

# 承 認 書

## SPECIFICATION FOR APPROVAL

客 戶:  
CUSTOMER: \_\_\_\_\_

客 戶 料 號:  
CUST P/N: \_\_\_\_\_

淘 軟 料 號:  
BESOFTP/N: \_\_\_\_\_

產 品 型 號:  
DESC: **Φ24.5x58-18Ts-0.08x80- 10mm-CLB**

日 期:  
DATE: **2019/11/14**

版 本:  
Version: **A.0**

擬 制 PREPARED BY	審 核 CHECKED BY	批 准 APPROVED BY	客 戶 承 認 CUSTOMER APPROVE
苏燕平	钱立谋	钱立谋	

## 深圳淘软电子有限公司

### Shenzhen Taoruan Electronics Co., LTD

工厂地址：深圳市光明区公明街道李松荫第一工业区大园路90-6栋9楼

9th Floor, Building 90-6, Dayuan Road, Lisonglang First Industrial Zone, Gongming Street, Guangming District, Shenzhen

TEL: 13824883512/18038013240



# SPECIFICATION

產品型號: DESC	Φ20.5x43-10Ts-0.08x105- 50mm-CLB	版本 Rev: A.0	客戶 CUST: 淘软料号 Fine P/N: 客户料号 CUST P/N:	
---------------	----------------------------------	----------------	--	--

一、尺寸 DIMENSION:(mm)

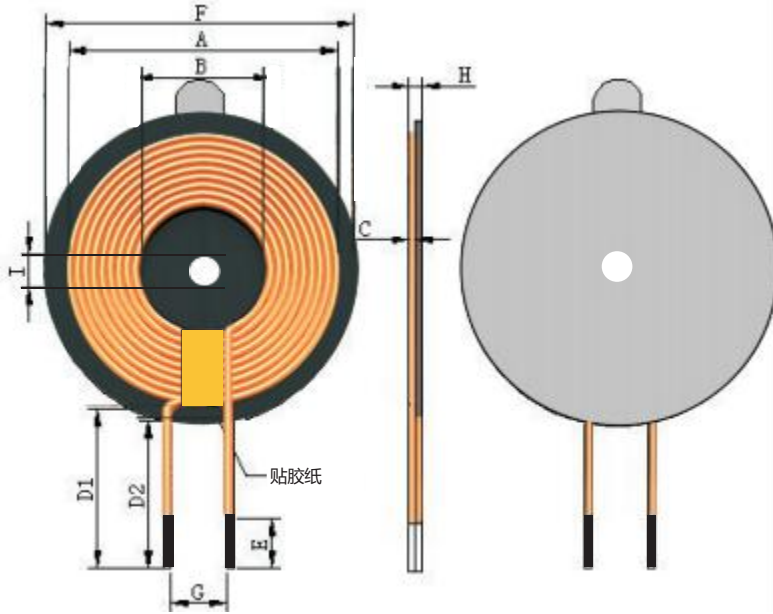

A	58.0±1.5
B	24.5±0.5
C	1.0±0.2
D1	15 ref
D2	10±1.5
E	3.5±1.5
F	70±1
G	11.0 ref
H	2.5±0.2
I	5.3 ref

注:

- 1.线圈贴磁片, 磁片尺寸 70±1mm,内孔 5.3mm,厚度为 1.0±0.2mm,不开槽。
- 2.线圈出线位置缠宽度 8mm ±0.5 高温胶纸。
- 3.磁片背面贴带手撕位圆形直径 69mm(ref), 内孔 6.0mm (ref) 普通双面胶。

二、原理图 SCHEMATIC DIAGRAM:

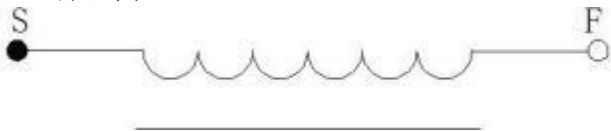

三、绕线参数 Winding Specification:

序号 NO.	端子 TERMINAL	线径 WIRE	圈数 Turns	绕线方向 Winding Direction
1	S F	丝包线 0.08*80P	18Ts	CCW

四、电气特性 ELECTRICAL CHARACTERISTICS:

温度 TEMPERATURE:25± 10°C, 湿度 RELATIVE HUMIDITY:65±20%

序号 NO.	项目 ITEM	端子 TERMINAL	标准 SPECIFICATION	测试条件 TEST FREQUENCY	测试仪器 TEST EQUIPMENTS
1	IND.	S-F	3.8uH ±20%单独线圈	100KHz/1.0V	LCZ METER 1062B
2	IND.	S-F	6.3uH ± 10%加磁片	100KHz/1.0V	LCZ METER 1062B
3	Q 值	S-F	13.5.0(ref) 加磁片	100KHz/1.0V	LCZ METER 1062B
4	DCR	S-F	≤50mΩ		LCZ METER 502B

擬制/日期 PREPARED BY/DATE

審核/日期 CHECKED BY/DATE

苏燕平 2019/11/14

钱立谋 2019/11/14

# SPECIFICATION

產品型號: DESC	<b>Φ24.5x58-18Ts-0.08x180- 10mm-CLB</b>	版本 Rev: A.0	客戶 CUST: 淘软料号 Fine P/N: 客户料号 CUST P/N:
---------------	---	----------------	--

**五、包装 PACKONG:**

**5.1 包装图片 Packing pictures:**

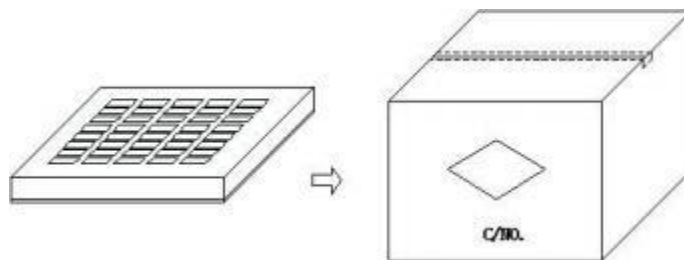

**5.2 包装数量及规格 Packing Quantity:**

项目 Item	数量 Quantity	材料规格 Material
盒 Box	350 Pcs	370*265*55mm
箱 Big Carton	1400 Pcs	420*270*310mm

**5.3 包装以现有包装盘为参照标准，以实际出货包装为准,如有特需要求可以定制。**

The packaging shall be based on the existing packing plate and the actual delivery package shall prevail. If there is any requirement, we can customize it.

**六、材料清单 Material list:**

序号 number	材料名称 Material name	品名描述 Description	制造商 Manufacturer
1	丝包线 0.08*80 股	丙酮丝包线 0.08*80股	
2	无铅锡条	无铅锡条	
3	磁片	Φ70*5.3*1.0mm 锰锌硬磁片	
4	胶水	201 胶水	
5	高温胶纸	8mm 宽高温胶纸	
6	带孔双面胶	带手撕位圆形直径 49mm(ref)背胶	

擬制/日期 PREPARED BY/DATE	審核/日期 CHECKED BY/DATE
苏燕平 2019/11/14	钱立谋 2019/11/14