

**F4 说明书**  
 材质: 书纸  
 尺寸: 130 x 86 mm  
 颜色: 单黑  
 备注: 中间装订两个码钉

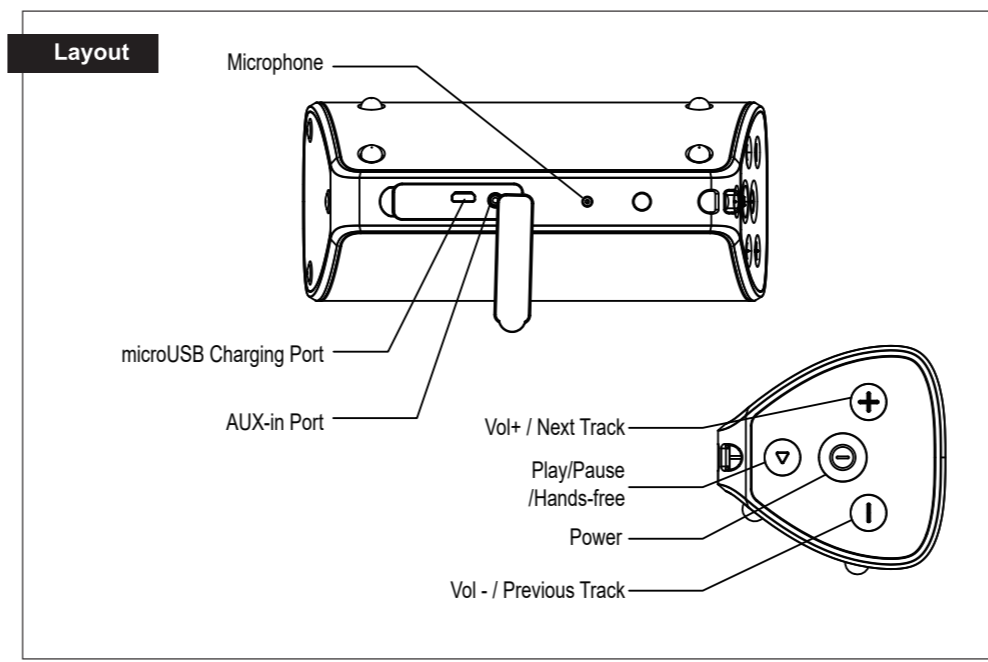
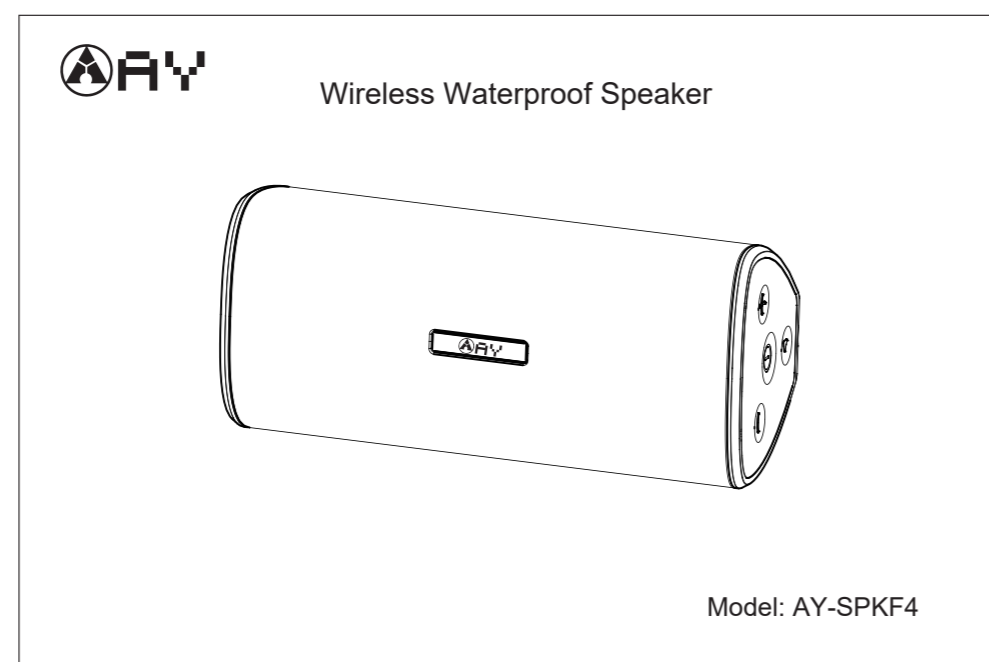

**Notice**

- Power: Long press the button to turn ON/OFF the speaker. (The indicator will be green when the speaker turns on and turns to blue once paired. Press the button twice to disconnect the BT.)
- Volume: / Previous: Short press for volume up and long press to play previous song. (In BT condition)
- Volume / Next: Short press for volume up and long press to play next song. (In BT condition)
- Pause/Play/Hands-Free: In play mode short press the button to pause or play music. When there is a call coming short press the button to answer or hang it up, long press it for about 2 seconds to reject.
- Line in (PORT): Insert 3.5mm Aux-in cable. BT will be disconnected when change takes in mode.
- USB charging port: Charging voltage: 5V/2A. The indicator will be red when charging and turns off after fully charged.

The speaker will be powered off automatically after 2 minutes if there is neither connecting nor working and will be powered off automatically after 15 minutes if it is not working even though connected with BT.  
 The speaker stops playing music if it submerged in the water totally since the water pressure.

**Package included**

1\* Waterproof Speaker 1\* USB Charging Cable 1\* 3.5mm Audio Cable  
 1\* User Manual 1\* Wrist Strap

**Specifications**

Model: AY-SPKF4	Power(W): 2*15W
Size: 7" x 3" x 3"	BT distance: 48ft
Weight: 18.8 oz	Max Decibel: 80dB
BT version: V5.0	Charging Voltage: 5V/2A
Waterproof Level: IPX7	Charging Time: 4.5 hours
Power Supply: 3.7V 5000mAh	Playing: 24 hours

**Operations**

- Long Press the button "POWER", the indicator will turn to green. The speaker will be in BT mode automatically without Aux-in cable.
- The speaker will be switched in Aux-in mode automatically once Aux-in cable is inserted. A/B/T mode operation.
- Speaker will be paired with the previous device in 30S automatically. The green indicator will turn to blue once it paired (The pairing time will be different for different devices.)
- Turn on the BT in your device settings and select AY-SPKF4 unit voice announced. The indicator will turn from green to blue once it is paired successfully.

3. Play music after the BT is well paired.

4. When there is a phone call coming, answering and hanging it up by pressing the button of Pause once. Long press the button of Pause to reject the call if necessary.

8. Aux-in mode

- The speaker will be switched in Aux-in mode once the Aux-in cord is inserted.
- The speaker can be connected with computer, MP3 player by Aux-in cord.
- The BT of AY-SPKF4 can not be searched in Aux-in mode.

3. Low battery prompt: When the battery power is lower than 10%, there will be a voice prompt. (Low Electric Alarm) every 15 minutes.

4. TWS function:

- Turn on the two speakers.
- Press on the volume button "+" and "-" at the same time. You will hear "ding ding ding".
- Please wait for about 2 minutes, and then you will hear "pairing".
- Turn on your phone bluetooth, choose "AY-SPKF4", you can hear "pairing" again. Then you can enjoy the TWS function.

5. How to connect 01 speaker to Alexa Echo 2nd Generation?

Actually, first you must to open the speaker Bluetooth, then from the Alexa app, settings, Alexa Echo. Connection: from Alexa app, Settings, Device Settings, Echo, Bluetooth Devices, Add device. Worked just fine.

**FAQ**

- Poor sound quality: Please make sure the speaker and device is in effective transmission distance (48 feet) and there is no barrier between them.
- BT not can be paired: A. Please ensure that both the cell phone and the speaker turn on the BT. The indicator for the speaker will show green when the BT turns on. B. Please ensure that there is no Aux-in cord inserted. BT will be disconnected once the Aux-in cord is in. C. The speaker could only be paired with one device at one time. You need to clear the record from the previous device.
- Can not charge the speaker: Please change another USB Cable to try.

**After-sale Service**

This product is guaranteed for a period of 12 months from the date of purchase, if any problems, please contact with our Email info@aylifen.com

More information and promotions, please click: www.aylifen.com

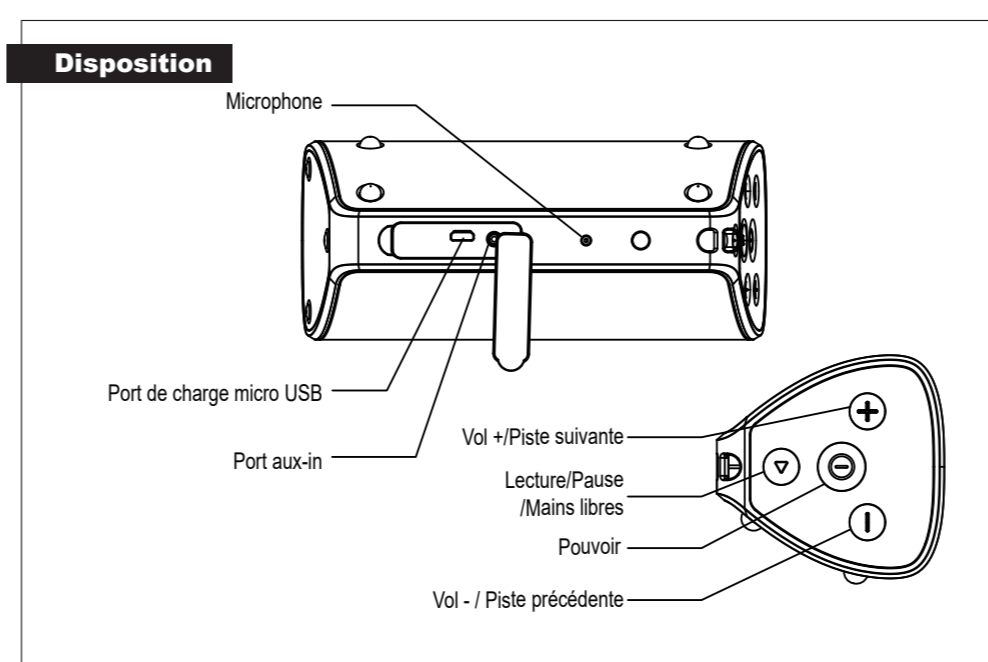
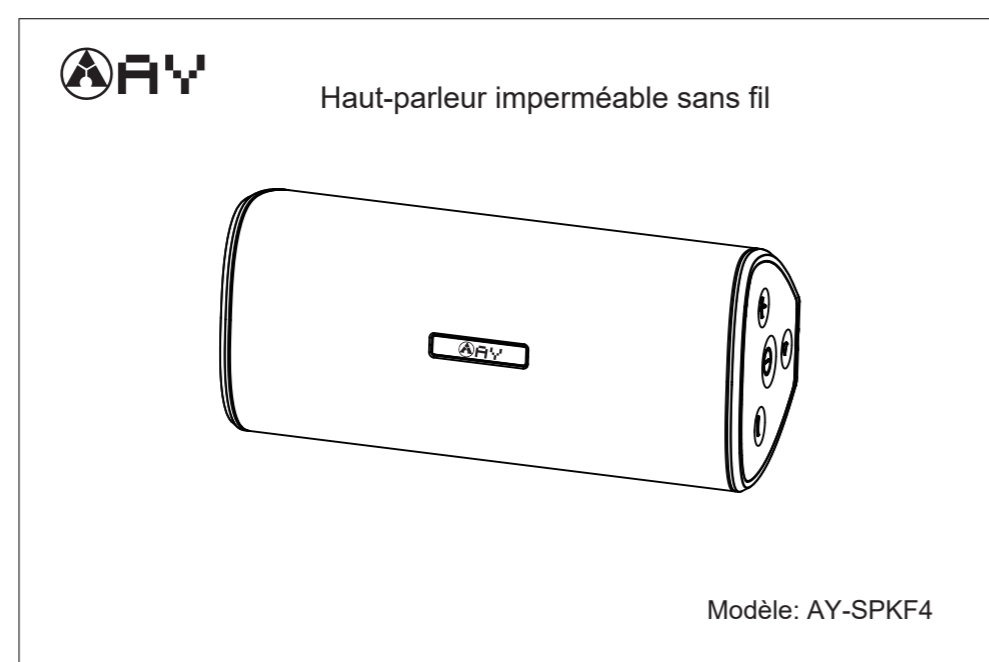

**Avis**

- Power: Appuyez longuement sur le bouton pour allumer / éteindre le haut-parleur. (L'indicateur sera vert lorsque le haut-parleur s'allumera et deviendra bleu une fois jumelé.)
- Volume: / Précédent: Appuyez brièvement pour diminuer le volume et appuyez longuement pour lire la chanson précédente. (En condition BT)
- Volume + / Suivant: Appuyez brièvement pour augmenter le volume et appuyez longuement pour lire la chanson suivante. (En condition BT)
- Pause / Lecture / Mains-libres: En mode lecture, appuyez brièvement sur le bouton pour faire une pause ou lire de la musique. Quand un appel arrive, appuyez brièvement sur le bouton pour répondre ou raccrocher. Appuyez longuement pendant environ 2 secondes pour rejeter.
- Line in (PORT): Insérez un câble d'entrée auxiliaire de 3,5 mm. BT sera déconnecté ligne en mode.
- Port de charge USB: tension de charge 5V / 2A. L'indicateur sera rouge lors de la charge et s'éteint une fois complètement chargé.

Le haut-parleur s'éteint automatiquement au bout de 2 minutes s'il n'y a ni connexion ni fonctionnement et s'éteint automatiquement au bout de 15 minutes s'il ne fonctionne pas même s'il est connecté au BT.  
 Le haut-parleur cesse de jouer de la musique si elle est submergée dans l'eau totalement depuis la pression de l'eau.

**Emballage inclus**

1\* Haut-parleur imperméable à l'eau 1\* câble de chargement USB 1\* Câble audio 3,5 mm  
 1\* Manuel de l'utilisateur 1\* diagonale

**Caractéristiques**

Modèle: AY-SPKF4	Puissance(W): 2*15W
Taille des produits: 7" x 3" x 3"	BT distance: 48ft
Poids: 18,8 oz	Max Decibel: 80dB
BT version: V5.0	Tension de charge: 5V/2A
Niveau imperméable: IPX7	Temps de charge: 4,5 heures
Source de courant: 3,7V 5000mAh	Réception: 24 heures

**Operations**

- Long Appuyez sur le bouton "POWER", l'indicateur passera au vert. L'indicateur sera automatiquement en mode BT sans câble Aux-in.
- Le haut-parleur sera automatiquement connecté en mode Aux-in une fois Aux-in câble est inséré. A/B/T mode de BT.
- Speaker sera jumelé avec l'appareil précédent en 30S automatiquement. L'indicateur vert deviendra bleu une fois jumelé (Le temps d'appariement sera différent pour les différents appareils.)
- Allumez le BT dans les paramètres de votre appareil et sélectionnez "AY-SPKF4" jusqu'à ce que la voix soit annoncée. L'indicateur passera du vert au bleu une fois qu'il est jumelé avec succès.
- Play musique après que le BT est bien apparié.

4. Lorsqu'un appel téléphonique arrive, répondez et raccrochez en appuyant sur le bouton de Pause une fois. Appuyez longuement sur le bouton Pause pour rejeter l'appel si nécessaire.

8. Aux-in Mode

- Le haut-parleur passera en mode Aux-in une fois le cordon d'entrée auxiliaire inséré.
- Le haut-parleur ne peut être connecté à un ordinateur, un lecteur MP3 par un cordon d'entrée auxiliaire.
- Le BT de AY-SPKF4 ne peut pas être recherché en mode Aux-in.

3. Invite de batterie faible: Lorsque la puissance de la batterie est inférieure à 10%, il y aura une invite vocale (Basse alarme électrique) toutes les 15 minutes.

4. Fonction TWS:

- Allumez les deux haut-parleurs.
- Appuyez sur les boutons de volume "+" et "-" en même temps. Vous entendrez "ding ding ding".
- Vous entendrez environ 2 minutes, puis vous entendrez "couplage".
- Activez le bluetooth de votre téléphone, choisissez "AY-SPKF4", vous pouvez entendre à nouveau s'appairer. Ensuite, vous pouvez profiter de la fonction TWS.

5. Comment connecter un haut-parleur à Alexa Echo 2nd Generation?

En fait, vous devez d'abord ouvrir le haut-parleur Bluetooth, puis à partir de l'application Alexa, settings, Alexa Echo. Connection: depuis l'application Alexa, Paramètres, Paramètres du périphérique, Echo, Périphériques, Ajouter un périphérique.

**FAQ**

- Mauvaise qualité sonore: S'il vous plaît assurez-vous que le haut-parleur et l'appareil est en distance de transmission efficace (48 ft) et il n'y a pas de barrière entre eux.
- BT ne peut pas être jumelé: A. Veuillez vous assurer que le téléphone portable et le haut-parleur allument le BT. L'indicateur du haut-parleur s'allumera en vert lorsque le BT s'allume. B. Assurez-vous qu'il n'y a pas de cordon d'entrée auxiliaire. BT sera déconnecté une fois le cordon d'entrée.
- Le haut-parleur ne peut être associé qu'à un seul appareil à la fois. Vous devez effacer l'enregistrement à partir de l'appareil précédent.
- Ne peut pas charger le haut-parleur: Veuillez changer un autre câble USB pour essayer.

**Service après-vente**

Ce produit est garanti pour une période de 12 mois à compter de la date de achat, en cas de problème, merci de nous contacter par Email info@aylifen.com

Plus d'informations et de promotions, veuillez cliquer sur: www.aylifen.com

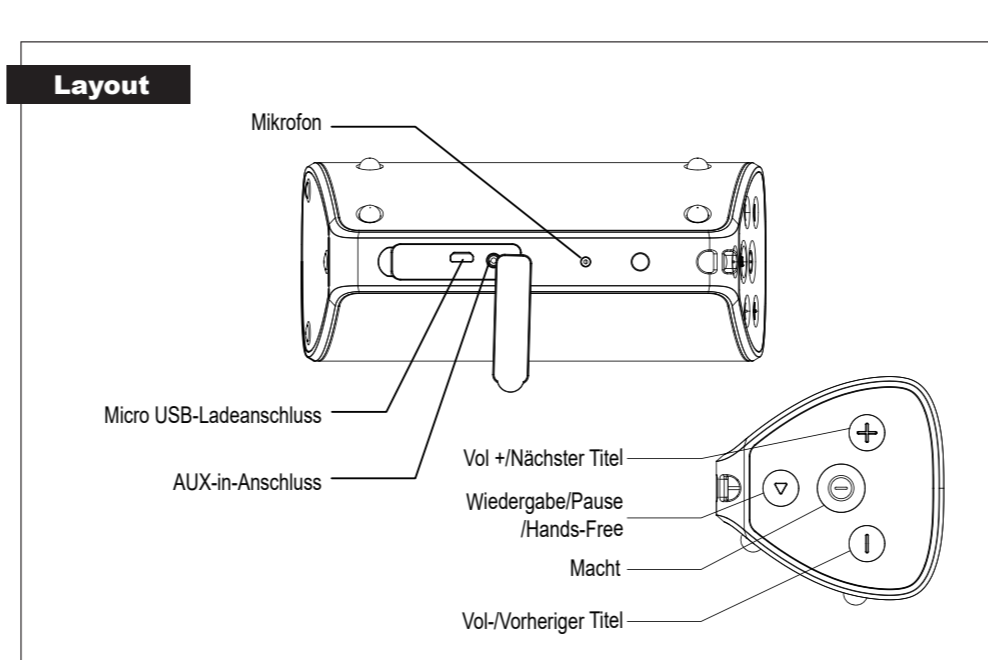
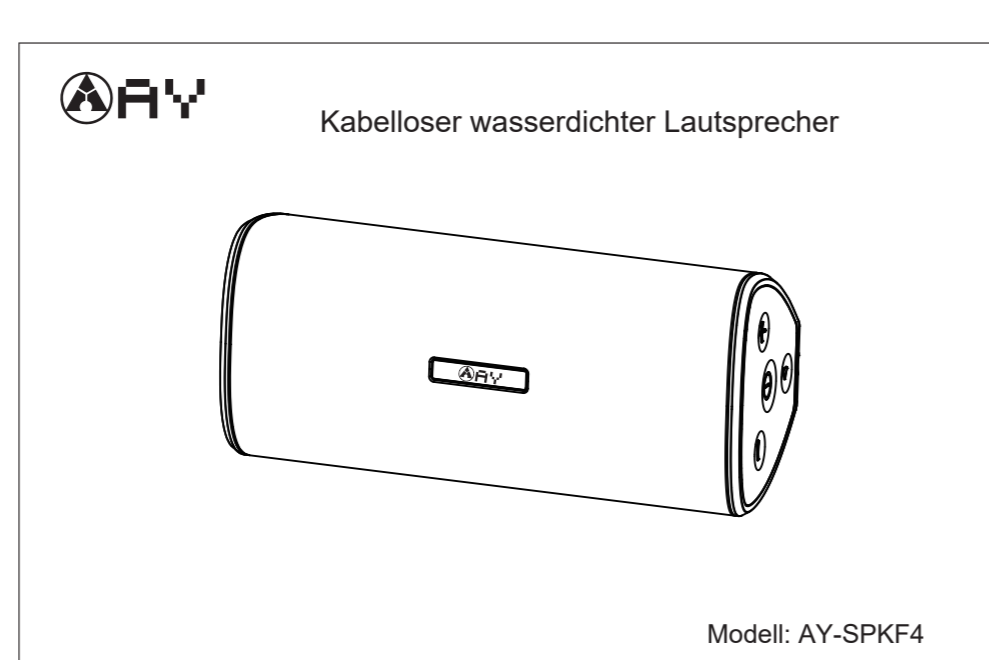

**Beachten**

- Power: Drücken Sie die Taste lange, um den Lautsprecher ein- / auszuschalten. (Der Indikator wird grün wenn der speaker turns on und umgibt zu blau once paired. Press the button twice to disconnect the BT.)
- Volume: / Previous: Drücken Sie kurz, um die Lautstärke zu verringern, und drücken Sie lange, um den vorherigen Teil abzuspielen. (In BT Zustand)
- Volume + / Next: Kurz drücken, um die Lautstärke zu erhöhen, und lange drücken, um den nächsten Teil abzuspielen. (In BT Zustand)
- Pause / Wiederholen / Freihand: In Modus Wiedergabe kurz die Taste, um zu antworten, oder legen Sie auf. Wenn ein Anruf einget, drücken Sie kurz die Taste, um sie abzuhängen.
- Line-in (PORT): Führen Sie ein 3,5-mm-Aux-in-Kabel ein. BT wird beim Wechsel zu angeschlossenen Line-in-Modus.
- USB Ladeanschluss: Ladeleistung 5V / 2A. Die Anzeige leuchtet beim Laden rot und schaltet nach voll aufgeladenem ab.

Der Lautsprecher wird automatisch nach 2 Minuten ausgeschaltet, wenn er weder eine Verbindung noch arbeitet und wird automatisch nach 15 Minuten ausgeschaltet werden, wenn er nicht funktioniert, obwohl BT verbunden.  
 Der Lautsprecher hört auf, Musik zu spielen, wenn er in Wasser Total seit dem Wasserdruck untergedrückt wird.

**Lieferinhalt**

1\* wasserdichter Lautsprecher 1\* USB-Ladekabel 1\* 3,5 mm Audiodkabel  
 1\* Benutzerhandbuch 1\* Handschlaufe

**Spécifications**

Modèle: AY-SPKF4	Leistung(W): 2*15W
Produkte Größe: 7" x 3" x 3"	BT Entfernung: 48ft
Poids: 18,8 oz	Max Decibel: 80dB
BT version: V5.0	Ladepannung: 5V/2A
Wasserdichtes Level: IPX7	Ladezeit: 4,5 Stunden
Energieversorgung: 3,7V 5000mAh	Replayzeit: 24 Stunden

**Operations**

- Lang Drücken Sie die Taste "POWER", die Anzeige wird grün. Der Lautsprecher befindet sich automatisch in BT-Modus ohne Aux-In-Kabel.
- Der Lautsprecher wird in Aux-In-Modus automatisch einmal Aux-In-Kabel ist eingesteckt. A/B/T-Modus-Betrieb.
- Lautsprecher wird automatisch mit dem vorherigen Gerät in 30S gepaart. Die grüne Anzeige wird nach dem Pairing blau (Die pairing time will be different for different devices.)
- Schalten Sie den BT in Ihren Geräteinstellungen ein und wählen Sie "AY-SPKF4" bis die Anzeige angeht wird. Nach erfolgreichem Pairing wechselt die Anzeige von grün zu blau.
- Speien Sie Musik, nachdem der BT gut gepaart ist.

4. Wenn ein Anruf eingeh, beantworten Sie ihn und hängen Sie ihn durch einmaliges Drücken der Taste Pause auf. Drücken Sie lange auf die Taste Pause, um den Anruf frei bedort abzulehnen.

8. Aux-in-Modus

- Der Lautsprecher wird in Aux-In-Modus umgeschaltet, sobald das Aux-In-Kabel eingesteckt ist.
- The speaker can be connected with computer, MP3 player by Aux-in cord.
- Der BT von AY-SPKF4 kann nicht im Aux-In-Modus gesucht werden.

3. Low Batterieauforderung: Wenn die Batterieausladung weniger als 10% beträgt, wird eine Sprachaufforderung angezeigt (Niedrige elektrische Alarm) alle 15 Minuten.

4. TWS-Funktion:

- Schalten Sie die beiden Lautsprecher ein.
- Drücken Sie gleichzeitig die Lautstärketasten "+" und "-". Sie hören "ding ding ding".
- Bitte warten Sie etwa 2 Minuten und dann hören Sie "Pairing".
- Schalten Sie die Bluetooth-Funktion Ihres Handys ein und wählen Sie "AY-SPKF4". Sie können erneut "Pairing" hören. Dann können Sie die TWS-Funktion genießen.

5. Wie kann ich den 01 Lautsprecher an die Alexa Echo 2nd Generation anschließen?

Eigentlich müssen Sie zuerst den Bluetooth-Lautsprecher öffnen, dann über die Alexa-App Einstellungen, Alexa Echo. Konnektieren: Über die App, Einstellungen, Geräteinstellungen, Echo, Bluetooth-Geräte, Gerät hinzufügen. Funktioniert gut.

**FAQ**

- Tonqualität: Bitte stellen Sie sicher, dass sich der Lautsprecher und das Gerät in einer effektiven Übertragungsdistanz befinden (48 Fuß) und es gibt keine Barriere zwischen Ihnen.
- BT kann nicht gepaart werden: A. Bitte stellen Sie sicher, dass sowohl das Mobiltelefon als auch der Lautsprecher den BT einschalten. Die Anzeige für den Lautsprecher wird grün angezeigt, wenn das BT eingeschaltet wird. B. Vergewissern Sie sich, dass kein Aux-In-Kabel eingesteckt ist. BT wird einmal getrennt das Aux-In-Kabel in. C. Der Lautsprecher kann nur mit einem Gerät gleichzeitig gekoppelt werden. Sie müssen das Kontrollkästchen deaktivieren/Austragung vom vorherigen Gerät.
- Kann den Lautsprecher nicht aufladen: Bitte ändern Sie ein anderes USB-Kabel, um es zu versuchen.

**Service nach dem Verkauf**

Für dieses Produkt gilt eine Garantie von 12 Monaten ab Kaufdatum. Bei Problemen wenden Sie sich bitte per E-Mail an info@aylifen.com

Weitere Informationen und Aktionen finden Sie unter: www.aylifen.com

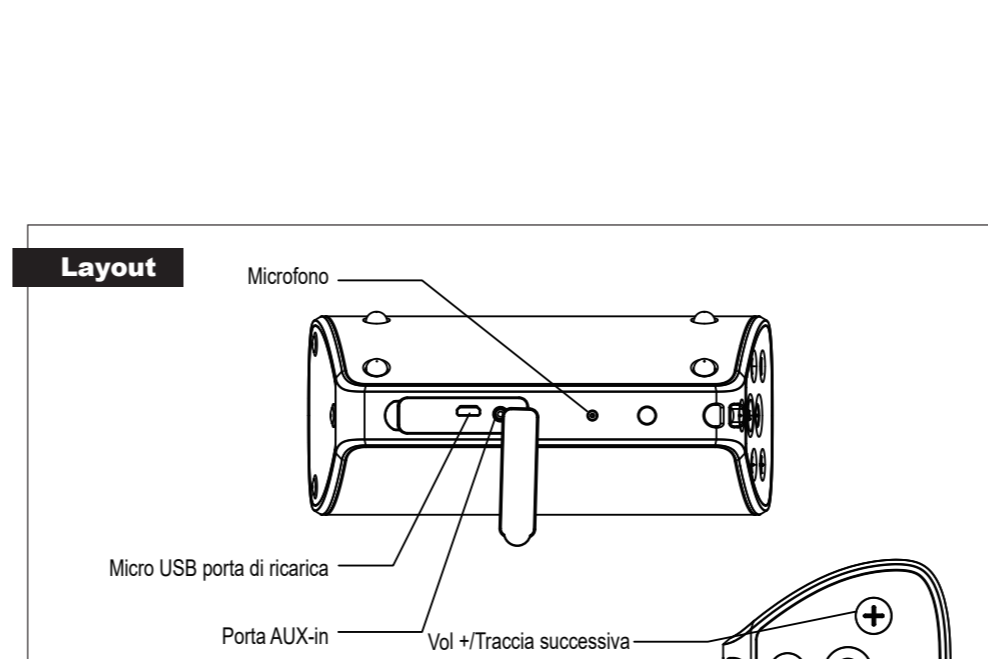

**Avviso**

- Alimentazione: premere a lungo il tasto per accendere/spegnere l'altoparlante. (L'indicatore sarà verde quando l'altoparlante si accende e si trasforma in blu una volta accoppiato. Premere due volte il tasto per scollegare il BT.)
- Volume/precedente: Premere brevemente per diminuire il volume e premere a lungo per riprodurre il brano precedente. (In condizione BT)
- Volume /Next: premere brevemente per il volume e premere a lungo per riprodurre il brano successivo. (In condizione BT)
- Pause/Play/Hands-Free: in modalità Play, premere brevemente il tasto per mettere in pausa o riprodurre musica. Quando viene effettuata una chiamata, premere brevemente il pulsante per rispondere o scontrato, premere a lungo per circa 2 secondi per rifiutare 5, porta di linea in / inserire il cavo Aux-in di 3,5 mm. BT verrà scollegato quando cambia l'ora in modalità.
- Crifco di carica del USB: tensione di carica 5V/2A. L'indicatore sarà rosso quando si ricarica e si spegne dopo pieno carico.

L'altoparlante si spegne automaticamente dopo 2 minuti se non c'è né la connessione né il funzionamento e si spegne automaticamente dopo 15 minuti se non funziona anche se collegato con BT.  
 L'altoparlante smette di suonare la musica se è sommerso in acqua totalmente dalla pressione dell'acqua.

**Pacchetto incluso**

1\* Altoparlante impermeabile 1\* USB Charging Cable 1\* Cavo audio da 3,5 mm  
 1\* Manuale dell'utente 1\* Cinturino da polso

**Specifiche**

Modello: AY-SPKF4	Energia(W): 2*15W
Dimensione: 7" x 3" x 3"	Distanza BT: 48ft
Peso: 18,8 oz	Decibele max: 80dB
Versione BT: V5.0	Tensione di carica: 5V/2A
Livello impermeabile: IPX7	Tempo di ricarica: 4,5 ore
Alimentazione elettrica: 3,7V 5000mAh	Tempo di gioco: 24 ore

**Operazioni**

- Premere a lungo il tasto "Power", l'indichatore si accenderà in verde. L'altoparlante sarà in modalità BT automaticamente senza cavo Aux-in.
- l'altoparlante viene attivato automaticamente quando si inserisce il cavo Aux-in.

Funzionamento in modalità A/B/T

- L'altoparlante sarà accoppiato automaticamente con il dispositivo precedente in 30s. L'indichatore verde si trasformerà in blu una volta accoppiato (il tempo di accoppiamento sarà diverso per i diversi dispositivi).

2. Accendere il BT nelle impostazioni del dispositivo e selezionare AY-SPKF4 fino a quando la voce ha annunciato. L'indichatore si trasformerà da verde a blu una volta accoppiato con successo.

3. Quando c'è una telefonata in arrivo, rispondendo e appendendo in su tramite premendo il pulsante di pausa una volta. Premere a lungo il tasto PAUSE per rifiutare la chiamata se necessario.

Modaltà B aux-in

- l'altoparlante viene attivato in modalità AUX-in una volta inserito il cavo Aux-in.
- l'altoparlante può essere collegato con il calcolatore, lettore MP3 dal cavo di Aux-in.
- Il BT di AY-SPKF4 non può essere cercato in modalità AUX-in.

3. Richiesta di batteria scarica: quando l'alimentazione della batteria è inferiore al 10%, ogni 15 minuti si Pronuncia una voce (allarme elettrico basso).

4. TWS funzione:

- Accendere i due altoparlanti.
- Premere sul volume ma "+" e "-" allo stesso tempo. Sentirà "ding ding ding".
- Attendere circa 2 minuti, quindi si sentirà "pairing".
- Accendi il tuo telefono bluetooth, scegli "AY-SPKF4", puoi sentire di nuovo "pairing". Quindi puoi goderti la funzione TWS.

5. Come collegare l'altoparlante 01 a Alexa Echo 2nd Generation?

In realtà, per prima cosa devi aprire l'altoparlante bluetooth, poi dall'app Alexa, settings, Alexa Echo. Connessione: dall'app Alexa, impostazioni, impostazioni dispositivi, Echo, Dispositivi Bluetooth, Aggiungere dispositivo. Ha funzionato bene.

**FAQ**

- Scarso qualità del suono: Assicurarsi che l'altoparlante e il dispositivo siano in effettiva distanza di trasmissione (48 piedi) e che non vi siano barriere tra di esse.
- BT non può essere accoppiato: A. Assicurarsi che sia il telefono cellulare e l'altoparlante accendano il BT. L'indichatore per l'altoparlante mostrerà verde quando il BT si accende. B. Assicurarsi che non vi sia alcun cavo Aux-in inserito. BT sarà scollegato onche un cavo. C. l'altoparlante può essere abbinato ad un solo dispositivo contemporaneamente. E' necessario cancellare i record dal dispositivo precedente.
- Non può caricare l'altoparlante: Si prega di cambiare un altro cavo USB per provare.

**Servizio post-vendita**

Questo prodotto è garantito per un periodo di 12 mesi dalla data di acquisto, in caso di problemi, si prega di contattarci con e-mail info@aylifen.com

Ulteriori informazioni e promozioni, fare clic: www.aylifen.com

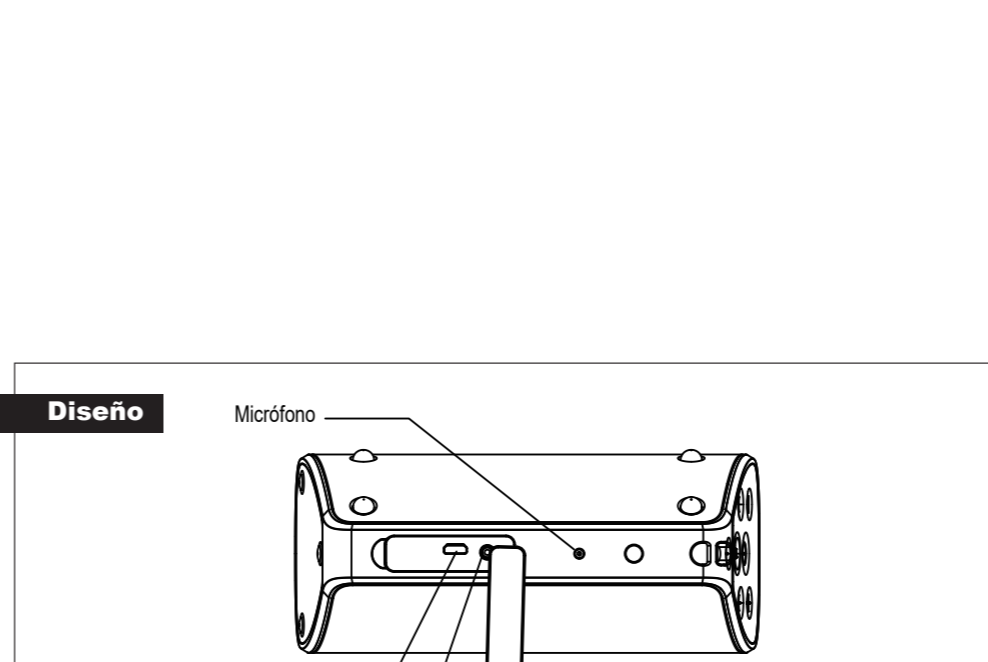
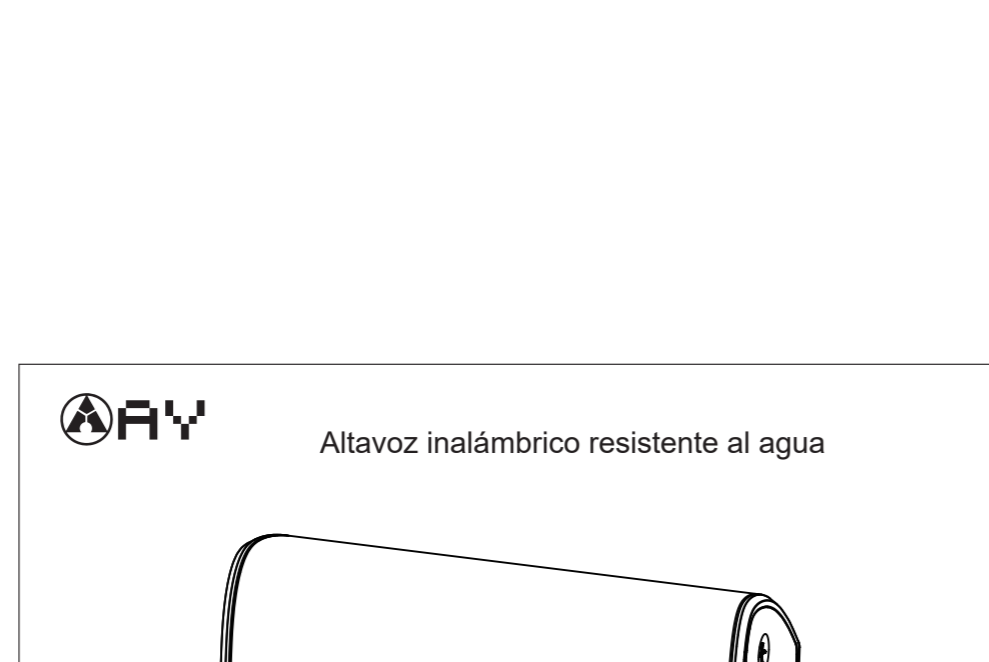

**Avviso**

- Energía: Presione de largo el botón para encender/apagar el altavoz. (El indicador estará en verde cuando el altavoz se encienda y se transforme en azul una vez emparejado. Presione el botón dos veces para desconectar el BT.)
- Volume/previous: pulsación corta para bajar el volumen y pulsación larga para reproducir la canción anterior. (en estado BT)
- Volume /Next: Presa corta para el volumen para arriba y la prima larga para jugar la canción siguiente. (en estado BT)
- Pause/Reproducción: Prese en el modo de reproducción, pulse brevemente el botón para pausar o reproducir música. Cuando haya una llamada, pulse brevemente el botón para contestarla o cogida, presione a largo por unos 2 segundos para rechazar 5, línea en el puerto / inserte el cable AUX-in de 3,5 mm. BT se desconectará cuando cambie l'ora en modo.
- Punto de carga del USB: voltaje de carga 5V/2A. El indicador estará rojo o cargará y se apagará después de haber cargado completamente.

El altavoz se apagará automáticamente después de 2 minutos si no se conecta ni funciona y se apagará automáticamente después de 15 minutos si no está funcionando, aunque está conectado con BT.  
 El altavoz deja de tocar música si está sumergido en el agua totalmente desde la presión del agua.

**Paqueto incluido**

1\* Altavoz resistente al agua 1\* Cable de carga USB 1\* Cable de audio de 3,5 mm  
 1\* Manual de usuario 1\* Correa para la muñeca

**Especificaciones**

Modelo: AY-SPKF4	Potencia(W): 2*15W
Tamaño de los productos: 7" x 3" x 3"	Distancia de BT: 48ft
Peso: 18,8 oz	Decibele máx: 80dB
Version de BT: V5.0	Voltaje de carga: 5V/2A
Nivel de agua: IPX7	Tempo de carga: 4,5 horas
Fuente de alimentación: 3,7V 5000mAh	Tempo de juego: 24 horas

**Operaciones**

- Largo Presione el botón "ENCENDIDO", el indicador se pondrá verde. El altavoz estará en modo BT automáticamente sin cable Aux-in.
- El altavoz será accoplado automáticamente una vez Aux-in el cable está insertado.
- Operación de modo BT.
- El altavoz se emparejará con el dispositivo anterior en 30S automáticamente. El indicador verde se volverá azul una vez emparejado (El tiempo de sincronización será diferente para diferentes dispositivos).
- Encienda el BT en la configuración de su dispositivo y seleccione "AY-SPKF4" hasta que se

anuncia la voz. El indicador cambiará de verde a azul una vez emparejado con éxito.

3. Reproduce música después de que el BT está bien sincronizado.

4. Cuando hay una llamada telefónica, conteste o colgar presionando el botón de pausa una vez. Mantenga presionado el botón de Pausa para rechazar la llamada si es necesario.

8. modo Aux-in

- El altavoz se conectará en modo Aux-in una vez que se inserta el cable auxiliar.
- El altavoz se puede conectar con el computador, reproductor de MP3 por cable Aux-in.
- El BT de AY-SPKF4 no se puede buscar en modo Aux-in.

3. Indicador de batería baja: Cuando la energía de la batería es inferior al 10%, habrá un mensaje de voz (Alarma eléctrica baja) cada 15 minutos.

4. Función de TWS:

- Encienda los dos altavoces.
- Presione el botón de volumen "+" y "-" al mismo tiempo. Escuchará "ding ding ding".
- Esperar unos 2 minutos, y luego escuchará "emparejamiento".
- Encienda el teléfono Bluetooth, elija "AY-SPKF4", puede escuchar "emparejamiento" de nuevo. Entonces podrá disfrutar de la función TWS.

5. ¿Cómo conectar el altavoz 01 a la segunda generación de Alexa Echo?

En realidad, primero debe abrir el altavoz bluetooth, luego desde la aplicación Alexa, grabaciones, Alexa Echo. Conexión: desde la aplicación Alexa, Configuración, Configuración del dispositivo, Echo, Dispositivos Bluetooth, Agregar dispositivo. Funciona bien.

**FAQ**

- Mala calidad de sonido: Por favor, asegúrese de que el altavoz y el dispositivo estén en la distancia de transmisión efectiva (48 pies) y no hay barrera entre ellos.
- BT no se puede emparejar: A. Asegúrese de que tanto el teléfono celular como el altavoz enciendan el BT. El indicador del altavoz se mostrará en verde cuando se encienda el BT. B. Asegúrese de que no haya insertado un cable auxiliar. BT se desconectará una vez el cable Aux-in en. C. El altavoz solo se puede emparejar con un dispositivo a la vez. Debe borrar el grabar desde el dispositivo anterior.
- Non se puede cargar el altavoz: Por favor, cambie otro cable USB para probar.

**Servicio postventa**

Este producto está garantizado por un periodo de 12 meses a partir de la fecha de compra, si tiene algún problema, contáctenos con el correo electrónico info@aylifen.com

Más información y promociones, haga clic en: www.aylifen.com

#### FCC Warning Statement

Changes or modifications not expressly approved by the party responsible for compliance could void the user's authority to operate the equipment. This equipment has been tested and found to comply with the limits for a Class B digital device, pursuant to Part 15 of the FCC Rules. These limits are designed to provide reasonable protection against harmful interference in a residential installation. This equipment generates uses and can radiate radio frequency energy and, if not installed and used in accordance with the instructions, may cause harmful interference to radio communications. However, there is no guarantee that interference will not occur in a particular installation. If this equipment does cause harmful interference to radio or television reception, which can be determined by turning the equipment off and on, the user is encouraged to try to correct the interference by one or more of the following measures:

- - Reorient or relocate the receiving antenna.
- - Increase the separation between the equipment and receiver.
- - Connect the equipment into an outlet on a circuit different from that to which the receiver is connected.
- - Consult the dealer or an experienced radio/TV technician for help.

This device complies with part 15 of the FCC Rules. Operation is subject to the following two conditions: (1) This device may not cause harmful interference, and (2) this device must accept any interference received, including interference that may cause undesired operation.

The device has been evaluated to meet general RF exposure requirement. The device can be used in portable exposure condition without restriction.