

3M WORKTUNES™

CONNECT + AM/FM HEARING PROTECTOR

 Bluetooth®





3M WORKTUNES™

CONNECT + AM/FM HEARING PROTECTOR

3M™ Worktunes™ Connect + AM/FM Hearing Protector with Bluetooth® wireless technology provides entertainment and hearing protection in one easy to use and comfortable earmuff. Seamlessly streams music from mobile phones or any other Bluetooth® enabled device.

CONTENTS

Basic Operations	4
Quick Start Guide	12
Safety Information	14
Noise Reduction Rating (NRR)	17
Optional Lithium Ion Battery	19

BASIC OPERATIONS

Installing Batteries:

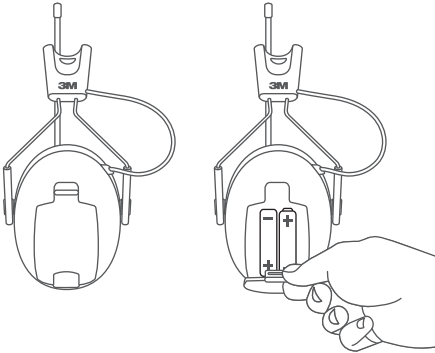

Install two 1.5V AA batteries as shown.
Close battery door until it clicks.

Note:

- Do not mix old and new batteries.
- Do not mix alkaline, standard or rechargeable batteries.

Power and Volume:



Press and hold the On/Off/Volume button for 2 seconds to power hearing protector. Turn the knob to adjust the volume up or down.

Fitting Headset:

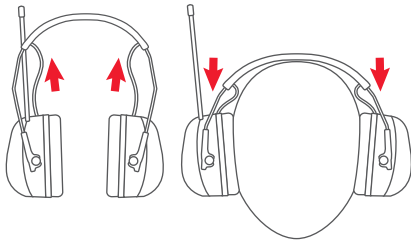

Fully extend sliders and place cups over ears. Then, tighten headband using sliders.

Headband Padding:

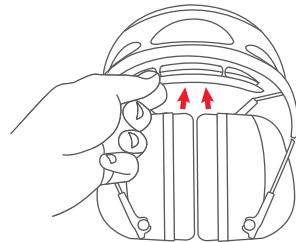

For improved comfort, insert the Comfort Pad into the headband holes from below with the textured cushion facing down. To remove the padding, simply hold the headband securely, and push down on the headband padding.

BASIC OPERATIONS

Low Battery Warning:



Hearing protector will give a “battery low” warning every one minute when battery voltage is low. Additional warnings will occur as hearing protector powers down. Replace batteries at this time.

Auto Shut-off:

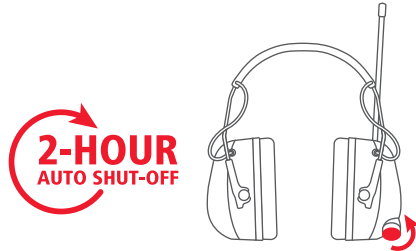

After 2 hours of non-activity, a 10-second countdown will begin before hearing protector automatically powers down. To reset auto shut-off, simply adjust volume knob.

After auto shut-off, press and hold the On/Off/Volume knob for 2 seconds to turn back on.

Safe Volume Control:



82 dB(A)

Safe Volume Control Technology allows for increased music volume while protecting your hearing, by controlling sound levels over an 8-hour work day. Higher sound exposure is allowed for a period of time, and then gradually reduced if necessary below the long term average of 82 dB(A) for extended use.

Music Equalizer:

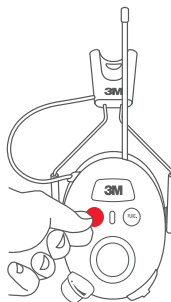

Press and Hold the Source button. The device will cycle through the three equalizer modes (Pop, Rock & Flat), then release the button when you reach the desired mode.

AM/FM Mode

AM/FM Radio Mode allows you to scan through all radio frequencies, save your favorite stations, and recall your saved stations.

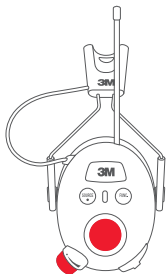

Change Frequency Spacing for WorkTunes™ Connect + AM/FM Hearing Protector

With the hearing protector off, press and hold the Power button and center of the Tuning Dial together. Voice Assist will announce “Settings Mode.” Use the Tuning Dial to scroll through the settings and press the center to select the appropriate setting and move onto the next function in the menu. Select 10 kHz for North America (default) and 9 kHz for Australia and Europe. Press the Function key to exit.

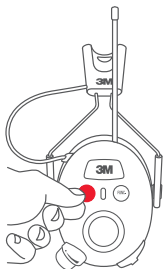

1. Select Mode

Press the Source button to activate **AM/FM Mode**. This mode will allow you to scan through all stations.

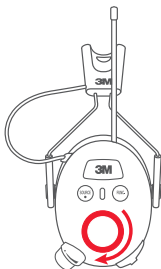

2. Tune or Seek

Turn the Tuning Dial clockwise to scroll through all stations. Press the Tuning Dial in to seek stations.

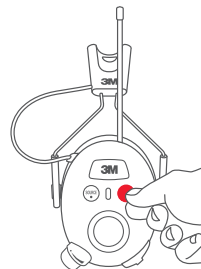
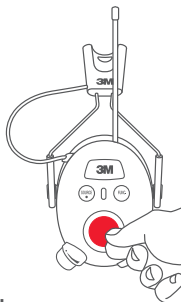

3. Save Stations

Press and hold the Function button for 2 seconds to save a station.

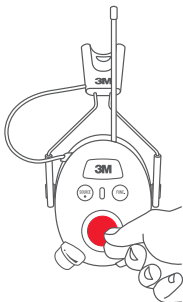

1. Auto Program local stations

To auto program the first 25 available AM or FM stations:

In **AM/FM Mode** press and hold the Tuning Dial in for 3 seconds—you will hear “Auto-Seeking” and beeps as stations are programmed.

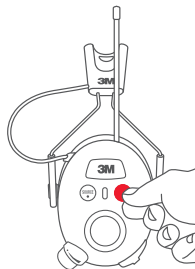

2. Recall Mode

Press the Function button to select **Recall Mode**. This mode will allow you to scan through all your saved stations.

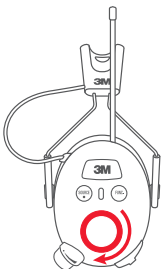

3. Recall Stations

Turn the Tuning Dial clockwise or press to scan through your saved stations.

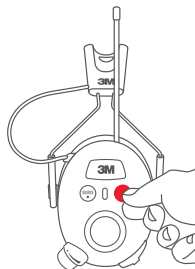

4. Delete Stations

Press and hold the Function button for 2 seconds to delete a saved station.

Bluetooth® Mode

Bluetooth® Mode allows you to connect hearing protector to your Bluetooth® Device.

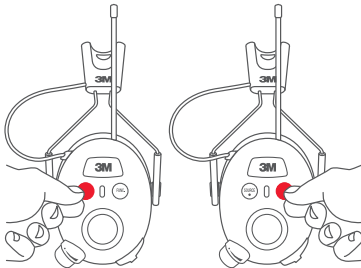

1. Pair the Device Function

Press Source button to activate **Bluetooth® Mode**. Next, press and hold the Function button for two seconds until you hear, "Bluetooth Pairing On". On your device, connect to "WorkTunes Wireless" using Bluetooth®. You will hear "Bluetooth Connected" when your device is paired successfully. Set the device volume to its maximum level and use the On/Off/Volume knob to control the volume of the hearing protector.

WorkTunes™ Connect + AM/FM Hearing Protector Bluetooth® Range

The typical range between a Bluetooth® device and the WorkTunes™ Connect + AM/FM Hearing Protector is approximately 25 feet. This distance may vary depending on the device. As the distance between the Bluetooth® device and the hearing protector is increased, the risk of signal dropouts will also increase.

For best results, keep your Bluetooth® device on your body or within arm's length of the WorkTunes™ hearing protector while using Bluetooth® mode.

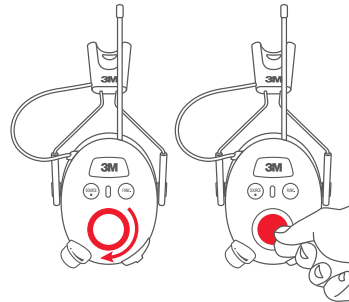

2. Forward/Back or Pause/Play

Turn the Tuning Dial to scroll forward or backward. Press the Tuning Dial in to pause/play.

Incoming Calls

Once paired, incoming phone calls will cause the music to be muted (regardless of the input mode selected) and you will hear your phone's ringtone.

To answer an incoming call, press the center of the Tuning Dial once. To disconnect from a call, press the Tuning Dial once more. After disconnecting from the call you will hear "Call Terminated". To reject a call and return to Bluetooth® audio, press and hold the center of the Tuning Dial. After rejecting a call you will hear "Call Terminated."

Audio Input Mode

Audio Input Mode allows you to directly connect hearing protector to any device.

Note: You can also use the Source button to activate.

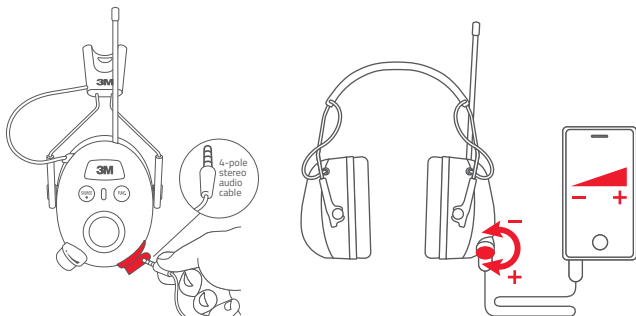

1. Connect Device

Connect the device to auto activate **Audio Input Mode**. Connect the device using a 3 or 4-pole 3.5mm stereo audio cable (not included). Turn on hearing protector. Use the native controls on the device to control input volume.

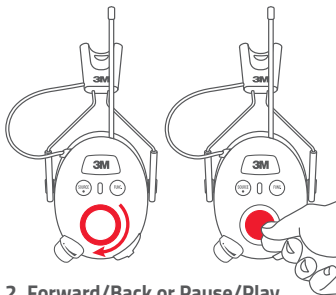

2. Forward/Back or Pause/Play

Turn the Tuning Dial to scroll forward or backward. Press the Tuning Dial to pause/play.

A 3 or 4-pole 3.5mm stereo audio cable is required for this feature.

Note: This feature may not be compatible with some phones.

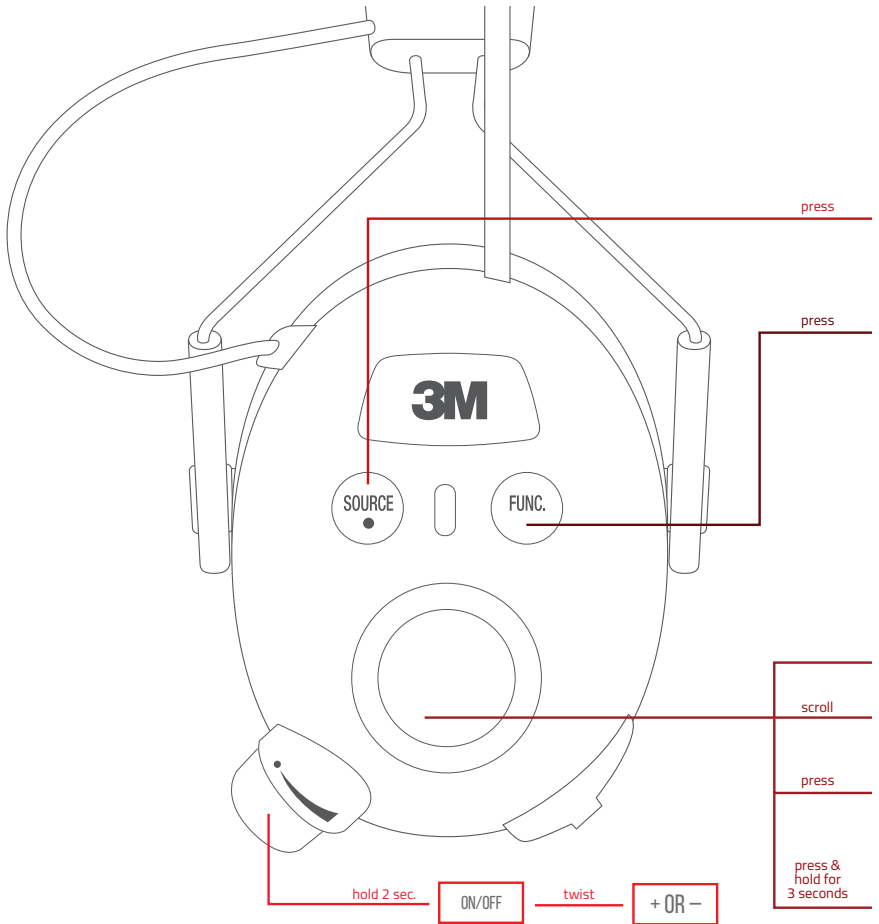

QUICK START GUIDE

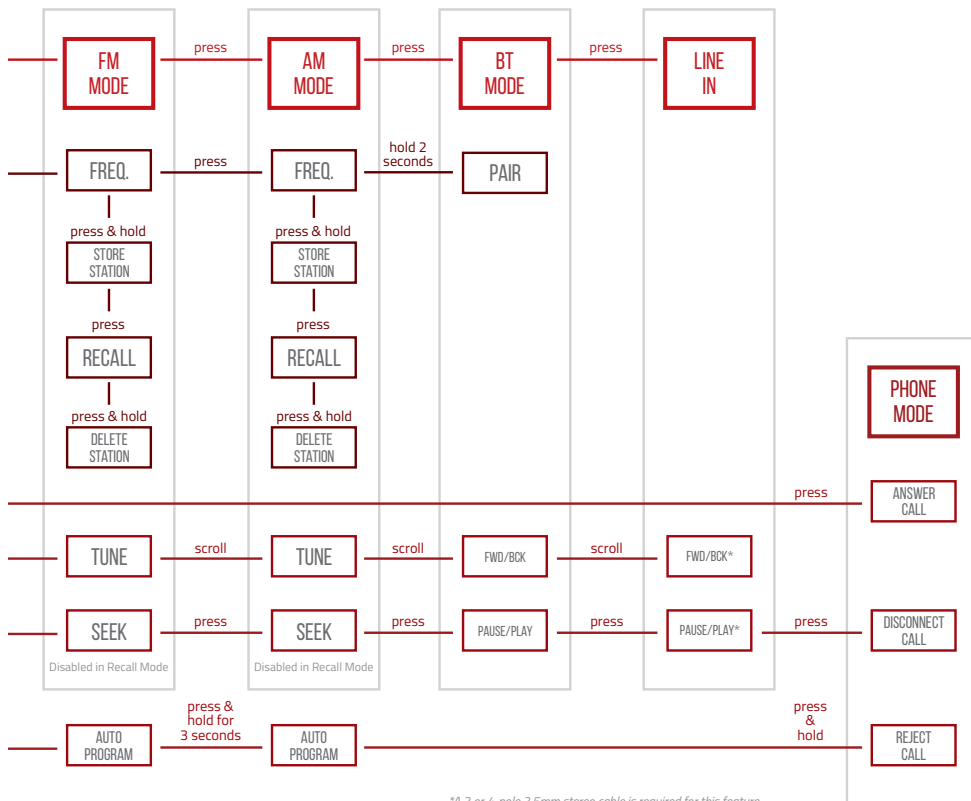

See page 7 for Equalizer function



*A 3 or 4-pole 3.5mm stereo cable is required for this feature.
Note: This feature may not be compatible with some phones.

SAFETY INFORMATION

Please read, understand, and follow all safety information contained in these instructions prior to the use of this electronic hearing protection product. Retain these instructions for future reference.

Intended Use:

This electronic hearing protection device is intended to help protect against harmful noise. This electronic hearing protection device is used in loud-noise environments. Use in any other application has not been evaluated by 3M and may lead to an unsafe condition.

Explanation of Signal Word Consequences	
 WARNING:	Indicates a hazardous situation which, if not avoided, could result in serious injury or death.
 CAUTION:	Indicates a hazardous situation which, if not avoided, could result in minor or moderate injury and/or property damage.

WARNING

These hearing protectors help reduce exposure to hazardous noise and other loud sounds. **Misuse or failure to wear hearing protectors at all times that you are exposed to noise may result in hearing loss or injury.** For proper use, see user instructions or call 3M Technical Service toll free at 1-800-494-3552. In Canada, call 1-800-267-4414.

- **To reduce the risks associated with hazardous voltage and fire:**
 - Never use this product, or charge/replace batteries, in an explosive environment.
 - Do not mix old and new batteries.
 - Do not mix alkaline, standard, or rechargeable batteries.
 - Risk of explosion if battery is replaced by an incorrect type. Dispose of used batteries according to the instructions.
 - When using a 3M™ Alpha 1100 Li-Ion Battery Pack, see instructions provided with Battery Pack for additional safety information. Only charge using 3rd party certified (such as UL, Intertek, etc.) equipment.

- **To reduce the risks associated with harmful noise:**

- Always wear hearing protectors when you are exposed to noise.
- Ensure hearing protection is properly fitted. Follow any fitting instructions included with this product.
- Do not bend or reshape the headband, as this will cause a loose fit and sound leakage.
- For best protection, the ear cushions should seal firmly against your head. Anything that interferes with the seal such as long hair (pull back to the extent possible), thick or poorly fitting eyeglass temples, pencils or caps will lessen the protection.
- Earmuffs must be regularly inspected for cracks, worn parts, and for proper fitting. Replace as needed.
- Do not immerse in water. Clean with a damp cloth and mild soap. Do not use harsh or abrasive chemicals.
- Do not store the hearing protector in direct sunlight or at temperature above 131°F (55°C). For example, behind a windshield or in a window.
- Do not change between 'Safe Volume Control' and 'Limiter' settings during a single workday.

⚠ CAUTION

- **To reduce the risks associated with chemical exposure and fire:**

- Do not store with the batteries installed. A leaking battery may cause bodily injury or damage to the hearing protector.



The WEEE logo (shown at the left) appears on the product to indicate that this product must not be disposed of or dumped with your other household wastes. You are liable to dispose of all your electronic or electrical waste equipment by relocating over to the specified collection point for recycling of such hazardous waste. Dispose of components in accordance with all applicable local and governmental regulations.

FCC WARNING:

Any Changes or modifications not expressly approved by the party responsible for compliance could void the user's authority to operate the equipment.

This device complies with part 15 of the FCC Rules. Operation is subject to the following two conditions: (1) This device may not cause harmful interference, and (2) this device must accept any interference received, including interference that may cause undesired operation.

SAFETY INFORMATION

Note: This equipment has been tested and found to comply with the limits for a Class B digital device, pursuant to part 15 of the FCC Rules. These limits are designed to provide reasonable protection against harmful interference in a residential installation. This equipment generates, uses and can radiate radio frequency energy and, if not installed and used in accordance with the instructions, may cause harmful interference to radio communications. However, there is no guarantee that interference will not occur in a particular installation. If this equipment does cause harmful interference to radio or television reception, which can be determined by turning the equipment off and on, the user is encouraged to try to correct the interference by one or more of the following measures:

- Reorient or relocate the receiving antenna.
- Increase the separation between the equipment and receiver.
- Connect the equipment into an outlet on a circuit different from that to which the receiver is connected.
- Consult the dealer or an experienced radio/TV technician for help.

This equipment complies with FCC RF radiation exposure limits set forth for an uncontrolled environment. This transmitter must not be co-located or operating in conjunction with any other antenna or transmitter.

ISED/C WARNING:

This device complies with Innovation, Science, and Economic Development Canada license-exempt RSS standard(s). Operation is subject to the following two conditions:

1. this device may not cause interference, and
2. this device must accept any interference, including interference that may cause undesired operation of the device.

Radio apparatus containing digital circuitry which can function separately from the operation of a transmitter or an associated transmitter, shall comply with ICES-003. In such cases, the labelling requirements of the applicable RSS apply, rather than the labelling requirements in ICES-003.

Warning:

This Class B digital apparatus complies with Canadian ICES-003.

The device is compliance with RF exposure guidelines, users can obtain Canadian information on RF exposure and compliance.

NOISE REDUCTION RATING (NRR)

The Environmental Protection Agency (EPA) has selected the Noise Reduction Rating (NRR) as the measure of a hearing protector's noise-reducing capabilities. 3M makes no warranties as to the suitability of the NRR as a measure of actual protection from any noise level since such protection depends on the sound level (loudness), how long you listen to the loud sound and how well you fit the earmuff over your ears. Although hearing protectors can be recommended for protection against harmful effects of impulse noise, the NRR is based on the attenuation of continuous noise and may not be an accurate indicator of the protection attainable against impulse noise such as gunfire.

When worn according to the User Instructions, this hearing protector helps reduce exposure to both continuous noises, such as industrial noises and noises from vehicles and aircraft, as well as very loud impulse noises, such as gunfire. It is difficult to predict the required and/or actual hearing protection obtained during exposure to impulse noises. For gunfire, the weapon type, number of rounds fired, proper selection, fit and use of hearing protection, proper care of hearing protection, and other variables will impact performance. If your hearing seems dulled or you hear a ringing or buzzing during or after any noise exposure (including gunfire), or for any other reason you suspect a hearing problem, your hearing may be at risk. To learn more about hearing protection for impulse noise, visit www.3Mcom/hearing.

Noise Reduction Rating		24 DECIBELS (WHEN USED AS DIRECTED)
THE RANGE OF NOISE REDUCTION RATINGS FOR EXISTING HEARING PROTECTORS IS APPROXIMATELY 0 TO 30 (HIGHER NUMBERS DENOTE GREATER EFFECTIVENESS)		
3M COMPANY ST. PAUL, MN	Worktunes™ 90542	
Federal law prohibits removal of this label prior to purchase	 EPA	LABEL REQUIRED BY U.S. E.P.A. REGULATION 40 CFR PART 211 SUBPART B

The NRR may overestimate the hearing protection provided during typical use due to variation in fit, fitting skill and motivation of the user. 3M recommends the NRR be reduced by 50% or in accordance with applicable regulations, for estimating the amount of noise reduction provided.

The NRR for the WorkTunes™ Connect + AM/FM is 24 dB(A). Improper fit of this device will reduce its effectiveness in attenuating noise. Consult the enclosed instructions for proper fit.

The EPA references to Federal relate to US Federal laws.

Attenuation Data (ANSI S3.19 – 1974)

Test Frequency (Hz)	125	250	500	1000	2000	3150	4000	6300	8000	NRR	CSA Class
Mean Attenuation (dB)	20.3	21.6	30.4	35.7	33.1	36.4	38.9	37.3	36.4	24	AL
Standard Deviation	3.5	2.7	3.2	3.1	3.0	3.6	3.9	3.4	3.6		

NOISE REDUCTION RATING (NRR)

The level of noise entering a person's ear when a hearing protector is worn as directed is closely approximated by the difference between the A-weighted environmental noise level and the NRR.

EXAMPLE

1. The environmental noise level as measured at the ear is 92 decibels dB(A).
2. The NRR is 24 dB(A).
3. The level of noise entering the ear is approximately 68 dB(A).

CAUTION

For noise environments dominated by frequencies below 500 Hz, the C-weighted environmental noise level should be used. The NRR used in the above example was achieved under laboratory conditions.

AS/NZS 1270:2002

Test Frequency (Hz)	125	250	500	1000	2000	4000	8000
Mean Attenuation (dB)	16.7	19.2	26.2	34.9	30.8	37.2	35.7
Standard Deviation	3.3	3.4	4.0	3.5	2.8	3.3	3.6

SLC₈₀ 27.9 dB Class 5 Clamping Force: 9.8 N Mass: 342 g

AUDIO INPUT LEVEL

The audio level in the hearing protector is dependent on the audio input level. To prevent harmful noise levels, the hearing protector audio level is limited to 82 dB(A) when connected to a Personal Music Player (PMP). If the hearing protector is connected to a PMP or other device with a very high output level, it is the user's responsibility to set the audio input level to a safe level. The maximum permitted audio input level for 8 hours of usage time, compressed speech and music is 72 mV.

WARRANTY

The Worktunes™ Connect + AM/FM Hearing Protector is warranted to be free of defects in material and workmanship for a period of one (1) year from the date of original purchase. 3M will, at its option, repair or replace without charge, except for transportation costs, parts that fail under normal use and service when operated and maintained in accordance with our instructions. This warranty does not cover damage caused by misuse, abuse or unauthorized modifications. Proof of purchase is required to verify eligibility.

LITHIUM ION BATTERY PACK (OPTIONAL)

INSTALLING BATTERY:

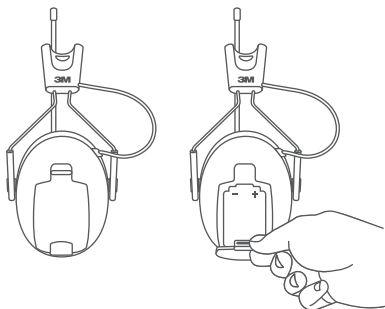

CHARGING BATTERY PACK:

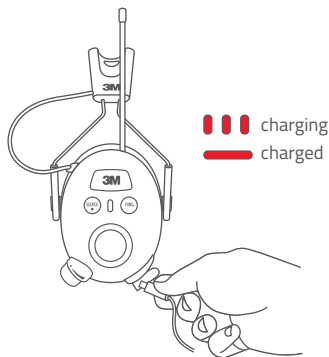

3M™ ALPHA 1100 BATTERY PACK

Install one optional Lithium-Ion battery pack as shown. Close battery door until it clicks.

See 3M™ Alpha 1100 Lithium-Ion battery pack for additional safety information.

Insert the micro-USB connector cable into the micro-USB jack. Connect the other end of the cable to a USB power source to begin charging.

The LED will blink when the battery pack is charging, and turn solid when charging is complete.



3M WORKTUNES^{MC}

PROTECTEUR D'OREILLES CONNEXION + RADIO AM/FM

 Bluetooth[®]

PRO



3M WORKTUNES^{MC}

PROTECTEUR D'OREILLES **CONNEXION + RADIO AM/FM**

Le protecteur d'oreilles WorkTunes^{MC} Connect 3M^{MC} avec radio AM/FM intégrée et technologie sans fil Bluetooth® offre à la fois divertissement et protection de l'ouïe, en un seul protecteur d'oreilles confortable et d'utilisation facile. Permet d'écouter de la musique en continu et en parfaite harmonie depuis des téléphones mobiles ou tout autre dispositif doté de la technologie Bluetooth®.

TABLE DES MATIÈRES

Fonctionnement de base	4
Guide de démarrage rapide	12
Renseignements sur la sécurité	14
Indice de réduction du bruit (IRB)	17
Pile au lithium-ion rechargeable en option	19

FUNCTIONNEMENT DE BASE

Installation des piles :

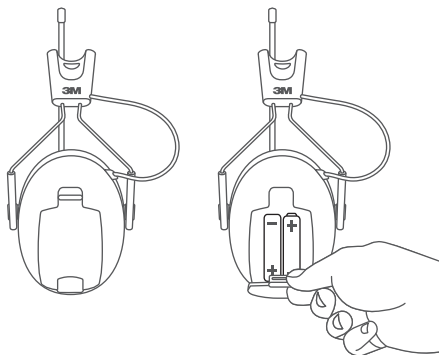

Installer deux piles AA de 1,5 V comme l'illustre la figure ci-dessus. Fermer le couvercle du logement de pile jusqu'à ce qu'il s'enclenche.

Remarque :

- Ne pas assortir des piles usées et des piles neuves.
- Ne pas assortir des piles alcalines, courantes ou rechargeables.

Mise sous tension et volume :

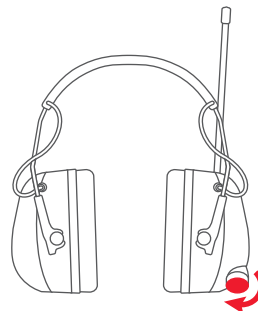

Appuyer sur le bouton de mise sous tension/mise hors tension/contrôle du volume pendant 2 secondes pour mettre le protecteur d'oreilles sous tension. Tourner le bouton pour régler le volume.

Ajustement du casque d'écoute :

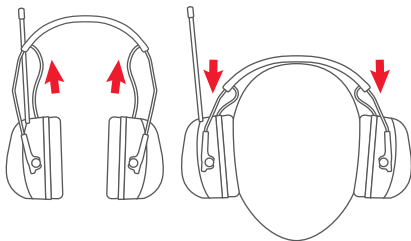

Étirer complètement le serre-tête et placer les coquilles sur les oreilles. Ensuite, ajuster la position du serre-tête à l'aide des coulisseaux.

Rembourrage du serre-tête :

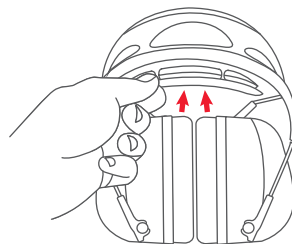

Pour un confort accru, insérer le coussinet confort dans les orifices du serre-tête à partir du dessous, face texturée vers le bas. Pour enlever le rembourrage, il suffit de tenir le serre-tête fermement et d'appuyer sur le rembourrage du serre-tête.

FONCTIONNEMENT DE BASE

Avertissement de charge faible des piles :

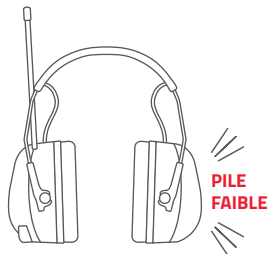

Le protecteur d'oreilles émet un message de pile faible toutes les minutes lorsque la tension des piles est faible. D'autres mises en garde seront émises lorsque le protecteur d'oreilles se mettra hors tension. Remplacer les piles à ce moment.

Arrêt automatique :



Après 2 heures d'inactivité, un compte à rebours de 10 secondes s'amorce avant le protecteur d'oreilles se mette automatiquement hors tension. Pour remettre le protecteur d'oreilles sous tension, il suffit de tourner le bouton de contrôle du volume.

Après l'arrêt automatique, appuyer sur le bouton de mise sous tension/mise hors tension/contrôle du volume pendant 2 secondes pour remettre le protecteur en marche.

Contrôle du volume sécuritaire :

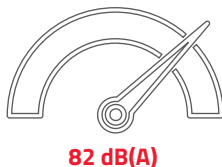

La technologie de contrôle sécuritaire du volume permet d'accroître le volume de la musique tout en protégeant l'ouïe, en contrôlant les niveaux de bruit pendant un quart de travail de 8 heures. Une exposition sonore supérieure est permise pendant une certaine période, puis elle est progressivement réduite au besoin, sous la moyenne à long terme de 82 dB(A) dans le cas d'une utilisation prolongée.

Correcteur acoustique de musique :

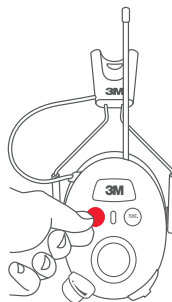

Maintenir le bouton Source enfoncé. Le dispositif navigue dans les trois modes du correcteur acoustique (pop, rock et neutre), puis relâcher le bouton une fois le mode souhaité atteint.

Mode AM/FM

La radio AM/FM permet de parcourir toutes les fréquences radio, de sauvegarder vos stations préférées et de syntoniser les stations sauvegardées.

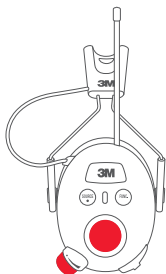

Changer l'espacement de fréquences sur le protecteur d'oreilles WorkTunes^{MC} Connect avec radio AM/FM

Avec l'appareil antibruit sur arrêt, appuyer et maintenir enfoncés le bouton Marche/Arrêt et le centre du cadran d'accord. Voice Assist annoncera « Mode réglages ». Utilisez le cadran d'accord pour faire défiler les différents réglages et appuyez au centre pour choisir le réglage adéquat avant de passer à la prochaine fonction dans le menu. Choisir 10 kHz pour l'Amérique du Nord (réglage par défaut) et 9 kHz pour l'Australie et l'Europe. Appuyer sur la touche Fonction pour quitter le menu.

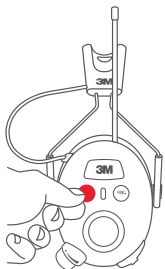

1. Choisir le mode

Appuyer sur le bouton Source pour activer le **mode AM/FM**. Ce mode permet de parcourir toutes les stations.

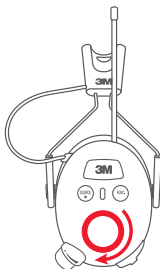

2. Syntoniser ou chercher

Tourner le bouton de syntonisation dans le sens des aiguilles d'une montre pour faire défiler toutes les stations. Appuyer sur le bouton de syntonisation pour chercher les stations.

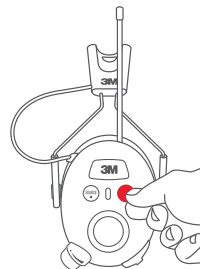
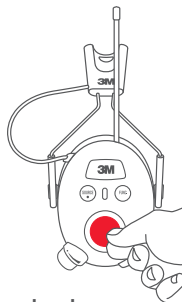

3. Sauvegarder les stations

Maintenir le bouton Fonction enfoncé pendant 2 secondes pour sauvegarder une station.

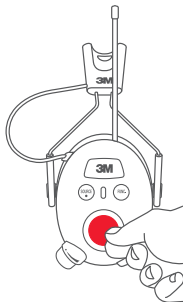

1. Programmation automatique de stations locales

Pour programmer automatiquement les 25 premières stations AM ou FM disponibles :

En **mode AM/FM**, maintenir le bouton de réglage enfoncé pendant 3 secondes, on entend alors « Auto-Seeking » (recherche automatique) ainsi que des bips sonores à mesure que les stations sont programmées.

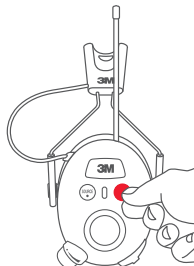

2. Mode de rappel

Appuyer sur la touche Fonction pour sélectionner le **mode de rappel**. Ce mode permet de parcourir toutes les stations sauvegardées.

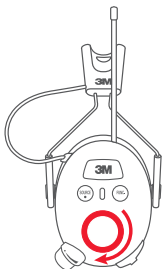

3. Rappel des stations

Appuyer sur le bouton de réglage ou le tourner dans le sens des aiguilles d'une montre pour parcourir toutes les stations sauvegardées.

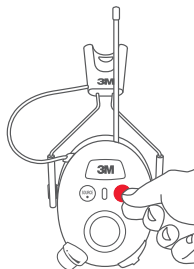

4. Suppression des stations

Maintenir le bouton Fonction enfoncé pendant 2 secondes pour supprimer une station sauvegardée.

Mode Bluetooth®

Le mode Bluetooth® permet de raccorder le protecteur d'oreilles à un appareil Bluetooth®.

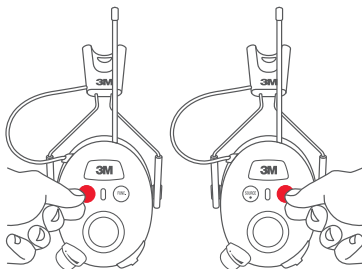

1. Fonction de jumelage d'appareils

Appuyer sur le bouton Source pour activer le **mode Bluetooth®**. Ensuite, appuyer sur le bouton Function et le maintenir enfoncé pendant 2 secondes jusqu'à ce que l'on entende, « Bluetooth Pairing On ». Sur l'appareil, se connecter à « WorkTunes Wireless » en utilisant Bluetooth®. « Bluetooth Connected » se fait entendre lorsque l'appareil est jumelé avec succès. Régler le volume de l'appareil à son niveau maximal et utiliser le bouton de mise sous tension/mise hors tension/contrôle du volume du protecteur d'oreilles.

Portée Bluetooth® sur le protecteur d'oreilles WorkTunes^{MC} Connect avec radio AM/FM intégrée

La portée normale entre un appareil Bluetooth® et le protecteur d'oreilles WorkTunes^{MC} Connect avec radio AM/FM intégrée est d'environ 25 pi. Cette distance peut varier selon l'appareil. Lorsque la distance entre l'appareil Bluetooth® et le protecteur d'oreilles augmente, le risque de perte de signal augmente également.

Pour obtenir de meilleurs résultats, garder l'appareil Bluetooth® sur soi ou à environ une longueur de bras du protecteur d'oreilles WorkTunes^{MC} pendant l'utilisation du mode Bluetooth®.

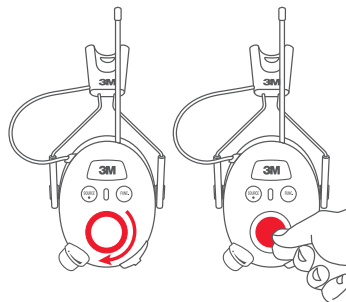

2. Avancer/Reculer ou Pause/Lecture

Tourner le bouton de syntonisation pour avancer ou reculer. Appuyer sur le bouton de syntonisation pour la pause/lecture.

Appels entrants

Une fois le jumelage effectué, les appels téléphoniques entrants (peu importe le mode d'entrée sélectionné) mettront en sourdine la musique et on entend la sonnerie du téléphone.

Pour répondre à un appel entrant, appuyer une fois sur le centre du bouton de syntonisation. Pour terminer un appel, appuyer encore une fois sur le bouton. Après avoir terminé un appel, on entend « Call Terminated ». Maintenir le bouton enfoncé pour refuser un appel et retourner à la trame sonore Bluetooth®. Après avoir refusé un appel, on entend « Call Terminated ».

Mode entrée audio

Le mode entrée audio permet de raccorder directement le protecteur d'oreilles à n'importe quel appareil.

Remarque : On peut également utiliser le bouton Source pour activer ce mode.



1. Branchement d'un appareil

Brancher l'appareil pour activer automatiquement le **mode entrée audio**. Brancher l'appareil en utilisant un câble audio stéréo de 3,5 mm à 3 ou 4 bornes (non inclus). Mettre le protecteur d'oreilles sous tension. Utiliser les commandes de l'appareil pour régler le volume d'entrée.

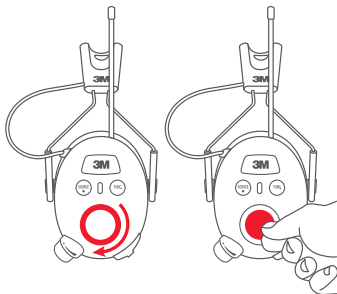

2. Avancer/Reculer ou Pause/Lecture

Tourner le bouton de syntonisation pour avancer ou reculer. Appuyer sur le bouton de syntonisation pour la pause/lecture. Un câble audio stéréo de 3,5 mm de 3 ou 4 bornes est requis pour cette fonction.

Remarque : Cette fonction n'est peut-être pas compatible avec certains téléphones.

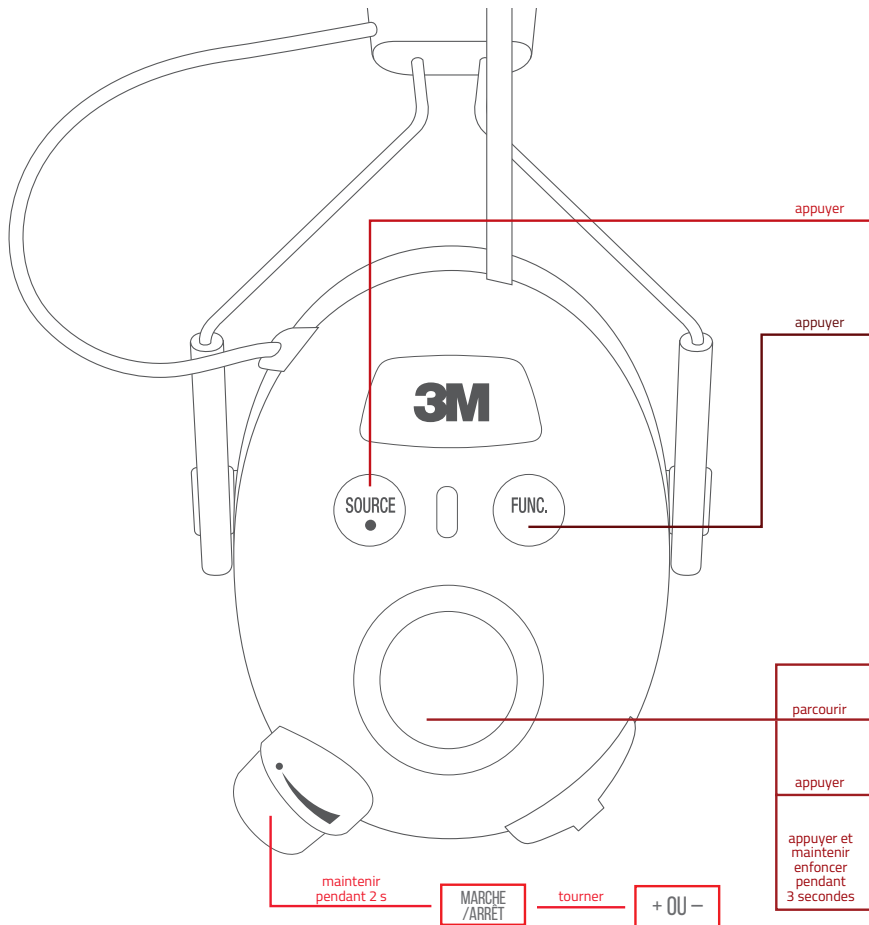

GUIDE DE DÉMARRAGE RAPIDE

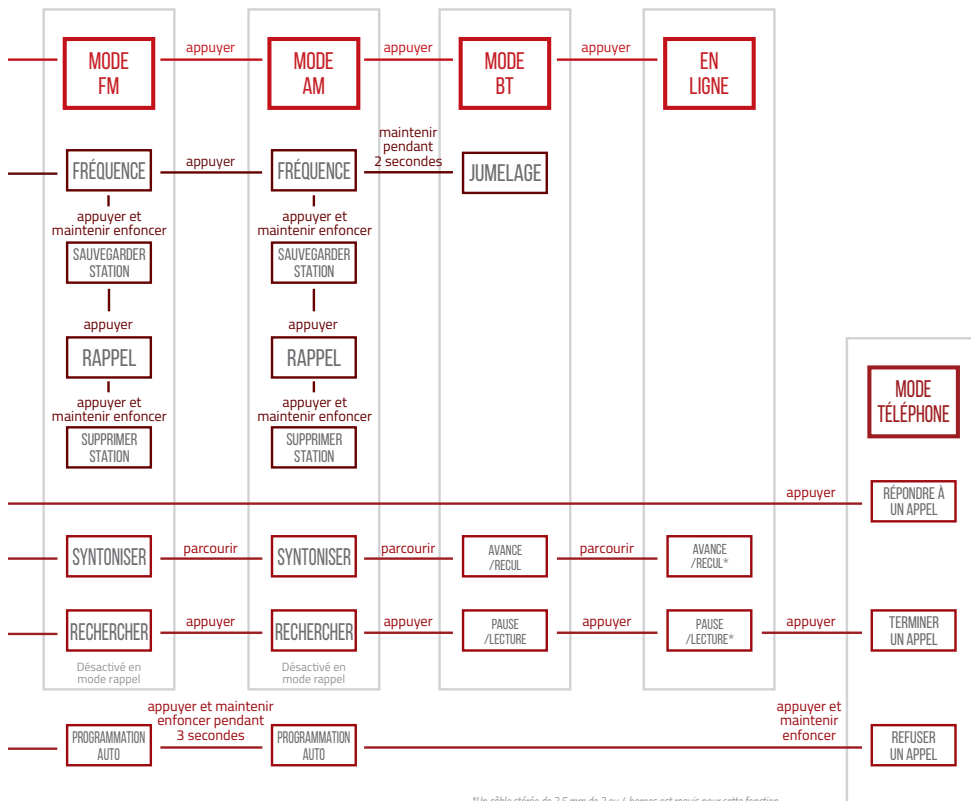

Consulter la page 7 pour la fonction de correcteur acoustique



*Un câble stéréo de 3,5 mm de 3 ou 4 bornes est requis pour cette fonction.
Remarque: Cette fonction n'est peut-être pas compatible avec certains téléphones.

RENSEIGNEMENTS SUR LA SÉCURITÉ

S'assurer de lire, de comprendre et de respecter toutes les consignes de sécurité énoncées dans les présentes directives avant d'utiliser ce protecteur d'oreilles électronique. Conserver ces directives aux fins de consultation ultérieure.

Usage prévu :

Ce produit de protection de l'ouïe électronique est conçu pour aider à protéger contre le bruit nuisible. Ce produit de protection de l'ouïe électronique est utilisé dans les milieux bruyants. L'utilisation dans le cadre de toute autre application n'a pas été évaluée par 3M et peut poser un risque.

Explication des mots indicateurs	
 MISE EN GARDE :	Indique une situation qui présente des dangers qui, s'ils ne sont pas évités, peuvent causer la mort ou des blessures graves.
 AVERTISSEMENT :	Indique une situation qui présente des dangers qui, s'ils ne sont pas évités, peuvent causer des blessures et/ou des dommages matériels mineurs ou modérés.

MISE EN GARDE

Ces produits de protection de l'ouïe réduisent l'exposition aux bruits dangereux et aux autres sons forts. **Le fait de les porter incorrectement ou de ne pas toujours les porter lorsqu'on est exposé à un bruit peut provoquer une perte d'audition ou des blessures.** Pour obtenir des renseignements sur l'utilisation adéquate de ce produit, consulter les directives d'utilisation ou communiquer avec le Service technique de 3M au numéro sans frais suivant : 1 800 267-4414.

- **Mesures pour réduire les risques liés aux tensions dangereuses et aux incendies :**
 - N'utiliser pas ce produit ni ne charger ou remplacer les piles dans un environnement explosif.
 - Ne pas assortir des piles usées et des piles neuves.
 - Ne pas assortir des piles alcalines, standard ou rechargeables.
 - L'utilisation d'une pile non appropriée entraîne un risque d'explosion. Mettre les piles usées au rebut conformément aux directives.
 - Au moment de l'utilisation d'un bloc-piles au lithium-ion Alpha 1100 3M^{MC}, consulter les directives fournies avec le bloc-piles pour obtenir des renseignements additionnels sur la sécurité. Charger uniquement avec du matériel homologué par un organisme indépendant (comme UL, Intertek, etc.).

- **Mesures pour réduire les risques associés aux bruits dangereux :**
 - Toujours porter des dispositifs de protection de l'ouïe lorsqu'on est exposé à un bruit.
 - S'assurer que le dispositif de protection de l'ouïe est correctement ajusté. Suivre les directives d'ajustement fournies avec ce produit.
 - Ne pas plier ni donner une nouvelle forme au serre-tête, car cela risque de rendre l'ajustement plus lâche et de favoriser les fuites de bruits.
 - Des coussinets d'étanchéité bien ajustés contre la tête permettent d'accroître la protection. Tout élément qui interfère avec l'étanchéité, notamment les cheveux longs (les ramener en arrière le plus loin possible), les crayons ou les branches de lunettes épaisses ou mal ajustées, réduit le niveau de protection.
 - Vérifier régulièrement si des pièces des protecteurs d'oreilles sont craquées ou usées pour assurer un bon ajustement. Les remplacer au besoin.
 - Ne pas immerger dans l'eau. Nettoyer avec un chiffon humide et un savon doux. Ne pas utiliser de produits chimiques puissants ou abrasifs.
 - Ne pas entreposer le protecteur d'oreilles à l'abri de la lumière directe du soleil ou à une température supérieure à 55 °C (131 °F). Par exemple, derrière un pare-brise ou une fenêtre.
 - Ne pas alterner entre les modes de « contrôle sécuritaire de volume » et de « limiteur » pendant une même journée de travail.

AVERTISSEMENT

- **Mesures pour réduire les risques d'incendie et d'exposition aux produits chimiques :**
 - Ne pas entreposer avec les piles. Une pile qui coule peut causer des blessures ou des dommages au protecteur d'oreilles.



Le logo DEEE (illustré à gauche) apparaît sur le produit pour indiquer que ce produit ne doit pas être mis au rebut ni jeté directement avec les autres déchets ménagers. Vous êtes responsable de mettre au rebut tout matériel électronique ou électrique en le déposant au point de collecte spécifié pour le recyclage de tels déchets dangereux. Mettre les composants au rebut conformément à la réglementation locale et gouvernementale applicable.

MISE EN GARDE DU FCC :

Les changements ou les modifications qui ne sont pas expressément approuvés par le responsable de la conformité peuvent annuler l'autorisation de l'utilisateur d'utiliser le matériel.

Cet appareil est conforme à la partie 15 des règlements de la FCC. On peut s'en servir sous réserve des deux conditions suivantes : (1) cet appareil ne doit pas provoquer d'interférences nocives; (2) il doit accepter toute interférence reçue, y compris les interférences qui peuvent causer un fonctionnement indésirable.

RENSEIGNEMENTS SUR LA SÉCURITÉ

Remarque : Cet appareil a été testé et trouvé conforme aux limites des dispositifs numériques de classe B, conformément à la partie 15 des règles du FCC. Ces limites sont conçues pour fournir une protection raisonnable contre les brouillages préjudiciables dans une installation résidentielle. Cet appareil génère, utilise et peut irradier de l'énergie radiofréquence et, s'il n'est pas installé et utilisé conformément aux instructions, il peut provoquer un brouillage préjudiciable pour les communications radio. Toutefois, il n'existe aucune garantie contre la possibilité d'interférences au sein d'un milieu précis. Si ce matériel provoque des interférences nuisibles à la réception des téléviseurs et des radios, ce qui peut être déterminé en allumant et en éteignant l'appareil, on conseille à l'utilisateur de tenter de corriger ces interférences par l'une des mesures ci-après :

- Réorienter ou déplacer l'antenne de réception.
- Augmenter la distance entre l'appareil et le récepteur.
- Brancher l'appareil sur une prise de courant appartenant à un circuit électrique différent de celui sur lequel le récepteur est branché.
- Pour obtenir de l'aide, consulter le détaillant ou un technicien en radio/télévision expérimenté.

Ce matériel est conforme aux limites d'exposition aux radiofréquences de la FCC pour un environnement non contrôlé. L'émetteur ne doit être ni partagé ni utilisé en conjonction avec quelque autre antenne ou émetteur que ce soit.

MISE EN GARDE DE L'ISDEC :

Cet appareil est conforme au CNR sur les appareils radio exempts de licence d'Innovation, Sciences et Développement économique Canada. On peut s'en servir sous réserve des deux conditions suivantes :

1. cet appareil ne doit pas provoquer d'interférences;
 2. cet appareil doit accepter toute interférence, y compris les interférences qui peuvent compromettre le fonctionnement.
- Les appareils radio contenant des circuits numériques qui peuvent fonctionner séparément de l'utilisation d'un émetteur ou d'un émetteur associé, doivent se conformer à la norme NMB-003. Dans de tels cas, les exigences d'étiquetage du bon CNR s'appliquent, plutôt que celles de la norme NMB-003.

Mise en garde :

Cet appareil numérique de classe B est conforme à la norme NMB-003 du Canada.

Le présent appareil est conforme. Après examen de ce matériel aux conformités ou aux limites d'intensité de champ RF, les utilisateurs peuvent sur l'exposition aux radiofréquences et la conformité and compliance d'acquérir les informations correspondantes.

INDICE DE RÉDUCTION DU BRUIT (IRB)

L'Environmental Protection Agency (EPA) a choisi d'utiliser l'indice de réduction du bruit (IRB) comme mesure de la capacité de réduction du bruit d'un dispositif de protection de l'ouïe. Toutefois, 3M n'offre aucune garantie quant à savoir si s'avère pertinent ou non d'employer l'IRB en tant que mesure de la protection offerte contre le bruit, car l'ampleur d'une telle protection dépend de l'intensité du bruit (sonie), de la durée d'exposition au bruit et de l'ajustement du protecteur d'oreilles. Bien que l'emploi d'un protecteur d'oreilles puisse être recommandé pour la protection contre les effets néfastes du bruit impulsif, l'IRB est fondé sur l'atténuation du bruit continu. Il est donc possible qu'il ne permette pas de déterminer avec exactitude le niveau de protection pouvant être atteint contre le bruit impulsif (p. ex., coups de feu).

Lorsqu'il est utilisé conformément aux directives d'utilisation, ce dispositif de protection de l'ouïe réduit l'exposition aux bruits continus, comme les bruits provenant de véhicules ou d'avions, ainsi qu'aux bruits impulsifs puissants, comme les tirs d'arme à feu. Il est difficile de prévoir la protection auditive nécessaire ou réelle liée à l'exposition à des bruits impulsifs. Dans le cas de tirs, le rendement du dispositif sera influencé par le type d'arme à feu; le nombre de munitions tirées; le choix, l'ajustement et l'utilisation du dispositif de protection de l'ouïe ainsi que d'autres variables. Il se peut que votre ouïe soit menacée si vous avez l'impression qu'elle est plus faible, si vous entendez un tintement ou un bourdonnement pendant ou après une exposition au bruit (y compris un tir d'arme à feu) ou pour

toute autre raison. Pour en savoir plus sur la protection auditive en cas de bruit impulsif, consultez www.3M.ca/hearing.

L'IRB peut surestimer la protection de l'ouïe offerte dans des conditions normales d'utilisation en raison des variations au niveau de l'ajustement, des compétences d'ajustement et de la motivation de l'utilisateur. 3M recommande de réduire la valeur de l'IRB de 50 % ou conformément aux règlements applicables, pour obtenir une estimation de la réduction du bruit offerte.

L'IRB pour le protecteur d'oreilles Worktunes^{MC} Connect avec radio AM/FM intégrée est de 24 dB(A). Cependant, un mauvais ajustement en réduit la capacité d'atténuation du bruit. Consulter les directives énoncées aux présentes afin de connaître la marche à suivre pour obtenir un ajustement adéquat.

Indice de réduction du bruit **24** DECIBELS
(LORSQU'UTILISÉ CONFORMÉMENT AUX DIRECTIVES)

LES INDICES DE RÉDUCTION DU BRUIT DES PROTECTEURS D'OREILLES EXISTANTS VARIENT ENTRE 0 ET 30 ENVIRON (UN NIVEAU PLUS ÉLEVÉ INDIQUE UNE PLUS GRANDE EFFICACITÉ DU PRODUIT)

COMPAGNIE 3M
ST. PAUL, MN

Worktunes^{MC} 90542

La loi fédérale interdit de retirer cette étiquette avant l'achat du produit.

L'EPA fait référence aux lois fédérales des É.-U.

Données D'atténuation (NORME S3.19-1974 DE L'ANSI)

Fréquence d'essai (Hz)	125	250	500	1000	2000	3150	4000	6300	8000	IRB	Classe de la CSA
Niveau d'atténuation moyen (dB)	20,3	21,6	30,4	35,7	33,1	36,4	38,9	37,3	36,4	24	AL
Écart-type	3,5	2,7	3,2	3,1	3,0	3,6	3,9	3,4	3,6		

INDICE DE RÉDUCTION DU BRUIT (IRB)

L'intensité du bruit qui pénètre dans l'oreille d'une personne portant un protecteur d'oreilles conformément aux directives applicables correspond étroitement à la différence entre le niveau de bruit ambiant pondéré en gamme A et l'IRB.

EXEMPLE

1. L'intensité du bruit ambiant mesurée au niveau de l'oreille est de 92 dB(A).
2. L'IRB est de 24 dB(A).
3. Le niveau sonore pénétrant dans l'oreille est d'environ 68 dB(A).

AVERTISSEMENT

Pour les milieux bruyants dans lesquels les fréquences sont majoritairement inférieures à 500 Hz, utiliser le niveau de bruit pondéré en gamme C. L'IRB utilisé dans l'exemple ci-dessus a été obtenu en laboratoire.

Norme AS/NZS 1270-2002

Fréquence d'essai (Hz)	125	250	500	1000	2000	4000	8000
Niveau d'atténuation moyen (dB)	16,7	19,2	26,2	34,9	30,8	37,2	35,7
Écart-type	3,3	3,4	4,0	3,5	2,8	3,3	3,6

Indice SLC₈₀ 27,9 dB classe 5 Force de serrage : 9,8 N Poids : 342 g

NIVEAU D'ENTRÉE AUDIO

Le niveau sonore dans le dispositif de protection de l'ouïe dépend du niveau d'entrée audio. Afin de prévenir les niveaux de bruits dangereux, le niveau d'entrée audio des dispositifs de protection de l'ouïe est limité à 82 dB(A) lorsqu'il est raccordé à un lecteur de musique personnel. Si le dispositif de protection de l'ouïe est raccordé à un lecteur de musique personnel ou à un autre appareil avec un très haut niveau de sortie, il incombe à l'utilisateur de régler le niveau d'entrée audio à un niveau sécuritaire. Le niveau d'entrée audio maximal autorisé pour 8 heures d'utilisation (parole compressée et musique) est de 72 mV.

GARANTIE

Le protecteur d'oreilles WorkTunes^{MC} Connect avec radio AM/FM intégrée est garanti exempt de tout défaut de matériau et de fabrication pour une période de un (1) an à partir de la date d'achat d'origine. 3M réparera ou remplacera, à son gré, sans frais, à l'exception des frais de transport, les pièces qui présentent une défaillance dans des conditions normales d'utilisation et d'entretien lorsque le produit est utilisé et entretenu conformément à ses directives. La présente garantie ne couvre pas les dommages causés par une mauvaise utilisation ou des modifications non autorisées. Une preuve d'achat est requise pour vérifier l'admissibilité.

BLOC-PILES AU LITHIUM-ION (FACULTATIF)

INSTALLATION DE LA PILE :

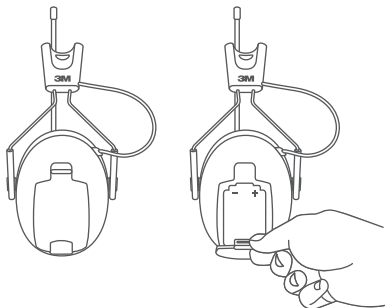

CHARGE DU BLOC-PILES :

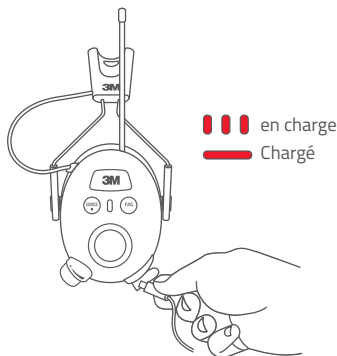

BLOC-PILES ALPHA 1100 3M^{MC}

Installer un bloc-piles au lithium-ion en option, comme l'illustre la figure ci-dessus. Fermer le couvercle du logement de pile jusqu'à ce qu'il s'enclenche.

Consulter les directives fournies avec le bloc-piles au lithium-ion Alpha 1100 3M^{MC} pour obtenir des renseignements additionnels sur la sécurité.

Insérer le micro-connecteur USB dans la prise micro USB. Raccorder l'autre extrémité du câble à une source d'alimentation USB pour commencer la charge.

La DEL clignote lorsque le bloc-piles est en cours de charge et reste allumée une fois la recharge terminée.



3M WORKTUNES™

PROTECTOR AUDITIVO CONECTA + AM/FM





3M WORKTUNES™

PROTECTOR AUDITIVO CONECTA + AM/FM

La tecnología inalámbrica del Protector Auditivo AM/FM 3M™ Worktunes™ Connect con Bluetooth® reúne el entretenimiento y la protección auditiva en unas orejeras cómodas y fáciles de usar. Transmite música sin inconvenientes desde teléfonos móviles u otros dispositivos habilitados para Bluetooth®.

CONTENIDOS

Operaciones básicas	4
Guía de inicio rápido	12
Información de seguridad	14
Nivel de reducción de ruido (NRR)	17
Batería de ión de litio opcional	19

OPERACIONES BÁSICAS

Cómo instalar las baterías:

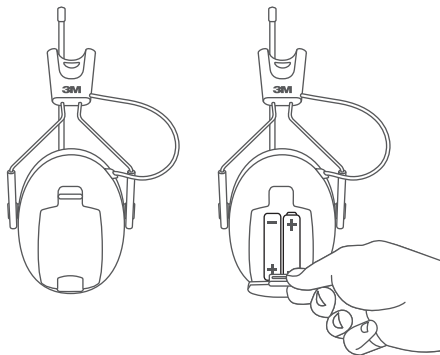

Instale dos baterías AA de 1.5 V como se indica. Cierre la puerta del compartimiento hasta que escuche un clic.

Nota:

- No mezcle pilas nuevas y usadas.
- No mezcle pilas alcalinas, estándar o recargables.

Alimentación y volumen:



Presione y mantenga presionado el botón de Encendido/Apagado/Volumen durante 2 segundos para encender el protector auditivo. Gire la perilla para subir o bajar el volumen.

Colocación del auricular:

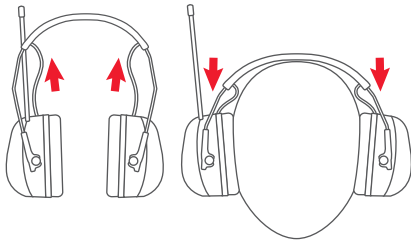

Extienda totalmente las piezas deslizantes y coloque los casquetes sobre las orejas. Luego use las piezas deslizantes para ajustar la banda para la cabeza.

Almohadilla para la cabeza:

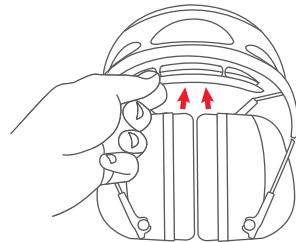

Para mayor comodidad, introduzca la almohadilla de confort en los orificios de la banda para la cabeza desde abajo, con el lado con textura hacia abajo. Para retirarla, sujete firmemente la banda para la cabeza y empuje hacia abajo la almohadilla para la cabeza.

OPERACIONES BÁSICAS

Advertencia de batería baja:



El protector auditivo dará una advertencia de "batería baja" cada un minuto cuando la batería esté baja. Habrá advertencias adicionales mientras se apaga el protector auditivo. Este es el momento de reemplazar las baterías.

Apagado automático:



Después de 2 horas sin actividad, comenzará una cuenta regresiva de 10 segundos antes de que el protector auditivo se apague automáticamente. Para anular el apagado automático, solo ajuste la perilla de volumen.

Después del apagado automático, presione y mantenga presionado el botón de Encendido/ Apagado/Volumen durante 2 segundos para volver a encender el protector auditivo.

Control de volumen seguro:

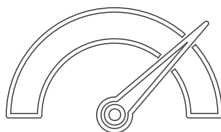

82 dB(A)

La Tecnología de control de volumen seguro permite escuchar música a un volumen más alto, mientras protege su audición, ya que controlará los niveles de sonido durante su jornada laboral de 8 horas. Se permite una mayor exposición al sonido durante un período de tiempo, y luego, si es necesario, se reduce por debajo del promedio a largo plazo de 82 dB(A) para el uso prolongado.

Ecuador de música:

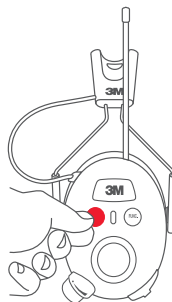

Presione y mantenga presionado el botón Source (Alimentación). El dispositivo pasará por los tres modos de ecualización (Pop, Rock y Flat), suelte el botón cuando llegue al modo deseado.

Modo AM/FM

La Radio AM/FM le permite escanear todas las frecuencias de radio, guardar sus estaciones favoritas y recuperar sus estaciones guardadas.

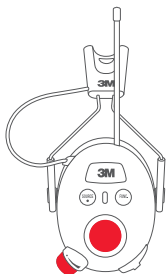

Cambie el espaciado de frecuencia para del protector auditivo AM/FM WorkTunes™ Connect

Con el protector auditivo apagado, mantenga presionado el botón de encendido y el centro del dial de sintonización juntos. La asistencia por voz indicará "Modo de ajustes". Utilice el dial de sintonización para desplazarse por los ajustes y presione el centro para seleccionar el ajuste apropiado y pasar a la siguiente función en el menú. Seleccione 10 kHz para Norteamérica (predeterminado) y 9 kHz para Australia y Europa. Pulse la tecla de función para salir.

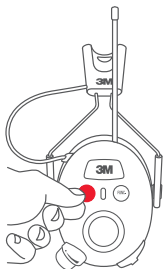

1. Seleccionar Modo

Presione el botón Source (Alimentación) para activar el modo AM o FM. Este modo le permitirá escanear todas las estaciones.

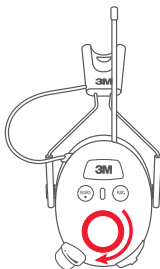

2. Sintonizar o buscar

Gire la perilla de sintonización en sentido horario para pasar por todas las estaciones. Presione la perilla de sintonización para buscar estaciones.

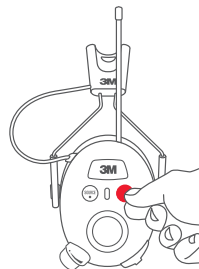
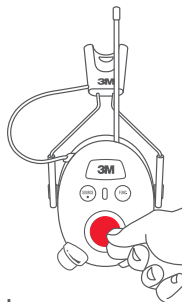

3. Guardar estaciones

Presione y mantenga presionado el botón Function (Función) durante 2 segundos para guardar una estación.

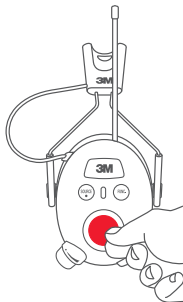

1. Programación automática de estaciones locales

Para añadir a la programación automática las primeras 25 estaciones AM o FM disponibles:

En el **modo AM o FM**, presione y mantenga presionada la perilla de sintonización durante 3 segundos: escuchará "Auto-Seeking" (búsqueda automática) y pitidos a medida que se programen las estaciones.

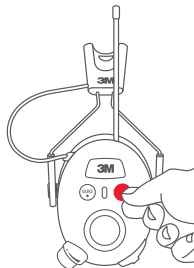

2. Modo de Recuperación

Presione el botón Function (función) para seleccionar **Recall Mode (Modo de Recuperación)**. Este modo le permitirá escanear todas sus estaciones guardadas.

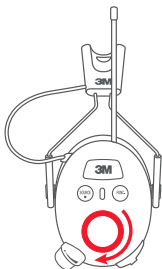

3. Recuperar las estaciones

Gire la perilla de sintonización en sentido horario o presione para escanear sus estaciones guardadas.

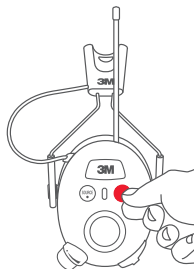

4. Borrar estación

Presione y mantenga presionado el botón Function (Función) durante 2 segundos para guardar una estación.

Modo Bluetooth®

El Modo Bluetooth® le permite conectar el protector auditivo a su dispositivo Bluetooth®.

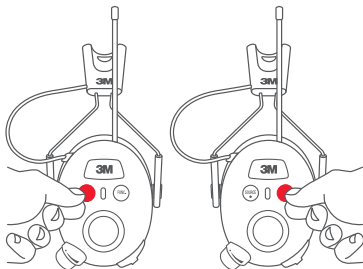

1. Emparejar la función del dispositivo

Presione el botón Source para activar el **Modo de Bluetooth®**. A continuación, presione y mantenga presionado el botón de función durante dos segundos hasta que escuche el mensaje, "Bluetooth Pairing On" (Sincronización de Bluetooth). En su dispositivo, conecte con "WorkTunes inalámbrico" mediante Bluetooth®. Escuchará "Bluetooth Connected" (Bluetooth conectado) cuando su dispositivo se haya emparejado exitosamente. Establezca el volumen de dispositivo a su nivel máximo y utilice la perilla de encendido/apagado/volumen para controlar el volumen del protector auditivo.

Rango de alcance de Bluetooth® del Protector Auditivo AM/FM WorkTunes™ Connect

El alcance típico entre un dispositivo Bluetooth® y WorkTunes™ Connect es de aproximadamente 7 metros (25 pies). Esta distancia puede variar según el dispositivo. A medida que aumenta la distancia entre el dispositivo Bluetooth® y el protector auditivo, también aumenta el riesgo de interrupciones en la señal. Para mejores resultados, conserve su dispositivo con Bluetooth® consigo o a una distancia de un brazo del protector auditivo WorkTunes™ Inalámbrico mientras utiliza el modo Bluetooth®.

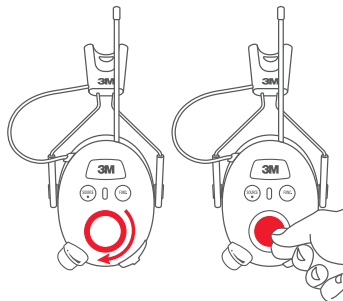

2. Anterior/Siguiente o Pausar/Reproducir

Gire la perilla de sintonización para deslizarse hacia adelante o atrás. Presione la perilla de sintonización para pausar/reproducir.

Llamadas entrantes

Una vez que se haya emparejado, las llamadas telefónicas entrantes provocarán que se silencie la música (sin importar el modo de entrada seleccionado) y escuchará el tono de llamada de su teléfono. Para responder una llamada entrante, pulse una vez el centro de la perilla de sintonización. Para terminar una llamada, pulse la perilla una vez más. Después de terminar la llamada, escuchará "Call Terminated" (Llamada terminada). Para rechazar una llamada y volver a la conexión de audio Bluetooth®, mantenga presionado el centro de la perilla de sintonización. Después de rechazar una llamada, escuchará "Call Terminated" (Llamada terminada).

Modo de entrada de audio

El modo de entrada de audio le permite conectar directamente el protector auditivo a cualquier dispositivo.

Nota: También puede usar el botón *Source (Alimentación)* para activarlo.



1. Conectar dispositivo

Conecte el dispositivo para activar automáticamente el **modo de Entrada de audio**. Conecte el dispositivo con un cable de audio estéreo de 3,5 mm de 3 o 4 polos (no incluido). Encienda el protector auditivo. Use los controles nativos del dispositivo para controlar el volumen de entrada.

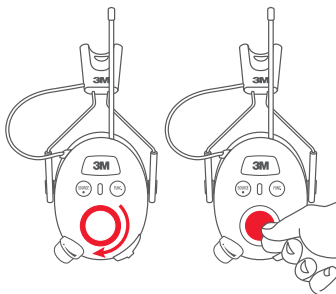

2. Anterior/Siguiente o Pausar/Reproducir

Gire la perilla de sintonización para deslizarse hacia adelante o atrás. Presione la perilla de sintonización para pausar/reproducir. Un cable de audio estéreo de 3,5 mm de 3 o 4 polos se requiere para esta función.

Nota: Esta característica puede no ser compatible con algunos teléfonos.

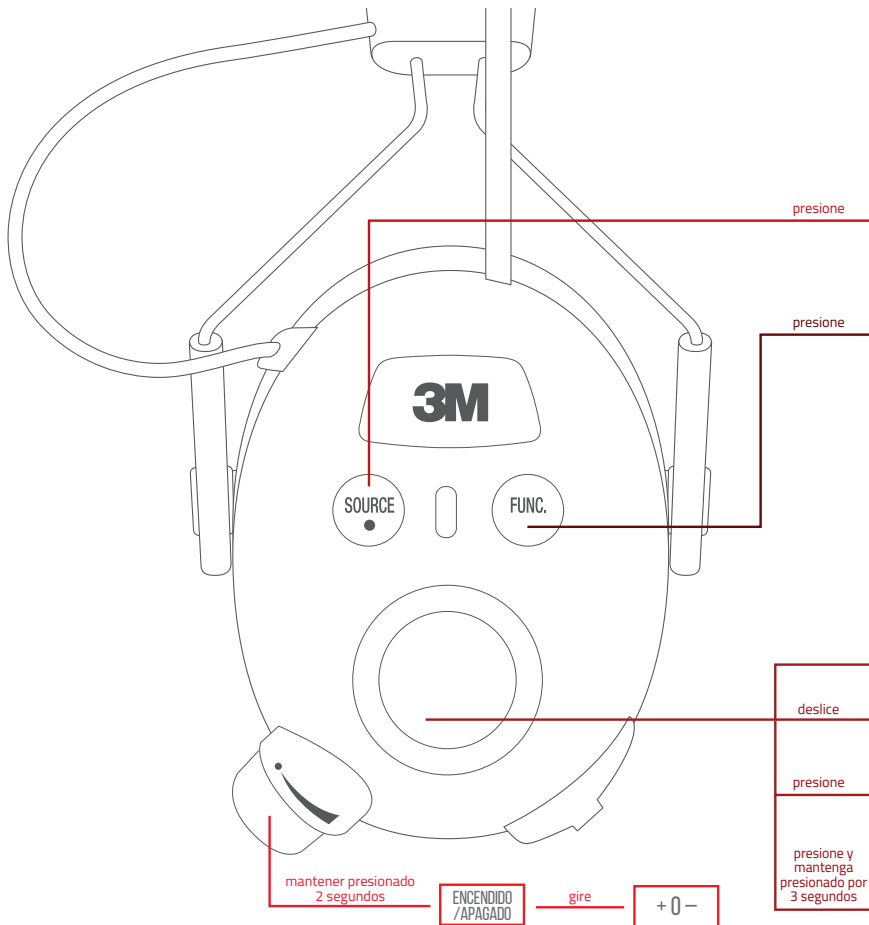

GUÍA DE INICIO RÁPIDO

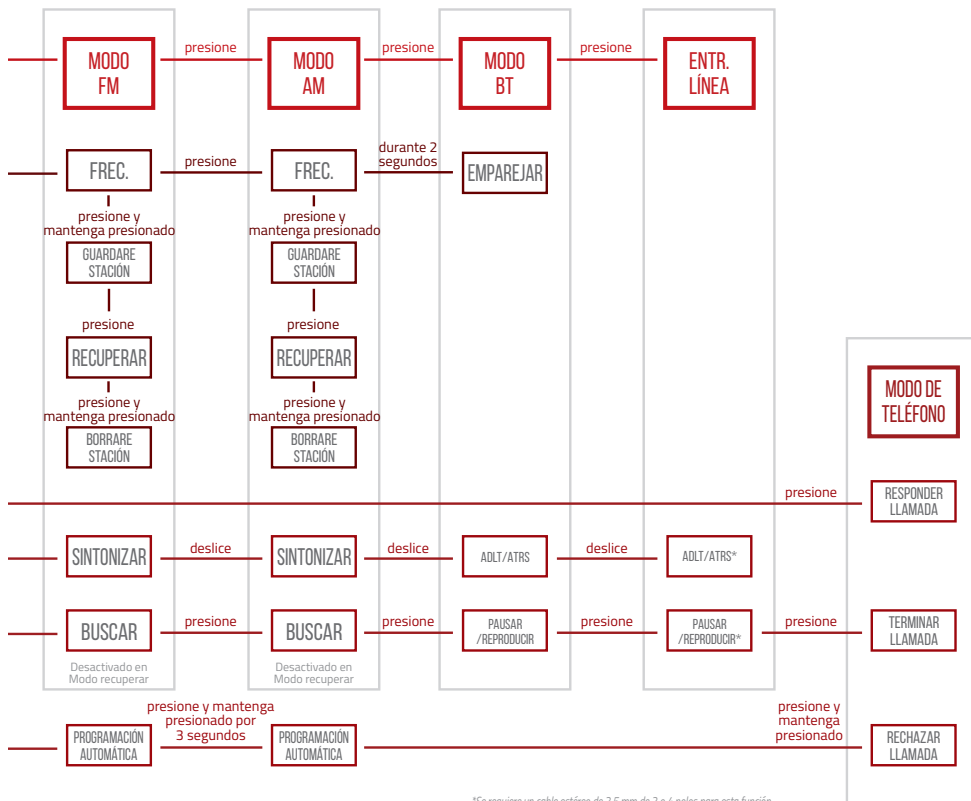

Consulte la función Ecuilizador en la página 7



*Se requiere un cable estéreo de 3,5 mm de 3 o 4 polos para esta función.
 Nota: Esta característica puede no ser compatible con algunos teléfonos.

INFORMACIÓN DE SEGURIDAD

Lea, comprenda y cumpla con la información de seguridad incluida en estas instrucciones antes de usar este producto de protección auditiva electrónico. Conserve estas instrucciones para consulta en el futuro.

Uso previsto:

Este producto electrónico de protección auditiva está diseñado para protegerlo contra los ruidos nocivos. Este producto electrónico de protección auditiva se usa en entornos con alto nivel de ruido. 3M no ha evaluado su uso en otra aplicación y puede producir condiciones inseguras.

Explicación de las consecuencias de las palabras de advertencia	
 ADVERTENCIA:	Indica una situación de riesgo que, si no se evita, podría tener como consecuencia lesiones o la muerte.
 PRECAUCIÓN:	Indica una situación de riesgo que, si no se evita, podría tener como consecuencia lesiones menores o moderadas o daño a la propiedad.

ADVERTENCIA

Estos protectores auditivos ayudan a reducir la exposición a ruidos peligrosos y otros sonidos fuertes. **El uso indebido o el no uso de protectores auditivos en todo momento que esté expuesto a ruidos pueden provocar lesiones o la pérdida de la audición.** Para ver el uso correcto, consulte las instrucciones de uso o llame gratis al Servicio Técnico de 3M al número 1-800-494-3552. En Canadá, llame al 1-800-267-4414.

- **Para reducir los riesgos vinculados con los voltajes peligrosos e incendios:**
 - Nunca use este producto, ni cargue o reemplace las baterías, en un entorno explosivo.
 - No mezcle pilas nuevas y usadas.
 - No mezcle pilas alcalinas, estándar o recargables.
 - Existe riesgo de explosión si reemplaza la batería por un tipo incorrecto. Deseche las baterías usadas según las instrucciones.
 - Cuando use un Paquete de baterías de iones de litio 3M™ Alpha 1100, consulte las instrucciones incluidas en el Paquete de baterías para obtener información de seguridad adicional. Cargue la batería solamente usando equipo certificado de terceros (como UL, Intertek, etc.).

- **Para reducir los riesgos asociados con los ruidos nocivos:**
 - Siempre use protectores auditivos cuando esté expuesto al ruido.
 - Asegúrese de que la protección auditiva tenga un ajuste adecuado. Siga las instrucciones de ajuste incluidas con el producto.
 - No doble ni cambie la forma de la banda para la cabeza; si lo hace, el calce se aflojará y habrá fugas sonoras.
 - Para una mejor protección, las almohadillas para las orejas se deben apoyar firmemente contra la cabeza. Cualquier cosa que interfiera con el sellado, como el cabello largo (retírelo en la medida en que sea posible), patillas de gafas muy gruesas o mal ajustadas, lápices o gorras provocará que disminuya la protección.
 - Inspeccione regularmente las orejeras para detectar grietas, partes desgastadas y para asegurar un ajuste adecuado. Reemplácelas cuando sea necesario.
 - No las sumerja en agua. Límpielas con un paño húmedo y jabón suave. No utilice químicos fuertes o abrasivos.
 - No guarde el protector auditivo bajo la luz solar directa ni a temperaturas por encima de 55 °C (131 °F). Por ejemplo, detrás de un parabrisas o de una ventana.
 - No cambie la configuración de "Control de volumen seguro" a "Limitador" durante la misma jornada laboral.

PRECAUCIÓN

- **Para reducir los riesgos vinculados con la exposición química e incendios:**
 - No guardar con las pilas colocadas. Una pila con fugas puede causar lesiones corporales o daños en el protector de la audición.



El logo de WEEE (a la izquierda) aparece en el producto para indicar que no se lo debe desechar junto con los residuos domésticos. Usted tiene la obligación de desechar todos los dispositivos electrónicos o eléctricos enviándolos a los puntos de recolección especificados para el reciclado de ese tipo de desechos peligrosos. Deseche los componentes de acuerdo con las normativas locales y gubernamentales aplicables.

ADVERTENCIA DE LA FCC:

Cualquier cambio o modificación que no tenga la expresa aprobación de la parte responsable del cumplimiento podría anular la autoridad del usuario para operar el equipo.

Este dispositivo cumple con la Sección 15 de las Reglas de la FCC. La operación está sujeta a las dos siguientes condiciones: (1) Este dispositivo no debe provocar interferencias nocivas y (2) este dispositivo debe admitir cualquier interferencia que reciba, incluso interferencias que puedan provocar una operación indeseada.

INFORMACIÓN DE SEGURIDAD

Nota: Este equipo fue probado y se halló que cumple con los requisitos para un dispositivo digital de Clase B, consecuente con la parte 15 de las reglas FCC. Estas limitaciones han sido calculadas para proveer protección razonable contra interferencias perjudiciales en una instalación residencial. El equipo genera, usa y puede irradiar energía de frecuencia de radio y, si no está instalada y usada de acuerdo a las instrucciones, puede causar interferencias perjudiciales en las comunicaciones radiales. Sin embargo, no hay garantías que la interferencia no ocurrirá en una instalación en particular. Si este equipo causa interferencias perjudiciales en la recepción de radio o televisión, que puede ser determinada encendiendo y apagando el equipo, se le sugiere al usuario tratar de corregir la interferencia por medio de una o más de las siguientes medidas:

- Vuelva a orientar o traslade la antena de recepción.
- Aumente la separación entre el equipo y el receptor.
- Conecte el equipo en un tomacorriente de un circuito distinto al que está conectado el receptor.
- Para obtener ayuda, consulte al distribuidor o a un técnico experto en radio/TV.

Este equipo cumple con los límites de exposición a la radiación de la radio frecuencia establecidos por la FCC para un entorno no controlado. No se debe colocar ni operar este transmisor junto con otras antenas o transmisores.

ADVERTENCIA DE ISEDC:

Este dispositivo cumple con el estándar RSS exento de licencia de Innovation, Science, and Economic Development Canada. La operación está sujeta a las dos siguientes condiciones:

1. este dispositivo no puede causar interferencia, y
2. este dispositivo debe aceptar cualquier interferencia, incluso aquella que pudiera provocar un funcionamiento no deseado.

Un aparato de radio que contenga circuitos digitales que puedan funcionar por separado de la operación de un transmisor o un transmisor asociado, deberá cumplir con la ICES-003. En estos casos, aplican los requisitos de etiquetado de los RSS correspondientes, en lugar de los requisitos de etiquetado de la norma ICES-003.

Advertencia:

Este aparato digital de Clase B cumple con las normas ICES-003 de Canadá.

Es UN dispositivo que RF de radiación exposición, Los usuarios pueden obtener información de Canadá sobre la exposición y el cumplimiento para RF.

NIVEL DE REDUCCIÓN DE RUIDO (NRR)

La Agencia de Protección Ambiental (EPA, por sus siglas en inglés) eligió el Nivel de reducción de ruido (NRR) como indicador de la capacidad de reducción de ruido de un protector auditivo. 3M no ofrece garantía alguna en cuanto a la idoneidad del NRR como medición de la protección real contra cualquier nivel de ruido, ya que dicha protección depende del nivel del sonido (volumen), por cuánto tiempo escucha el sonido elevado y qué tan bien se ajustan los casquetes sobre las orejas. Aunque los equipos de protección auditiva se pueden recomendar para protección contra efectos peligrosos de ruidos impulsivos, el NRR se basa en la atenuación de ruidos continuos y puede no ser un indicador exacto de la protección alcanzable contra ruidos impulsivos como el del disparo de una pistola.

Quando se usa según las Instrucciones de uso, este protector auditivo ayuda a reducir la exposición tanto a ruidos continuos, como a los ruidos industriales y aquellos de vehículos y aeronaves, así como ruidos por impulsos muy fuertes, como un disparo. Es difícil predecir cuál será la protección auditiva necesaria o la que se obtiene realmente durante la exposición a ruidos impulsivos. En cuanto a los disparos, factores como el tipo de arma de fuego, el número de rondas disparadas, una selección adecuada, la idoneidad y el uso de la protección auditiva, el cuidado correcto de la protección auditiva y otras variables afectarán el rendimiento. Si tu audición parece disminuida, o si escuchas un campaneo o zumbido después de estar expuesto a cualquier ruido (incluso un disparo), o si sospechas algún problema auditivo por cualquier otro motivo, puede significar que tu audición está en riesgo. Para obtener más información sobre la protección auditiva para el ruido por impulsos, visite www.3M.com/hearing.

Noise Reduction Rating 24 DECIBELS
(WHEN USED AS DIRECTED)

THE RANGE OF NOISE REDUCTION RATINGS FOR EXISTING HEARING PROTECTORS IS APPROXIMATELY 0 TO 30
(HIGHER NUMBERS DENOTE GREATER EFFECTIVENESS)

3M COMPANY
ST. PAUL, MN Worktunes™ 90542

Federal law prohibits removal of this label prior to purchase  LABEL REQUIRED BY U.S. EPA, REGULATION 40 CFR PART 211 SUBPART B

El NRR puede sobreestimar la protección auditiva durante el uso normal debido a los cambios en el ajuste, la habilidad para ajustarlo y la motivación del usuario. 3M recomienda reducir el NRR en un 50 %, o según la legislación aplicable, para calcular la cantidad de reducción del ruido proporcionada.

El NRR del Worktunes™ Connect AM/FM es de 24 dB(A). El calce inadecuado de este dispositivo reducirá su eficacia en cuanto a la atenuación de ruido. Consulte las instrucciones adjuntas para un calce adecuado.

The EPA references to Federal relate to US Federal laws.

Datos De Atenuación (ANSI S3.19-1974)

Frecuencia de la prueba (Hz)	125	250	500	1000	2000	3150	4000	6300	8000	IRB	Case de CSA
Atenuación media (dB)	20,3	21,6	30,4	35,7	33,1	36,4	38,9	37,3	36,4	24	AL
Desviación estándar	3,5	2,7	3,2	3,1	3,0	3,6	3,9	3,4	3,6		

NIVEL DE REDUCCIÓN DE RUIDO (NRR)

El nivel de sonido que entra al oído de una persona, con el uso del protector auditivo según las instrucciones, es muy cercano a la diferencia entre el nivel de ruido de un ambiente tipo A y el nivel de reducción de ruido (NRR).

POR EJEMPLO

1. El nivel de ruido ambiental medido en el oído es de 92 decibeles dB(A).
2. El NRR es 24 dB(A).
3. El nivel de ruido que entra al oído es de aproximadamente 68 dB (A).

PRECAUCIÓN

Para entornos de ruido dominados por frecuencias inferiores a 500 Hz, se debe utilizar el nivel de ruido ambiental ponderado C. El NRR utilizado en el ejemplo anterior se alcanzó bajo condiciones de laboratorio.

AS/NZS 1270:2002

Frecuencia de la prueba (Hz)	125	250	500	1000	2000	4000	8000
Atenuación media (dB)	16,7	19,2	26,2	34,9	30,8	37,2	35,7
Desviación estándar	3,3	3,4	4,0	3,5	2,8	3,3	3,6

SLC₈₀ 27,9 dB Clase 5 Fuerza de sujeción: 9,8 N Masa: 34,2 g

NIVEL DE ENTRADA DE AUDIO

El nivel de audio en el protector auditivo depende del nivel de entrada de audio. Para evitar niveles de ruidos nocivos, el nivel de sonido del protector auditivo es de 82 dB(A) cuando está conectado a un Reproductor de música personal (PMP). Si el protector auditivo está conectado a un dispositivo PMP o de otro tipo que tenga un nivel de salida muy elevado, es responsabilidad del usuario fijar el nivel de entrada de audio en un nivel seguro. El nivel de entrada de audio máximo permitido para 8 horas de uso, charla reducida y música es de 72 mV.

GARANTÍA

Se garantiza que el Protector Auditivo Worktunes™ Connect AM/FM no tendrá defectos en los materiales y la fabricación durante (1) año desde la fecha de la compra original. 3M, según su criterio, reparará o reemplazará sin cargo, excepto los costos de transporte, cualquier parte que falle bajo condiciones normales de uso y de servicio mientras se utilice y se dé mantenimiento al producto conforme a nuestras instrucciones. La presente garantía no cubre los daños provocados por el mal uso, el abuso o las modificaciones no autorizadas. Se requiere un comprobante de compra para ser elegible.

PAQUETE DE BATERÍAS DE IÓN DE LITIO (OPCIONAL)

INSTALACIÓN DE LA BATERÍA:

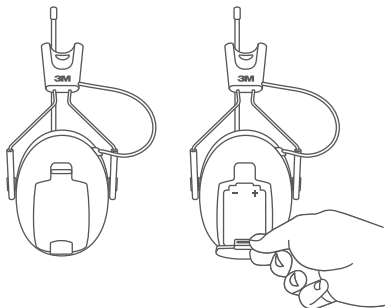

CARGA DE LA BATERÍA:

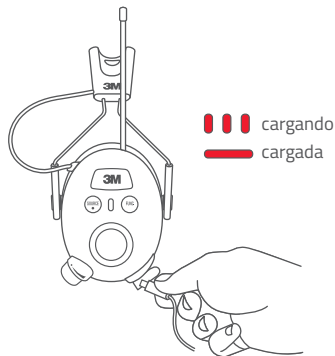

PAQUETE DE BATERÍAS ALPHA 1100 DE 3M™

Instale un paquete de baterías de ión de litio opcional como se muestra. Cierre la puerta del compartimiento hasta que escuche un clic.

Revise el paquete de las baterías de ión de litio Alpha 1100 de 3M™ para obtener información de seguridad adicional.

Inserte el cable conector micro-USB en la terminal micro-USB. Conecte el otro extremo del cable a una fuente de alimentación USB para iniciar la carga.

El LED parpadeará mientras se carga la batería, y quedará encendido cuando la carga esté completa.

DISTRIBUTED BY:

3M, 3M CENTER ST. PAUL, MN 55144-1000
1-800-494-3552 651-737-6501

MADE IN CHINA.

3M and WorkTunes are trademarks of 3M. Used under license in Canada.

The Bluetooth® word mark and logos are registered trademarks owned by Bluetooth SIG, Inc. and any use of such marks by 3M is under license.

© 2017, 3M. All rights reserved.

For more information in United States, see Internet www.3MSafety.com or call 1-800-494-3552. In Canada, call 1-800-267-4414. In Australia, call 1 800 024 464.

DISTRIBUÉ PAR :

3M CANADA, LONDON (ONTARIO) N6A 4T1
1-800-364-3577

FABRIQUÉ EN CHINE.

3M et WorkTunes sont des marques de commerce de 3M, utilisées sous licence au Canada.

La marque verbale et les logos Bluetooth® sont des marques déposées de Bluetooth SIG, Inc. et toute utilisation de ces marques par 3M est faite sous licence.

© 2017, 3M. Tous droits réservés.

Pour obtenir de plus amples renseignements, veuillez consulter le site www.3MSafety.com ou composer le 1-800-494-3552. Au Canada, composer le 1-800-267-4414. En Australie, composer le 1 800 024-464.

DISTRIBUIDO POR:

3M MÉXICO, S.A. DE C.V. AV. SANTA FÉ 190
Col. Santa Fé, C.P. 01210
Del. Alvaro Obregón, México, D.F. R.F.C. TMM-720509 PYA

HECHO EN CHINA.

3M y WorkTunes son marcas comerciales de 3M. Usadas bajo licencia en Canadá.

La marca denominativa y los logos Bluetooth® son marcas registradas de propiedad de Bluetooth SIG, Inc. y cualquier uso de dichas marcas por parte de 3M se hace bajo licencia.

© 2017, 3M. Todos los derechos reservados.

Para más información en los Estados Unidos, visite en Internet www.3MSafety.com o llame al 1-800-494-3552. En Canadá, llame al 1-800-267-4414. En Australia, llame al 1800 024 464.