

TT-SK021



#### **NORTH AMERICA**

E-mail : support@taotronics.com(US)  
support.ca@taotronics.com(CA)  
Tel : 1-888-456-8468 (Monday-Friday: 9:00 – 17:00 PST)  
US Distributor: SUNVALLEYTEK INTERNATIONAL INC.  
Address:46724 Lakeview Blvd, Fremont, CA 94538

#### **EUROPE**

E-mail:  
support.uk@taotronics.com(UK)  
support.de@taotronics.com(DE)  
support.fr@taotronics.com(FR)  
support.es@taotronics.com(ES)  
support.it@taotronics.com(IT)  
EU Importer: ZBT International Trading GmbH  
Address: Halstenbeker Weg 98C, 25462 Rellingen, Deutschland

#### **ASIA PACIFIC**

E-mail: support.jp@taotronics.com(JP)  
Tel: 03-5542-0907 (10-17時/土日祝除く)  
JP Importer: 株式会社SUNVALLEY JAPAN  
〒104-0032東京都中央区八丁堀 3 丁目18-6PMO京橋東 9 F

#### **MANUFACTURER**

Manufacturer: Shenzhen NearbyExpress Technology Development Co.,Ltd.  
Address: 333 Bulong Road, Shenzhen, China, 518129

Learn more about the EU Declaration of Conformity:  
<https://www.taotronics.com/downloads-TT-SK021-CE-Cert.html>



## WIRELESS WATERPROOF SPEAKER **User Guide**

## CONTENTS

English	02/04
Deutsch	05/07
Français	08/10
Español	11/13
Italiano	14/16
日本語	17/18

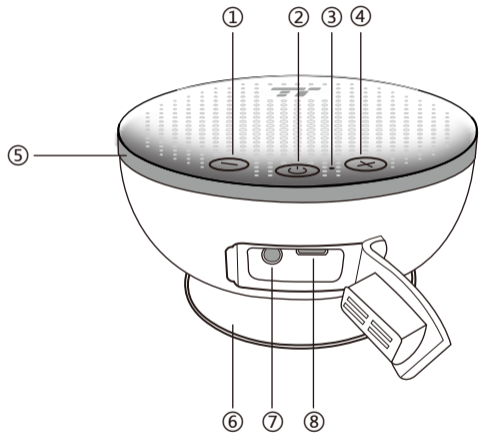

**EN**

### Product Diagram

- |                              |                      |
|------------------------------|----------------------|
| 1. Volume - / Previous Track | 5. LED Light         |
| 2. Multifunction Button      | 6. Suction Cup       |
| 3. Microphone                | 7. AUX Port          |
| 4. Volume + / Next Track     | 8. USB Charging Port |

**DE**

### Produktabbildung

- |                                   |                      |
|-----------------------------------|----------------------|
| 1. Lautstärke - / Vorheriges Lied | 5. LED-Licht         |
| 2. Multifunktions-taste           | 6. Saugglocke        |
| 3. Mikrofon                       | 7. AUX-Anschluss     |
| 4. Lautstärke + / Nächstes Lied   | 8. USB-Ladeanschluss |

**FR**

### Schéma du Produit

- |                                |                         |
|--------------------------------|-------------------------|
| 1. Volume - / Piste Précédente | 5. Voyant à LED         |
| 2. Bouton Multifonction        | 6. Ventouse             |
| 3. Microphone                  | 7. Port AUX             |
| 4. Volume + / Piste Suivante   | 8. Port de Recharge USB |

**ES****Diagrama del Producto**

- |                               |                        |
|-------------------------------|------------------------|
| 1. Volumen - / Pista Anterior | 5. Luz LED             |
| 2. Botón Multifunción         | 6. Ventosa             |
| 3. Micrófono                  | 7. Puerto AUX          |
| 4. Volumen + / Siguiete Pista | 8. Puerto de Carga USB |

**IT****Schema del Prodotto**

- |                                  |                          |
|----------------------------------|--------------------------|
| 1. Volume - / Traccia Precedente | 5. Luce LED              |
| 2. Pulsante Multifunzione        | 6. Ventosa               |
| 3. Microfono                     | 7. Porta AUX             |
| 4. Volume + / Traccia Successiva | 8. Porta di Ricarica USB |

**JP****商品図**

- |                |             |
|----------------|-------------|
| 1. 音量 - / 前に戻る | 5. LEDライト   |
| 2. 多機能ボタン      | 6. 吸盤       |
| 3. マイク         | 7. AUXポート   |
| 4. 音量 + / 次に進む | 8. USB充電ポート |

**EN****What's in the Box**

- 1 x TaoTronics Wireless Waterproof Speaker
- 1 x USB Cable
- 1 x AUX Cable

**Operations and Functions****Power On / Off**

1. Press and hold the Multifunction Button for 1 second to turn on the speaker. Once on, a beep will sound while the LED indicator will alternatively flash between blue and red. The unit will first try to pair with the last paired phone, or will enter pairing mode if that connection failed.
2. Press and hold the Multifunction Button for 3 seconds to turn off the unit. A beep sound will accompany the unit as it switches off.

**Note:**

The speaker will turn off automatically if there is no operation in 10 minutes.

**Charging**

Connect to USB output port. The LED indicator will keep breathing red when charging and turn off when charging is completed.

**Note:**

1. The LED indicator will keep flashing red and a beep sound when the battery level is low.
2. Make sure the battery is fully charged before putting the speaker away for storage.
3. Charge the speaker at least once every 3 months when not using for a long time.

**Pairing**

1. When the unit is off, press and hold the Multifunction Button for 5 seconds to enter pairing mode. The LED indicator will alternatively flash between blue and red
2. Turn on the Bluetooth function on your phone and search for nearby devices, find "TaoTronics TT-SK021" in the search results, tap on the name to connect. Once connected, a beep will sound. The LED indicator will enter automatic color carousel mode in which seven different colors will cycle through.

**Note:**

If the speaker cannot connect with your device, clear the pairing history by pressing and holding the Volume + / - Buttons at the same time for 5 seconds. Then press the Multifunction Button to restart the speaker to pair again.

**Charging**

Volume + / -	Press the Volume + / - Button
Previous / Next Track	Press and hold the Volume + / - Button
Play / Pause	Press the Multifunction Button once
Answer / Hang up Phone Calls	Press the Multifunction Button once
Refuse Phone Call	Press and hold the Multifunction Button for one second
Redial	Press the Multifunction Button twice
Repair	Press and hold the Volume + / - Buttons at the same time for 3 seconds

## DE

### Das ist im Lieferumfang enthalten

- 1 x TaoTronics Kabellose Wasserdichte Lautsprecher
- 1 x USB-Kabel
- 1 x AUX-Kabel

### Bedienung und Funktionen

#### Ein- / Ausschalten

1. Halten Sie die Multifunktionstaste 1 Sekunde lang gedrückt, um den Lautsprecher einzuschalten. Einmal eingeschaltet ertönt ein Piepton, während die LED-Anzeige abwechselnd rot und blau blinkt. Das Gerät versucht zuerst, sich mit dem zuletzt gekoppelten Handy zu koppeln. Sollte die Verbindung fehlschlagen, wechselt das Gerät in den Kopplungsmodus.
2. Halten Sie die Multifunktionstaste 3 Sekunden lang gedrückt, um das Gerät auszuschalten. Beim Abschalten des Geräts ertönt ebenfalls ein Piepton.

#### Anmerkung:

Der Lautsprecher schaltet sich automatisch ab, wenn er 10 Minuten lang nicht benutzt wird.

### Ladevorgang

Schließen Sie am USB-Ladeanschluss an, die LED-Anzeige leuchtet rot während des Ladevorgangs und geht aus, wenn der Ladevorgang abgeschlossen ist.

#### Anmerkung:

1. Die LED-Anzeige blinkt rot und es ertönt ein Piepton, wenn der Akkustand niedrig ist.
2. Der Akku sollte vollständig geladen sein, bevor Sie den Lautsprecher einlagern.
3. Laden Sie den Lautsprecher mindestens alle 3 Monate auf, wenn Sie ihn längere Zeit nicht nutzen.

### Koppeln

1. Halten Sie die Multifunktionstaste 5 Sekunden lang gedrückt, wenn das Gerät ausgeschaltet ist, um in den Kopplungsmodus zu wechseln. Die LED-Anzeige blinkt dann abwechselnd rot und blau.
2. Schalten Sie auf Ihrem Handy die Bluetooth-Funktion an und suchen Sie nach Geräten in der Nähe. Suchen Sie in den Ergebnissen nach "TaoTronics TT-SK021". Zum Verbinden tippen Sie auf den Namen. Nach dem Verbinden ertönt ein Piepton. Die LED-Anzeige wechselt automatisch in den Farbkarussellmodus, der durch sieben unterschiedliche Farben schaltet.

**Anmerkung:**

Falls sich der Lautsprecher nicht mit Ihrem Gerät koppeln lässt, bereinigen Sie den Kopplungsverlauf, indem Sie die beiden Lautstärketasten gleichzeitig 5 Sekunden lang gedrückt halten. Drücken Sie danach die Multifunktions Taste, um den Lautsprecher zum Koppeln neuzustarten.

**Tastenfunktionen**

Lautstärke + / -	Drücken Sie die Tasten Lautstärke + / -
Vorheriges / Nächstes Lied	Halten Sie die Knöpfe Lautstärke +/- gedrückt
Wiedergabe / Pause	Drücken Sie die Multifunktions Taste ein Mal
Anrufe annehmen / auflegen	Drücken Sie die Multifunktions Taste ein Mal
Anruf ablehnen	Halten Sie den Multifunktionsknopf 1 Sekunde lang gedrückt
Wahlwiederholung	Drücken Sie den Multifunktionsknopf zwei Mal
Neu koppeln	Halten Sie die Tasten Lautstärke + / - gleichzeitig 3 Sekunden lang gedrückt

**FR****Dans la Boîte**

- 1 x TaoTronics Enceinte Sans Fil Étanche
- 1 x Câble USB
- 1 x Câble AUX

**Utilisation et Fonctionnement****Allumage / Extinction**

1. Appuyez et maintenez le Bouton Multifonction pendant 1 seconde pour allumer l'enceinte. Une fois allumée, vous entendrez un bip sonore et le voyant à LED clignotera alternativement en bleu et rouge. L'appareil essaiera d'abord de s'appairer au dernier téléphone connecté, ou passera en mode appairage si la connexion échoue.
2. Appuyez et maintenez le Bouton Multifonction pendant 3 secondes pour éteindre l'appareil. Un bip sonore accompagnera l'extinction de l'appareil.

**Note:**

L'enceinte s'éteindra automatiquement si aucune action n'est détectée pendant 10 minutes.

## Recharge

Connecté au port de sortie USB. L'indicateur LED continuera à respirer en rouge lors de la charge et s'éteindra une fois la charge terminée.

### Note:

1. Le voyant à LED clignotera en rouge et des bips sonores seront entendus lorsque le niveau de batterie est faible.
2. Assurez-vous que la batterie est pleinement rechargée avant de ranger l'enceinte pour une longue durée.
3. Chargez l'enceinte au moins une fois tous les 3 mois lorsque vous ne l'utilisez pas pendant une longue durée.

## Appairage

1. Lorsque l'appareil est éteint, appuyez et maintenez le Bouton Multifonction pendant 5 secondes pour passer en mode appairage. Le voyant à LED clignotera alternativement en bleu et rouge.
2. Activez la fonction Bluetooth sur votre téléphone et recherchez les appareils à proximité et trouvez "TaoTronics TT-SK021" dans les résultats de recherche, puis touchez le nom pour vous y connecter. Une fois connecté, un bip sera entendu. Le voyant à LED passera automatiquement en mode carrousel de couleurs, basculant parmi sept différentes couleurs.

### Note:

Si l'enceinte ne peut pas se connecter à votre appareil, effacez l'historique d'appairage en appuyant et maintenant les Boutons Volume + / - en même temps pendant 5 secondes. Puis appuyez sur le Bouton Multifonction pour redémarrer l'enceinte et recommencer l'appairage.

## Boutons de Contrôle

Volume + / -	Appuyez sur les Boutons Volume + / -
Piste Précédente / Suivante	Appuyez et maintenez les Boutons Volume + / -
Lecture / Pause	Appuyez sur le Bouton Multifonction une fois
Répondre / Raccrocher aux Appels	Appuyez sur le Bouton Multifonction une fois
Refuser un Appel Entrant	Appuyez et maintenez le Bouton Multifonction pendant une seconde
Rappeler	Appuyez sur le Bouton Multifonction deux fois
Recommencer l'Appairage	Appuyez et maintenez les Boutons Volume + / - en même temps pendant 3 secondes



## Lo que está en la caja

- 1 x Altavoz Inalámbrico Impermeable de TaoTronics
- 1 x Cable USB
- 1 x Cable AUX

## Operaciones y Funciones

### Encender / Apagar

1. Mantenga presionado el Botón Multifunción durante 1 segundo para encender el Altavoz. Una vez encendido, sonará un pitido mientras que el indicador LED parpadeará alternativamente entre azul y rojo. La unidad intentará en primer lugar contactarse al último teléfono emparejado, o si no entrará en el modo de emparejamiento si falla esa conexión.
2. Mantenga presionado el Botón Multifunción durante 3 segundos para apagar la unidad. Un pitido se dará a cuando la unidad se apaga.

#### Nota:

El Altavoz se apagará automáticamente si no se realiza ninguna operación en 10 minutos.

## Cargar

Conectarlo al puerto de salida USB. El indicador LED parpadea en color rojo cuando se está cargando, y se apagará cuando se complete la carga.

#### Nota:

1. El indicador LED seguirá parpadeando en rojo y se escuchará un pitido cuando el nivel de la batería esté bajo.
2. Asegúrese de que la batería esté completamente cargada antes de guardar el altavoz.
3. Cargue el altavoz al menos una vez cada 3 meses cuando no lo utilice durante un tiempo prolongado.

## Emparejamiento

1. Cuando la unidad está apagada, presione y mantenga presionado el Botón Multifunción durante 5 segundos para ingresar al modo de emparejamiento. El indicador LED parpadeará alternativamente entre azul y rojo
2. Encienda la función Bluetooth en su teléfono y busque dispositivos cercanos, busque " TaoTronics TT-SK021 " en los resultados de búsqueda, toque el nombre para conectarse. Una vez conectado, sonará un pitido. El indicador LED ingresará al modo de carrusel de color automático en el que siete colores diferentes pasarán cíclicamente.

**Nota:**

Si el Altavoz no se puede conectar con el dispositivo, borre el historial de emparejamiento presionando y manteniendo presionando el Botón de Volumen + / - al mismo tiempo por 5 segundos. Luego, presione el Botón Multifunción para reiniciar el altavoz y emparejar nuevamente.

**Controles de los Botones**

Volumen + / -	Presione el Botón de Volumen + / -
Pista Anterior / Siguiete	Mantenga presionado el Botón de Volumen - / +
Reproducir / Pausar	Presione el Botón Multifunción una vez
Contestar / Colgar Llamadas Telefónicas	Presione el Botón Multifunción una vez
Rechazar Llamada Telefónica	Mantenga presionado el Botón Multifunción por un segundo
Volver a Marcar	Presione el Botón Multifunción dos veces
Reiniciar	Mantenga presionados los Botones de Volumen + / - al mismo tiempo durante 3 segundos

**IT****Contenuto della Confezione**

- 1 x Speaker Impermeabile Wireless TaoTronics
- 1 x Cavo USB
- 1 x Cavo AUX

**Operazioni e Funzionamento****Accensione / Spegnimento**

1. Premere e tenere premuto il Pulsante Multifunzione per 1 secondo per accendere lo speaker. Una volta acceso, si sentirà un suono di bip e l'indicatore LED lampeggerà alternatamente di blu e rosso. Il dispositivo cercherà dapprima di accoppiarsi con l'ultimo telefono accoppiato, oppure entrerà in modalità accoppiamento se tale connessione non avrà avuto successo.
2. Premere e tenere premuto il Pulsante Multifunzione per 3 secondi per spegnere il dispositivo. Si sentirà un suono di bip che accompagnerà lo spegnimento dello speaker.

**Nota:**

Lo speaker si spegnerà automaticamente se non vengono rilevate attività nel giro di 10 minuti.

## Ricarica

Collegare alla porta d'uscita USB. L'indicatore LED continua a respirare in rosso durante la carica e si spegne quando la ricarica è completata.

### Nota:

1. L'indicatore LED continuerà a lampeggiare di rosso e si sentirà un suono di bip quando il livello della batteria è basso.
2. Assicurarsi che la batteria sia completamente carica prima di riporre lo speaker.
3. Ricaricare lo speaker almeno una volta ogni 3 mesi quando non in uso per lungo tempo.

## Accoppiamento

1. Quando il dispositivo è spento, premere e tenere premuto il Pulsante Multifunzione per 5 secondi per attivare la modalità di accoppiamento. L'indicatore LED lampeggerà alternatamente di blu e rosso.
2. Attivare la funzione Bluetooth sul proprio telefono e cercare i dispositivi vicini. Trovare "TaoTronics TT-SK021" nei risultati di ricerca e premere sul nome per collegare. Una volta stabilita la connessione, si sentirà un suono di bip. L'indicatore LED inizierà a lampeggiare con sette colori diversi a rotazione.

### Nota:

Se lo speaker non riesce a connettersi con il proprio dispositivo, pulire lo storico degli accoppiamenti premendo e tenendo premuti contemporaneamente i pulsanti Volume + / - per 5 secondi. Poi premere il Pulsante Multifunzione per riavviare lo speaker e ripetere nuovamente l'accoppiamento.

## Pulsanti di Controllo

Volume + / -	Premere i Pulsanti Volume + / -
Traccia Precedente / Successiva	Premere e tenere premuti i Pulsanti Volume - / +
Riproduzione / Pausa	Premere una volta il Pulsante Multifunzione
Rispondere / Riattaccare una Chiamata	Premere una volta il Pulsante Multifunzione
Rifiutare una Chiamata	Premere e tenere premuto il Pulsante Multifunzione per un secondo
Ricomposizione	Premere due volte il Pulsante Multifunzione
Ri-accoppiamento	Premere e tenere premuti i Pulsanti Volume + / - contemporaneamente per 3 secondi

## 内容物

- ・ 1 x TaoTronicsワイヤレス防水スピーカー
- ・ 1 x USBケーブル
- ・ 1 x AUXケーブル

## 機能と使い方

### 電源オン/オフ

1. 多機能ボタンを1秒間長押しすると電源が入ります。電源が入ると、電子音とともに青と赤のLEDライトが交互に点滅します。先ず前回接続したスマホに接続しますが、接続できない場合はペアリングモードに切り替わります。
2. 多機能ボタンを3秒長押しすると、電子音とともに電源が切れます。

※10分以上作動しないと、自動で電源が切れます。

### 充電

USB出力ポートに接続してください。充電中はLEDインジケータが赤く点滅し、充電完了になるとインジケータが消灯になります。

※ 1：バッテリー残量が少なくなると、赤いLEDライトが点滅し、電子音でお知らせします。

※ 2：スピーカーを収納する際は、フル充電されていることを確認してください。

※ 3：長期間スピーカーを使用しないときは、3ヶ月に1度充電してください。

## ペアリング

1. 電源が入っていない時は、機能切替ボタンを5秒間長押しすると、ペアリングモードになり、青色と赤色のLEDライトが交互に点滅します。
2. スマホのBluetooth 機能をオンにして周辺のデバイスを検索してください。検索結果に表示された“TaoTronics TT-SK021”を選択してください。ペアリングが完了すると電子音が鳴り、LEDライトが7色交代で光りだします。

### 注意:

スピーカーがスマホとペアリングできない場合、音量 +/- ボタンを2つ同時に5秒間長押しして、ペアリング履歴を削除してください。その後、多機能ボタンでペアリングモードに切り替えてください。

## コントロールボタン

音量 - / +	音量- /+ボタンを押してください
前に戻る/次に進む	前に戻る/次に進むボタンを押してください
再生/一時停止	多機能ボタンを押してください
通話開始/終了	多機能ボタンを押してください
通話を拒否する	多機能ボタンを1秒長押ししてください。
リダイヤル	多機能ボタンを2回押してください
再度ペアリングする	音量- /+ ボタンを2つ同時に3秒間長押ししてください。

 **Bluetooth®** **EN** The Bluetooth® word mark and logos are registered trademarks owned by the Bluetooth SIG, Inc. and any use of such marks by Sunvalleytek International Inc. is under license. Other trademarks and trade names are those of their respective owners.

**DE** Die Marke Bluetooth® und das Bluetooth Logo sind eingetragene Markenzeichen der Bluetooth SIG, Inc. und jegliche Verwendung dieser Marke durch Sunvalleytek International Inc. ist lizenziert. Die Rechte an anderen Markenzeichen liegen beim jeweiligen Eigentümer.

**FR** Le terme et les logos Bluetooth® sont la propriété de Bluetooth SIG, Inc. et toute utilisation de ces marques par Sunvalleytek International Inc. se fait sous licence. Les autres désignations commerciales et marques mentionnées sont détenues par leur propriétaire respectif.

**ES** La marca Bluetooth® y los logotipos son de propiedad de Bluetooth SIG, Inc. y se encuentra autorizado cualquier uso de estas marcas por parte de Sunvalleytek International Inc. Otras marcas y nombres comerciales son aquellas de sus respectivos propietarios.

**IT** La parola e i loghi Bluetooth® sono marchi di fabbrica registrati di proprietà di Bluetooth SIG, Inc. e qualsiasi utilizzo di questi marchi da parte di Sunvalleytek International Inc. avviene su licenza. Gli altri marchi di fabbrica e nomi commerciali appartengono ai rispettivi proprietari.

**JP** Bluetooth®のワードマークおよびロゴはBluetooth SIG, Inc.が所有する登録商標であり、Sunvalleytek International Inc.はこれらのマークおよびロゴをライセンスに基づいて使用しています。その他の商標およびトレードネームは、それぞれの所有者に帰属します。

**NOTE:**

This equipment has been tested and found to comply with the limits for a Class B digital device, pursuant to part 15 of the FCC Rules. These limits are designed to provide reasonable protection against harmful interference in a residential installation. This equipment generates uses and can radiate radio frequency energy and, if not installed and used in accordance with the instructions, may cause harmful interference to radio communications. However, there is no guarantee that interference will not occur in a particular installation. If this equipment does cause harmful interference to radio or television reception, which can be determined by turning the equipment off and on, the user is encouraged to try to correct the interference by one or more of the following measures:

- Reorient or relocate the receiving antenna.
- Increase the separation between the equipment and receiver.
- Connect the equipment into an outlet on a circuit different from that to which the receiver is connected.
- Consult the dealer or an experienced radio/TV technician for help

Changes or modifications not expressly approved by the party responsible for compliance could void the user's authority to operate the equipment. This device complies with Part 15 of the FCC Rules. Operation is subject to the following two conditions:

- (1) this device may not cause harmful interference, and
- (2) this device must accept any interference received, including interference that may cause undesired operation.



[www.taotronics.com](http://www.taotronics.com)

尺寸:90\*90mm

装订成册

材质:封面128克铜版纸 内页80克书纸

Model:  
TT-SK021