

disposiciones de seguridad de la directiva de la UE 1999/5/EC. La declaración completa de conformidad puede bajarse de nuestra página web www.speedlink.com.

Soporte técnico

En caso de surgir complicaciones técnicas con el producto, dirígete a nuestro servicio de soporte, podrás entrar rápidamente en la página web www.speedlink.com.

Conserve esta información para consultarla en el futuro.

IT

Utilizzo conforme alle disposizioni

Questo prodotto è adatto solo per l'uso come altoparlante su sorgenti audio BLUETOOTH* oppure 3,5 mm compatibili. Il prodotto non richiede manutenzione. Non utilizzarlo in presenza di danni esterni. La Jöllenbeck GmbH non risponde di lesioni di persone, animali o danni a oggetti causati da un utilizzo del prodotto involontario, improprio, erroneo o non indicato dal produttore.

Avvertenze sulle batterie

Questo prodotto è dotato di accumulatore agli ioni di litio. Non danneggiare, aprire o scomporre l'accumulatore e non usarlo in ambienti umidi e/o corrosivi. Usare esclusivamente alimentatori appropriati. Non gettare le batterie nel fuoco o esporle a temperature elevate. Non esporre il prodotto a temperature superiori a 60°C (140°F).

Smaltimento

Il simbolo del bidone barrato indica che è vietato smaltire il prodotto insieme ai rifiuti urbani indifferenziati. Le apparecchiature elettriche ed elettroniche devono essere smaltite separatamente perché possono contenere sostanze inquinanti che possono essere nocive per l'ambiente e la salute, se non vengono smaltite o stoccate correttamente. Come consumatori finali siete tenuti per legge a conferire le apparecchiature elettriche ed elettroniche da smaltire in un centro di raccolta autorizzato. Per informazioni in merito ai centri di raccolta della propria zona contattare le autorità locali, le imprese di smaltimento locali o il negozio nel quale avete acquistato il prodotto.

Con lo smaltimento in un centro di raccolta ufficiale contribuite al corretto riciclaggio e alla tutela dell'ambiente.

Al momento dell'acquisto di un nuovo apparecchio, il distributore offre la possibilità di ritirare in cambio e smaltire gratuitamente le apparecchiature usate se l'apparecchiatura restituita è dello stesso tipo e ha la stessa funzione del nuovo prodotto acquistato.

Nei negozi al dettaglio con una superficie di vendita di almeno 400 mq per apparecchiature elettriche ed elettroniche oppure nei punti di raccolta ufficiali segnalati dal negozio nelle immediate vicinanze è possibile conferire gratuitamente le apparecchiature elettriche ed elettroniche (con dimensioni esterne inferiori a 25 cm), senza obbligo di acquisto di un'apparecchiatura dello stesso tipo.

Prima di smaltire un'apparecchiatura rimuovere sempre eventuali batterie/accumulatori, ove possibile.

Lo smaltimento abusivo di apparecchiature, batterie e accumulatori da parte dell'utente comporta le sanzioni definite della legislazione in vigore.

Evitare danni all'udito

ATTENZIONE: L'ascolto prolungato a volume elevato può provocare danni permanenti all'udito. Prima dell'uso

controllare sempre il volume impostato sul regolatore del volume, evitando il livello troppo alto.

Avviso di conformità

L'esposizione a campi statici, elettrici o elettromagnetici ad alta frequenza (impianti radio, cellulari, scariche di microonde) potrebbe compromettere la funzionalità del dispositivo (dei dispositivi). In tal caso cercare di aumentare la distanza dalle fonti d'interferenza.

Dichiarazione di conformità

Con la presente, la Jöllenbeck GmbH dichiara che il prodotto è conforme alle disposizioni in materia di sicurezza della Direttiva Europea 1999/5/EC. La dichiarazione di conformità completa è reperibile sul nostro sito web all'indirizzo www.speedlink.com.

Supporto tecnico

In caso di difficoltà tecniche con questo prodotto rivolgetevi al nostro supporto che è facilmente reperibile attraverso il nostro sito www.speedlink.com.

TR

Amacına uygun kullanım

Bu ürün sadece uyumlu BLUETOOTH* veya 3,5mm'lik ses kaynağına hoparlör olarak bağlamaya uygundur. Ürün, bakım gerektirmez. Dış hasarlar mevcutsa kullanmayın. Jöllenbeck GmbH, dikkatsiz, tekniğine aykırı, hatalı veya üretici tarafından belirlenmiş amaç doğrultusunda kullanılmaması durumunda kişilerin, hayvanların yaralanmasından ya da üründeki hasarlar-dan sorumlu değildir.

Pil uyarıları

Bu ürün bir lityum iyon batarya donatılmıştır. Bataryaları ateşe atmayın veya yüksek sıcaklıklara maruz bırakmayın. Ürünü parçalamayın, açmayın ve ayırmayın ve ürünü nemli ve/veya korozyon oluşabilecek bir ortamda kullanmayın. Yalnızca uygun şarj cihazları kullanın. Bataryaları ateşe atmayın veya yüksek sıcaklıklara maruz bırakmayın. Ürünü 60°C (140°F) üzerindeki sıcaklıklara maruz bırakmayın.

Tasfiye

Üzerine çizgi çekilmiş çöp tenekesinin simgesi ürünün evsel atıklara atılmaması gerektiğini belirtir.

Elektronik cihazlar usulüne uygun olarak tasfiye veya depolama yapılmadığında çevreye ve sağlığınıza zarar verebilen zararlı maddeler içerebileceğinden bu cihazlar ayrı olarak tasfiye edilmelidir. Yasal olarak elektronik cihazları, resmi bir elektronik cihazlar toplama yerine iade etmekle son kullanıcı olarak siz yükümlü-sünüz. Yakınınzdaki toplama noktaları hakkındaki bilgilere yerel makamlardan, geri dönüşüm merkezlerin-den ya da ürünü satın aldığınız dükkandan sahip olabilirsiniz.

Resmi bir toplama yerinde tasfiye edilerek tekniğini uygun geri dönüşüme ve çevre korumasına katkıda bulunursunuz.

Yeni bir cihaz satın aldığınızda ürün dağıtıcısı karşılıklı olarak eski cihazları geri alma ve ücretsiz olarak tasfiye etme olanağı sunar, bunun koşulu geri verilen cihazın aynı değerde olması ve yeni satın ürünün aynı özellikle-rine sahip olmasıdır.

En az 400 metrekaRELİK satış alanına sahip olan elektrİ-klİ ve elektronik cihaz perakende satış mağazalarında

veya perakende satış mağazası tarafından resmi olarak sunulan toplama yerlerinde hemen yakınında küçük elektrİklİ ve elektronik eski cihazlar (dış çapları 25cm üzeri olmayan) ücretsiz olarak ve benzer türden bir cihazı satın alma yükümlülüğü olmadan teslim edilebilir. Muhtemelen mevcut olan bataryalar/aküler mümkünse tasfiyeden önce cihazdan çıkarılmalıdır.

İzin verilmeyen cihazların, bataryaların ve aküle-rin kullanıcı tarafından tasfiyesi geçerli yasaya göre yaptırımlara neden olur.

İşitme bozukluklarının önlenmesi

DİKKAT: Yüksek sest e uzun süre dinleme kalıcı duy-ma hasarlarına sebep olabilir. Her kullanım öncesinde ayarlı olan ses seviyesini kontrol edin ve seviyenin aşırı yüksek olmasından kaçının.

Uygunluk açıklaması

Güçlü statik, elektrİklİ veya yüksek frekanslı alanların etkisi ile (radyo istasyonları, mobil telefonlar, mikrodalga boşalımları) aygıtın (aygıtların) işlevleri kısıtlanabilir. Bu durumda parazit e yol açan cihazlara mesafeyi büyüt-meye çalışın.

Uygunluk beyanı

İşbu belgeyle Jöllenbeck GmbH, bu ürünün AB Yöner-gesi 1999/5/EC'ye ilişkin önemli güvenlik yönetmelikle-rine uyumlu olduğunu beyan eder. Uygunluk beyanının tamamını www.speedlink.com adlı web sitemizden talep edebilirsiniz.

Teknik destek

Bu ürünle ilgili teknik zorluklarla karşılaşmanız duru-munda lütfen müşteri destek birimize başvurun. Bu-roya en hızlı www.speedlink.com adlı web sayfamızdan ulaşabilirsiniz.

Lütfen bu bilgiyi daha sonra kullanmak üzere saklayın.

RU

Использование по назначению

Это изделие можно использовать только в качестве динамика для подключения к источнику звука по BLUETOOTH* или через разъем на 3,5 мм. Изделие не нуждается в техническом обслуживании. Не используйте его, если на его наружной части имеются повреждения. Jöllenbeck GmbH не несет ответственности за ущерб изделию или травмы людей, животных или ущерб материальным ценностям вследствие неосторожного, ненадлежащего, неправильного или не соответствующего указанной производителем цели использования изделия.

Информация по аккумуляторам

Это изделие оснащено литий-ионный аккумулятор. Не бросать батарейки в огонь и не подвергать их воздействию высоких температур. Его нельзя повреждать, открывать или разбирать, а также использовать во влажном и/или коррозионном окружении. Используйте исключительно подходящие зарядные устройства. Не бросать батарейки в огонь и не подвергать их воздействию высоких температур. Не подвергайте изделие температурам выше 60°C (140°F).

Утилизация

Символ перечеркнутого мусорного бака говорит о том, что это изделие нельзя выбрасывать в не рассортированный бытовой мусор. В электроприборах могут содержаться вредные вещества, которые в случае неправильных утилизации или хранения электроприборов могут навредить окружающей среде и здоровью человека.

Поэтому их следует утилизировать отдельно. В качестве конечного пользователя вы по закону обязаны сдавать старые электроприборы на официальных сборных пунктах. Информацию об официальных сборных пунктах старых электроприборов вблизи можно получить в местных органах власти, местных предприятиях по утилизации отходов или в магазине, где было куплено это изделие.

Сдавая старые электроприборы на официальных сборных пунктах, вы вносите вклад в правильную утилизацию и защиту окружающей среды.

При приобретении нового прибора/устройства его продавец предлагает возможность сдать ему старые приборы/устройства, бесплатную утилизацию которых он обеспечит, если сдаваемые приборы/устройства являются одного типа с новыми приобретаемыми приборами/устройствами и имеют одинаковые с ними функции.

В розничных магазинах с торговой площадью не меньше 400 квадратных метров для электро- и электронных приборов/устройств или в официально назначенных розничным магазином пунктах сбора непосредственно рядом с ним можно бесплатно сдавать небольшие электрические и электронные приборы/устройства (их наружные размеры не должны превышать 25см) без обязательства покупки однотипного прибора/устройства.

Если в приборе/устройстве имеются батарейки/аккумуляторы, их, по возможности, следует вынуть перед утилизацией прибора/устройства.

Противозаконная утилизация приборов/устройств, батареек и аккумуляторов пользователем ведет к санкциям согласно действующему законодательству.

Нарушения слуха

ВНИМАНИЕ: Продолжительное прослушивание на высокой громкости может вызвать серьезные нарушения слуха. Перед каждым применением проверяйте установленную громкость и избегайте слишком большого уровня громкости.

Информация о соответствии

Из-за влияния сильных статических, электрических или высокочастотных полей (излучение радиоустановок, мобильных телефонов, микроволновых печей) могут возникнуть радиопомехи. В этом случае нужно увеличить расстояние от источников помех.

Заявление о соответствии

Данным Jöllenbeck GmbH заявляет, что это изделие отвечает соответствующим положениям о безопасности Директивы ЕС 1999/5/EC. Полное заявление о соответствии можно затребовать на нашем сайте по адресу www.speedlink.com.

Техническая поддержка

Если с этим изделием возникают технические сложности, обращайтесь в нашу службу поддержки, быстрее всего это можно сделать через наш веб-сайт www.speedlink.com.

Сохраните эту информацию для использования в будущем.

SE

Föreskriven användning

Den här produkten ska bara användas som högtalare och anslutas till en kompatibel BLUETOOTH*-apparat eller en 3,5mm-audiokälla. Produkten är underhållsfri. Använd den inte om det finns utvärdiga skador. Jöllenbeck GmbH tar inget ansvar för skador på person, djur eller material som är ett resultat av ovarsamhet, slarv, felaktig användning eller för att

produkten använts på ett sätt som strider mot föreskrifterna.

Information om batterier

Den här produkten är utrustad med ett uppladdningsbart litiumjonbatteri. Batterier får inte eldas upp eller utsättas för höga temperaturer. Du får inte skada, öppna eller ta isär batteriet och inte använda det i fuktig omgivning och/eller där det finns risk för korrosion. Använd endast lämpliga laddare. Batterier får inte eldas upp eller utsättas för höga temperaturer. Utsätt inte produkten för temperaturer över 60°C (140°F).

Kassering

Symbolen med den överstrukna soptunnan betyder att produkten inte får slängas bland de vanliga hushållssoporna. Eftersom elektriska apparater kan innehålla farliga ämnen som kan skada miljön och människors hälsa om de kasseras eller förvaras på fel sätt måste gamla elektriska apparater sorteras och kasseras separat. Som slutanvändare är du skyldig att lämna in elektriska apparater till ett allmänt insamlingsställe för kassering. Information om insamlingsställen i din närhet får du av de lokala myndigheterna, den lokala återvinningen eller där du köpte produkten.

När du lämnar in dina gamla apparater till ett allmänt insamlingsställe bidrar du till att återvinna materialet och skona miljön.

När du köper en ny produkt får du möjlighet att i gengäld lämna in dina gamla apparater till butiken utan kostnad, om de är av likvärdig typ och har samma funktioner som den nyköpta produkten.

Gamla elektriska och elektroniska apparater av mindre format (inga utvärdiga mått över 25cm) kan gratis och utan krav på att köpa en ny, likvärdig produkt lämnas in till butiker med en försäljningsyta för elektriska och elektroniska produkter på minst 400 kvadratmeter eller till ett allmänt insamlingsställe i närheten som anvisas av butikspersonalen.

Eventuella vanliga eller uppladdningsbara batterier måste tas ut ur produkten innan den kasseras, i den mån det är möjligt.

Att kassera apparater eller någon typ av batterier på annat sätt än det tillåtna leder till rättsliga sanktioner enligt gällande lagar och bestämmelser.

Undvik hörselskador

AKTA: Att lyssna länge på hög volym kan ge upphov till varaktiga hörselskador. Kontrollera alltid volyminställningen innan du sätter på produkten och undvik alltför höga ljudstyrkor.

Information om funktionsstörningar

Starka statiska, elektriska och högfrekventa fält (radioanläggningar, mobiltelefoner, urladdningar från mikrovågsugnar) kan påverka apparatens/apparaternas funktion. I så fall ska du försöka öka avståndet till den apparat som stör.

Försäkran om överensstämmelse

Jöllenbeck GmbH försäkrar att den här produkten uppfyller de relevanta säkerhetskraven i EU-direktiv 1999/5/EC. En fullständig försäkran om överensstämmelse kan beställas på vår webbsida under www.speedlink.com.

Teknisk support

Om du får tekniska problem med produkten kan du vända dig till vår support. Du när den snabbast genom vår webbsida www.speedlink.com.

Spara den här informationen för senare bruk.

SPEEDLINK®

INFO GUIDE

EN, DE, FR, NL, ES, IT, TR, RU, SE

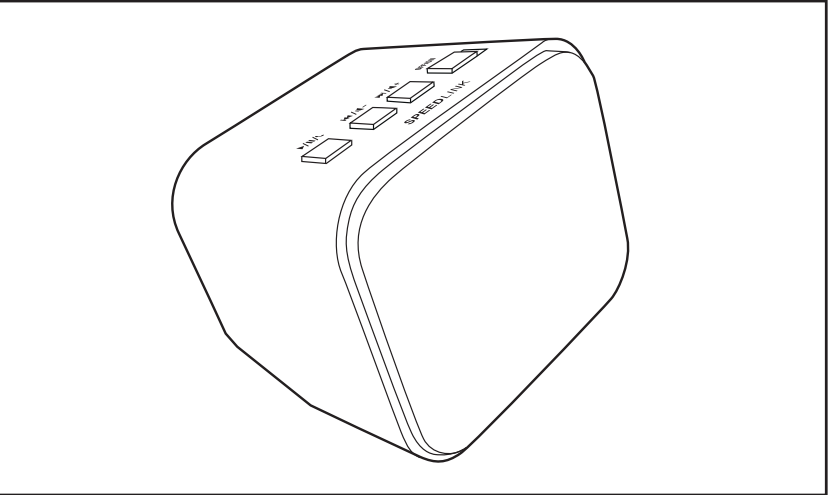

SL-890009-BK

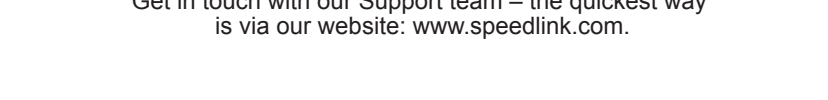
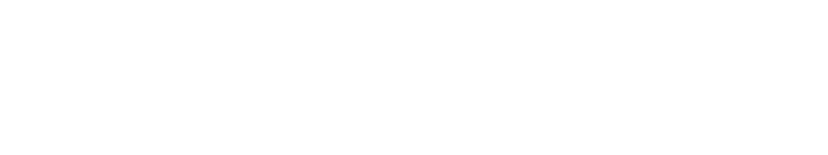

© 2015 Jöllenbeck GmbH. All rights reserved. SPEEDLINK, the SPEEDLINK word mark and the SPEEDLINK swoosh are registered trademarks of Jöllenbeck GmbH. The BLUETOOTH® word mark and logos are registered trademarks owned by Bluetooth SIG, Inc. and any use of such marks by Jöllenbeck GmbH is under license. All trademarks are the property of their respective owner. Jöllenbeck GmbH shall not be made liable for any errors that may appear in this manual. Information contained herein is subject to change without prior notice. Please keep this information for later reference. JÖLLENBECK GmbH, Kreuzberg 2, 27404 Weertzen, GERMANY

Intended use

This product is only intended as a speaker for connecting to a compatible BLUETOOTH* or 3.5mm audio source. The product is sealed. Do not use it if damage is seen. Jöllenbeck GmbH accepts no liability whatsoever for any injuries or damages caused due to careless, improper or incorrect use of the product or use of the product for purposes not recommended by the manufacturer.

Battery safety

This product is fitted with a Li-ion battery. Do not damage, open or dismantle the battery and do not use it in damp and/or corrosive conditions. Only use compatible chargers. Never dispose of batteries in a fire and never expose them to high temperatures. Do not expose the product to temperatures exceeding 60°C (140°F).

Disposal information

The crossed-out wheelie-bin symbol means that you must not dispose of this product together with unsorted household waste. As electrical devices can contain harmful substances which may cause environmental damage or harm to your health if not disposed of correctly, please dispose of these products separately. As the end user, you are required by law to dispose of used electrical equipment at an official recycling point. For information about local recycling points, contact your local authority, civic amenity site or the business where you purchased this product.

By disposing of electrical products at an official recycling point, you are doing your bit to ensure equipment is recycled correctly and professionally, and our environment is protected.

When purchasing a new product, the retailer will let you hand in old products and dispose of them free of charge provided the product you are handing in is of a similar type and has the same functions as the product you are purchasing.

You can hand in small used electrical and electronic equipment (measuring no longer than 25 cm on any one side) for free and with no obligation to purchase a similar product at electrical and electronic retail outlets with sales areas larger than 400m2 or at nearby recycling points designated by the retail outlet.

Wherever possible, remove any batteries before disposing of the device.

Under law, as a user you face the risk of penalties if you dispose of devices and batteries illegally.

Avoiding hearing damage

PLEASE NOTE: Listening to audio for extended periods at loud volume levels may cause permanent hearing damage, so check the volume level that has been set on the volume control each time before using the product, and avoid listening to audio at a high volume level.

Conformity notice

Operation of the device (the devices) may be affected by strong static, electrical or high-frequency fields (radio installations, mobile telephones, microwaves, electrostatic discharges). If this occurs, try increasing the distance from the devices causing the interference.

Declaration of conformity

Jöllenbeck GmbH hereby declares that this product conforms to the relevant safety regulations of EU Directive 1999/5/EC. The full Declaration of Conformity can be requested via our website at www.speedlink.com.

Technical support

Having technical problems with this product? Get in touch with our Support team – the quickest way is via our website: www.speedlink.com.

Please keep this information for later reference.

FCC Statement

This equipment has been tested and found to comply with the limits for a Class B digital device, pursuant to part 15 of the FCC Rules. These limits are designed to provide reasonable protection against harmful interference in a residential installation. This equipment generates, uses and can radiate radio frequency energy and, if not installed and used in accordance with the instructions, may cause harmful interference to radio communications. However, there is no guarantee that interference will not occur in a particular installation. If this equipment does cause harmful interference to radio or television reception, which can be determined by turning the equipment off and on, the user is encouraged to try to correct the interference by one or more of the following measures:

- Reorient or relocate the receiving antenna.
- Increase the separation between the equipment and receiver.
- Connect the equipment to an outlet on a circuit different from that to which the receiver is connected.
- Consult the dealer or an experienced radio/TV technician for help.

This device complies with part 15 of the FCC rules. Operation is subject to the following two conditions: (1) This device may not cause harmful interference, and (2) this device must accept any interference received, including interference that may cause undesired operation.

Note: Modifications to this product will void the user’s authority to operate this equipment.

FCC ID: 2AEDNA01	Made in China
------------------	---------------

DE

Bestimmungsgemäßer Gebrauch

Dieses Produkt ist nur als Lautsprecher für den Anschluss an eine kompatible BLUETOOTH*- oder 3,5-mm-Audioquelle geeignet. Das Produkt ist wartungsfrei. Verwenden Sie es nicht bei äußeren Beschädigungen. Die Jöllenbeck GmbH übernimmt keine Haftung für Schäden an Personen, Tieren oder Sachen aufgrund von unachtsamer, unsachgemäßer, falscher oder nicht dem vom Hersteller angegebenen Zweck entsprechender Verwendung des Produkts.

Batteriehinweise

Dieses Produkt ist mit einem Lithium-Ionen-Akkumulator ausgestattet. Beschädigen, öffnen oder zerlegen Sie es nicht und nutzen Sie es nicht in einer feuchten und/oder korrodierenden Umgebung.

Verwenden Sie ausschließlich geeignete Ladegeräte. Batterien nicht ins Feuer werfen oder hohen Temperaturen aussetzen. Setzen Sie das Produkt keinen Temperaturen über 60 °C (140 °F) aus.

Entsorgung

Das Symbol der durchgestrichenen Mülltonne bedeutet, dass dieses Produkt nicht mit dem unsortierten Hausmüll entsorgt werden darf. Da Elektrogeräte Schadstoffe enthalten können, die bei nicht-sachgemäßer Entsorgung oder Lagerung die Umwelt und Ihre Gesundheit schädigen können, sind diese getrennt zu entsorgen. Sie sind als Endnutzer gesetzlich verpflichtet, ausgesorgte Elektrogeräte an einer offiziell ausgewiesenen Sammelstelle abzugeben. Informationen zu Sammelstellen in Ihrer Nähe erhalten Sie bei örtlichen Behörden, Wertstoffhöfen oder dem Geschäft, in dem Sie dieses Produkt erworben haben.

Durch die Entsorgung in einer offiziellen Sammelstelle leisten Sie einen Beitrag zum fachgerechten Recycling und Umweltschutz.

Bei Erwerb eines neuen Gerätes bietet dessen Vertreter die Möglichkeit, im Gegenzug Altgeräte entgegenzunehmen und kostenlos zu entsorgen, sofern das zurückgegebene Gerät gleichwertiger Art ist und dieselben Funktionen aufweist wie das neu erworbene Produkt.

In Einzelhandelsgeschäften mit einer Verkaufsfläche von mindestens 400 Quadratmetern für Elektro- und Elektronikgeräte oder an vom Einzelhandelsgeschäft offiziell ausgewiesenen Sammelstellen in dessen unmittelbarer Umgebung können Klein-Elektro- und Elektronik-Altgeräte (keine äußere Abmessungen über 25 cm) kostenlos und ohne Verpflichtung zum Kauf eines gleichartigen Gerätes abgegeben werden.

Eventuell vorhandene Batterien/Akkus müssen, soweit möglich, vor der Entsorgung aus dem Gerät entfernt werden.

Die unerlaubte Entsorgung von Geräten, Batterien und Akkus durch den Nutzer führt zu Sanktionen gemäß der geltenden Gesetzgebung.

Vermeidung von Hörschäden

ACHTUNG: Langes Hören hoher Lautstärken kann zu dauerhaften Hörschäden führen. Prüfen Sie vor jeder Verwendung die eingestellte Lautstärke und vermeiden Sie zu hohe Pegel.

Konformitätshinweis

Unter Einwirkung von starken statischen, elektrischen oder hochfrequenten Feldern (Funkanlagen, Mobiltelefonen, Mikrowellen-Entladungen) kann es zu Funktionsbeeinträchtigungen des Gerätes (der Geräte) kommen. Versuchen Sie in diesem Fall, die Distanz zu den störenden Geräten zu vergrößern.

Konformitätserklärung

Hiermit erklärt die Jöllenbeck GmbH, dass dieses Produkt konform mit den relevanten Sicherheitsbestimmungen der EU-Richtlinie 1999/5/EC ist. Die komplette Konformitätserklärung können Sie auf unserer Webseite unter www.speedlink.com anfordern.

Technischer Support

Bei technischen Schwierigkeiten mit diesem Produkt wenden Sie sich bitte an unseren Support, den Sie am

schnellsten über unsere Webseite www.speedlink.com erreichen.

Bitte bewahren Sie diese Information zur künftigen Verwendung auf.

FR

Cadre d’utilisation

Ce produit est uniquement destiné à être utilisé comme haut-parleur raccordé à une source audio BLUETOOTH* ou 3,5 mm compatible. Ce produit ne requiert pas d’entretien. Ne pas l’utiliser s’il présente des dommages extérieurs. La société Jöllenbeck GmbH décline toute responsabilité en cas de dommages sur des personnes, des animaux ou des biens dus à une utilisation du produit inconsidérée, incorrecte, erronée ou contraire aux instructions données par le fabricant.

Remarques relatives aux piles et aux accumulateurs

Ce produit est muni d’un accumulateur lithium-ions. Ne l’abîmez pas, ne l’ouvrez pas, ne le démontez pas et ne vous en servez pas dans un milieu humide et/ou corrosif. Utilisez uniquement des chargeurs adaptés. Ne pas jeter les piles au feu et ne pas les exposer à des températures élevées. N’exposez pas le produit à des températures supérieures à 60 °C (140 °F).

Élimination

Le symbole représentant une poubelle barrée signifie que ce produit ne doit pas être placé avec les ordures ménagères. Les appareils électriques peuvent contenir des substances toxiques susceptibles de nuire à l’environnement et à votre santé en cas d’élimination ou de stockage incorrects et ils doivent donc être éliminés séparément. En tant que consommateur, vous êtes tenu par la loi de déposer les appareils électriques usagés dans une borne de collecte officielle. Pour connaître les bornes de collecte proches de chez vous, adressez-vous aux services de votre commune, aux décharges locales ou au magasin où vous avez acheté ce produit.

En déposant vos appareils usagés dans une borne de collecte officielle, vous contribuez à garantir leur recyclage dans les règles de l’art et à protéger l’environnement.

Lorsque vous achetez un nouvel appareil, son distributeur vous donne la possibilité de reprendre en échange votre ancien équipement et de l’éliminer gratuitement dans la mesure où l’équipement repris est de type équivalent et présente les mêmes fonctions que le nouveau produit acheté.

Les petits appareils électriques et électroniques usagés (dont toutes les dimensions extérieures sont inférieures à 25 cm) peuvent être déposés gratuitement, et sans obligation d’acheter un équipement équivalent, dans les magasins de détail disposant d’une surface de vente consacrée aux équipements électriques et électroniques d’au moins 400 m² ou dans des bornes de collecte officiellement indiquées par le magasin et situées dans les environs immédiats.

Retirer dans la mesure du possible les accumulateurs et piles qui se trouvent dans les appareils avant leur élimination.

L’élimination par les consommateurs d’appareils, de

piles et d’accumulateurs de manière non autorisée entraîne des sanctions conformément à la législation en vigueur.

Lésions auditives

ATTENTION : l’écoute prolongée à haut volume peut entraîner des lésions auditives durables. Vérifiez le réglage du volume avant chaque utilisation et évitez les volumes trop élevés.

Indication de conformité

La présence de champs statiques, électriques ou à haute fréquence intenses (installations radio, téléphones mobiles, décharges de micro-ondes) peut perturber le bon fonctionnement de l’appareil (ou des appareils). Dans ce cas, essayez d’éloigner les appareils à l’origine des perturbations.

Déclaration de conformité

La société Jöllenbeck GmbH déclare que ce produit est conforme aux directives de sécurité afférentes de la directive de l’Union européenne 1999/5/CE. Vous pouvez demander à recevoir la déclaration de conformité complète en allant sur notre site Web à l’adresse www.speedlink.com.

Assistance technique

En cas de difficultés techniques concernant ce produit, veuillez vous adresser à notre service d’assistance technique. Le moyen le plus rapide consiste à le contacter par le biais de notre site Web www.speedlink.com.

Veuillez conserver ces informations afin de pouvoir vous y référer ultérieurement.

NL

Gebruik conform de doelstellingen

Dit product is uitsluitend geschikt als luidspreker voor aansluiting op op een compatibel BLUETOOTH*-apparaat of een geluidsbron met een 3,5mm aansluiting. Het product is onderhoudsvrij. Gebruik het product niet bij schade aan de buitenkant. Jöllenbeck GmbH is niet aansprakelijk voor schade aan personen, dieren of zaken als gevolg van ondoordacht, ondeskundig, onjuist gebruik van het product of gebruik dat niet overeenstemming is met het door de fabrikant aangegeven doel van het product.

Aanwijzingen voor de omgang met batterijen

Dit product is uitgerust met een lithium-ionbatterij. Beschadig de batterij niet, maak hem niet open en demonteer hem niet; gebruik de batterij evenmin in een vochtige of corrosie bevorderende ruimte. Gebruik uitsluitend geschikte opladers. Gooi batterijen niet in vuur en stel ze niet bloot aan hoge temperaturen. Stel het product niet bloot aan temperaturen boven 60°C (140°F).

Verwerking van afval

Een pictogram met een doorgestreepte afvalbak geeft aan dat dit product niet bij het normale huisvuil mag worden gedaan. Omdat elektrische apparaten schadelijke stoffen kunnen bevatten, die bij ondeskundige afvalverwerking of opslag schadelijk kunnen zijn voor het milieu en de gezondheid, moeten ze apart worden afgevoerd. U bent als eindgebruiker wettelijk verplicht niet meer functionerende elektrische apparaten te leveren bij een officieel inzamelpunt.

Informatie over inzamelpunten bij u in de buurt kunt u opvragen bij uw gemeentelijke overheid, het sorteercentrum voor afval of het bedrijf waar u het product hebt gekocht.

Als u apparaten inlevret bij een officieel inzamelpunt, levert u een bijdrage aan vakkundige recycling en bescherming van het milieu.

Bij de aanschaf van een nieuw apparaat biedt de leverancier van dat apparaat de mogelijkheid het oude apparaat gratis retour te nemen en af te voeren, als het oude apparaat van gelijke aard is en dezelfde functies had als het nieuwe apparaat.

In een winkel met een verkooppuimte van minstens 400 vierkante meter voor elektrische en elektronische apparaten, of op een door de winkel officieel aangewezen inzamelpunt in de onmiddellijke omgeving, kunnen kleine elektrische en elektronische apparaten (geen externe afmetingen groter dan 25cm) gratis en zonder verplichting tot aankoop van een gelijksoortig nieuw apparaat, worden ingeleverd.

Eventueel aanwezige batterijen of accu’s dienen voor zover mogelijk voor afvoer uit het apparaat te worden verwijderd.

Op onrechtmatige afvoer van apparaten, batterijen en accu’s door de gebruiker staan sancties overeenkomstig de geldende wetgeving.

Voorkomen van gehoorschade

Waarschuwing: blootstelling gedurende lange tijd aan hoge geluidsvolumes kan leiden tot blijvende gehoorschade. Controleer steeds voor gebruik het ingestelde volume en vermijd te hoge piekbelastingen.

Opmerking over de conformiteit

Velden met een sterke statische, elektrische of hoogfrequente lading (radiotoestellen, draadloze telefoons, ontladings van microgolven) kunnen van invloed zijn op de werking van het apparaat (de apparaten). Probeer in dat geval de afstand tot de storende apparaten te vergroten.

Conformiteitsverklaring

Hierbij verklaart Jöllenbeck GmbH dat dit product voldoet aan de relevante veiligheidsbepalingen van de EU-richtlijn 1999/5/EC. De volledige conformiteitsverklaring kunt u opvragen op onze website www.speedlink.com.

Technische ondersteuning

Neem bij technische problemen met dit product contact op met onze ondersteuning; u kunt hen het snelste bereiken via onze website www.speedlink.com.

Bewaar deze informatie voor toekomstige naslag.

ES

Uso según instrucciones

Este producto está destinado para el uso solamente como altavoz mediante conexión BLUETOOTH* o a una fuente de audio de 3,5mm. El producto no necesita mantenimiento. No lo utilice si presenta daños externos. Jöllenbeck GmbH no asume garantía alguna por daños o lesiones causadas a personas, animales u objetos debidos a una utilización inadecuada o impropia, diferente de la especificada en el manual, ni por manipulación, desarme del aparato o utilización contraria a la puntualizada por el fabricante.

Nota sobre pilas

Este producto viene con una pila de litio-iones incorporada. No lo inutilices, abras o destroces, ni lo uses en un ambiente húmedo y/o propenso a la corrosión. Utiliza sólo y exclusivamente cargadores apropiados. No arrojes las baterías al fuego ni las espongas a temperaturas elevadas. No sometas el producto a temperaturas superiores a los 60 °C (140 °F).

Reciclaje

El icono de un contenedor de basura tachado significa que este material no se ha de depositar

en contenedores de basura doméstica sin clasificar. Los aparatos eléctricos pueden contener sustancias nocivas y en caso de no ser debidamente reciclados pueden resultar peligrosos para el medio ambiente o la salud de las personas y, por lo tanto, tienen que ser debidamente reciclados. Como usuario estás obligado legalmente a depositar los aparatos eléctricos, tras su vida útil, en los contenedores apropiados de un punto limpio oficial. Infórmate sobre el punto limpio más próximo a tu domicilio en el ayuntamiento de tu demarcación, llamando a empresas de reciclado de la zona o en la tienda en la que has adquirido este producto o las pilas.

Entregando los aparatos eléctricos a un punto limpio oficial, estarás contribuyendo al reciclaje adecuado y a la protección del medio ambiente.

Al adquirir un electrodoméstico nuevo, cabe la posibilidad de que el establecimiento donde lo hayamos comprado se haga cargo del viejo aparato de forma gratuita, siempre y cuando el viejo aparato tengan las mismas características y funciones que el nuevo producto.

En los establecimientos con un área de por lo menos 400 metros cuadrados para la exposición de electrodomésticos y aparatos eléctricos, o en puntos de recogida con el distintivo oficial en el municipio, se pueden entregar pequeños aparatos eléctricos o electrónicos inservibles (con dimensiones externas de no más de 25 cm) de forma gratuita y sin la obligación de comprarse un aparato nuevo.

Las pilas y baterías que puedan tener deben ser retiradas del aparato antes del reciclado.

El reciclaje no autorizado de aparatos, baterías y pilas por el consumidor puede conducir a sanciones de acuerdo con la ley vigente.

Para evitar daños auditivos

¡ATENCIÓN!: Escuchar durante mucho tiempo y a mucho volumen puede producir daños auditivos. Antes de utilizar el aparato comprueba el volumen ajustado y evita en cualquier caso que suene excesivamente alto.

Advertencia de conformidad

Bajo los efectos de fuertes campos eléctricos, estáticos o de alta frecuencia (emisores, teléfonos inalámbricos y móviles, descargas de microondas) pueden aparecer señales parasitarias que perturben el buen funcionamiento del aparato (los aparatos). En caso necesario conviene que la distancia con los aparatos implicados sea la mayor posible.

Declaración de conformidad

Por la presente Jöllenbeck GmbH declara que este producto ha sido fabricado de conformidad con las

Määrysten mukainen käyttö

Tämä tuote soveltuu vain yhteensopivaan BLUETOOTH*- tai 3,5mm:n äänilähteeseen liitettäväksi kaiuttimeksi. Tuotetta ei tarvitse huoltaa. Älä käytä sitä, jos havaitset ulkoisia vaurioita. Jöllenbeck GmbH ei ota minkäänlaista vastuuta henkilöiden tai eläinten loukkaantumisista tai esinevahingoista, jotka johtuvat tuotteen huolimattomasta, asiattomasta, virheellisestä tai valmistajan ohjeiden vastaisesta, käyttötarkoituksesta poikkeavasta käytöstä.

Paristo-ohjeet

Tämä tuote on varustettu litiumioniakulla. Sitä ei saa vaurioittaa, avata tai purkaa eikä sitä saa käyttää kosteassa ja/tai korroosiota aiheuttavassa ympäristössä. Käytä ainoastaan soveltuvia latauslaitteita. Älä heitä paristoja avotuleen tai altista niitä korkeille lämpötiloille. Älä altista tuotetta yli 60°C:n (140°F:n) lämpötiloille.

Hävittäminen

Ylivedetyn jäteastian symboli tarkoittaa, ettei tätä tuotetta saa hävittää lajittelemattoman kotitalousjätteen seassa. Koska sähkölaitteet voivat sisältää haitallisia aineita, jotka voivat muussa kuin asianmukaisessa hävittämisessä tai varastoinnissa vahingoittaa ympäristöä ja terveyttä, ne on hävitettävä lajiteltuna. Sinulla on loppukäyttäjänä lakisääteinen velvollisuus toimittaa käytöstä otetut sähkölaitteet viralliseen keräyspisteeseen. Tietoja keräyspisteistä lähelläsi saat paikallisilta viranomaisilta, jäteasemilta tai siitä liikkeestä, josta olet ostanut tämän tuotteen.

Kun hävität tuotteen virallisen keräyspisteen kautta, teet oman osasi asianmukaisen kierrätyksen ja ympäristönsuojelun suhteen.

Ostaessasi uuden laitteen sen myyjä mahdollistaa käytettyjen laitteiden palautuksen ja maksuttoman hävittämisen, mikäli palautettava laite on tyypiltään vastaava ja toimintoiltaan samankaltainen kuin uusi ostettu tuote.

Vähittäismyymälöihin, joissa on vähintään 400 neliömetrin myyntiala sähkö- ja elektroniikkalaitteille, tai vähittäismyymälän virallisesti osoittamiin keräyspisteisiin niiden välittömässä läheisyydessä voidaan palauttaa käytettyjä piensähkö- ja elektroniikkalaitteita (ulkomitat korkeintaan 25cm) maksuttomasti ja ilman velvoitetta samankaltaisen laitteen ostoon.

Mahdollisesti olemassa olevat paristot/akut on, mikäli mahdollista, poistaa laitteesta ennen hävittämistä.

Käyttäjän suorittama luvaton laitteiden, paristojen ja akkujen hävittäminen johtaa seuraamuksiin voimassa olevan lainsäädännön mukaisesti.

Kuulovaurioiden välttäminen

HUOMIO: Korkeiden äänenvoimakkuuksien pitkäaikainen kuuntelu voi aiheuttaa pysyviä kuulovaurioita. Tarkasta asetettu äänenvoimakkuus ennen jokaista käyttöä ja vältä liian korkeita tasoja.

Vaatimustenmukaisuutta koskeva huomautus

Voimakkaat staattiset, sähköiset tai korkeataajuuksiset kentät (radiolaitteistot, matkapuhelimet, mikroaaltopurkaukset) voivat vaikuttaa laitteen (laitteiden) toimintaan. Laitte on silloin yrittävä siirtää kauemmas häiriön aiheuttavista laitteista.

Vaatimustenmukaisuusvakuutus

Jöllenbeck GmbH vakuuttaa, että tämä tuote on EU-direktiivin 1999/5/EY turvamääräysten mukainen. Vaatimustenmukaisuusvakuutus on kokonaisuudessaan yrietyksemme kotisivulla osoitteessa www.speedlink.com.

Tekninen tuki

Jos sinulla on teknisiä ongelmia tämän tuotteen suhteen, käänny tukemme puoleen. Tukeen saat nopeimmin yhteyttä verkkosivumme www.speedlink.com kautta.

Säilytä nämä tiedot myöhempää käyttöä varten.

NO

Forskriftsmessig bruk

Dette produktet er kun ment som høyttaler for tilkobling til en et kompatibel BLUETOOTH*- eller 3,5mm-lydkilde. Produktet er vedlikeholdsfritt. Må ikke brukes ved ytre synlige skader. Jöllenbeck GmbH ta intet ansvar for produktet eller for personskader, skader på dyr eller materielle skader, som skyldes ikke forskriftsmessig eller feil bruk, eller bruk av produktet utover det som er angitt fra produsenten.

Batterimerknad

Dette produktet er utstyrt med et litium-ion-batteri. Ikke kast batterier inn i ild eller utsett dem for høye temperaturer. Det må ikke skades, åpnes eller deles opp, og det må ikke brukes i fuktige og/eller korroderende miljøer. Bruk kun egnede ladeapparater. Ikke kast batterier inn i ild eller utsett dem for høye temperaturer. Utsett ikke produktet for temperaturer på over 60°C (140°F).

Deponering

Søppelkassen med strek over angir at produktet ikke skal kastes sammen med usortert husholdningsavfall. Elektroniske apparater inneholder potensielt helse- og miljøskadelige stoffer som krever separat, forskriftsmessig kassering. Som sluttforbruker er du lovpålagt å levere inn brukte elektroniske apparater til et godkjent innsamlingssted. Kontakt de lokale myndighetene, en gjenvinningsstasjon eller butikken du kjøpte produktet hos for mer informasjon om godkjente innsamlingssteder der du bor.

Når du leverer inn produktet for forskriftsmessig kassering og resirkulering, er du med på å beskytte miljøet.

Ved kjøp av et nytt apparat kan det gamle apparatet (forutsatt at det er likeverdig med det nye med hensyn til type og funksjonalitet) leveres inn og kasseres gratis hos forhandleren.

Små elektriske og elektroniske apparater (utvendige mål på maks. 25cm) kan leveres inn gratis på følgende steder, uten forpliktelse til kjøp av et nytt tilsvarende produkt: i detaljbutikker der salgsarealet for elektrisk og elektronisk utstyr utgjør minst 400m2, eller på et nærliggende innsamlingssted som detaljbutikken har godkjent.

Eventuelle batterier må fjernes fra apparatet før kassering.

Ved ikke-forskriftsmessig kassering av apparater og batterier kan brukeren straffes med sanksjoner iht. gjeldende lovgivning.

Forhindre hørselskader

OBS: Lang tids lytting til høyt volumnivå kan føre til varige hørselsskader. Kontroller innstille lydvolum før hver bruk, og unngå for høy innstilling.

Samsvarsanvisning

Ved påvirkning av sterke statiske, elektriske eller høyfrekvente felt (radioanlegg, mobiltelefoner, mikrobølge-utladninger) kan

det forekomme funksjonsfeil på apparatet/apparatene. Forsøk i så fall å øke avstanden til forstyrrende utstyr.

Samsvarserklæring

Herved erklærer Jöllenbeck GmbH at dette produktet samsvarer med de relevante sikkerhetsbestemmelsene i EU-direktiv 1999/5/EF. Den komplette samsvarserklæringen kan du finne på vår webside under www.speedlink.com.

Teknisk Support

Hvis du har tekniske problemer med dette produktet, må du ta kontakt med vår Support, som du raskest kan nå via vår nettside www.speedlink.com.

Vennligst oppvear denne informasjonen for senere referanse.

PT

Utilização correta

Este produto destina-se apenas a uma utilização como altifalante para a ligação a uma fonte áudio BLUETOOTH* ou de 3,5mm compatível. O produto não necessita de manuseio. Não o utilize em caso de danos exteriores. A Jöllenbeck GmbH não se responsabiliza por danos pessoais, materiais ou em animais resultantes de utilização incorreta, negligente, errada ou indevida do produto para fins que não aqueles previstos pelo fabricante.

Indicações sobre as pilhas

Este produto está equipado com uma bateria de iões de lítio. Não danifique, abra ou desmonte a bateria e não a utilize em ambientes húmidos e/ou corrosivos. Utilize apenas carregadores apropriados. Não deitar as pilhas ao fogo ou expor a temperaturas elevadas. Não exponha o aparelho a temperaturas superiores a 60°C (140°F).

Eliminação

O símbolo do caixote do lixo riscado significa que este produto não deve ser eliminado juntamente com o lixo doméstico não separado. Os aparelhos elétricos contêm substâncias tóxicas e, em caso de não serem corretamente eliminados ou armazenados, podem ser perigosos para o meio ambiente e a saúde das pessoas, devendo, portanto, ser separados para a eliminação. Como utilizador final é obrigado legalmente a entregar os aparelhos elétricos no ponto de recolha oficial. Pode adquirir informações sobre os postos de recolha junto das autoridades locais, pontos de recolha de lixo ou na loja onde adquiriu este produto.

Com a eliminação em um ponto de recolha oficial, está a contribuir com a gestão especializada de resíduos e com a proteção do meio ambiente,

Ao adquirir um aparelho novo, o comerciante oferece a possibilidade de levar, de forma gratuita, o aparelho velho no momento da entrega, com a condição de que o aparelho velho tenha as mesmas características e funções que o novo aparelho adquirido.

Nos estabelecimentos com uma área de, pelo menos, 400 metros quadrados de exposição de eletrodomésticos e aparelhos elétricos, ou em lojas com a identificação de recolha oficial do município, é possível entregar aparelhos elétricos ou eletrônicos pequenos (não maiores de 25cm) de forma gratuita e sem a obrigação de comprar um aparelho novo.

As pilhas e baterias que estiverem nos aparelhos deverão ser removidas antes da eliminação.

A eliminação não autorizada de aparelhos, pilhas e baterias pelo consumidor podem causar penalizações segundo as legislações vigentes.

Evitar danos auditivos

ATENÇÃO: Ouvir prolongadamente níveis de som elevados pode provocar danos auditivos permanentes. Verifique antes de cada utilização o nível de som ajustado e evite níveis muito elevados.

Indicação de conformidade

Influências de campos estaticamente fortes, eléctricos ou de alta frequência (instalações radioeléctricas, telemóveis, descargas de microondas) podem causar falhas no funcionamento do aparelho (dos aparelhos). Neste caso tente aumentar a distância relativamente aos aparelhos que interferem.

Declaração de conformidade

A Jöllenbeck GmbH declara, por este meio, que este produto se encontra em conformidade com as prescrições de segurança relevantes da Diretiva da UE 1999/5/CE. Pode solicitar a declaração de conformidade completa na nossa página em www.speedlink.com.

Suporte técnico

Em caso de quaisquer dificuldades com este produto, ponha-se em contacto com o nosso serviço de atendimento que pode aceder rapidamente através de nosso website www.speedlink.com.

Por favor, guarde esta informação para uma futura referência.

RO

Utilizare conformă

Acest produs este adecvat numai ca difuzor, pentru conectarea la o sursă audio compatibilă BLUETOOTH* sau de 3,5mm. Produsul nu necesită întreținere. Nu utilizați produsul dacă prezintă deteriorări exterioare. Compania Jöllenbeck GmbH nu își asumă răspunderea pentru vătămări corporale suferite de persoane sau animale și pentru deteriorări ale obiectelor cauzate de utilizarea neatentă, necorespunzătoare, greșită sau neconformă destinației produsului, indicate de producător.

Indicații privind bateriile

Acest aparat funcționează cu un acumulator Li-Ion, care nu poate fi deteriorat, desfăcut, demontat sau folosit în medii umede și/sau corozive. Folosiți exclusiv încărcătoare corespunzătoare. Nu aruncați bateriile în foc și nu le expuneți la temperaturi ridicate. Nu expuneți produsul la temperaturi de peste 60°C (140°F).

Eliminare

Simbolul tomberonului tăiat indică faptul că acest produs nu poate fi aruncat la gunoiul menajer. Deoarece aparatele electrice pot conține substanțe nocive, care în caz de eliminare sau depozitare incorectă a aparatelor, pot cauza daune sănătății și mediului, trebuie eliminate separat. Utilizatorii sunt obligați prin lege să predea aparatele electrice nefolositoare la punctele de colectare autorizate. Informații cu privire la punctele de colectare din apropierea dumneavoastră puteți găsi la autoritățile locale, centre de reciclare și la magazinul la care ați achiziționat produsul. Predând aparatul la un punct de colectare oficial contribuiți la reciclarea acestuia și la protejerea mediului.

La achiziționarea unui nou aparat, vânzătorul vă oferă posibilitatea de a prelua și elimina gratuit aparatele vechi,

cu condiția ca aparatul uzat să fie de același tip și să aibă aceleași funcții ca și cel recent achiziționat.

În magazinele de vânzare cu amănuntul a aparatelor electrice și electronice cu suprafață de desfacere de minim 400 metri pătrați sau la punctele de colectare oficiale ale magazinelor de vânzare cu amănuntul din imediata vecinătate a acestora pot fi predate aparatele electrice și electronice uzate de mici dimensiuni (sub 25cm la exterior) gratuit și fără niciun fel de obligație, la cumpărarea unui aparat de același tip.

Înaintea eliminării aparatului trebuie scoase bateriile/acumulatoarele, dacă există.

Eliminarea necorespunzătoare a aparatelor, bateriilor și acumulatorilor de către utilizator este sancționată conform legislației în vigoare.

Evitarea afectării auzului

ATENȚIE: Expunerea îndelungată la sunete cu volum ridicat poate duce la afectarea permanentă a auzului. Verificați volumul setat înainte de fiecare utilizare și evitați nivelurile prea mari de zgomot.

Informație privind conformitatea

Dacă se află sub influența câmpurilor statice, electrice sau de înaltă frecvență puternice (stații de radio, telefoane mobile, descărcări de microunde), aparatul (aparatele) poate/pot suferi defecțiuni. În acest caz, încercați să măriți distanța față de aparatele perturbatoare.

Declarație de conformitate

Prin prezenta, compania Jöllenbeck GmbH declară că acest produs corespunde prevederilor relevante pentru siguranță ale Directivei UE 1999/5/CE. Declarația de conformitate completă poate fi solicitată pe pagina noastră web, la adresa www.speedlink.com.

Asistență tehnică

Dacă aveți probleme tehnice cu acest produs, vă rugăm să vă adresați serviciului nostru de asistență, accesibil cel mai rapid prin pagina noastră web, www.speedlink.com.

Vă rugăm să păstrați aceste informații pentru a le putea consulta ulterior.

SPEEDLINK®

INFO GUIDE

DK, PL, HU, CZ, EL, FI, NO, PT, RO

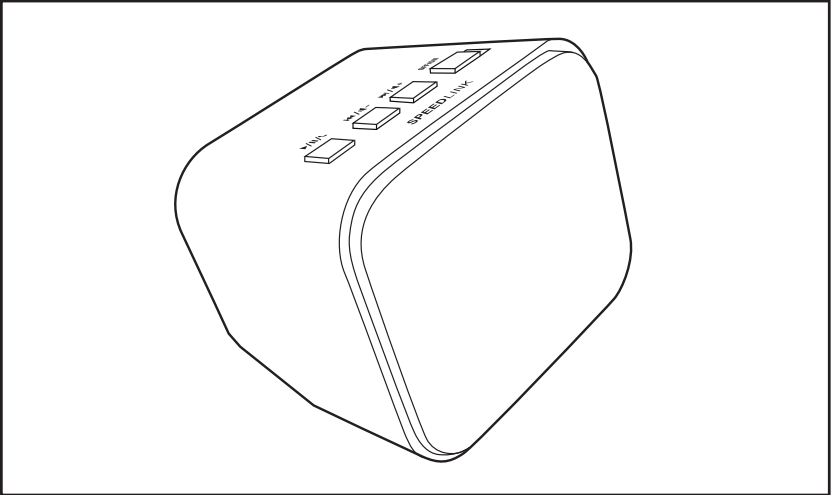

SL-890009-BK



© 2015 Jöllenbeck GmbH. All rights reserved. SPEEDLINK, the SPEEDLINK word mark and the SPEEDLINK swoosh are registered trademarks of Jöllenbeck GmbH. The BLUETOOTH® word mark and logos are registered trademarks owned by Bluetooth SIG, Inc. and any use of such marks by Jöllenbeck GmbH is under license. All trademarks are the property of their respective owner. Jöllenbeck GmbH shall not be made liable for any errors that may appear in this manual. Information contained herein is subject to change without prior notice. Please keep this information for later reference. JÖLLENBECK GmbH, Kreuzberg 2, 27404 Weertzen, GERMANY

Korrekt anvendelse

Dette produkt er kun beregnet som højttaler til tilslutning til en kompatibel BLUETOOTH*- eller 3,5mm-audiokilde. Produktet er vedligeholdelsesfrit. Brug det ikke, hvis det har udvendige skader. Jöllenbeck GmbH er ikke ansvarligt for personskader, dyr eller materialer på grund af uforsigtig, uhensigtsmæssig og ukorrekt anvendelse eller anvendelse til et formål, som ikke svarer til producentens anvisninger.

Batterianvisninger

Dette produkt er udstyret med en litium-ion-akkumulator. Du må ikke beskadige, åbne eller adskille akkumulatoren og ikke bruge den i fugtige og/eller korrosive områder. Brug kun de egnede opladeenheder. Batterier må ikke kastes ind i ild eller udsættes for høje temperaturer. Produktet må ikke udsættes for temperaturer over 60 °C (140 °F).

Bortskaffelse

Symbol et med den overstregede affaldsbeholder betyder, at dette produkt ikke må bortskaffes sammen med det usorterede husholdningsaffald. Da elapparater kan indeholde skadelige stoffer, som kan beskadige miljøet og dit helbred, hvis de ikke bortskaffes eller opbevares korrekt, skal de bortskaffes separat. Som slutbruger har du pligt til at aflevere udtjente elapparater på et officielt indsamlingssted. Du kan indhente oplysninger om indsamlingssteder i nærheden fra de lokale myndigheder, genbrugsstationer eller den butik, hvor du har købt dette produkt.

Ved bortskaffelse på et officielt indsamlingssted yder du dit bidrag til korrekt genbrug og miljøbeskyttelse.

Ved køb af et nyt produkt giver forhandleren mulighed for at aflevere gamle, udtjente produkter, hvorefter de bortskaffes gratis, hvis det returnerede produkt er af samme type og har de samme funktioner som det nyerhvervede produkt.

Små, udtjente el- og elektronikprodukter (ingen udvendige mål over 25cm) kan afleveres gratis til detailforretninger med et salgsareal på mindst 400 kvadratmeter til el- og elektronikprodukter eller til indsamlingssteder, som er officielt udpeget af detailforretningen i dennes umiddelbare nærhed, uden forpligtelser om køb af et lignende produkt.

Eventuelle batterier/akkuer skal så vidt muligt tages ud af produktet før bortskaffelsen.

Hvis brugeren bortskaffer apparater, batterier og akkuer ulovligt, medfører det sanktioner i henhold til den gældende lov.

Undgå høreskader

GIV AGT: Hvis man lytter til høje lydstyrker over en lang tidsperiode, kan det føre til permanente høreskader. Kontroller før hver anvendelse den indstillede lydstyrke og undgå for høje niveauer.

Overensstemmelsehenviisning

Under påvirkning af stærke statiske, elektriske felter eller felter med høj frekvens (radioanlæg, mobiltelefoner, mikrobløge-afladninger), kan der opstå funktionsforstyrrelser af enheden (enhederne). I dette tilfælde bør du prøve på, at forstørre afstanden til forstyrrende enheder.

Overensstemmelseserklæring

Hermed erklærer Jöllenbeck GmbH, at dette produkt er i overensstemmelse med de relevante sikkerhedsbestemmelser i EU-direktivet 1999/5/EC. Den komplette overensstemmelseserklæring kan rekvireres på vores webside på www.speedlink.com.

Teknisk support

Ved tekniske problemer med dette produkt, kontakt venligst vores support som du finder på vores webside www.speedlink.com.

Du bedes opbevare disse informationer til senere brug.

PL

Użytkowanie zgodne z przeznaczeniem

Ten produkt jest przeznaczony do użytkowania jako głośnik, podłączony do kompatybilnego źródła dźwięku BLUETOOTH* lub gniazda 3,5mm urządzenia audio. Produkt nie wymaga konserwacji. Nie wolno go używać przy widocznych zewnętrznych uszkodzeniach. Jöllenbeck GmbH nie ponosi żadnej odpowiedzialności za obrażenia u ludzi, zwierząt lub szkody materialne na skutek nieuważnego, nieprawidłowego, niewłaściwego lub niezgodnego z określonym przez producenta użytkowania produktu.

Informacje na temat akumulatora

Ten produkt jest wyposażony w akumulator litowy. Nie wrzucać baterii do ognia ani nie narażać ich na działanie wysokich temperatur. Nie należy go uszkadzać, otwierać ani rozkładać; nie należy też użytkować go w środowisku wilgotnym lub powodującym korozję. Należy używać tylko odpowiednich ładowarek. Nie wrzucać baterii do ognia ani nie narażać ich na działanie wysokich temperatur. Produktu nie należy wystawiać na działanie temperatur powyżej 60°C (140°F).

Usuwanie

Symbol przekreślonego pojemnika na odpady oznacza, że produktu nie wolno wyrzucać ze zwykłymi, niesegregowanymi odpadami domowymi. Ponieważ urządzenia elektryczne mogą zawierać szkodliwe substancje, które w przypadku niewłaściwej utylizacji lub składowania mogą zagrażać środowisku naturalnemu i Twojemu zdrowiu, należy je utylizować osobno. Jako użytkownik końcowy masz obowiązek dostarczyć zużyte urządzenie do oficjalnie wyznaczonego punktu zbiórki odpadów. Informacje o punktach zbiórki można otrzymać w lokalnej administracji, miejscowym zakładzie utylizacji odpadów lub w sklepie, w którym produkt został nabyty.

Utylizując urządzenie w oficjalnie wyznaczonym punkcie zbiórki odpadów wnosisz wkład w prawidłowy recycling i ochronę środowiska.

W przypadku nabycia nowego urządzenia jego dystrybutor oferuje możliwość przyjęcia zużytych urządzeń i ich bezpłatnej utylizacji, jeśli oddane urządzenie jest tego samego rodzaju i jeśli posiada te same funkcje, co nowo nabyte produkt.

W sklepach detalicznych o powierzchni handlowej przeznaczonej na sprzęt elektryczny i elektroniczny, liczącej co najmniej 400 metrów kwadratowych lub w punktach zbiórki oficjalnie wyznaczonych przez sklep w jego bezpośrednim otoczeniu można bezpłatnie oddać zużyte drobne urządzenia elektryczne i elektroniczne (których wymiary zewnętrzne nie przekraczają 25cm), bez zobowiązania do zakupu podobnego urządzenia.

Ewentualne akumulatory lub baterie znajdujące się w urządzeniu należy w miarę możliwości wyjąć z urządzenia przed jego utylizacją.

Niedozwolony sposób utylizacji urządzeń, akumulatorów i baterii przez użytkownika grozi sankcjami, przewidzianymi przez obowiązujące ustawodawstwo.

Zapobieganie uszkodzeniem słuchu

UWAGA: długie słuchanie przy dużej głośności może spowodować trwałe uszkodzenie słuchu. Przed każdym użyciem należy sprawdzić poziom głośności i unikać zbyt dużego poziomu głośności.

Informacja o zgodności

Silne pola elektrostatyczne, elektryczne lub elektromagnetyczne o wysokiej częstotliwości (urządzenia radiowe, telefony przenośne, telefony komórkowe, mikrofalówki, rozładowania elektryczne) mogą być zryczyną zakłóceń w działaniu urządzenia (urządzeń). W takim wypadku należy zachować większą odległość od źródeł zakłóceń.

Deklaracja zgodności

Jöllenbeck GmbH oświadcza niniejszym, że ten produkt jest zgodny z odnośnymi przepisami bezpieczeństwa dyrektywy 1999/5/WE. Kompletny tekst deklaracji zgodności można znaleźć na naszej stronie internetowej www.speedlink.com.

Pomoc techniczna

W razie problemów technicznych z tym produktem proszę zwrócić się do naszej pomocy technicznej, z która najszybciej można skontaktować się przez naszą stronę internetową www.speedlink.com.

Prosimy zachować tę informację do późniejszego wykorzystania.

HU

Rendeltetéseszerű használat

A termék csak kompatibilis BLUETOOTH* készülékkel vagy 3,5 mm audioforrásra csatlakoztatva hangszóróként használható. A termék nem igényel karbantartást. Ne használja külső sérülés esetén. A Jöllenbeck GmbH nem vállal felelősséget személyekben, állatokban vagy tárgyakban keletkezett kárért, ha az figyelmetlen, szakszerűtlen, hibás, vagy nem a gyártó által megadott célnak megfelelő használatból eredt.

Az akkumulátorra vonatkozó előírások

Ez a termék lítium-ion akkumulátorral van ellátva. Ne rongálja meg, ne nyissa ki és ne szedje szét, valamint ne használja párás és/vagy korrodáló környezetben. Kizárólag megfelelő töltőkészüléket használjon. Az elemeket ne dobja tűzbe, és ne tegye ki magas hőmérsékletnek. Ne tegye ki a terméket 60 °C-nál (140 °F) magasabb hőmérsékletnek.

Ártalmatlansítás

Az áthúzott hulladékártáról jele azt jelenti, hogy ezt a terméket nem szabad a háztartási hulladékkal együtt semlegesíteni. Mivel az elektromos készülékek káros anyagokat tartalmazhatnak, amelyek szakszerűtlen eltávolítása vagy tárolása a környezetet és az egészséget károsíthatja, ezért külön kell eltávolítani. Végső felhasználóként törvényi kötelezi Önt arra, hogy a kiselejtezett elektromos készülékeket arra kijelölt gyűjtőhelyen adja le. A közelében lévő gyűjtőhellyel kapcsolatos információkat a helyi hatóságoknál, újrahasznosító központokban, vagy a terméket forgalmazó üzletben szerezhet be.

Hivatalos gyűjtőhelyen leadással hozzájárul a szakszerű újrafeldolgozáshoz és a környezetvédelemhez.

Ha új készüléket vásárol, akkor a kereskedő felajánlja, hogy a régi készüléket átveszi és ingyenesen semlegesíti, ha a visszaadott készülék és az újonnan vásárolt készülék felépítése és funkciója azonos.

Kiskereskedelmi üzletekben, amelyekben legalább 400 négyzetméternyi területet elektromos és elektronikus készülékek eladására szántak, vagy kiskereskedelmi üzletek által azok közvetlen környezetében hivatalosan kijelölt gyűjtőhelyeken ingyenesen leadhatja a régi kisméretű elektromos és elektronikus eszközöket (külső méretek nem haladják meg a 25 cm-t), új készülék vásárlása nélkül.

Az esetleges elemeket/akkumulátorokat, lehetőség szerint a semlegesítés előtt távolítsa el a készülékből.

A készülékek, elemek és akkumulátorok engedélyezetlen eltávolítása az érvényes törvénykezés szerinti szankciókat von maga után.

Halláskárosodás elkerülése

FIGYELEM: A nagy hangerőn történő hosszas zenehallgatás halláskárosodást okozhat. Használat előtt mindig ellenőrizze a beállított hangerőt és kerülje a túl magas szintet.

Megfelelőségi tudnivalók

Erős statikus, elektromos vagy nagyfrekvenciájú mezők (rádióberendezések, mobiltelefonok, vezetékmentes telefonok, mikrohullámú sütők, kisülések) hatására a készülék (a készülékek) működési zavara léphet fel. Ebben az esetben próbálja meg növelni a távolságot a zavaró készülékekhez.

Megfelelőségi nyilatkozat

A Jöllenbeck GmbH kijelenti, hogy ez a termék megfelel az 1999/5/EC uniós irányelv vonatkozó biztonsági előírásainak. A teljes megfelelőségi nyilatkozatot honlapunkon a www.speedlink.com címen igényelheti meg.

Műszaki támogatás

A termékkel kapcsolatos műszaki problémák esetén forduljon Támogatásunkhoz, melyet leggyorsabban honlapunkon www.speedlink.com keresztül érhet el.

Kérem, ezt az információt tartsa meg referenciaként.

CZ

Použití podle určení

Tento výrobek je určen pouze jako reproduktor pro zapojení do kompatibilního zdroje BLUETOOTH* nebo do 3,5 mm audio zdroje. Produkt je bezúdržbový. V případě vnějšího poškození jej nepoužívejte. Firma Jöllenbeck GmbH nepřebírá ručení za poškození výrobku nebo zranění osob a zvířat, vzniklé v důsledku nedbalého, neodborného, nesprávného použití výrobku, nebo v důsledku použití výrobku k jiným účelům, než byly uvedeny výrobcem.

Upozornění k bateriím

Tento výrobek je vybaven lithium-iontový akumulátor. Akumulátor nepoškozujte, neotevírejte jej ani jej nerozebírejte a nepoužívejte ve vlhkém a/nebo korozivním prostředí. Baterie se nesmí házet do ohně ani vystavovat vysokým teplotám. Používejte pouze vhodné nabíječky. Výrobek nikdy nevystavujte teplotám nad 60°C (140°F).

Likvidace

Symbol přeškrtnuté popelnice znamená, že se výrobek nesmí vyházovat s netříděným domovní odpadem. Protože elektrické přístroje mohou obsahovat škodlivé látky, které mohou vést k poškození životního prostředí nebo zdraví osob při nesprávné likvidaci či skladování, je nutné takové přístroje likvidovat odděleně. Jako koncový uživatel máte dle zákona povinnost odevzdat vysloužilé elektrospotřebiče do úředně určené sběrny. Informace o sběrnách ve Vaší blízkosti obdržíte na místních úřadech, u místního podniku pro likvidaci odpadu, nebo v obchodě, ve kterém jste tento výrobek zakoupil(a).

Tím, že přístroje necháte zlikvidovat na oficiálních sběrných místech, přispíváte k odborné recyklaci a ochraně životního prostředí.

Při nákupu nového přístroje umožňuje jeho prodejce protiodběr starších přístrojů a jejich bezplatnou likvidaci, je-li odevzdávaný přístroj stejného druhu a plní stejné funkce jako nově zakoupený produkt.

V maloobchodě o prodejní ploše alespoň 400 metrů čtverečních vyhrazené pro elektrické a elektronické přístroje nebo na

oficiálně vyhrazených sběrných místech maloobchodů nacházejících se v bezprostředním okolí lze staré malé elektrické a elektronické přístroje (žádný vnější rozměr nepřekračuje 25cm) odevzdat bezplatně a bez závazku k nákupu stejného přístroje.

Případně baterie či akumulátory je nutné před likvidací z přístroje vyjmout.

Nepovolená likvidace přístrojů, baterií či akumulátorů prováděná uživatelem vede k postihům dle platných zákonů.

Zabránění poškození sluchu

POZOR: Dlouhodobé poslouchání při vysoké hlasitosti může způsobit trvalé poškození sluchu. Před každým použitím zkontrolujte nastavenou hlasitost a vyhybte se příliš vysoké úrovni zvuku.

Informace o konformitě

Za působení silných statických, elektrických, nebo vysokofrekvenčních polí (rádiová zařízení, mobilní telefony, mikrovlnné výboje) může dojít k omezení funkčnosti přístroje (přístrojů). V takovém případě se pokuste zvětšit distanci k rušivým přístrojům.

Prohlášení o shodě

Firma Jöllenbeck GmbH tímto prohlašuje, že tento výrobek je v souladu s relevantními bezpečnostními ustanoveními směrnice EU č. 1999/5/EC. Kompletní Prohlášení o konformitě si můžete přečíst na webových stránkách www.speedlink.com.

Technický suport

V případě technických problémů s tímto produktem kontaktujte prosím náš suport, který je nejrychleji dostupný prostřednictvím našich webových stránek www.speedlink.com.

Tyto informace uchovejte pro budoucí potřebu.

EL

Χρήση σύμφωνα με τους κανονισμούς

Το προϊόν αυτό ενδείκνυται μόνο για τη σύνδεση σε μια συμβατή πηγή ήχου BLUETOOTH* ή 3,5χιλ. Το προϊόν δεν απαιτεί συντήρηση. Μην το χρησιμοποιείτε εάν παρουσιάζει εξωτερικές ζημιές. Η Jöllenbeck GmbH δεν αναλαμβάνει καμία ευθύνη για βλάβες σε άτομα, ζώα ή αντικείμενα λόγω απρόσεκτης, ακατάλληλης, εσφαλμένης χρήσης ή χρήσης του προϊόντος για διαφορετικό από τον αναφερόμενο από τον κατασκευαστή, σκοπό.

Υποδείξεις σχετικά με τη μπαταρία

Αυτό το προϊόν είναι εξοπλισμένο με έναν συσσωρευτή λιθίου - ιόντων. Μην καταστρέψετε, ανοίγετε ή αποσυναρμολογείτε το συσσωρευτή και μην τον χρησιμοποιείτε σε υγρό και/ή σε περιβάλλον διάβρωσης. Χρησιμοποιείτε αποκλειστικά κατάλληλες συσκευές φόρτισης. Μην πετάτε τις μπαταρίες στη φωτιά και μην τις εκθέτετε σε υψηλές θερμοκρασίες. Μην εκθέτετε το προϊόν σε θερμοκρασίες πάνω από τους 60°C (140°F).

Απόρριψη

Το σύμβολο του διαγραμμένου κάδου απορριμμάτων σημαίνει ότι το παρόν προϊόν δεν επιτρέπεται να απορρίπτεται με τα μη ταξινομημένα οικιακά απορρίμματα. Επειδή στις ηλεκτρικές συσκευές μπορεί να περιέχονται επιβλαβείς ουσίες, οι οποίες σε ακατάλληλη διάθεση ή αποθήκευση, μπορεί να προκαλέσουν ζημιά στο περιβάλλον και την υγεία σας, πρέπει να απορρίπτονται ξεχωριστά. Εσείς ως τελικός χρήστης είστε υποχρεωμένος να παραδίδετε τις άχρηστες ηλεκτρικές συσκευές σε ένα επίσημο καθορισμένο σημείο συγκέντρωσης. Μπορείτε να λάβετε πληροφορίες σχετικές με τα σημεία συλλογής της περιοχής σας στις τοπικές αρχές, στα κέντρα ανακυκλώσιμων υλικών ή στο κατάστημα, στο οποίο αποκτήσατε αυτό το προϊόν.

Μέσω της απόρριψης σε ένα επίσημο σημείο συλλογής συνεισφέρετε στην σωστή ανακύκλωση και στην προστασία του περιβάλλοντος.

Κατά την απόκτηση μιας νέας συσκευής ο διανομέας προσφέρει την δυνατότητα παραλαβής των παλαιών συσκευών και δωρεάν απόρριψης, εφόσον η συσκευή που επιστρέφεται είναι του ίδιου τύπου και έχει τις ίδιες λειτουργίες με το νεο-αποκτηθέν προϊόν.

Επιτρέπεται δωρεάν παράδοση ηλεκτρικών και ηλεκτρονικών παλαιών συσκευών (όχι με εξωτερικές διαστάσεις πάνω από 25εκ.) και χωρίς υποχρέωση αγοράς μιας ισότιμης συσκευήςσε καταστήματα λιανικής ηλεκτρικών και ηλεκτρονικών συσκευών με επιφάνεια τουλάχιστον 400 τετραγωνικά μέτρα και σε επίσημα καθορισμένα από το κατάστημα λιανικής σημεία συγκέντρωσης, τα οποία βρίσκονται κοντά στο κατάστημα λιανικής.

Ενδεχόμενα υπάρχουσες μπαταρίες/συσσωρευτές πρέπει, εφόσον είναι δυνατόν, να απομακρύνονται πριν από την απόρριψη από τη συσκευή.

Η μη επιτρεπόμενη απόρριψη συσκευών, μπαταριών και συσσωρευτών από τον χρήστη οδηγεί σε κυρώσεις σύμφωνα με την ισχύουσα νομοθεσία.

Αποφυγή βλαβών στην ακοή

ΠΡΟΣΟΧΗ: Μια ακρόαση μεγάλης διάρκειας σε υψηλές εντάσεις μπορεί να οδηγήσει σε μόνιμες βλάβες της ακοής. Ελέγχετε πριν από κάθε χρήση τη ρυθμισμένη ένταση και αποφεύγετε μια πολύ υψηλή στάθμη.

Υπόδειξη συμμόρφωσης

Υπό την επίδραση δυνατών στατικών, ηλεκτρικών πεδίων ή πεδίων υψηλής συχνότητας (ασύρματες εγκαταστάσεις, κινητά τηλέφωνα, αποφορτίσεις συσκευών μικροκυμάτων) ίσως υπάρξουν επιδράσεις στη λειτουργία της συσκευής (των συσκευών). Σε αυτή την περίπτωση δοκιμάστε να αυξήσετε την απόσταση προς τις συσκευές που δημιουργούν παρεμβολή.

Δήλωση Συμμόρφωσης

Διά της παρούσης η Jöllenbeck GmbH δηλώνει ότι αυτό το προϊόν συμμορφώνεται με τους σχετικούς κανονισμούς ασφαλείας της Οδηγίας της Ε.Ε. 1999/5/Ε.Κ. Μπορείτε να ζητήσετε την πλήρη Δήλωση Συμμόρφωσης στην ιστοσελίδα μας στο www.speedlink.com.

Τεχνική υποστήριξη

Σε τεχνικές δυσκολίες με αυτό το προϊόν, απευθυνθείτε στο τμήμα υποστήριξης, στο οποίο μπορείτε να έχετε γρήγορη πρόσβαση μέσω της ιστοσελίδας μας www.speedlink.com.

Παρακαλούμε φυλάξτε αυτές τις πληροφορίες για μελλοντική αναφορά.

SPEEDLINK® QUICK INSTALL GUIDE

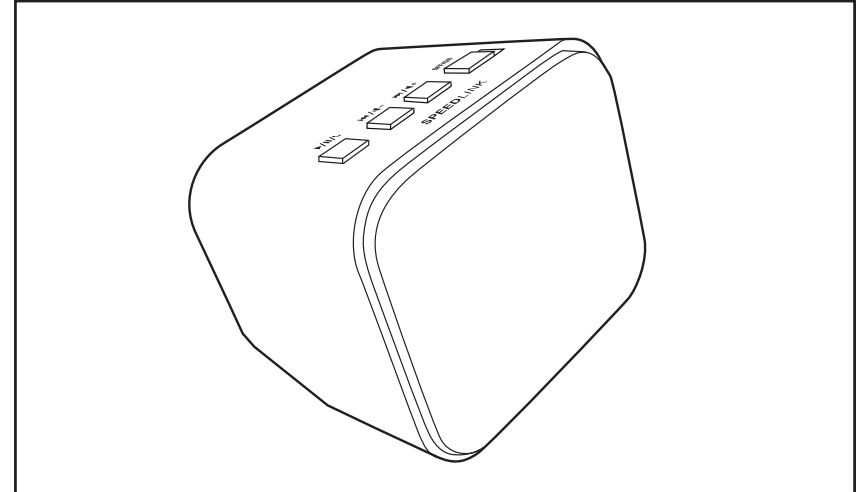

SL-890009-BK // VERS. 1.0



© 2015 Jöllenbeck GmbH. All rights reserved. SPEEDLINK, the SPEEDLINK word mark and the SPEEDLINK swoosh are registered trademarks of Jöllenbeck GmbH. The BLUETOOTH® word mark and logos are registered trademarks owned by Bluetooth SIG, Inc. and any use of such marks by Jöllenbeck GmbH is under license. All trademarks are the property of their respective owner. Jöllenbeck GmbH shall not be made liable for any errors that may appear in this manual. Information contained herein is subject to change without prior notice. Please keep this information for later reference.
JÖLLENBECK GmbH, Kreuzberg 2, 27404 Weertzen, GERMANY

SPEEDLINK®

www.speedlink.com

TECHNICAL SUPPORT
Having technical problems with this product? Get in touch with our Support team – the quickest way is via our website: www.speedlink.com.

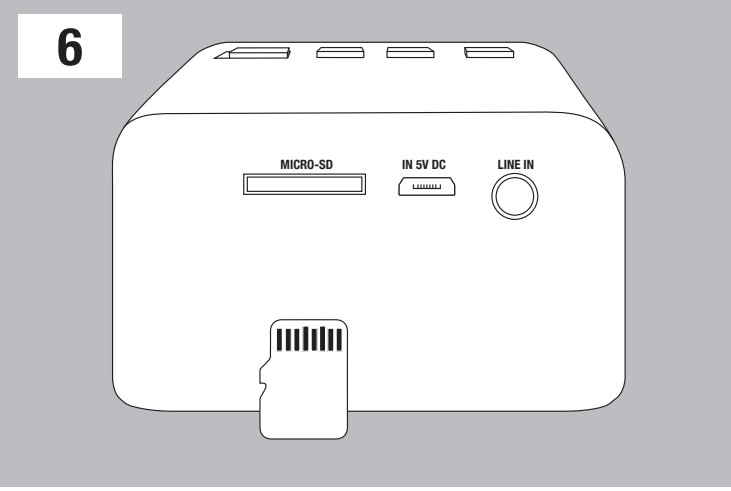
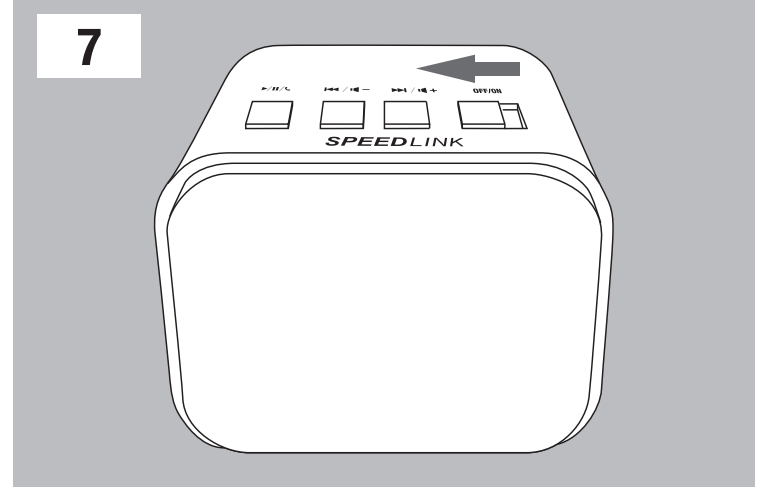

Function*	Button operation
Increase volume	Press + repeatedly
Decrease volume	Press - repeatedly
Play/pause	Press ►/⏸ (music playback)
Next track	Press + (music playback)
Previous track	Press - (music playback)
Answer call	Press ►/⏸ (incoming call)
Decline call	Press and hold ►/⏸ for 3s (incoming call)
End call	Press ►/⏸ (in a call)
Redial	Press and hold ►/⏸ for 3s

* Device dependent; some functions only available in Bluetooth® mode

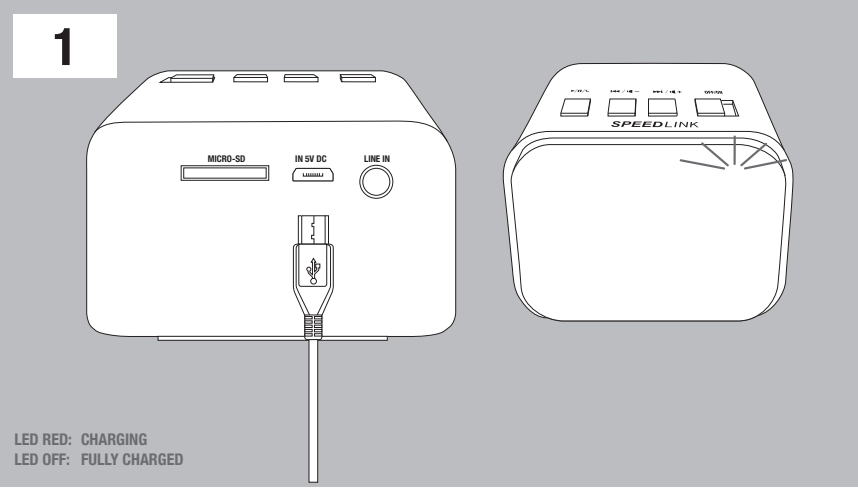
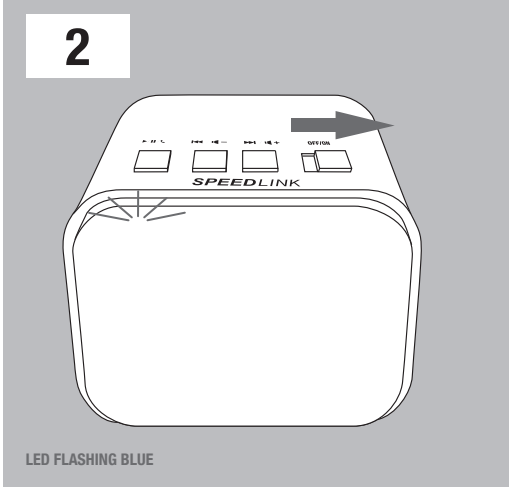
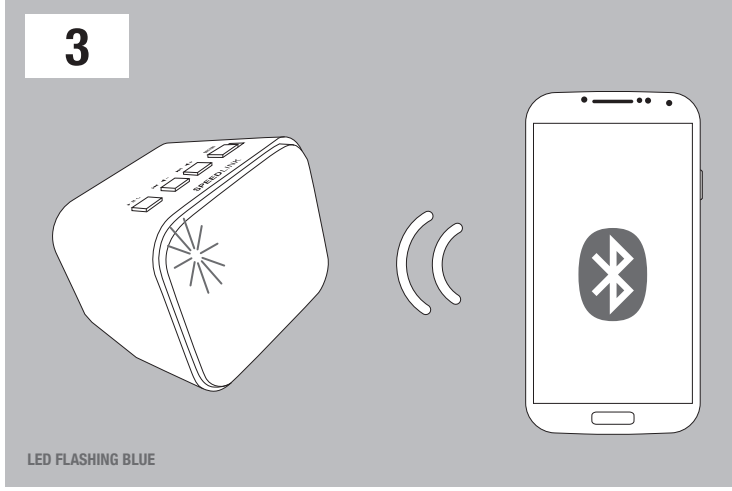
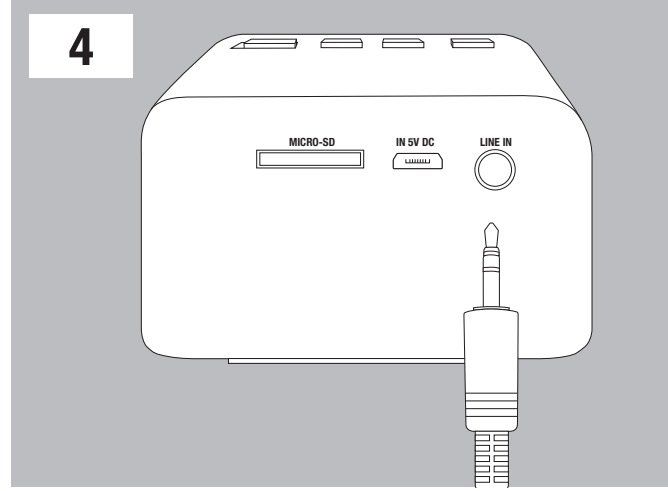

- TR**
- Najpierw naładuj akumulator głośnika: podłącz go kablem mikro-USB do źródła prądu o wydajności min. 500mA. Podczas ładowania (ok. 2,5 godziny) dioda LED świeci w kolorze czerwonym. Należy pamiętać, że pierwsze ładowanie może trwać nieco dłużej. Gdy dioda LED zgaśnie, ładowanie jest zakończone i można odłączyć kabel USB.
 - Włącz głośnik (przełącznik w położeniu „ON”); dioda LED z przodu głośnika zacznie migać w kolorze niebieskim.
 - Nawiąż połączenie BLUETOOTH® między głośnikiem („SPEEDLINK JUKX”) a tabletem lub smartfonem. Ta procedura ma różny przebieg, zależnie od posiadanego urządzenia. Jeżeli pojawia się żądanie wprowadzenia kodu, należy wprowadzić wartość 0000. Dioda LED za kratką ochronną zaczyna wówczas powoli migać w kolorze niebieskim. Połączenie zostanie automatycznie przywrócone po wyłączeniu i ponownym włączeniu (należy pamiętać, że proces może potrwać do 20 sekund).
 - Alternatywnie, podłącz głośnik kablem audio do źródła dźwięku (wtyk 3,5mm).
 - Przyciski głośnika sterują funkcjami odtwarzania i telefonu. Więcej szczegółów znajdziesz w tabeli. Należy pamiętać, że ta funkcja jest dostępna tylko wtedy, gdy jest nawiązane połączenie BLUETOOTH®.
 - Aby przejść do trybu karty pamięci, włóż kartę mikro-SD do gniazda kart pamięci tak, jak pokazano to na rysunku. Głośnik przechodzi automatycznie do trybu karty pamięci i odtwarza pliki audio zapisane na karcie pamięci. Należy pamiętać, że karta pamięci musi być sformatowana w systemie plików FAT/FAT32 i może zawierać pliku typu MP3, WMA lub WAV.
 - Gdy rozlegnie się sygnał ostrzegawczy, spadnie głośność lub urządzenie wyłączy się samoczynnie, należy ponownie naładować akumulator głośnika. Gdy głośnik jest nieużywany, wyłącz go („OFF”), by oszczędzać energię.

- PL**
- Najpierw naładuj akumulator głośnika: podłącz go kablem mikro-USB do źródła prądu o wydajności min. 500mA. Podczas ładowania (ok. 2,5 godziny) dioda LED świeci w kolorze czerwonym. Należy pamiętać, że pierwsze ładowanie może trwać nieco dłużej. Gdy dioda LED zgaśnie, ładowanie jest zakończone i można odłączyć kabel USB.
 - Włącz głośnik (przełącznik w położeniu „ON”); dioda LED z przodu głośnika zacznie migać w kolorze niebieskim.
 - Nawiąż połączenie BLUETOOTH® między głośnikiem („SPEEDLINK JUKX”) a tabletem lub smartfonem. Ta procedura ma różny przebieg, zależnie od posiadanego urządzenia. Jeżeli pojawia się żądanie wprowadzenia kodu, należy wprowadzić wartość 0000. Dioda LED za kratką ochronną zaczyna wówczas powoli migać w kolorze niebieskim. Połączenie zostanie automatycznie przywrócone po wyłączeniu i ponownym włączeniu (należy pamiętać, że proces może potrwać do 20 sekund).
 - Alternatywnie, podłącz głośnik kablem audio do źródła dźwięku (wtyk 3,5mm).
 - Przyciski głośnika sterują funkcjami odtwarzania i telefonu. Więcej szczegółów znajdziesz w tabeli. Należy pamiętać, że ta funkcja jest dostępna tylko wtedy, gdy jest nawiązane połączenie BLUETOOTH®.
 - Aby przejść do trybu karty pamięci, włóż kartę mikro-SD do gniazda kart pamięci tak, jak pokazano to na rysunku. Głośnik przechodzi automatycznie do trybu karty pamięci i odtwarza pliki audio zapisane na karcie pamięci. Należy pamiętać, że karta pamięci musi być sformatowana w systemie plików FAT/FAT32 i może zawierać pliku typu MP3, WMA lub WAV.
 - Gdy rozlegnie się sygnał ostrzegawczy, spadnie głośność lub urządzenie wyłączy się samoczynnie, należy ponownie naładować akumulator głośnika. Gdy głośnik jest nieużywany, wyłącz go („OFF”), by oszczędzać energię.

- NL**
- Laad de luidspreker op: sluit de luidspreker met behulp van de micro-USB-kabel aan op een USB-stroombron (minimaal 500mA). Tijdens het opladen (ong. 2,5 uur) brandt de LED rood. De eerste keer kan het opladen iets langer duren. Zodra de LED dooft, is het opladen voltooid en kunt u de kabel weer loskoppelen.
 - Schakel de luidspreker in („ON”); de voorste LED gaat blauw knipperen.
 - Breng op de smartphone of tablet de BLUETOOTH®-verbinding met de luidspreker („SPEEDLINK JUKX”) tot stand. De procedure verschilt al naar het gelang het apparaat. Voer de cijfercombinatie 0000 in als een code is vereist. De LED achter het luidsprekergegaas knippert vervolgens langzaam blauw. De verbinding wordt na uit- en weer inschakelen automatisch hersteld (houd er rekening mee dat de procedure ongeveer 20 seconden in beslag kan nemen).
 - U kunt de luidspreker ook met een audiokabel aansluiten op een geluidsbron (3,5mm).
 - Met de knoppen van de luidspreker worden de functies voor weergave en telefoneren geregeld. De overige informatie staat in de tabel. Een paar functies zijn alleen beschikbaar als er een BLUETOOTH®-verbinding is.
 - Plaats de Micro-SD-kaart in de geheugenkaartsleuf zoals weergegeven in de afbeelding om over te schakelen naar geheugenkaartmodus. De geheugenkaartmodus van de luidspreker wordt automatisch geactiveerd en de op de Micro-SD-kaart opgeslagen audiobestanden worden afgespeeld. De Micro-SD-kaart die u gebruikt, dient te zijn geformatteerd in FAT/FAT32-indeling; de audiobestanden moeten een MP3-, WMA- of WAV-indeling hebben.
 - Laad de luidspreker opnieuw op als een waarschuwingssignaal klinkt, als de prestaties afnemen of als het apparaat automatisch wordt uitgeschakeld. Als u de luidspreker niet gebruikt, kunt u hem uitschakelen („OFF”) om energie te besparen.

- IT**
- Ricaricare l'altoparlante: Collegarlo tramite il cavo di ricarica micro USB ad una fonte di energia (minimo 500 mA). Durante la ricarica (ca. 2,5 ore) il LED è acceso di rosso. Si precisa che la prima ricarica può durare leggermente più del solito. Appena il LED si spegne la ricarica è terminata e il cavo può essere staccato.
 - Accendere l'altoparlante («ON»); il LED anteriore lampeggia di colore blu.
 - Creare una connessione BLUETOOTH® con l'altoparlante («SPEEDLINK JUKX») attraverso lo smartphone o il tablet PC. Questa procedura differisce a seconda del dispositivo. Qualora fosse richiesto l'inserimento di un codice, digitare la combinazione di cifre 0000. Quindi inizia a lampeggiare lentamente il LED blu dietro la rete di protezione. La connessione viene nuovamente creata dopo aver spento e riaccesso il dispositivo. (Si precisa che questa procedura può durare fino a 20 secondi circa).
 - In alternativa collegare l'altoparlante attraverso il cavo audio a una sorgente audio (3,5 mm).
 - I tasti dell'altoparlante controllano le funzioni di riproduzione e telefono. Consultare la tabella per ulteriori dettagli. Si precisa che alcune funzioni sono disponibili solo quando è attiva una connessione BLUETOOTH®.
 - Per passare alla modalità scheda di memoria, inserire nello slot la scheda micro SD come da illustrazione. L'altoparlante passa automaticamente in modalità scheda di memoria e riproduce i dati audio presenti sulla scheda micro SD. Si precisa che la scheda micro SD deve essere formattata in formato FAT/FAT32 e contenere dati MP3, WMA o WAV.
 - Quando viene emesso un segnale acustico, diminuisce la prestazione o il dispositivo si spegne automaticamente, ricaricare l'altoparlante. Spegnerne l'altoparlante quando non viene usato («OFF») per risparmiare energia.

- RU**
- Зарядите динамик: Соедините его через кабель USB к источнику питания USB (минимум 500 мА). Во время процесса зарядки (ок. 2,5 часа) светодиод горит красным. Помните о том, что для первой зарядки нужно несколько больше времени. Как только светодиодный индикатор погаснет, зарядка завершена и можно отсоединить кабель.
 - Включите динамик («ON»); передний светодиод начнет мигать синим.
 - Установите через смартфон или планшетный ПК BLUETOOTH®-соединение с динамиком («SPEEDLINK JUKX»). Этот процесс отличается в зависимости от используемого устройства. Если нужно ввести код, введите комбинацию цифр 0000. После этого светодиод за защитной решеткой начинает медленно мигать синим. Соединение после выключения и включения восстанавливается автоматически (Помните о том, что этот процесс может занимать около 20 секунд).
 - В качестве альтернативы динамик можно подключить через аудиокабель к источнику звука (3,5 мм).
 - Кнопки на динамике служат для управления функциями воспроизведения и телефона. Другие подробности приведены в таблице. Помните о том, что некоторые функции доступны только при установленном соединении BLUETOOTH®.
 - Чтобы перейти в режим карты памяти, вставьте карту Micro-SD в разъем карт памяти как показано на рисунке. Динамик автоматически переходит в режим карты памяти и воспроизводит сохраненные на карте Micro-SD аудиофайлы. Учтите, что используемая карта Micro-SD должна быть отформатирована в FAT/FAT32 и должна содержать файлы в формате MP3, WMA или WAV.
 - Как только раздастся предупредительный сигнал, упадет мощность или устройство самопроизвольно выключится, зарядите динамик. Если динамик не используется, просто выключите его («OFF») для экономии электроэнергии.

- ES**
- Recarga el altavoz: Conéctalo a través del cable USB a una fuente de corriente USB (mínimo 500mA). Durante el proceso de carga (unas 2,5 horas) se enciende el LED rojo. Ten en cuenta que la primera carga podría tardar más tiempo de lo normal. En cuanto el LED se apaga, la carga está completa y puedes desenchufar el cable.
 - Si conectas el altavoz en «ON», el LED frontal parpadea en azul.
 - Establece la conexión de tu smartphone o tablet con BLUETOOTH® a los altavoces («SPEEDLINK JUKX»). Ese proceso depende del aparato. Si es necesario introducir un código, escribe la combinación de números 0000. El LED que está por detrás de las rejillas protectoras parpadea lentamente en azul. La conexión se restaurará después del apagado y encendido automático (ten en cuenta que este proceso tarda unos 20 segundos).
 - De manera alternativa, puedes enchufar el altavoz con el cable de audio a una fuente de audio (3,5 mm).
 - Las teclas del altavoz controlan las funciones de reproducción y teléfono. Otras informaciones se cotejan en la tabla. Ten en cuenta que algunas de esas funciones sólo están disponibles cuando hay una conexión BLUETOOTH®.
 - Para pasar al modo de tarjeta de memoria, inserta la tarjeta Micro-SD como muestra la figura en la ranura de tarjetas. El altavoz pasa automáticamente al modo de tarjeta de memoria y empieza a reproducir los datos de audio guardados en la tarjeta Micro-SD. Ten en cuenta que la tarjeta Micro-SD que será utilizada tiene que estar formateada para FAT/FAT32 y tener archivos MP3, WMA o WAV.
 - Cuando suene una señal de aviso, la potencia disminuya o el dispositivo se apague automáticamente, vuelve a cargar el altavoz. Si no lo usas continuamente, desconecta el altavoz poniendo el interruptor en «OFF» ahorrando así energía.

- FR**
- Rechargez le haut-parleur : pour cela, reliez-le à une source de courant USB (500 mA au moins) à l'aide du câble de recharge micro-USB. Le voyant rouge reste allumé pendant toute la durée de la recharge (2,5 heures environ). À noter que la première recharge peut être un peu plus longue. Dès que le voyant s'éteint, cela signifie que la recharge est terminée et que vous pouvez débrancher le câble.
 - Allumez le haut-parleur en amenant l'interrupteur sur « ON » ; le voyant bleu en façade se met à clignoter.
 - Établissez sur votre smartphone ou votre tablette une liaison BLUETOOTH® avec l'enceinte (« SPEEDLINK JUKX »). La marche à suivre varie selon l'appareil. Si le système vous demande un code, entrez 0000. Le voyant bleu situé derrière la grille se met alors à clignoter lentement. Lorsque vous éteignez et rallumez le système, la liaison avec le dernier appareil utilisé est rétablie automatiquement si l'appareil en question se trouve à proximité. À noter que la connexion peut prendre une vingtaine de secondes.
 - Vous pouvez également relier le haut-parleur à une source audio 3,5 mm à l'aide du câble audio.
 - Les touches de l'enceinte permettent de contrôler la lecture et les fonctions de téléphonie. Veuillez vous reporter au tableau pour plus de détails. Nous attirons votre attention sur le fait que certaines de ces fonctions nécessitent qu'une liaison BLUETOOTH® soit établie.
 - Pour passer en mode Carte mémoire, insérez la carte micro-SD dans l'emplacement correspondant comme indiqué sur l'illustration. Le haut-parleur commute automatiquement en mode Carte mémoire et lit les fichiers audio qui se trouvent sur la carte micro-SD. À noter que la carte micro-SD en question doit pour cela être formatée au format FAT/FAT32 et contenir des fichiers MP3, WMA ou WAV.
 - Dès qu'un signal d'alarme retentit, que les performances faiblissent ou que l'appareil s'éteint de lui-même, rechargez le haut-parleur. Lorsque vous ne vous servez pas du haut-parleur, éteignez-le en amenant l'interrupteur sur « OFF » afin de ne pas gaspiller d'énergie.

- DE**
- Laden Sie den Lautsprecher auf: Verbinden Sie ihn über das Mikro-USB-Ladekabel mit einer USB-Stromquelle (mindestens 500 mA). Während des Ladevorgangs (ca. 2,5 Stunden) leuchtet die LED rot. Beachten Sie bitte, dass der erste Ladevorgang etwas mehr Zeit beanspruchen kann. Sobald die LED erlischt, ist das Aufladen beendet und Sie können die Kabelverbindung trennen.
 - Schalten Sie den Lautsprecher ein („ON”); die vordere LED blinkt daraufhin schnell blau.
 - Stellen Sie über Ihr Smartphone oder Ihren Tablet-PC die BLUETOOTH®-Verbindung zum Lautsprecher („SPEEDLINK JUKX”) her. Dieser Vorgang unterscheidet sich je nach Gerät. Sollte eine Code-Eingabe verlangt werden, geben Sie bitte die die Zahlenkombination 0000 ein. Die LED hinter dem Schutzgitter blinkt anschließend langsam blau. Die Verbindung mit dem zuletzt verwendeten Gerät wird nach dem Aus- und Einschalten automatisch wiederhergestellt. Bitte beachten Sie, dass dieser Vorgang bis zu ca. 20 Sekunden beanspruchen kann.
 - Alternativ schließen Sie den Lautsprecher über das Audio-Kabel an eine Audio-Quelle an (3,5 mm).
 - Die Tasten auf der Oberseite des Lautspechers steuern die Wiedergabe- und Telefonfunktionen. Weitere Details entnehmen Sie bitte der Tabelle. Bitte beachten Sie, dass einige Funktionen nur verfügbar sind, wenn eine BLUETOOTH®-Verbindung besteht.
 - Um in den Speicherkartenmodus zu wechseln, legen Sie die Micro-SD-Karte der Abbildung entsprechend in den Speicherkarten-Slot ein. Der Lautsprecher wechselt automatisch in den Speicherkarten-Modus und gibt die auf der Micro-SD-Karte gespeicherten Audio-Dateien wieder. Bitte beachten Sie, dass die verwendete Micro-SD-Karte im FAT/FAT32-Format formatiert sein und MP3-, WMA- oder WAV-Dateien enthalten muss.
 - Sobald ein Warnsignal ertönt, die Leistung nachlässt oder das Gerät sich selbstständig abschaltet, laden Sie den Lautsprecher bitte erneut auf. Bei Nichtgebrauch schalten Sie den Lautsprecher einfach ab („OFF”), um Strom zu sparen. Sobald die Leistung nachlässt, laden Sie den Lautsprecher bitte erneut auf.

- EN**
- Charge the speaker by connecting it to a USB power source (min. 500mA) using the micro-USB charging cable. During charging (approx. 2.5 hours), the LED will glow red. Be aware that the initial charge may take a little longer. As soon as the LED goes out, the charging process is complete and you can disconnect the cable.
 - Switch the speaker on („ON”) – the front LED will flash blue quickly to indicate the connection readiness.
 - Pair your smartphone or tablet to the speaker („SPEEDLINK JUKX”) via BLUETOOTH®. This process differs depending on the device. If requested, enter the code 0000. The LED behind the grill will now slowly flash blue. The connection will be re-established automatically after switching the devices off and back on again (be aware that this process can take approx. 20 seconds).
 - Alternatively, connect the speaker to an audio source using the audio cable (3.5mm).
 - The speaker buttons control playback and telephone functions. Refer to the table for additional button functions. Be aware that some of these functions are only available when connected via BLUETOOTH®.
 - To switch to memory card mode, insert a micro-SD memory card into the memory card slot as shown. The speaker will switch automatically to memory card mode and play back the audio files on the micro-SD card. The micro-SD card must be formatted as FAT/FAT32 and contain MP3, WMA or WAV files.
 - As soon as you hear a warning sound, you notice a drop in performance or the device switches itself off automatically, recharge the speaker. If you do not intend to use the speaker, simply switch it off („OFF”) to save power.



DO YOU KNOW THESE?



Connect it to up to five **BLUETOOTH®** devices and easily switch between them.



Unites portability, great sound, **BLUETOOTH®** and NFC technology.



Enjoy dynamic multimedia sound for music, video and chat.



Modern design with a shiny aluminium wrist rest adds style to your desktop.



Features a professional gear stick, precise pedals and rapid-access shifter paddles.



The changing colour patterns surround this precision tool with a unique aura.



Gain control of virtual worlds with great accuracy and in total strain-free comfort.



The first choice for long, action-packed gaming sessions on the PS4®.

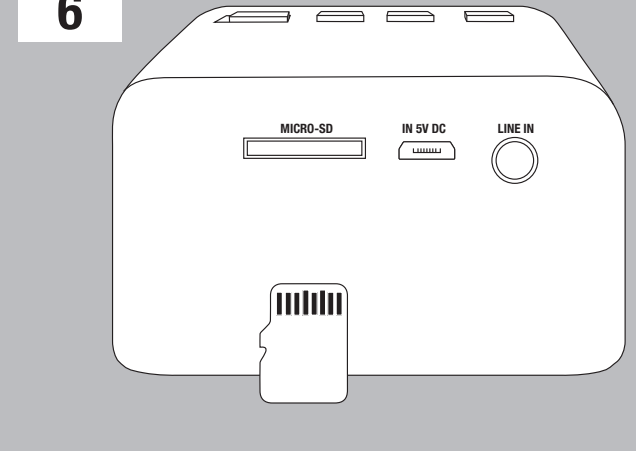
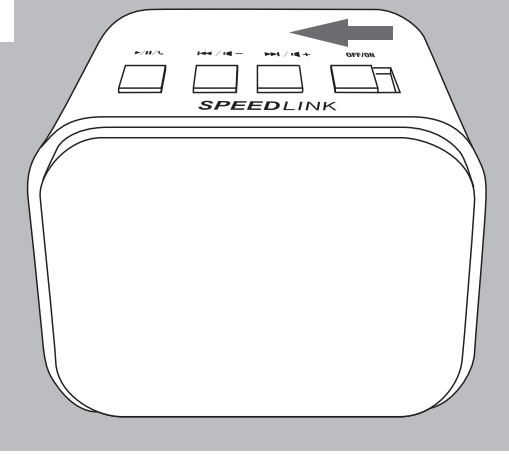

Function*	Button operation
Increase volume	Press + repeatedly
Decrease volume	Press - repeatedly
Play/pause	Press ▶/⏸ (music playback)
Next track	Press + (music playback)
Previous track	Press - (music playback)
Answer call	Press ▶/⏸ (incoming call)
Decline call	Press and hold ▶/⏸ for 3s (incoming call)
End call	Press ▶/⏸ (in a call)
Redial	Press and hold ▶/⏸ for 3s

* Device dependent; some functions only available in Bluetooth® mode

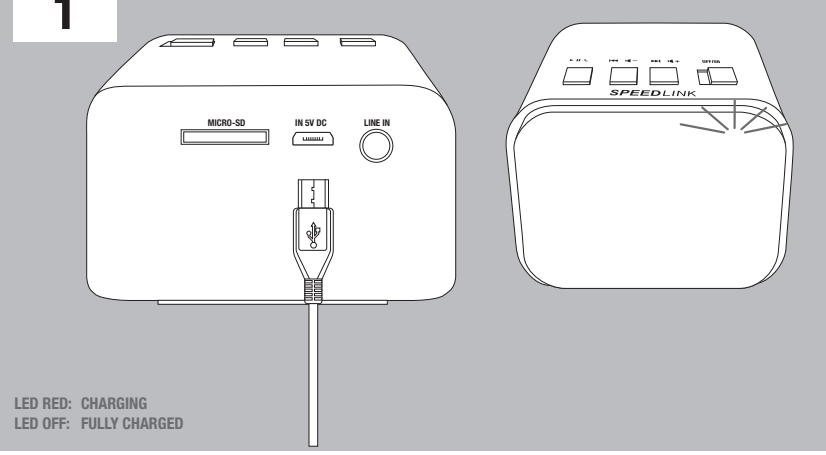
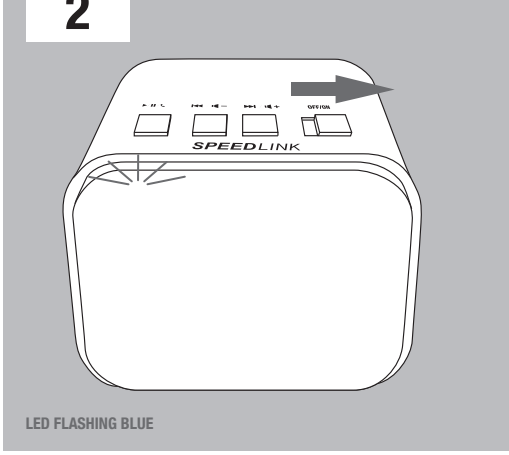
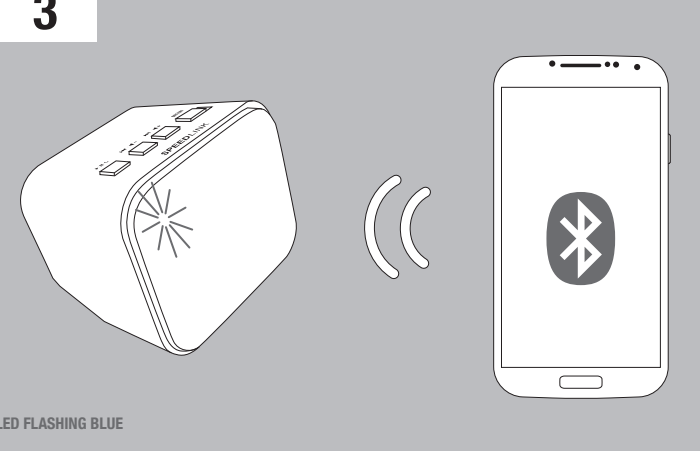
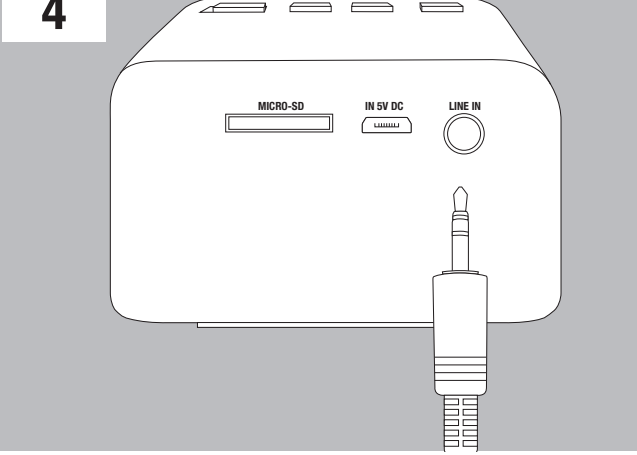

The Bluetooth word mark and logos are registered trademarks owned by Bluetooth SIG, Inc. and any use of such marks by Jillembeck GmbH is under license. PS4 is a registered trademark of Sony Computer Entertainment Inc. Technical specifications are subject to change. All trademarks are the property of their respective owners.

SPEEDLINK

DK

1. Oplad din højttaler: Slut den til en USB-strømkilde (mindst 500mA) med mikro-USB-ladekablet. Under opladningen (ca. 2,5 timer) lyser LED rødt. Bemærk, at den første opladning kan vare noget længere. Så snart LED'en slukkes, er opladningen færdig, og du kan afbryde kableforbindelsen.

2. Tænd for højttaleren („ON“); den forreste LED blinker derefter blåt.

3. Etabler BLUETOOTH®-forbindelsen til højttaleren („SPEEDLINK JUKX“) med din smartphone eller din tablet-PC. Dette forløb afhænger af det anvendte apparat. Hvis der spørges efter en kode, skal du indtaste talkombinationen 0000. LED bag beskyttelsesgitteret blinker derefter langsomt blåt. Forbindelsen etableres automatisk, når der slukkes og tændes igen (bemærk, at dette kan vare ca. 20 sekunder).

4. Som alternativ kan du slutte højttaleren til en audio-kilde (3,5mm) via audiokablet.

5. Knapperne på højttalerens styrer afspilnings- og telefonfunktioner. Se tabellen for yderligere informationer. Bemærk, at nogle af disse funktioner kun er til rådighed, hvis der er en BLUETOOTH®-forbindelse.

6. For at skifte til lagerkortmodus skal du sætte Micro-SD-kortet i lagerkort-slottet som vist på billedet. Højttaleren skifter automatisk til lagerkort-modus og afspiller lydfilerne, som er gemt på Micro-SD-kortet. Bemærk, at det anvendte Micro-SD-kort i FAT/FAT32-formatet skal være formateret og indeholde MP3-, WMA- eller WAV-filer.

7. Så snart der lyder et advarselssignal, lyden bliver svagere, eller apparatet slukkes af sig selv, skal du oplade højttaleren igen. Når højttaleren ikke bruges, skal den slukkes („OFF“), så der spares strøm.

PT

1. Carregue a coluna: Ligue-a através de um cabo de carregamento micro-USB com uma fonte de corrente (no mínimo 500mA). Durante o processo de carga (aprox. 2,5 horas) o LED acende a vermelho. Tenha em atenção que o primeiro processo de carga pode demorar mais tempo. Assim que o LED apagar, o carregamento está concluído e pode desligar o cabo.

2. Ligue a coluna („ON“); o LED dianteiro pisca a azul.

3. Estabeleça a ligação BLUETOOTH® para a coluna („SPEEDLINK JUKX“) através do seu Smartphone ou através do seu PC. Este processo diferencia de acordo com o aparelho. Caso seja solicitada a introdução de um código, introduza a combinação de números 0000. De seguida, o LED que se encontra atrás da grelha de proteção pisca lentamente a azul. A ligação com o último aparelho ligado é reestabelecida automaticamente após a conexão e desconexão. Tenha em consideração, que este processo pode demorar até aprox. 20 segundos.

4. Alternativamente ligue a coluna através do cabo de áudio a uma fonte de áudio (3,5mm).

5. Pomoci tlačítek na reproduktoru lze ovládat funkce přehrávání a telefonu. Další podrobnosti naleznete v tabulce. Vezměte prosím na vědomí, že některé z těchto funkcí jsou dostupné pouze v případě navázaní spojení s BLUETOOTH®.

6. Chcete-li přejít do režimu paměťové karty, vložte micro SD kartu tak, jak je uvedeno, do slotu pro paměťové karty. Reproduktoř se automaticky přepne do režimu paměťové karty a reprodukuje audio soubory, uložené na micro SD kartě. Vezměte prosím na vědomí, že použít micro SD karta ve FAT/FAT32 musí být formátovaná a musí obsahovat soubory MP3, WMA nebo WAV.

7. Jakmile zazní výstražný signál, poklesne výkonnost, nebo se přístroj samočinně vypne, tak reproduktor opět znovu nabijte. V případě nepoužívání reproduktoru jednoduše vypněte („OFF“), i z důvodu úspory energie.

CZ

1. Nabijte reproduktor: Pomoci mikro USB nabíjecího kabelu jej zapojte do USB zdroje proudu (minimálně 500mA). Během nabíjení (cca 2,5 hodiny) svítí LED červeně. Mějte na vědomí, že první nabíjení může trvat o něco déle. Jakmile LED dioda zhasne, je nabíjení dokončeno a kabel můžete odpojit.

2. Zapněte reproduktor („ON“); přední LED začne blikat modře.

3. Pomoci Vašeho smartphonu nebo PC tabletu navážete spojení BLUETOOTH® s reproduktorem („SPEEDLINK JUKX“). Tento proces se liší v závislosti na zařízení. Pokud budete vyzváni k zadání kódu, zadejte číselnou kombinaci 0000. Dioda LED za ochrannou mřížkou pak bliká pomalu modře. Mezi se byt vyzvatí a zapnutí se automaticky opět vytvoří spojení (Vezměte prosím na vědomí, že tento proces může trvat až 20 sekund).

4. Alternativně zapojte reproduktory pomocí audio kabelu do audio zdroje (3,5mm).

5. Pomoci tlačítek na reproduktoru lze ovládat funkce přehrávání a telefonu. Další podrobnosti naleznete v tabulce. Vezměte prosím na vědomí, že některé z těchto funkcí jsou dostupné pouze v případě navázaní spojení s BLUETOOTH®.

6. Chcete-li přejít do režimu paměťové karty, vložte micro SD kartu tak, jak je uvedeno, do slotu pro paměťové karty. Reproduktoř se automaticky přepne do režimu paměťové karty a reprodukuje audio soubory, uložené na micro SD kartě. Vezměte prosím na vědomí, že použít micro SD karta ve FAT/FAT32 musí být formátovaná a musí obsahovat soubory MP3, WMA nebo WAV.

7. Jakmile zazní výstražný signál, poklesne výkonnost, nebo se přístroj samočinně vypne, tak reproduktor opět znovu nabijte. V případě nepoužívání reproduktoru jednoduše vypněte („OFF“), i z důvodu úspory energie.

HU

1. Töltse fel a hangszórót: csatlakoztassa a mikro USB töltőkábel segítségével egy USB áramforrásra (legalább 500 mA). Töltés közben (kb. 2,5 óra) a LED pirosan világít. Kérjük, vegye figyelembe, hogy az első töltés valamivel több időt vesz igénybe. Amint a LED kialszik, a töltés befejeződik és szét lehet választani a kábelkapcsolatot.

2. Kapcsolja be a hangszórót („ON“); az első LED erre piros villog.

3. Hozza létre az okostelefonon vagy táblaszámítógépen a BLUETOOTH® kapcsolatot a hangszóróhoz („SPEEDLINK JUKX“). Ez a folyamat készüléktől függően különbözik. Ha a készülék kód beadását kéri, akkor adjuk be a 0000 számkombinációt. A védőrács mögötti LED végül lassan, kék színnel villog. Után a be-és kikapcsolása a kapcsolatot automatikusan helyreáll (kérjük, vegye figyelembe, hogy ez a folyamat kb. 20 mp-ig eltarthat).

4. Másik megoldás, ha a hangszórót audio kábellel köti egy audio forrásra (3,5 mm).

5. A hangszóró gombok vezérik a lejátszási és telefon funkciókat. Ezek funkcióit a táblázat adja meg. Vegyük figyelembe, hogy néhány funkció csak akkor elérhető, ha fennáll a BLUETOOTH® kapcsolat.

6. A memóriakártya módra váltáshoz helyezze a mikro SD kártyát az ábra szerint a megfelelő memóriakártya helybe. A hangszóró automatikusan memóriakártya módra vált és lejátszza a mikro SD kártyán lévő audio fájlokat. Kérjük, vegye figyelembe, hogy a használt mikro SD kártya FAT/FAT32 formátumú legyen és MP3, WMA vagy WAV fájlokat tartalmazzon.

7. Amint figyelmeztető hangot hall, ha a teljesítmény csökken vagy a készülék önmagától kikapcsol, akkor ismét töltse fel a hangszórót. Ha nem használja a készüléket, akkor a hangszórót egyszerűen csak kapcsolja ki („OFF“), hogy áramot takarítson meg.

Changes or modifications not expressly approved by the party responsible for compliance could void the user's authority to operate the equipment.

This device complies with Part 15 of the FCC Rules.

Operation is subject to the following two conditions:

- (1) this device may not cause harmful interference, and**
- (2) this device must accept any interference received, including interference that may cause undesired operation.**