

承 认 书

SPECIFICATION FOR APPROVAL

客 户 CUSTOMER:	永漫
客 户 料 号: CUST P/N:	
天 夏 料 号: TX P/N:	TX-YM-Y0825S
产 品 型 号 DESC:	φ 14.0*20.5-0.08*24P-13TS-8-25C
日 期 DATE:	2023/09/23
版 本: Version:	A.0

拟制 PREPARED BY	审核 CHECKED BY	批准 APPROVED BY	客户承认 CUSTOMER APPROVE
罗雄彬	张燕	罗勇军	

深圳市天夏科技有限公司

地址：深圳市宝安区33区C33科创园523-525室

TEL：18718699959

E-mail：2321113770@qq.com

SPECIFICATION

产品型号: DESC	φ 14.0*20.5-0.08*24P-13TS-8-25CC	Rev: A.0	客户CUST:	
			客户料号 CUST P/N:	

一、尺寸 DIMENSION:(mm)

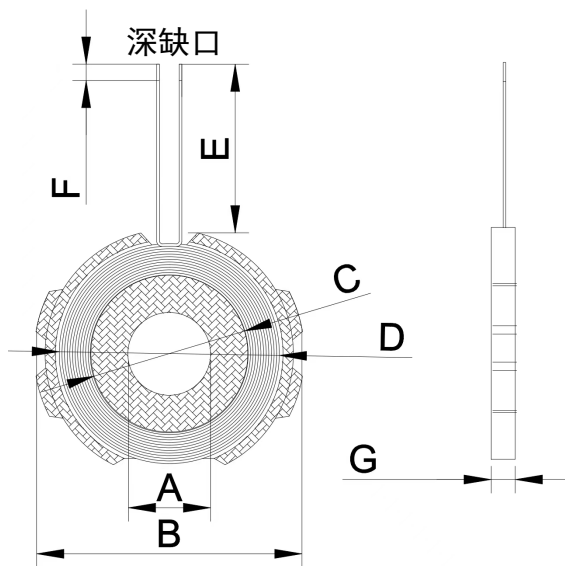

A	8.0±0.5
B	25.0±0.5
C	15.0±1
D	20.5±1
E	12.0 mm
F	3.00±0.5
G	2.6±0.5

注:

1. 线圈交叉出线
2. 线圈贴圆形硬磁片, 尺寸 φ8*25*1.0mm;
3. 引线出线位置如图(出线朝上时, 深缺口在下方)
4. 线圈总体厚度不超过3mm;
5. 双线浸锡, 线长12mm, 浸锡长度齐磁片边缘

二、原理图 SCHEMATIC DIAGRAM



三、绕线参数 Winding Specification:

序号 NO.	端子 TERMINAL		线径 WIRE	圈数 Turns	绕线方向 Winding Direction
1	S	F	0.08*24	13Ts	逆时针

四、电气特性 ELECTRICAL CHARACTERISTICS:

温度 TEMPERATURE:25±10°C, 湿度 RELATIVE HUMIDITY:65±20%

序号 NO.	项目 ITEM	端子 TERMINAL	标准 SPECIFICATION	测试条件 TEST FREQUENCY	测试仪器 TEST EQUIPMENTS
1	IND.	S-F	4.4 uH ± 10% 单独线圈	100KHz/1.0V	LCZ METER 1062B
2	IND.	S-F	7.0 uH ± 10% 带磁片	100KHz/1.0V	LCZ METER 1062B
3	DCR	S-F	600m Ω Max		LCZ METER 502B

拟制/日期 PREPARED BY/DATE

审核/日期 CHECKED BY/DATE

罗雄彬 2023/09/23

张燕 2023/09/23