

**ENACFIRE**

**TRUE WIRELESS  
STEREO EARPHONES**

ENACFIRE F1 INSTRUCTION

---



# Contents

● English	01-16
● 日本語	17-31
● Deutsch	32-48
● Español	49-65
● Français	66-82

# Packing List

---

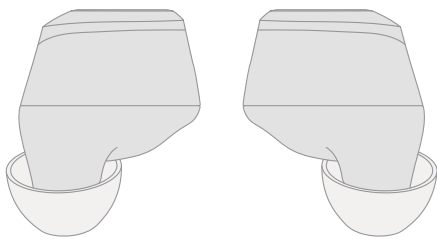

Earphones x1

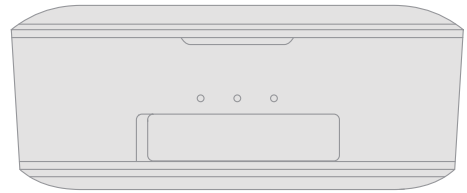

Charging case x1



Eartips x3

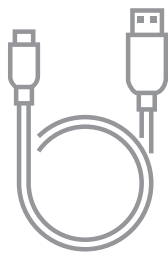

USB Charging  
Cable x1

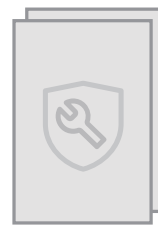

Manual x1



Warranty Card x1

# Product Overview

- 1. Charging port
- 2. USB Output
- 3. Charging case LED light
- 4. Multifunctional button
- 5. Earphone LED light and Mic
- 6. Acoustic hole
- 7. L / R Logo
- 8. Magnetic Charging Pin
- 9. Speaker

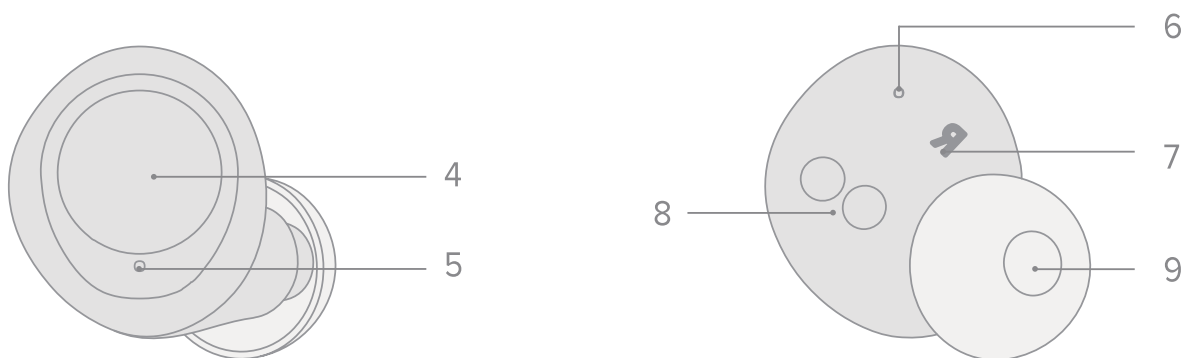
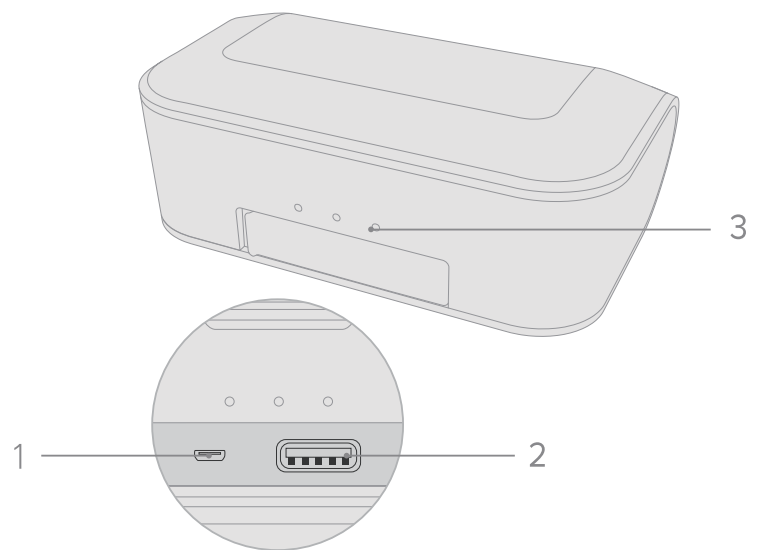

# Wearing

---

Step 1: Choose the suitable eartips

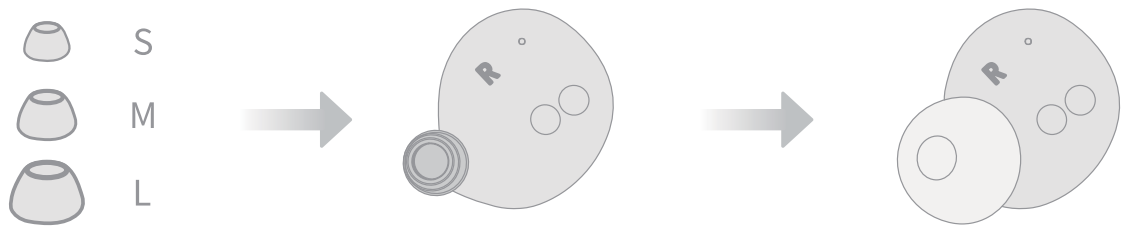

Step 2: Wear it and adjust to a comfortable position  
(Please distinguish between the left and right earphone)

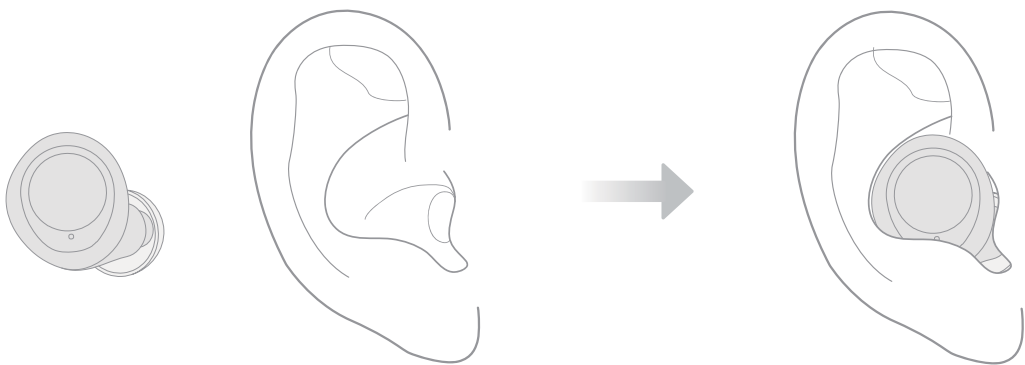

# Power On & Pairing

---

## Approach 1 - With Charging Case

**Power On:** Take out the earphones from the charging case with Blue light on

**Pairing:** Earphones will start paring automatically with Blue and White light flash alternatively

**Connection:** Select 'ENACFIRE F1' from the device's Bluetooth list

**Note:** Left earphone is the master earphone

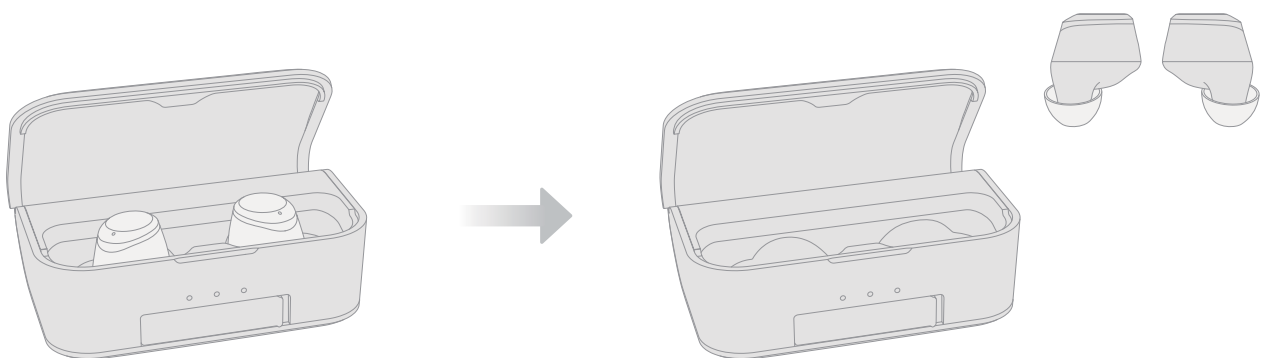

# Power On & Pairing

## Approach 2 - Earphones Standalone

Power On: Touch the multifunctional buttons for 2 seconds. Release when you hear the prompt sound 'Power on' with Blue light on

Pairing: Earphones will start pairing automatically with Blue and White light flash alternatively

Connection: Select 'ENACFIRE F1' from the device's Bluetooth list

**Note: Left earphone is the master earphone**

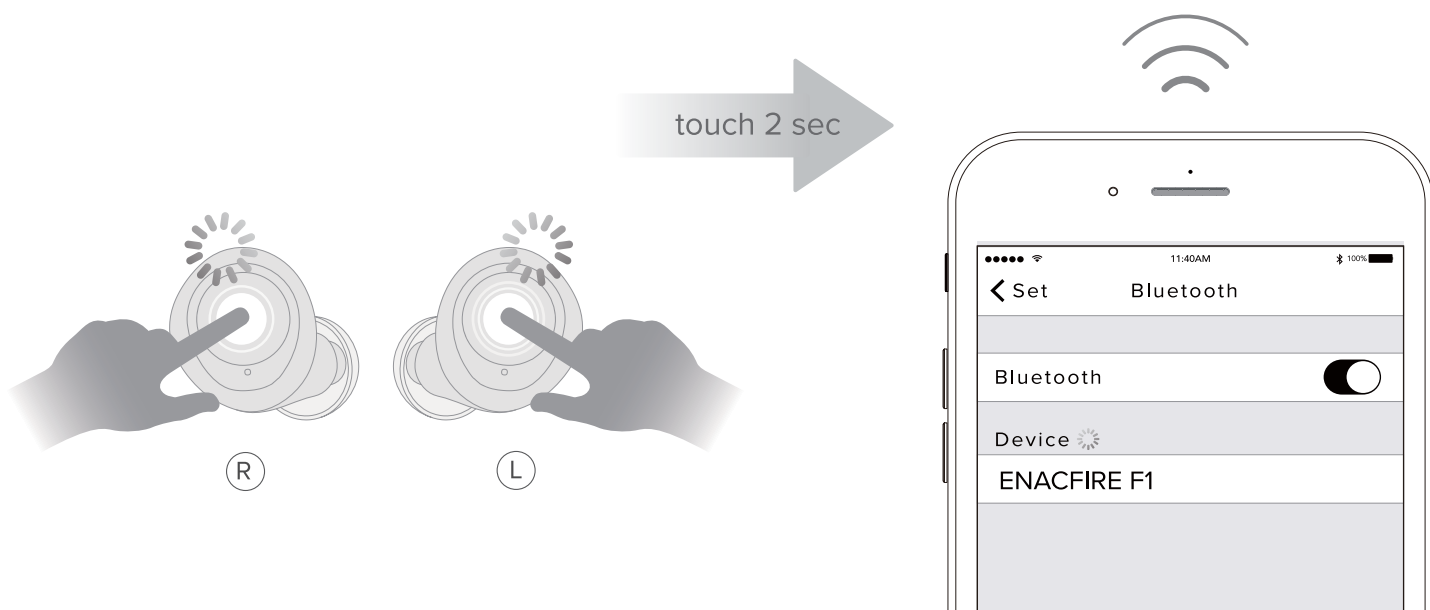



# Disconnection

---

## Reason 1: Device's Bluetooth Function Turned Off

If the Bluetooth is turned off, earphones will be disconnected. After 5 minutes of reconnection timeout, the earphones will power off automatically.

## Reason 2: Out of Connection Distance

If the connection distance between the device and the earphones exceeds the effective range, the earphone will power off automatically after 5 minutes of reconnection timeout.

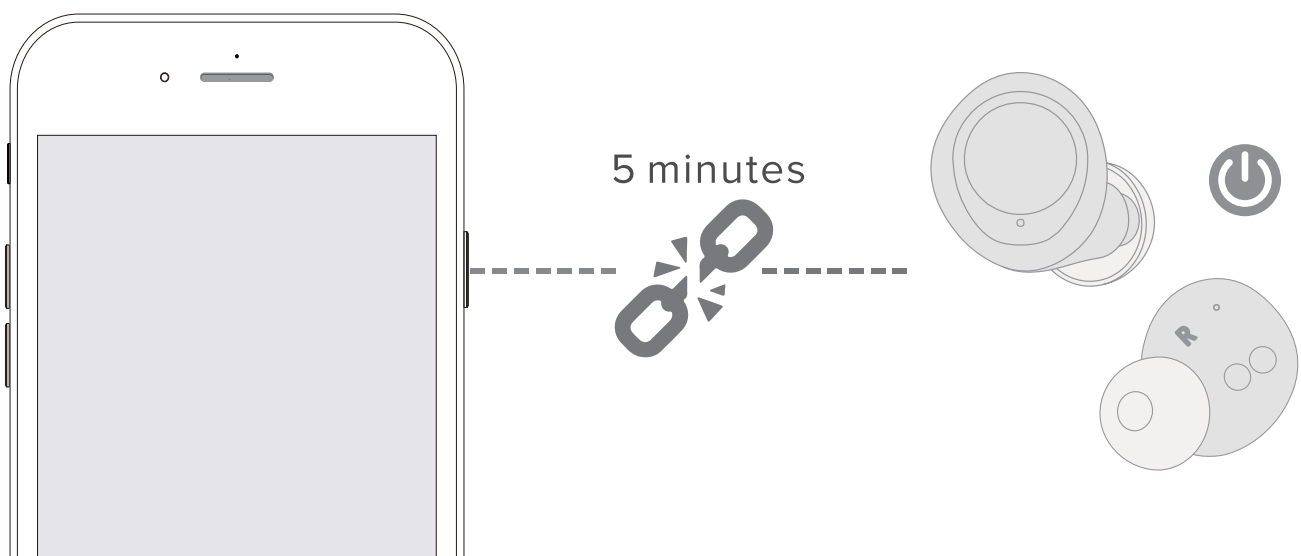

# Incoming call

---

## Answer call/End call

Tap the multifunctional button of either earphone once

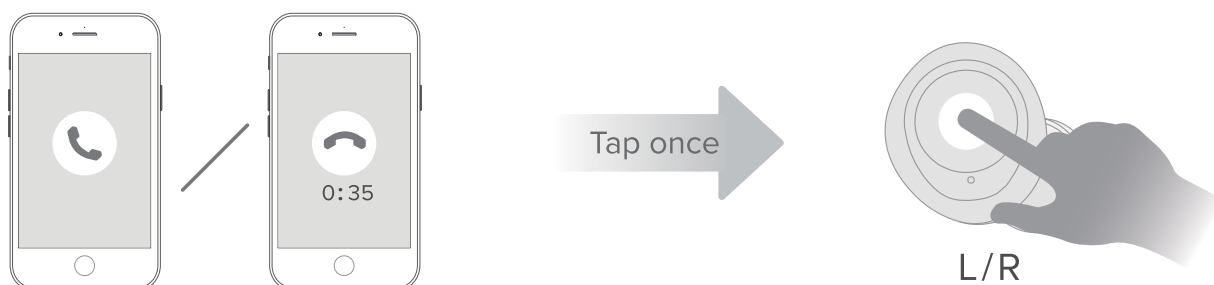

## Reject call

Touch the Left or Right multifunctional button for 2 seconds

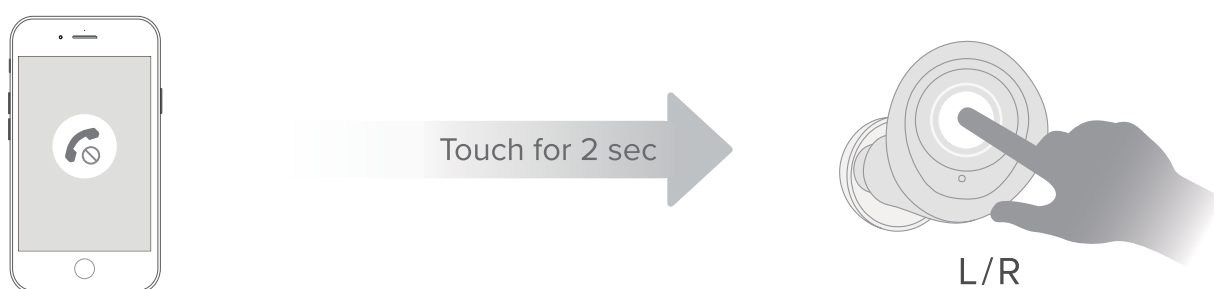

# Music

---

## Pause / Play

Double-tap the Right multifunctional button to pause/play music in the music mode

(Some phones may require you to start a media player first)

## Voice Assistant

To launch your Device's Voice Assistant, double-tap the Left multifunctional button with the 'Beep' prompt sound.

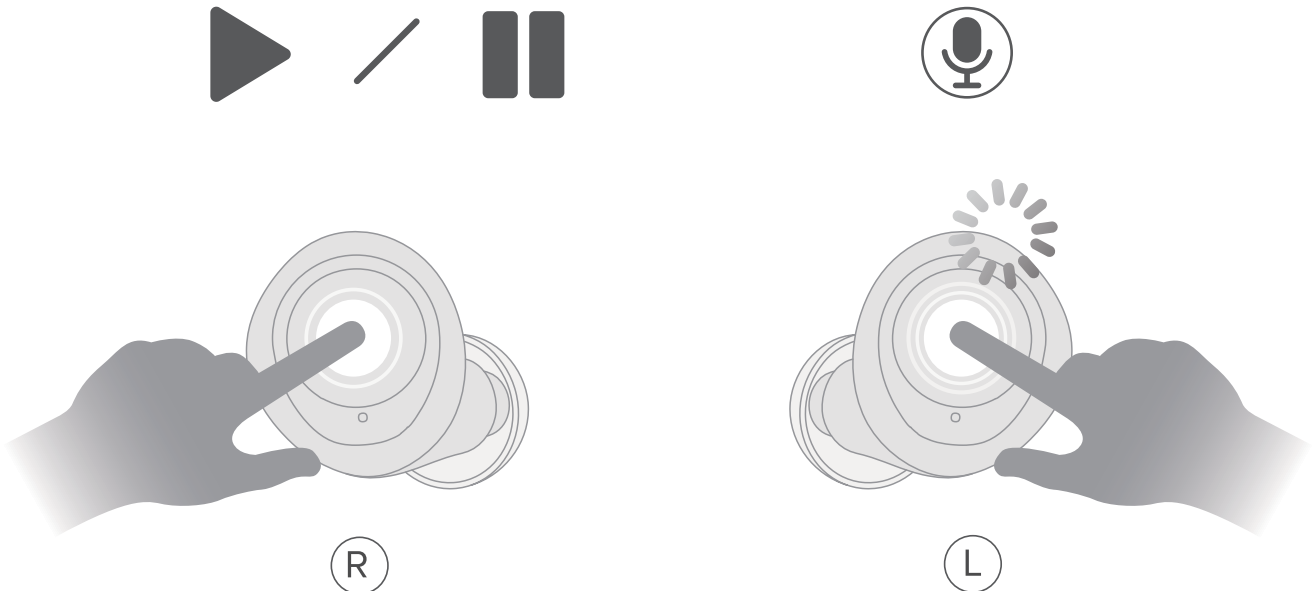

## Next song

Touch the Right multifunctional button for 2 seconds

## Previous song

Touch the Left multifunctional button for 2 seconds

**Note:** This function is not supported when earphone is used in single

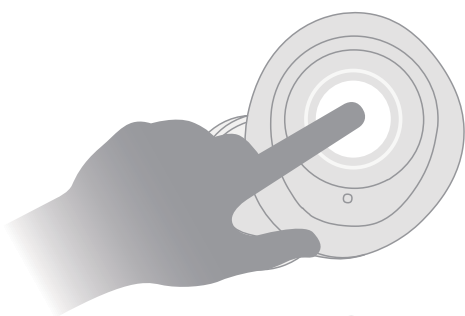

(L)

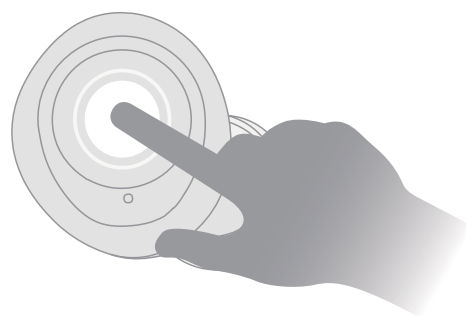

(R)

# Single Mode

---

Single Mode	Left Earphone (Master Earphone)	Right Earphone
Method 1	Simply take Left earphone out from the charging case	<ol style="list-style-type: none"><li>1. Put back Left earphone only when both earphones are connected</li><li>2. Right earphone will start pairing with blue and white lights flash alternately</li><li>3. Select another 'ENACFIRE F1' from the Bluetooth list.</li></ol>
Method 2	Touch the Left multifunctional button for 2 seconds with Blue and White light flashes alternately	<ol style="list-style-type: none"><li>1. Touch the Right multifunctional button for 4 seconds with Blue and White light flash alternately</li><li>2. Select another 'ENACFIRE F1' from the Bluetooth list.</li></ol>

**Note: Make sure earphones are turned off before using Method 2**

# Power Off

---

## Mode 1

Put the earphones back to the charging case, they will power off automatically.

**Note: Put only the Left earphone into the charging case, the Right earphone will disconnected and start pairing**

**Put only the Right earphone into the charging case, the Left earphone will stay connected**

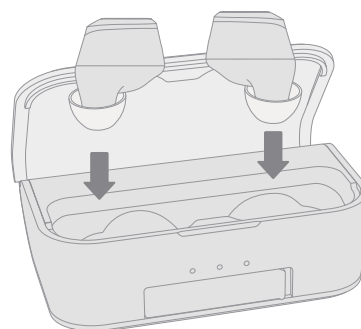

## Mode 2

### Earphones Standalone

When the earphones are ON, touch either one multifunctional button for 6 seconds, both earphones will power off.

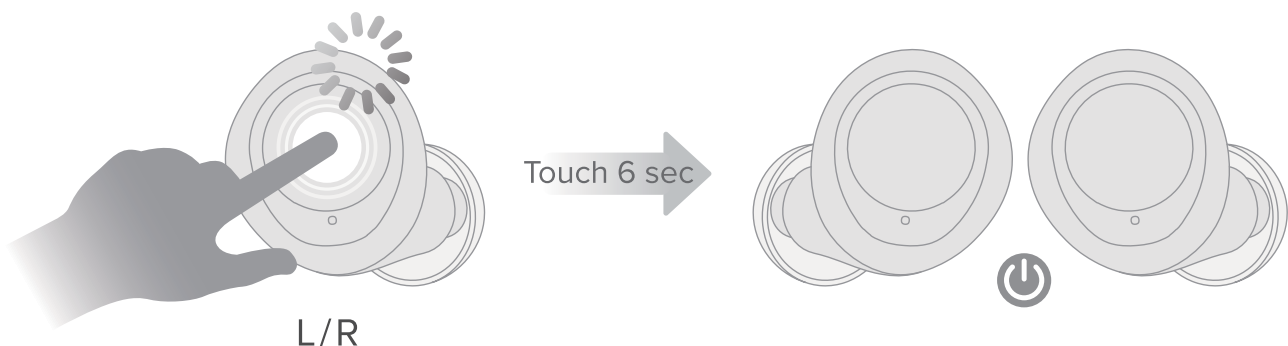

# Charging

---

## Earphones charging Status

Earphones LED light on: Charging

Earphones LED light off: Fully charged

**Note: It takes about 1.5 hours to fully charge the earphones**

## Charging case charging Status

Lights on charging case stand for the remaining battery capacity

**Note: It takes about 3 hours to fully charge the charging case.**

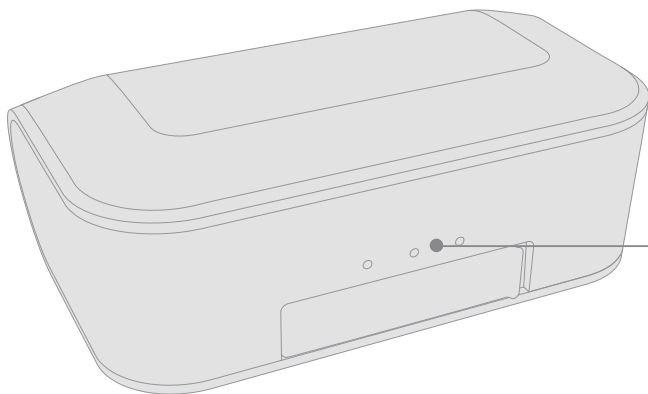

- ● ● 1/3 Battery Left
- ● ● 2/3 Battery Left
- ● ● Fully charged

# Safety Instruction

---

Using earphones at high to moderate volumes for extended periods of time will result in permanent hearing damage. It is advised that you keep volume levels moderate to low at all times for your safety.

Do not use while driving, cycling, operating machinery or performing other activities that require hearing surrounding sounds.

Do not use earphones in thunderstorm weather, the earphones may not work properly in the bad weather condition, and may increase the risk of being hit by lightning.

Earphones may not work properly under high temperature or high humidity conditions.

Do not use any corrosive cleaner/oil to clean the earphones . If the earphones come in contact with liquids, quickly wipe away. If submersed in the water, do not turn the earphones on until it is completely dried.

**Tips: Warranty void if the earphones submersion in the water**

**Keep the earphones and the packaging out of reach of children.**



## Q&A

---

### **Q: Why the music cuts in and out sometimes?**

A: Please make sure there is no obstacle between the earphones and your device. Please make sure there is no Microwave oven / Wifi transmitter around you, which are more likely to produce electromagnetic interference and result in signal interruption.

Note: Please keep your phone and the master earphone (L) as close as possible, ensure more stable Bluetooth connection.

### **Q: What should i do if there are connectivity and pairing issues?**

A: Please make sure both earphones have been turned off and try to forget all the devices' name in your mobile phone's Bluetooth list, then reconnect the earphones to the mobile phone.

### **Q: How to contact ENACFIRE Customer Service Team?**

A: If you have any issue with the product, please contact us via [support@enacfireglobal.com](mailto:support@enacfireglobal.com) (US/ CA) / [moongu@enacfireglobal.com](mailto:moongu@enacfireglobal.com) (UK). We will reply to you within 24 hours and 100% solve your issue.

# FCC Statement

---

This equipment has been tested and found to comply with the limits for a Class B digital device, pursuant to part 15 of the FCC Rules. These limits are designed to provide reasonable protection against harmful interference in a residential installation.

This equipment generates, uses and can radiate radio frequency energy and, if not installed and used in accordance with the instructions, may cause harmful interference to radio communications.

However, there is no guarantee that interference will not occur in a particular installation. If this equipment does cause harmful interference to radio or television reception, which can be determined by turning the equipment off and on, the user is encouraged to try to correct the interference by one or more of the following measures:

- Reorient or relocate the receiving antenna.
- Increase the separation between the equipment and receiver.
- Connect the equipment into an outlet on a circuit different from that to which the receiver is connected.
- Consult the dealer or an experienced radio/TV technician for help.

---

This device complies with part 15 of the FCC Rules. Operation is subject to the following two conditions:

- (1) This device may not cause harmful interference
- (2) this device must accept any interference received, including interference that may cause undesired operation

Changes or modifications not expressly approved by the party responsible for compliance could void the user's authority to operate the equipment.



# ENACFIRE

## 完全ワイヤレスイヤホン

ENACFIRE F1取扱説明書

# パッケージ内容のご確認

---

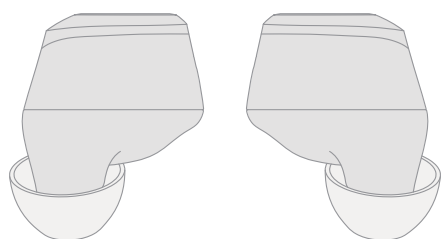

イヤホン本体\*1

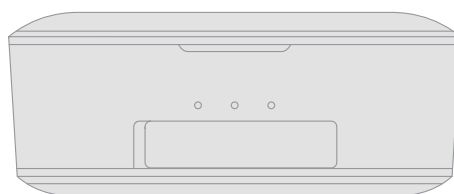

充電収納ケース\*1



イヤピース\*3

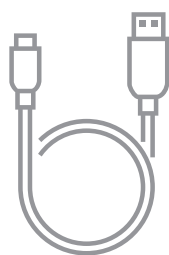

USB充電  
ケーブル\*1



取扱説明書\*1



保証カード\*1

## 各部の名称

1. 充電ポート
2. USB出力ポート
3. 充電ケースLEDランプ
4. 電源ボタン
5. イヤホンLEDランプとマイク
6. 換気ホール
7. L/Rロゴ
8. 充電端子
9. スピーカー

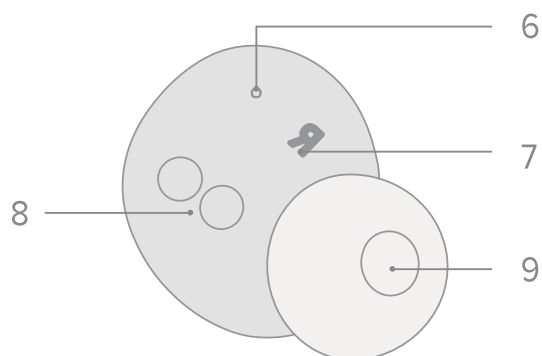
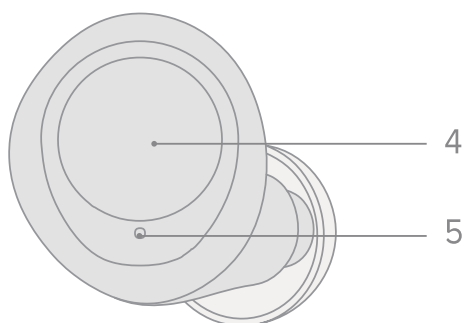
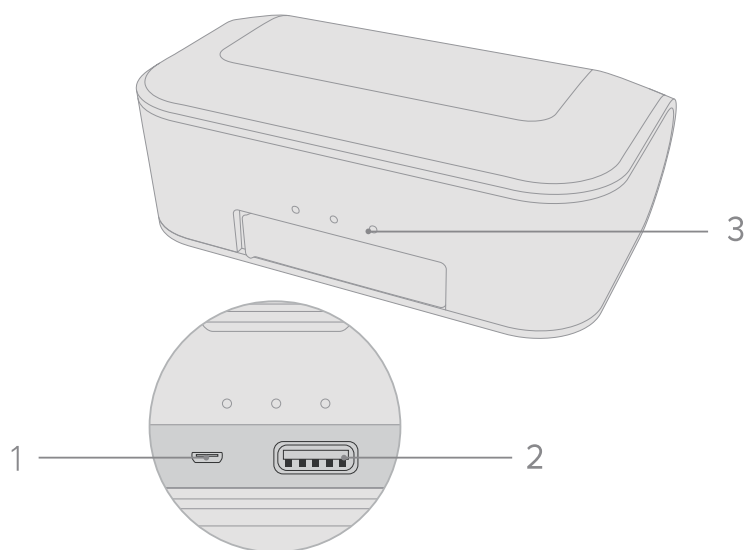

# 装着方法

---

ステップ1: 自分の耳にフィットしたイヤープースを選んでください。

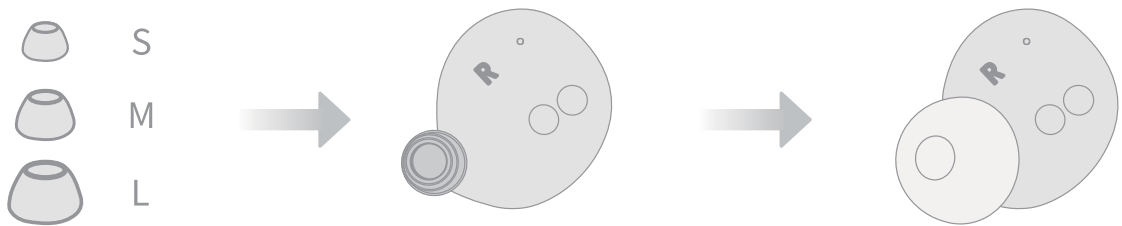

ステップ2: 耳に装着し、一番心地よいところに調整してください。「左Lと右Rを区別するようご注意ください」

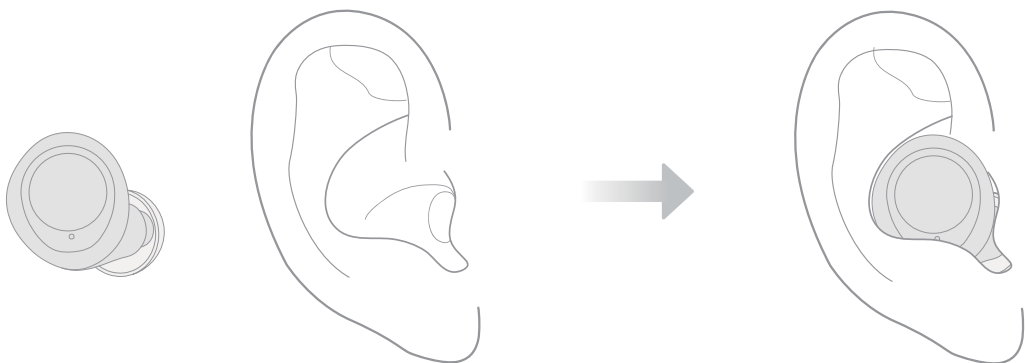

# パワーオン・ペアリング

---

## ケース内の場合1:

パワーオン:充電ケースの蓋を開くと左右「L/R」のイヤホンは自動でオンになります。その時、「パワーオン」という音声ガイドが流れ、青いLEDランプは1秒点灯します。

イヤホン同士の同期:パワーオン次第、両耳は自動的に同期し、自動でペアリング状態(赤と青ランプが交互点滅)に入ります

ペアリング:携帯電話のbluetoothリストで「ENACFIRE F1」をタッチしてください。

ご注意:左Lイヤホンは親機です

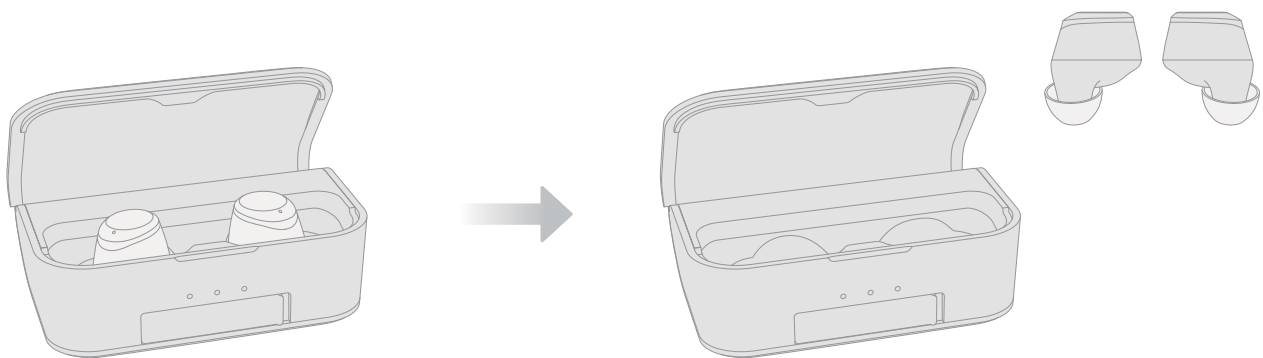



# パワーオン・ペアリング

## ケース外の場合2:

パワーオン:イヤホンは電源オフ状態で、電源ボタンを2秒ぐらい長タッチすると、「パワーオン」という音声ガイドが流れ、青いLEDランプは1秒点灯します。

イヤホン同士の同期:パワーオン次第、両耳は自動的に同期し、自動でペアリング状態(赤と青ランプが交互点滅)に入ります。

ペアリング:携帯電話のbluetoothリストで「ENACFIRE F1」をタッチしてください。

ご注意:左Lイヤホンは親機です



## 接続切れ

---

### 場合1: デバイスのbluetooth機能オフ

携帯電話のbluetoothがオフになると、「disconnected」というアナウンスが流れ、イヤホンとの接続が切れます。イヤホンは自動でペアリング待ち状態に入ります。5分後にペアリングがタイムアウトになるため、イヤホンは自動的にパワーオフになります。

### 場合2: 接続可能な範囲から離れます。

携帯電話からイヤホンまでの距離は接続可能な範囲を超える場合、イヤホンは自動でペアリング待ち状態に入ります。5分後にペアリングがタイムアウトになり、イヤホンもオートパワーオフになります。

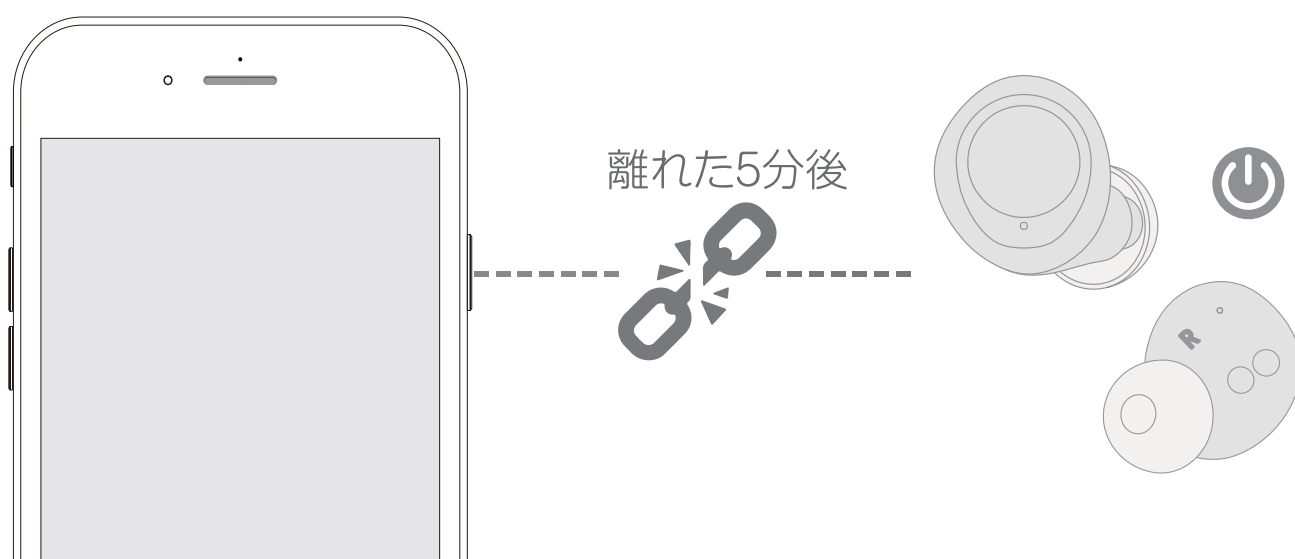

# 電話の着信

---

## 電話に出る/電話を切る

左/右「L/R」イヤホンの電源ボタンを一回タッチしてください。



## 着信拒否

左/右「L/R」イヤホンの電源ボタンを2秒タッチしてください。



# 音楽と音声

---

## 音楽の一時停止・音楽再生

音楽を聞く場合、音楽を一時停止・再生するには、右「R」イヤホンの電源ボタンを2回短くタッチしてください。

「一部機種 of 携帯電話はその前に音楽アプリを起動する必要があります」

## 音声アシスタントの起動:

左「L」イヤホンの電源ボタンを2回連続でタッチすると、音声アシスタント (Siri) はオン/オフします。

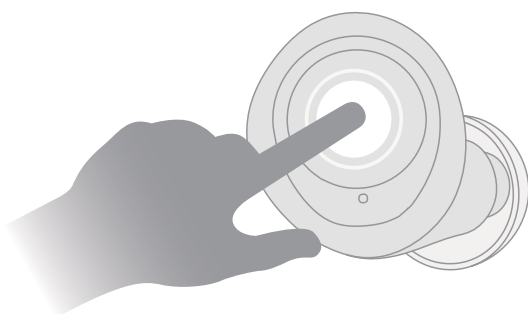

(R)

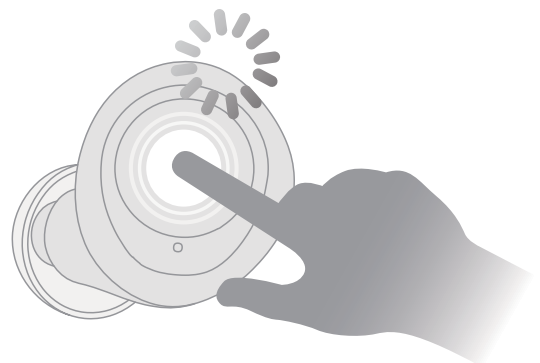

(L)

## 曲送り

音楽を聞く場合、次の曲に切り替えるには、右「R」イヤホンの電源ボタンを2秒タッチしてください。

## 曲戻し

音楽を聞く場合、前の曲に戻すには、左「L」イヤホンの電源ボタンを2秒タッチしてください。

ご注意:片耳モードの場合、この機能が利用できないことはご了承ください



(L)

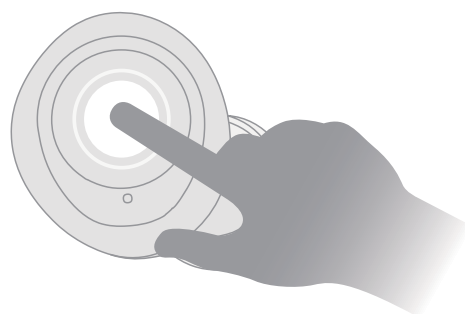

(R)

# 片耳モード

片耳モード	左イヤホン (親機)	右イヤホン
方法1	イヤホンをケースから取り出すだけでいいです	<ul style="list-style-type: none"><li>①両耳イヤホンが同期している時、左イヤホンをケースに入れます。</li><li>②右イヤホンは青と白ランプが交替で点滅し、ペアリング待ちの状態に入ります。</li><li>③携帯電話のBluetooth設定画面で新しいデバイスを検索し、別の“ENACFIRE F1”を選択してください。</li></ul>
方法2	青と白ランプが交替で点滅するまで、左イヤホンの電源ボタンを2秒押ししてください。	<ul style="list-style-type: none"><li>①青と白ランプが交替で点滅するまで右イヤホンの電源ボタンを4秒押ししてください。</li><li>②携帯電話のBluetooth設定画面で新しいデバイスを検索し、別の“ENACFIRE F1”を選択してください。</li></ul>

ご注意:方法2の場合、操作する前に、両耳イヤホンがオフ状態であることをご確認ください。

# パワーオフ

---

## モード1

イヤホンをケースに入れると、イヤホンは自動的にパワーオフします。

ご注意:左イヤホンのみケースに入れる場合、右イヤホンは接続切れとなり、ペアリング待ち状態に入ります。右イヤホンのみをケースに入れる場合、左イヤホンはペアリングを続けます。

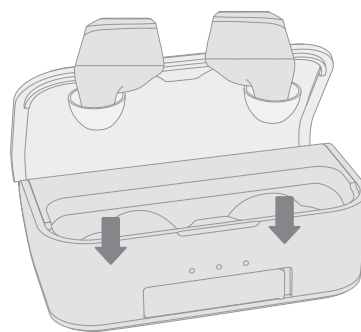

## モード2

### イヤホンがケース内に入っていない場合

イヤホンオンの状態でいずれイヤホンの電源ボタンを6秒タッチすると、両耳イヤホンはパワーオフします。

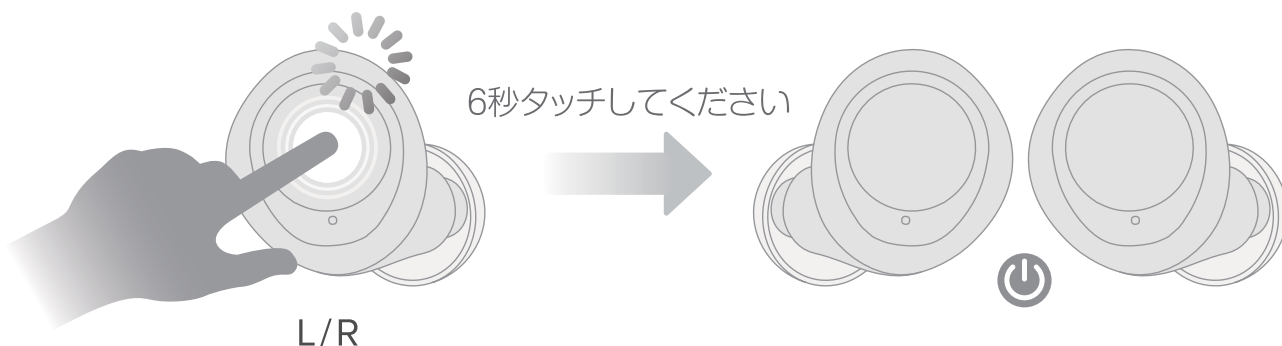

# 充電

---

## イヤホンの充電状態

イヤホンLEDランプ点灯:充電中

イヤホンLEDランプ消灯:充電完了

ご注意:フル充電には1.5時間かかります。

## 充電ケースの充電状態

ケースのバッテリー残量はケースでのランプによって表示されます。

ご注意:ケースをフル充電するには、3時間かかります。

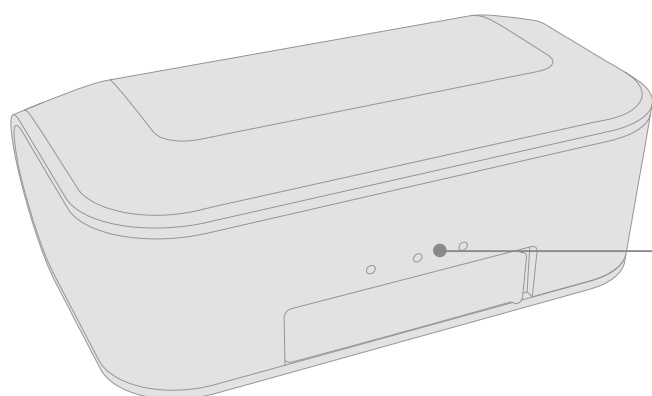

- ● ● 1/3の電池残量
- ● ● 2/3の電池残量
- ● ● フル充電



## 使用上のご注意

---

- ①中高音量でイヤホンを長時間使用すると聴覚障害になる可能性がありますので、健康のため、できるだけ低中音量でイヤホンをご利用ください。
- ②自動車運転中、自転車乗る時、機械操作中、あるいは周囲の音や声に集中する必要の活動に参加するとき、イヤホンを使用しない方がおすすめです。
- ③雷雨天気にイヤホンを使わないでください。悪い天気でしたら、通常に使用することはできない可能性があり、雷に打たれるおそれもあります。
- ④高温度や高湿度で、イヤホンは正しく動作しない可能性があります。
- ⑤腐食性クリーナーや油などでイヤホンを拭かないでください。水やジュースなどの液体に触れた場合は、すぐに拭き乾いてください。水に浸かった場合は、イヤホンが完全に乾くまで電源を入れないでください。

**\*イヤホンが水に浸かると保証は無効になります。イヤホンとパッケージを子供の手の届かないところに保管してください。**

## Q&A

---

**Q:音楽再生中、たまに音飛びが発生するのは何故でしょうか?**

A:イヤホンとデバイスの間で障害物がないことをご確認ください。また、電波が入らないことを防止するために、電磁ノイズが発生しやすい電子レンジやWifiトランスミッターが周りがないことをご確認ください。

ご注意:Bluetoothとのペアリングが安定するように、携帯電話と親機(L)を出来る限り近づけてください。

**Q:ペアリングと同期に異常がある場合、どうしたらいいですか?**

A:両耳イヤホンをパワーオフにし、携帯電話のBluetooth設定ですべてのデバイス名を削除してください。それから、イヤホンと携帯電話を改めてペアリングしてください。

**Q:どうやってEnacFireのカスタマーサービスに連絡を取りますか?**

A:製品に何かご質問がありましたら、ご遠慮無くEメールでお問い合わせください。「お問い合わせメールアドレス:jpsupport@enacfireglobal.com」。必ず24時間以内に返信し、力を尽くしてお客様の問題を解決しようとしております。

# ENACFIRE

## WAHRHAFT KABELLOSE KOPFHÖRER

ENACFIRE F1 ANLEITUNG

# VERPACKUNGSIHALT

---

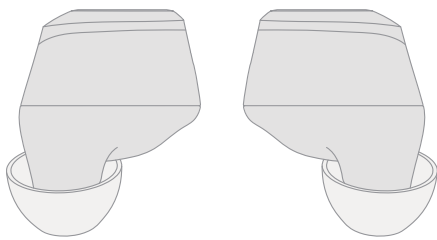

Kopfhörer x1

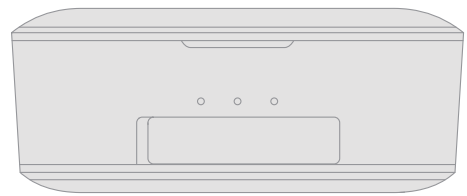

Aufladebox x1



Ohrstöpsel  
x3

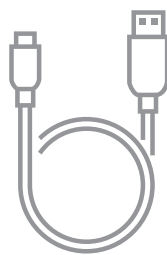

USB Ladekabel  
x1



Anleitung  
x1



Garantiekarte  
x1

# Produktübersicht

- 1. Ladeanschluss
- 2. USB Output
- 3. LED Licht der Aufladebox
- 4. Multifunktionsknopf
- 5. LED Licht der Kopfhörer und Mikrofon
- 6. Akustik Loch
- 7. L/R Zeichen
- 8. Magnetische Aufladepunkte
- 9. Lautsprecher

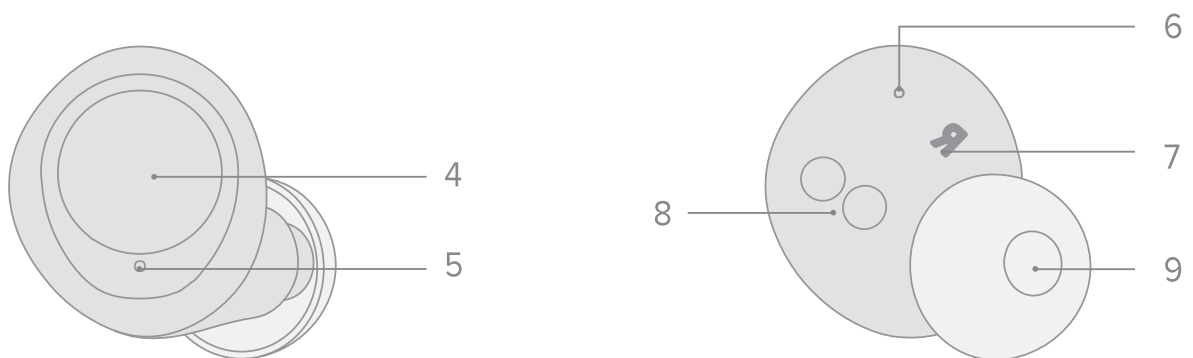
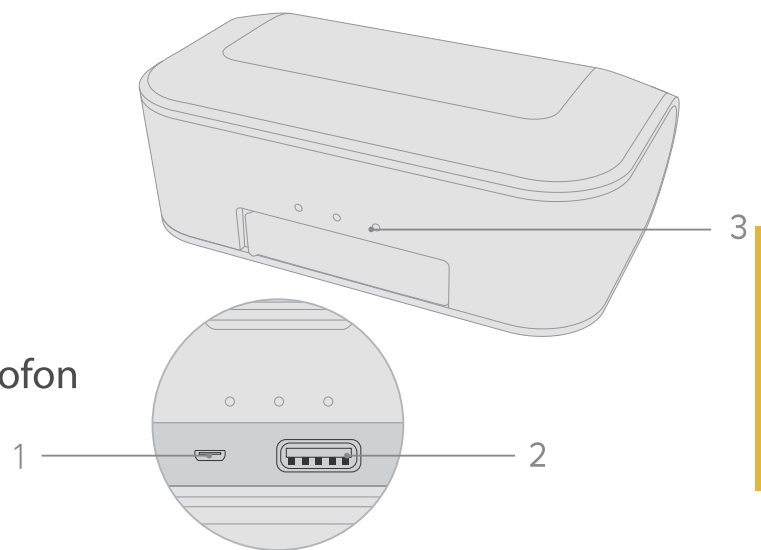

# Tragen

---

**Schritt 1:** Wählen Sie die passenden Ohrstöpsel aus

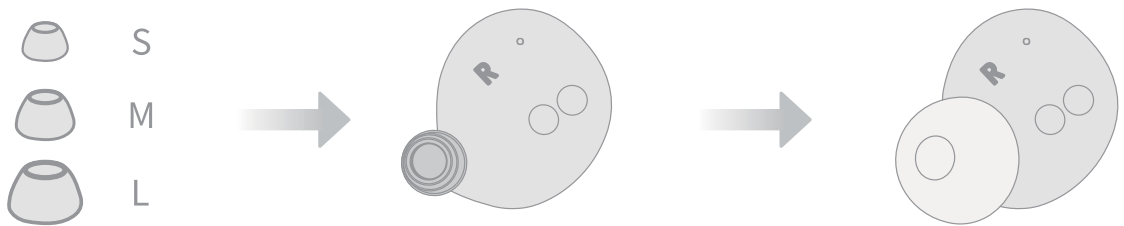

**Schritt 2:** Setzen Sie die Kopfhörer ein und passen Sie sie in eine angenehme Position an.

(Bitte achten Sie auf den linken und rechten Kopfhörer)

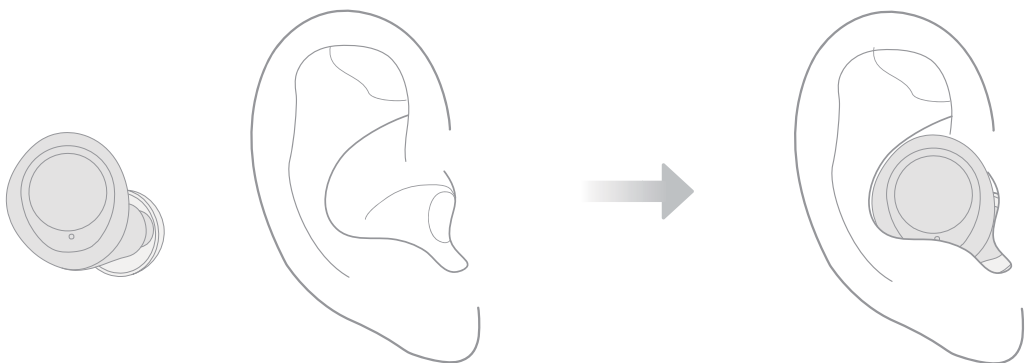

# Anschalten und Paaren

---

## Methode 1 – Mit Aufladebox

Anschalten: Entnehmen Sie die Kopfhörer aus der Aufladebox mit blau leuchtendem LED Licht.

Paaren: Die Kopfhörer werden sich automatisch paaren, wenn das blaue und weiße LED abwechselnd blinkt.

Verbinden: Wählen Sie „ENACFIRE F1“ in der Bluetooth-Liste Ihres Gerätes aus.

**Hinweis: Der linke Kopfhörer ist der Master-Kopfhörer**

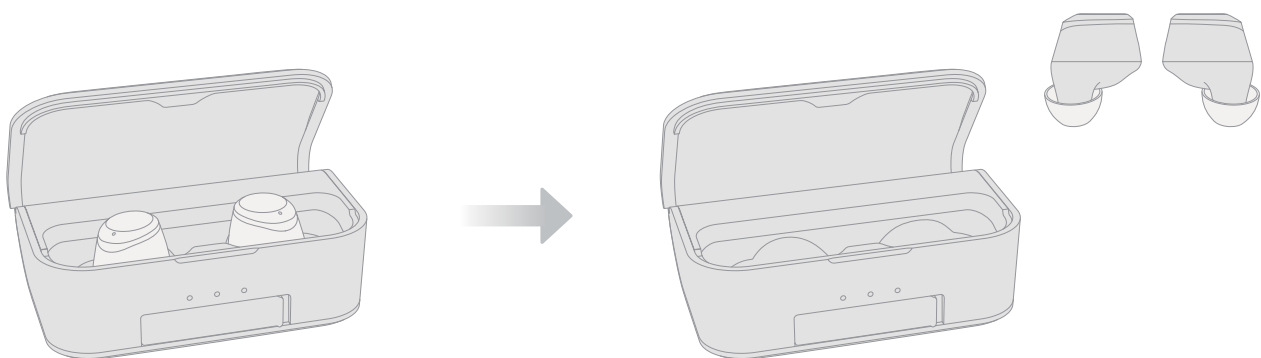

# Anschalten und Paaren

## Methode 2 – Nur Kopfhörer

**Anschalten:** Berühren Sie die Multifunktionsknöpfe für 2 Sekunden. Lassen Sie los, wenn Sie die Nachricht „Power on“ hören und das blaue Licht leuchtet.

**Paaren:** Die Kopfhörer werden sich automatisch paaren, wenn das blaue und weiße LED abwechselnd blinkt.

**Verbinden:** Wählen Sie „ENACFIRE F1“ in der Bluetooth-Liste Ihres Gerätes aus.

**Hinweis: Der linke Kopfhörer ist der Master-Kopfhörer**

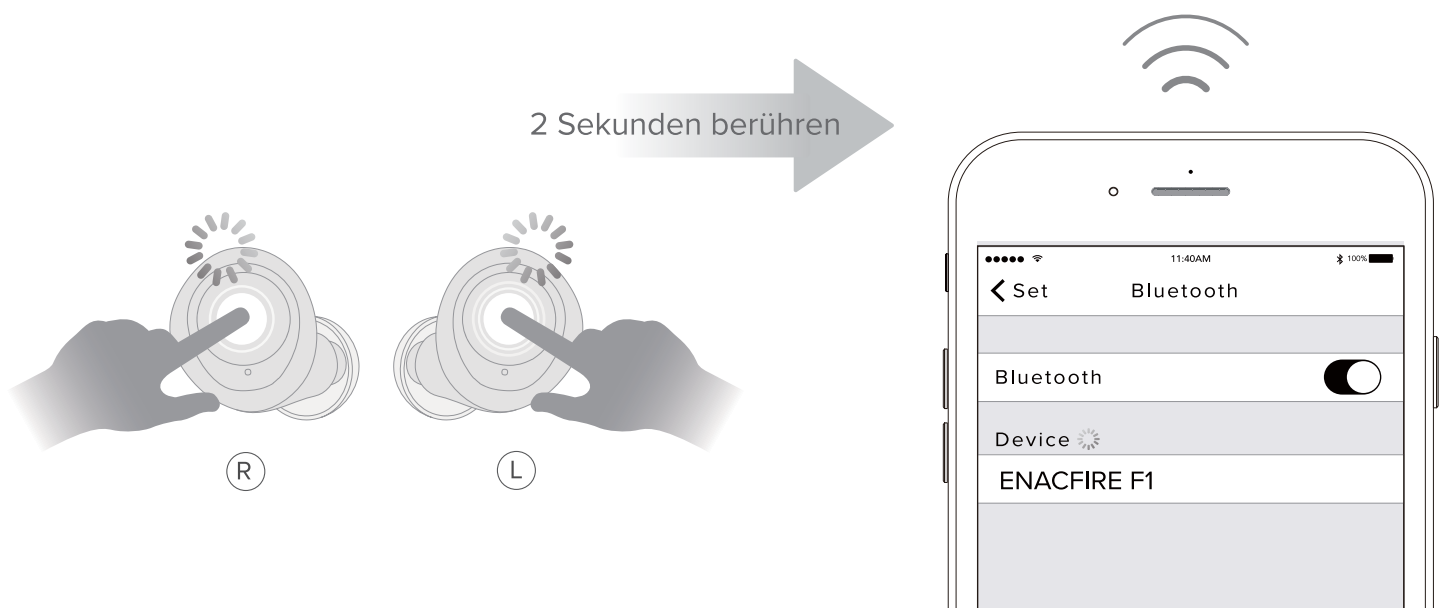



# Getrennte Verbindung

---

## Grund 1: Bluetooth des Gerätes ist ausgeschaltet

Falls das Bluetooth Ihres Gerätes ausgeschaltet ist, werden die Kopfhörer getrennt.

Nach 5 Minuten des gescheiterten Verbindungsversuches werden sich die Kopfhörer automatisch ausschalten.

## Grund 2: Außerhalb der Reichweite

Falls die Distanz zwischen dem Gerät und den Kopfhörern die maximale Verbindungsreichweite überschreitet, werden sich die Kopfhörer nach 5 Minuten des gescheiterten Verbindungsversuches automatisch trennen.

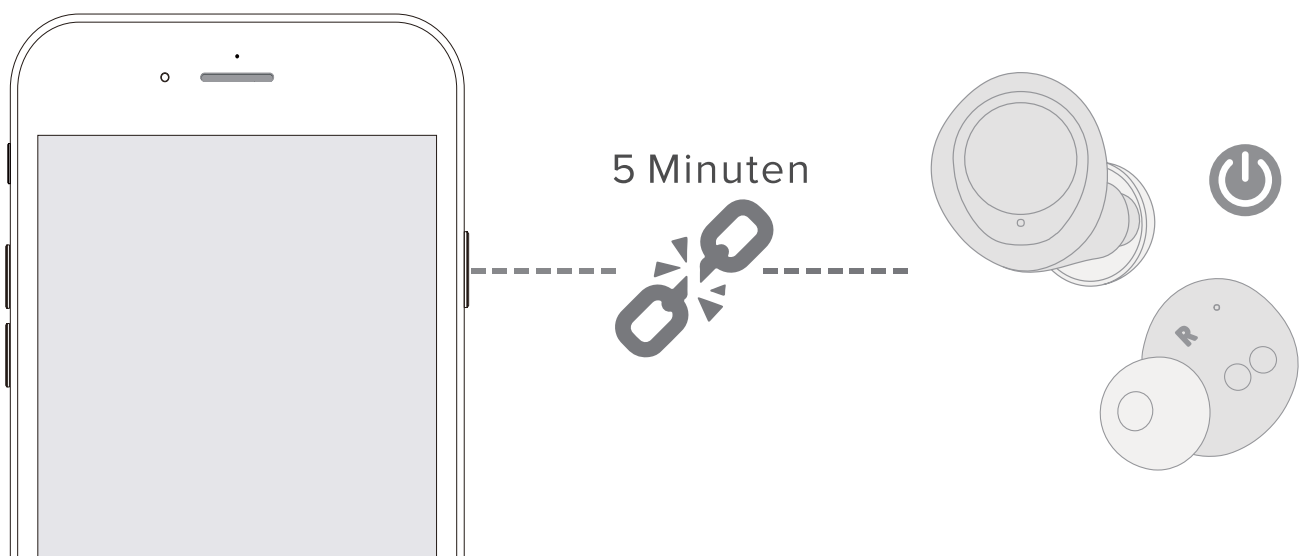

# Eingehender Anruf

## Anruf annehmen/beenden

Berühren Sie den Multifunktionsknopf auf einem der Kopfhörer ein Mal



## Anruf ablehnen

Berühren Sie den Multifunktionsknopf auf einem der Kopfhörer für 2 Sekunden



# Musik

---

## Pausieren/Abspielen

Drücken Sie den Multifunktionsknopf des rechten Kopfhörers 2 Mal, um im Musik-Modus Musik zu pausieren oder abzuspielen

(Manche Handys müssen möglicherweise zuerst einen Media-Player starten)

## Sprachassistent

Um den Sprachassistenten zu starten, drücken Sie den Multifunktionsknopf des linken Kopfhörers 2 Mal und Sie werden ein „Beep“ hören.

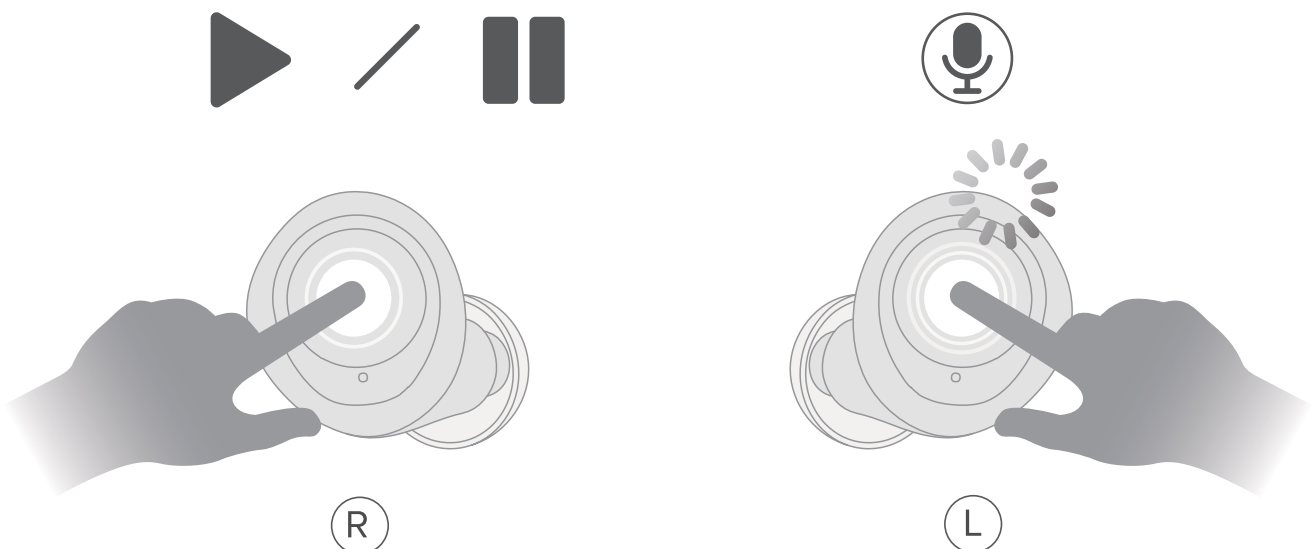

---

## Nächstes Lied

Berühren Sie die rechte Multifunktionstaste für 2 Sekunden

## Vorheriges Lied

Berühren Sie die linke Multifunktionstaste für 2 Sekunden

**Hinweis:** Die Funktion wird nicht unterstützt, wenn Sie nur einen Kopfhörer benutzen.

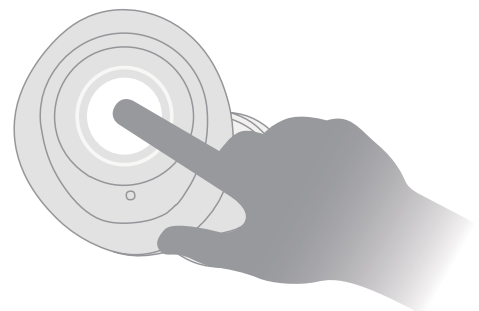
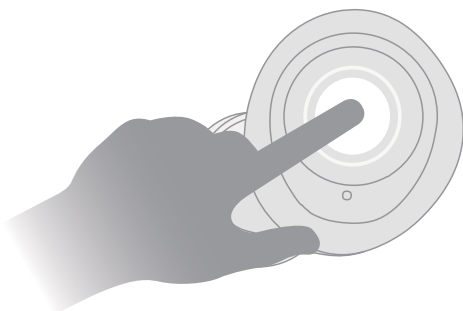

# Single-Modus

---

Single-Modus	Linker Kopfhörer (Master-Kopfhörer)	Rechter Kopfhörer
Methode 1	Entnehmen Sie den linken Kopfhörer aus der Aufladebox	<ul style="list-style-type: none"><li>① Legen Sie den linken Kopfhörer in die Aufladebox, falls beide Kopfhörer verbunden sind</li><li>② Der rechte Kopfhörer wird beginnen, sich zu paaren und das blaue und weiße Licht wird abwechselnd blinken</li><li>③ Wählen Sie ein anderes „ENACFIRE F1“ in der Bluetooth-Liste aus</li></ul>
Methode 2	Berühren Sie die Multifunktionstaste des linken Kopfhörers für 2 Sekunden und das blaue und weiße Licht blinkt abwechselnd	<ul style="list-style-type: none"><li>① Berühren Sie die rechte Multifunktionstaste für 4 Sekunden und das blaue und weiße Licht wird abwechselnd blinken</li><li>② Wählen Sie ein anderes „ENACFIRE F1“ in der Bluetooth-Liste aus</li></ul>

**Hinweis: Stellen Sie sicher, dass die Kopfhörer ausgeschaltet sind, bevor Sie Methode 2 benutzen**

# Ausschalten

---

## Methode 1

Legen Sie die Kopfhörer in die Aufladebox zurück. Sie werden sich automatisch ausschalten.

**Hinweis:** Legen Sie nur den linken Kopfhörer in die Aufladebox, wird der rechte Kopfhörer sich trennen und den Paarungsprozess beginnen. Legen Sie nur den rechten Kopfhörer in die Aufladebox, wird der linke Kopfhörer verbunden bleiben.

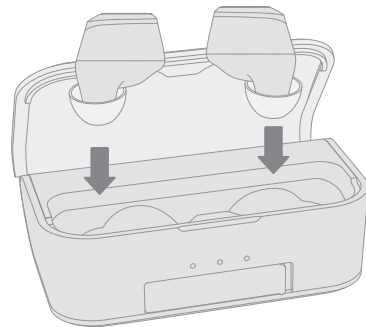

## Methode 2

### Nur Kopfhörer

Wenn die Kopfhörer eingeschaltet sind, berühren Sie einen der Multifunktions Tasten für 6 Sekunden und beide Kopfhörer werden sich ausschalten.

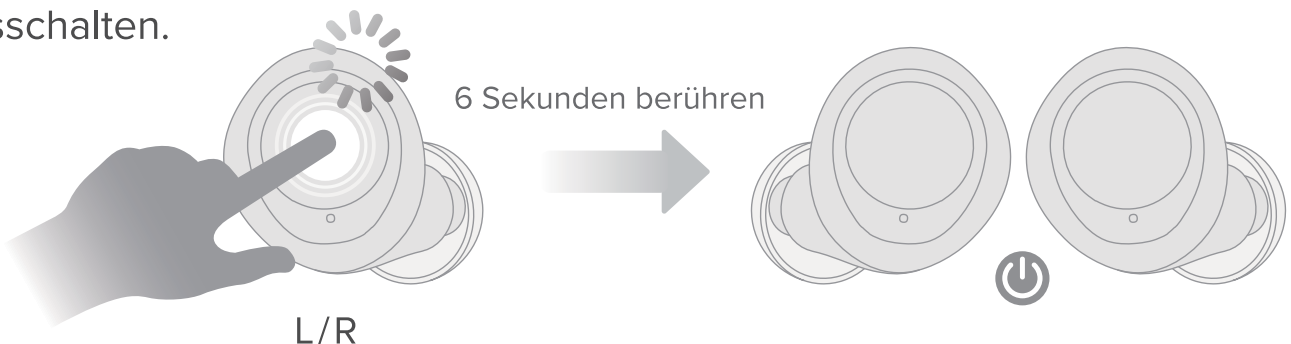

# Aufladen

---

## Status während des Aufladens der Kopfhörer

Kopfhörer LED Lichter sind an: Lädt auf

Kopfhörer LED Lichter sind aus: Vollständig aufgeladen

**Hinweis: Es dauert ca. 1,5 Stunden bis die Kopfhörer vollständig aufgeladen sind.**

## Status während des Aufladens der Aufladebox

Die Lichter auf der Box stehen für den verbleibenden Akku

**Hinweis: Es dauert ca. 3 Stunden bis die Box vollständig aufgeladen ist.**

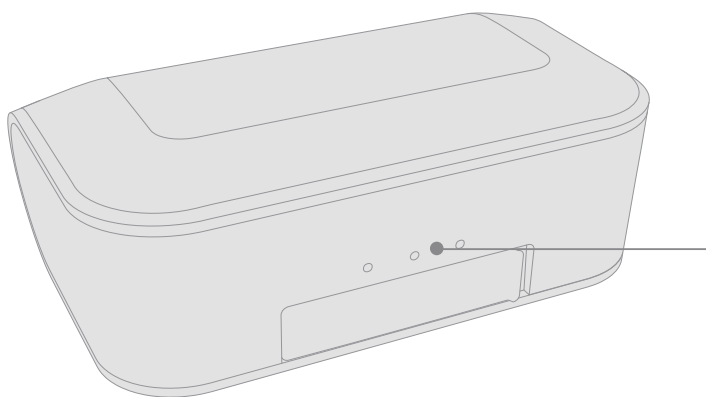

- ● ● 1/3 Akku verbleibend
- ● ● 2/3 Akku verbleibend
- ● ● Vollständig aufgeladen

# Sicherheitsanleitung

---

Die Kopfhörer bei hoher bis moderater Lautstärke über einen längeren Zeitraum hinweg zu benutzen wird Hörschaden verursachen. Es wird empfohlen, die Lautstärke stets zur eigenen Sicherheit moderat bis niedrig zu halten.

Verwenden Sie das Gerät nicht beim Autofahren, beim Radfahren, beim Bedienung von Maschinen oder anderen Tätigkeiten, bei denen das Zuhören auf die Umgebung wichtig ist.

Verwenden Sie die Kopfhörer nicht bei Gewitter, da die Kopfhörer unter solchen Umständen nicht wie vorgesehen funktionieren, und das Risiko eines Blitzeinschlages erhöht wird.

Die Kopfhörer funktionieren möglicherweise nicht ordentlich unter hohen Temperaturen oder hoher Luftfeuchtigkeit.

Keine ätzenden Öle benutzen, um die Kopfhörer sauber zu machen. Falls die Kopfhörer mit Flüssigkeiten in Kontakt kommen, schnell abwischen.

Wenn sie in Wasser eingetaucht wurden, schalten Sie die Kopfhörer nicht ein, bis sie getrocknet sind.

**Hinweis: In Feuchtigkeit eintauchen hebt die Garantie auf.**

**Bewahren Sie die Kopfhörer und die Verpackung außerhalb der Reichweite von Kindern auf.**



# Fragen und Antworten ---

## **F: Warum stoppt die Musik manchmal zwischendurch?**

A: Bitte stellen Sie sicher, dass sich zwischen Ihrem Handy und den Kopfhörern keine Hindernisse befinden, z. B. eine Mikrowelle oder W-LAN Hotspots, die elektromagnetische Interferenzen verursachen könnten.

Hinweis: Bitte tragen Sie Ihr Handy und den Master-Kopfhörer (L) so nah wie möglich beieinander, um eine stabilere Bluetooth-Verbindung sicherzustellen.

## **F: Was soll ich tun, wenn es um Konnektivitäts- und Paarungsprobleme geht?**

A: Stellen Sie sicher, dass die beiden Kopfhörer ausgeschaltet sind. Versuchen Sie, den Namen der Kopfhörer in der Bluetooth-Liste Ihres Handys zu löschen. Und dann verbinden Sie die Kopfhörer erneut mit dem Handy.

## **F: Wie kann ich den ENACFIRE Kundendienst erreichen?**

A: Falls Sie Probleme mit dem Produkt begegnen, können Sie uns unter [desupport@163.com](mailto:desupport@163.com) erreichen. Wir werden Ihnen innerhalb von 24 Stunden antworten und Ihr Problem zu 100% lösen.

# FCC Bestimmung

---

Dieses Gerät wurde getestet und gemäß Bestimmung 15 der FCC Regulierung als kompatibel mit den Richtlinien für ein Gerät der Klasse B befunden.

Diese Richtlinien wurden bestimmt, um Schutz vor schädlichen Interferenzen während einer gewöhnlichen Installation sicherzustellen.

Dieses Gerät generiert, benutzt und kann Radiofrequenzenergie erzeugen und kann, falls nicht ordnungsgemäß installiert und benutzt, schädliche Interferenzen an Radiokommunikationen erzeugen.

Jedoch gibt es keine Garantie dafür, dass trotz ordnungsgemäßer Installation keine Interferenzen erzeugt werden. Sollte dieses Gerät schädliche Interferenzen an Radio- oder Television-empfängern erzeugen, was durch das An- und Ausschalten des Gerätes bestimmt werden kann, wird dem Nutzer nahegelegt, folgende Maßnahmen zur Beseitigung des Problems zu versuchen:

- Die empfangende Antenne neu ausrichten oder positionieren
- Die Distanz zwischen dem Gerät und dem Empfänger vergrößern
- Das Gerät an einen anderen Anschluss verbinden als das, an dem der Empfänger angeschlossen ist.
- Den Verkäufer oder einen professionellen Radio/TV Techniker aufsuchen.

---

Dieses Gerät stimmt mit den FCC Bestimmungen 15 überein. Die Nutzung wird unter folgenden Konditionen gestattet:

- (1) Dieses Gerät verursacht keine schädlichen Interferenzen
- (2) dieses Gerät muss jegliche empfangenen Interferenzen annehmen, inklusive Interferenzen, die eine unerwünschte Ausführung als Folge haben könnten.

Veränderungen oder Modifikationen, die nicht ausdrücklich von der zuständigen Partei genehmigt wurden, können die Rechte auf Nutzung des Gerätes nichtig machen.

# ENACFIRE

AUTÉNTICOS  
AURICULARES ESTEREO  
INALÁMBRICOS

ENACFIRE F1 Instrucciones

# Lista de Artículos

---

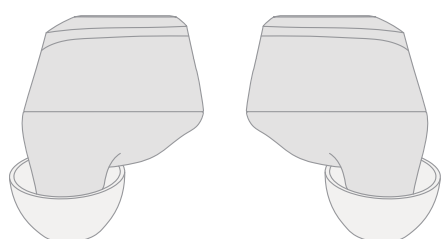

Auriculares x 1

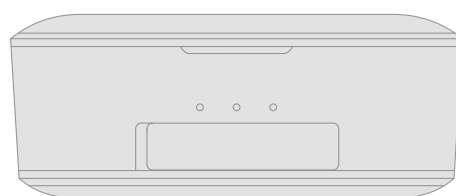

Estuche de carga x1



Almohadillas  
x3

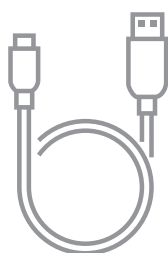

Cable de carga  
USB x1



Manual x1



Tarjeta de  
garantía x1

## Visión general del producto

1. Puerto de carga
2. Salida USB
3. Luz LED de carga del Estuche
4. Botón Multifunción
5. Luz LED y micrófono del Auricular
6. Agujero Acústico
7. Logotipo L/R
8. Pin Magnético de Carga
9. Altavoz

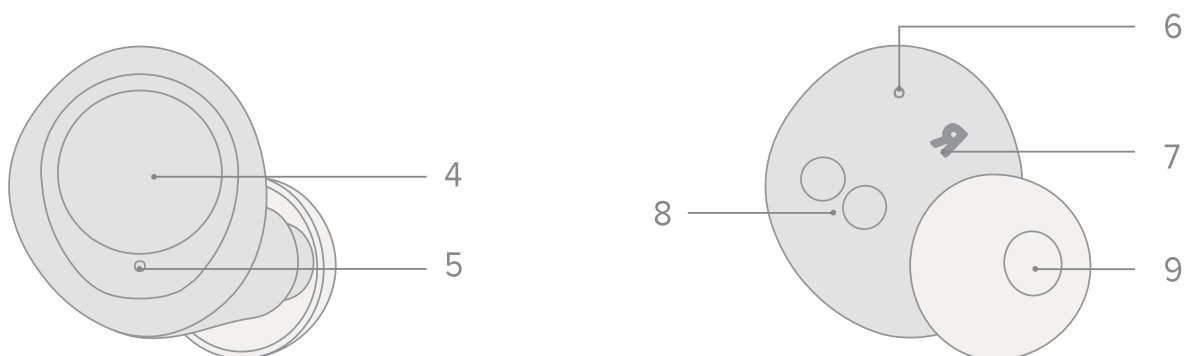
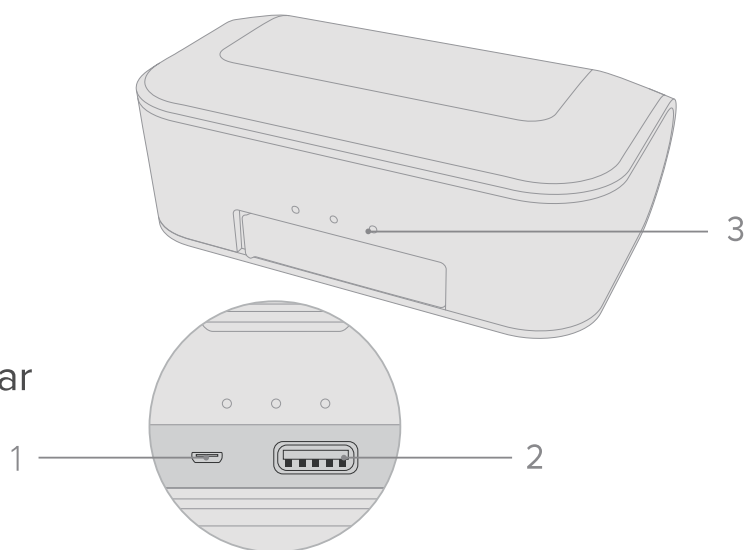

# Usando

---

**Paso 1:** Elige la almohadilla

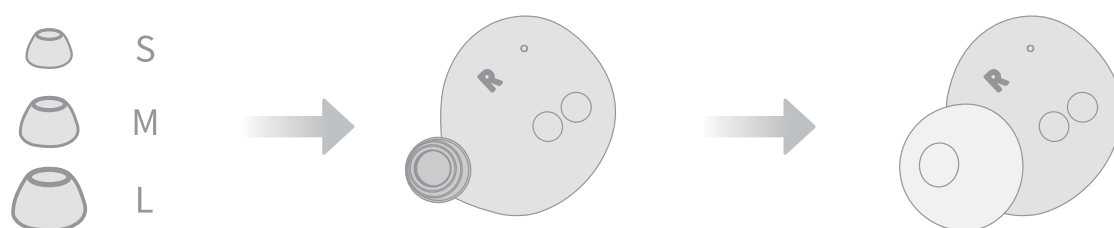

**Paso 2:** pónitelo y ajústalo en una posición confortable (por favor, distinguir entre el auricular izquierdo y derecho)

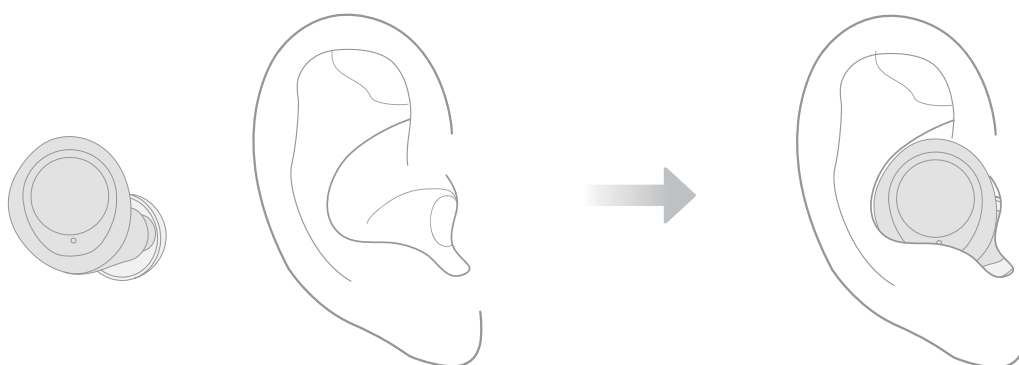

# Encendido y emparejamiento

---

## Opción 1 - Con estuche de carga

Encendido: saca los auriculares del estuche de carga con la luz azul encendida

Emparejamiento: Los auriculares se pondrán automáticamente con las luces Azul y Blanca parpadeando alternativamente

Conexión: selecciona "ENACFIRE F1" en tu lista de dispositivos Bluetooth

**Nota: el auricular izquierdo es el auricular principal**

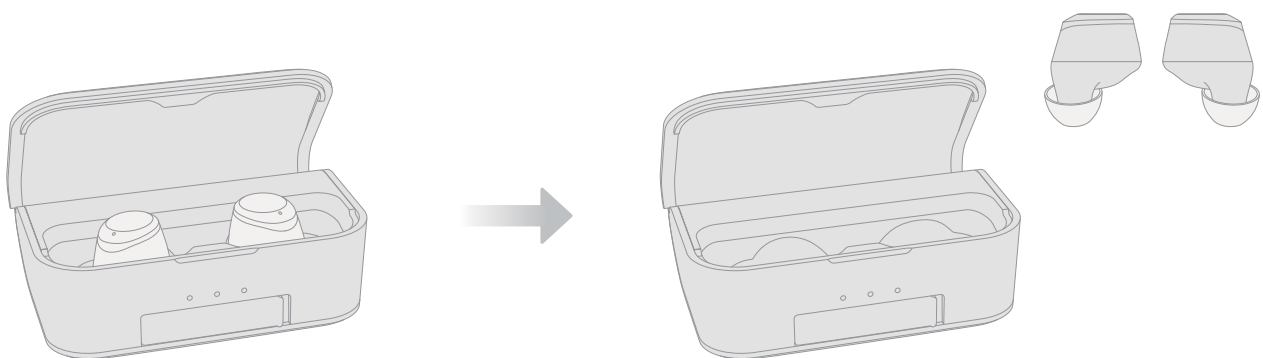



# Encendido y emparejamiento

## Opción 2 - Auriculares sin Estuche de carga

Encendido: presionar los botones multifunción durante 2 segundos.  
Soltar cuando oigas "Encendido" con la luz azul encendida.

Emparejamiento: los auriculares se pondrán automáticamente con las luces azul y blanca parpadeando alternativamente

Conexión: Selecciona "ENACFIRE F1" en tu lista de dispositivos Bluetooth

**Nota:** el auricular izquierdo es el auricular principal



# Desconexión

---

## Motivo 1: Función Bluetooth del dispositivo apagada

Si el Bluetooth se apaga, los auriculares se desconectarán.

Después de 5 minutos de tiempo de reconexión, los auriculares se apagarán automáticamente.

## Motivo 2: Fuera de distancia de Conexión

Si la distancia entre el dispositivo y los auriculares excede del rango efectivo, los auriculares se apagarán automáticamente después de 5 minutos de tiempo de reconexión.

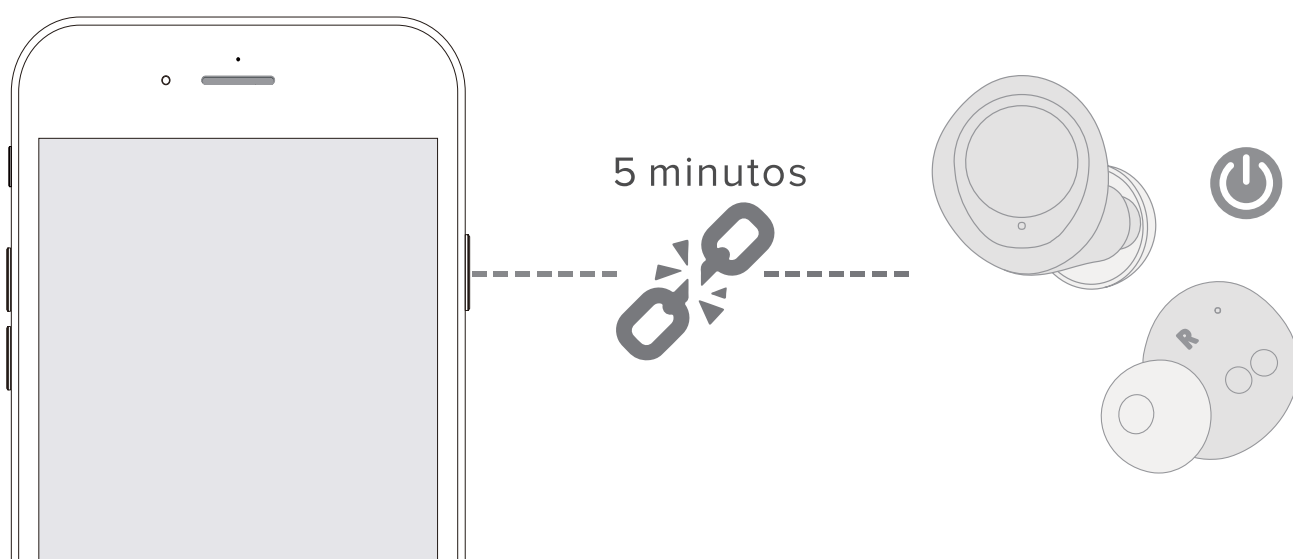

# Llamada entrante

---

## Responder / finalizar una llamada

Presiona el botón multifunción de cualquier auricular una vez



## Rechazar una llamada

Presiona el botón multifunción de cualquier auricular durante dos segundos

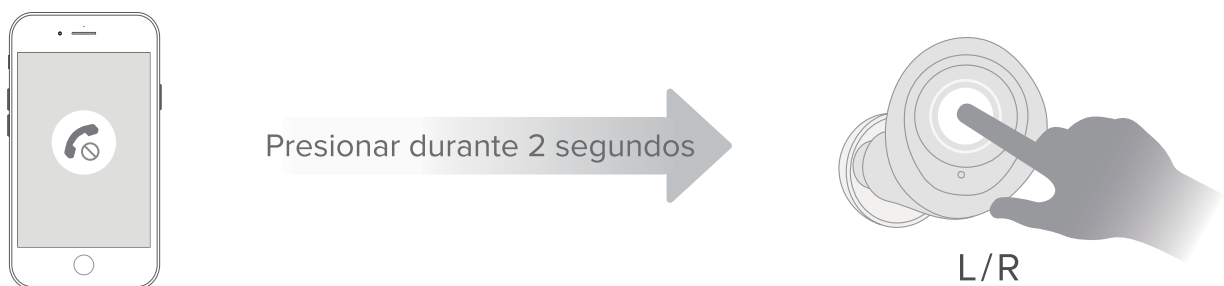

# Musica

---

## Sonar / Pausa

Presionar dos veces el boton multifunción derecho para sonar música en modo música

(Algunos smartphones requieren tener en funcionamiento el reproductor multimedia primero)

## Asistente de voz

Para lanzar tu asistente de voz, presiona dos veces el botón multifunción izquierdo con el con el sonido "Beep" rápido.

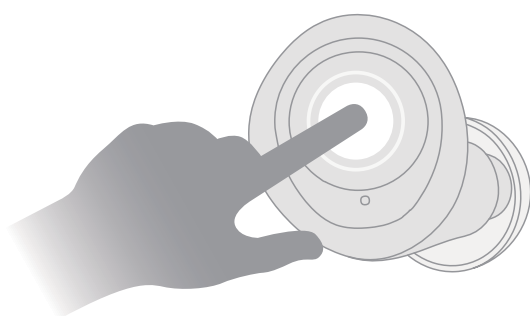

(R)

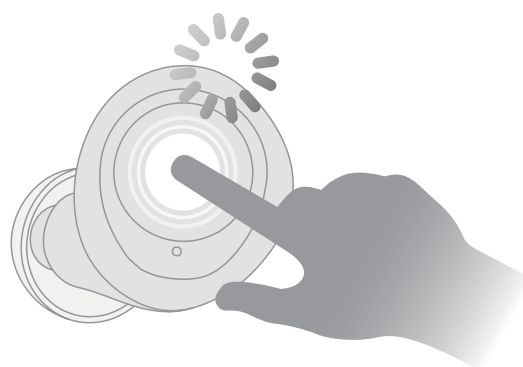

(L)

---

## Siguiente canción

Presiona el botón multifunción derecho durante 2 segundos

## Canción anterior

Presiona el botón multifunción izquierdo durante 2 segundos

**Nota:** esta función no es soportada cuando los auriculares se usan por separado

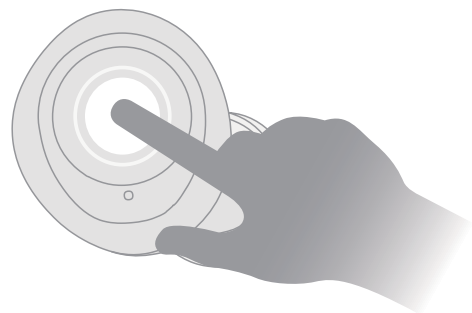
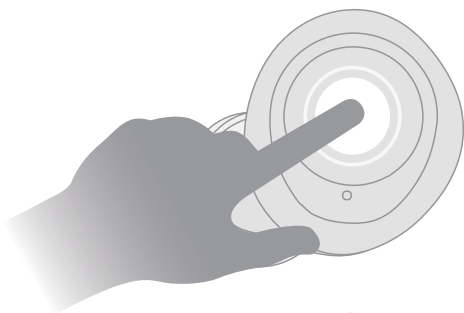

# Modo separado

---

Modo separado	Auricular izquierdo (Auricular principal)	Auricular Derecho
<b>Método 1</b>	Simplemente saca el auricular izquierdo del estuche de carga	<ol style="list-style-type: none"><li>1. Volver a colocar el auricular izquierdo solo cuando ambos auriculares están conectados</li><li>2. El auricular derecho se pondrá en modo emparejamiento con la luz Azul y Blanca parpadeando alternativamente</li><li>3. Seleccione otro 'ENACFIRE F1' de la lista de Bluetooth.</li></ol>
<b>Método 2</b>	Toca el botón multifunción izquierdo durante 2 segundos con las luces Azul y Blanca parpadeando alternativamente	<ol style="list-style-type: none"><li>1. Presiona el Botón Multifunción derecho durante 4 segundos con la luz Azul y Blanca parpadeando alternativamente.</li><li>2. Seleccione otro 'ENACFIRE F1' de la lista Bluetooth</li></ol>

**Nota:** asegúrate que los auriculares están apagados antes de usar el

**Método 2**

# Apagado

---

## Modo 1

Vuelve a poner los auriculares en el estuche de carga y se apagarán automáticamente

**Nota:** Pon el auricular izquierdo en el estuche de carga, el auricular derecho se desconectará y se pondrá en modo emparejamiento.

Pon el auricular derecho en el estuche de carga y el auricular izquierdo seguirá conectado.

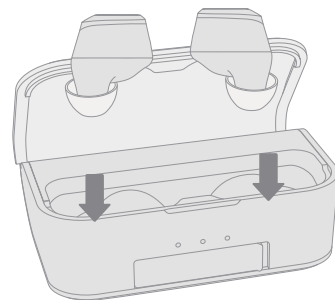

## Modo 2

### Auriculares sin estuche de carga

Cuando los auriculares están encendidos, presione cualquier botón multifunción durante 6 segundos y ambos auriculares se apagarán.

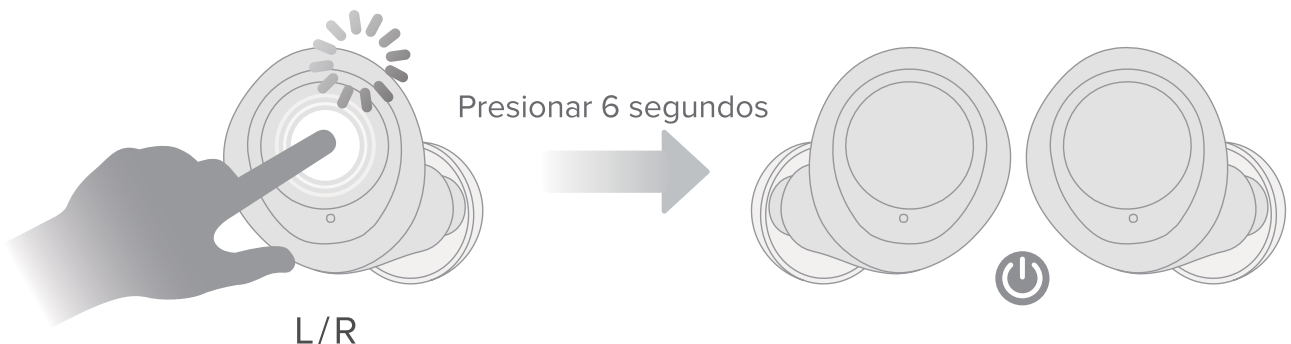

# Cargando

---

## Estado de carga de los auriculares

Luz LED de los auriculares encendida: Cargando.

Luz LED de los auriculares apagada: Carga Completada.

**Nota: lleva alrededor de 1.5 horas cargar completamente los auriculares**

## Estado de carga del Estuche de Carga

Las luces encendidas en el estuche de carga indican la batería restante

**Nota: lleva alrededor de 3 horas cargar completamente el estuche de carga**

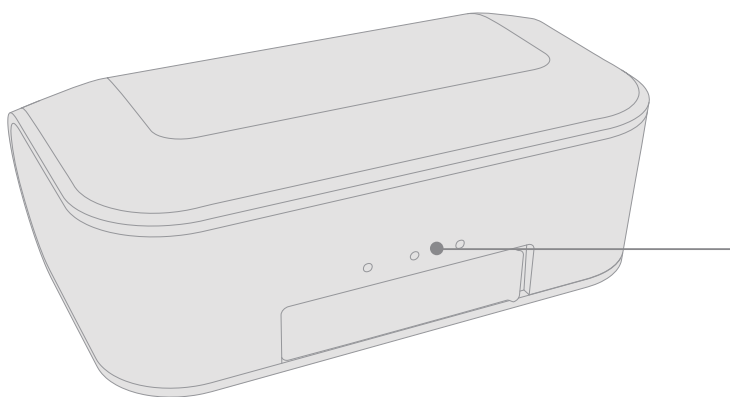

- ● ● Queda 1/3 de batería
- ● ● Queda 2/3 de batería
- ● ● Carga completa



# Instrucciones de seguridad

---

El uso de auriculares en volúmenes altos a moderados durante largos períodos de tiempo puede causar un daño auditivo permanente. Se recomienda que mantenga los niveles de volumen moderados a bajos en todo momento para su seguridad.

No lo use mientras conduce, monta en bicicleta, opera maquinaria o realiza otras actividades que requieran escuchar los sonidos circundantes.

No use los auriculares en condiciones de tormenta, los auriculares pueden no funcionar correctamente en las condiciones climáticas adversas y pueden aumentar el riesgo de ser golpeados por un rayo. Es posible que los auriculares no funcionen correctamente en condiciones de alta temperatura o alta humedad.

No utilice limpiadores / aceites corrosivos para limpiar los auriculares. Si los auriculares entran en contacto con líquidos, límpielos rápidamente. Si se sumerge en el agua, no encienda los auriculares hasta que estén completamente secos.

**Consejos: Garantía nula si los auriculares se sumergen en el agua.  
Mantenga los auriculares y el embalaje fuera del alcance de los niños.**

# Preguntas y Respuestas

---

**Pregunta: ¿Por qué la música se corta a veces?**

R: Asegúrese de que no haya ningún obstáculo entre los auriculares y su dispositivo. Por favor, asegúrese de que no hay horno microondas / Transmisor Wifi a su alrededor, que son más propensos a producir Interferencia electromagnética y produce interrupción de la señal.

Nota: mantenga su teléfono y el auricular maestro (L) lo más cerca posible, para asegurar una conexión Bluetooth más estable.

**Pregunta: ¿Qué debo hacer si hay problemas de conexión y emparejamiento?**

R: Asegúrese de que ambos auriculares estén apagados y trate de borrar el nombre en la lista de dispositivos Bluetooth de su teléfono móvil. Luego vuelva a conectar los auriculares al teléfono móvil.

**Pregunta: ¿Cómo puedo contactar con el Servicio de Atención al Cliente de ENACFIRE?**

R: Si tiene algún problema con el producto, contáctenos a través de [esenacfire@163.com](mailto:esenacfire@163.com). Le responderemos en un plazo de 24 horas y resolveremos 100% su problema.

# Declaración 15 de la FCC

---

Este equipo ha sido probado y se encontró que cumple con los límites para un dispositivo digital de Clase B, de conformidad con la parte 15 de las Normas de la FCC.

Estos límites están diseñados para proporcionar una protección razonable contra un Interferencia perjudicial en una instalación residencial.

Este equipo genera, utiliza y puede irradiar energía de radiofrecuencia y, si no se instala y utiliza de acuerdo con las instrucciones, puede causar interferencia perjudicial a las comunicaciones de radio.

Sin embargo, no hay garantía de que no se produzcan interferencias en un instalación particular. Si este equipo provoca interferencias perjudiciales a la recepción de radio o televisión, que puede determinarse girando el equipo, se anima al usuario a tratar de corregir la interferencia usando una o más de las siguientes medidas:

- Reorientar o reubicar la antena receptora.
- Aumente la separación entre el equipo y el receptor.
- Conecte el equipo a una toma de corriente en un circuito diferente al que está conectado el receptor.
- Consulte al distribuidor o a un técnico de radio / TV con experiencia para obtener ayuda.

---

Este dispositivo cumple con la parte 15 de las Reglas de la FCC. La operación está sujeta a las siguientes dos condiciones:

(1) este dispositivo no puede causar interferencias perjudiciales

(2) este dispositivo debe aceptar cualquier interferencia recibida, incluida la interferencia que puede causar una operación no deseada, cambios o

modificaciones no aprobados expresamente por la parte responsable del cumplimiento que podría anular la autoridad del usuario para operar el equipo.

# ENACFIRE

## ÉCOUTEURS STÉRÉO SANS FIL

ENACFIRE F1 INSTRUCTION

# Liste de colisage

---

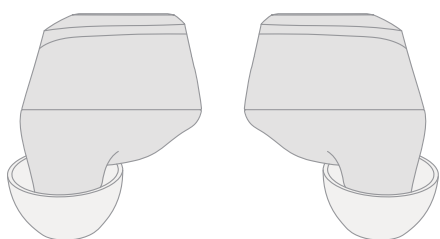

Écouteurs X1

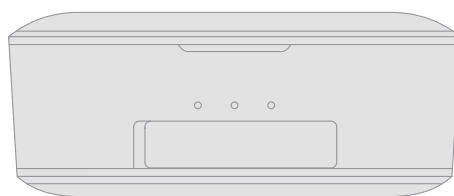

Boîte de charge X1



Embouts  
auriculaires X3

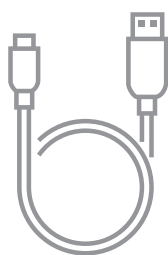

Câble USB  
X1



Manuel  
d'utilisation X1



Carte de  
garantie X1

## Panorama du produit

1. Port de charge

2. Port USB

3. Témoin lumineux LED de la Boîte de charge

4. Bouton multifonction

5. Témoin lumineux de l'écouteur et Micro

6. Trou acoustique

7. Logo L/R

8. Broche de charge magnétique

9. Haut-parleur

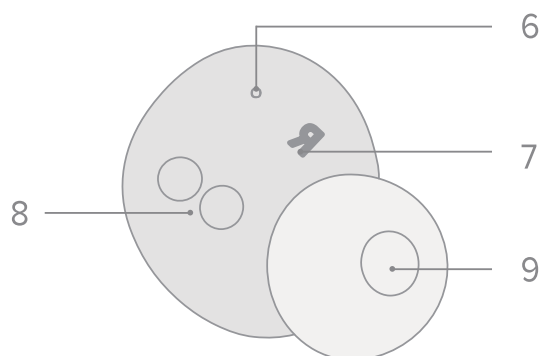
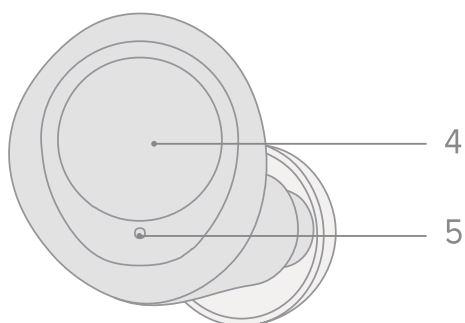
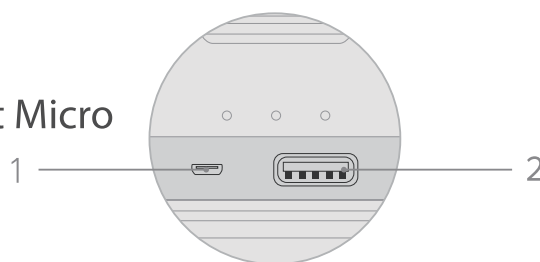
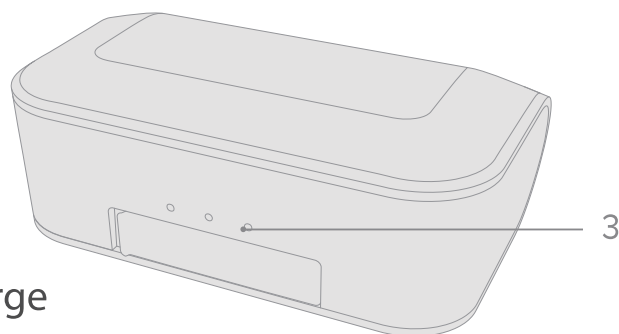

# Usage

---

Étape 1: Choisissez les embouts auriculaires appropriés.

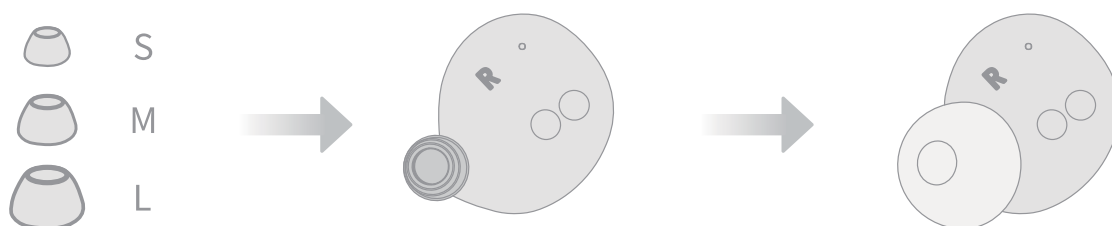

Étape 2: Portez les écouteurs en oreille et ajustez à une position confortable.

(Faites attention aux écouteurs gauche / droit.)

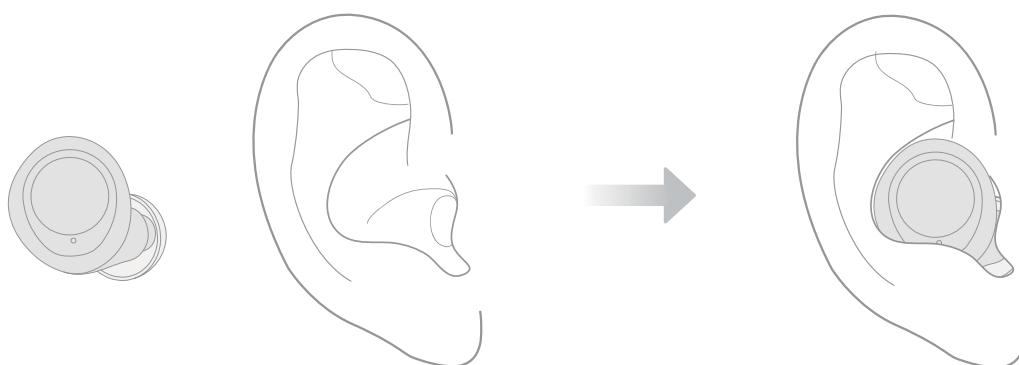



# Allumage et Synchronisation

---

## Procédé 1- Avec la Boîte de charge

Allumage: Sortez les écouteurs de la boîte de charge avec le voyant bleu allumé.

Synchronisation: Les écouteurs seront synchronisés automatiquement avec les voyants bleu et blanc clignotants alternativement.

Connexion: Sélectionnez «ENACFIRE F1» dans la liste de Bluetooth à l'appareil.

**N.B. L'écouteur gauche est le maître écouteur.**

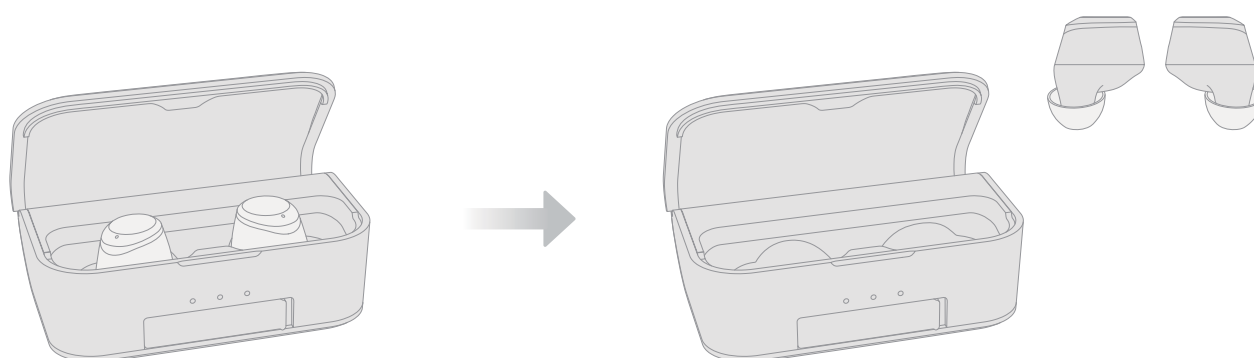

# Allumage et Synchronisation

## Procédé 2- Écouteurs autonomes

Allumage: Appuyez sur les boutons multifonction pendant 2 secondes. Relâchez-les lorsque vous entendez le son «Power on» avec le voyant bleu allumé.

Synchronisation: Les écouteurs seront synchronisés automatiquement avec les voyants bleu et blanc clignotants alternativement.

Connexion: Sélectionnez «ENACFIRE F1» dans la liste de Bluetooth à l'appareil.

**N.B. L'écouteur gauche est le maître écouteur.**

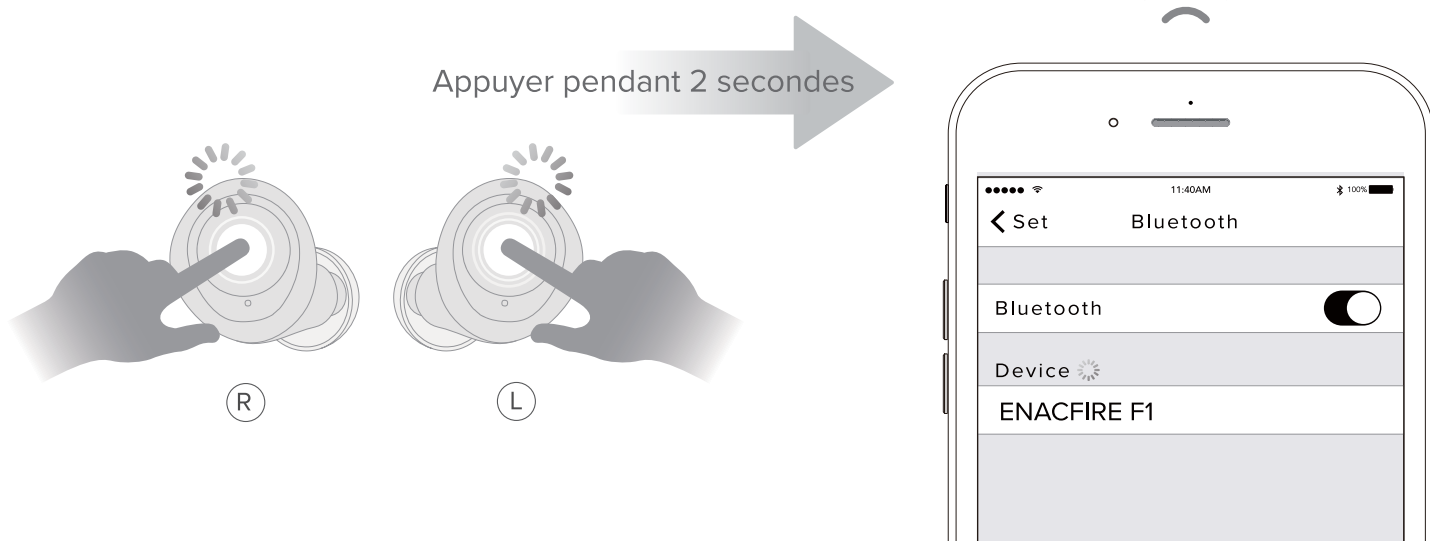

# Connexion perdue

---

## Raison 1: Désactivation de Bluetooth de l'appareil

Si la fonction de Bluetooth de l'appareil est désactivée, les écouteurs seront aussi déconnectés. Après 5 minutes de délai d'attente pour reconnection, les écouteurs s'éteindront automatiquement.

## Raison 2: Hors de portée de connexion

Si la distance entre l'appareil et les écouteurs dépasse la portée de connexion effective, les écouteurs s'éteindront automatiquement après 5 minutes de délai d'attente pour reconnection.

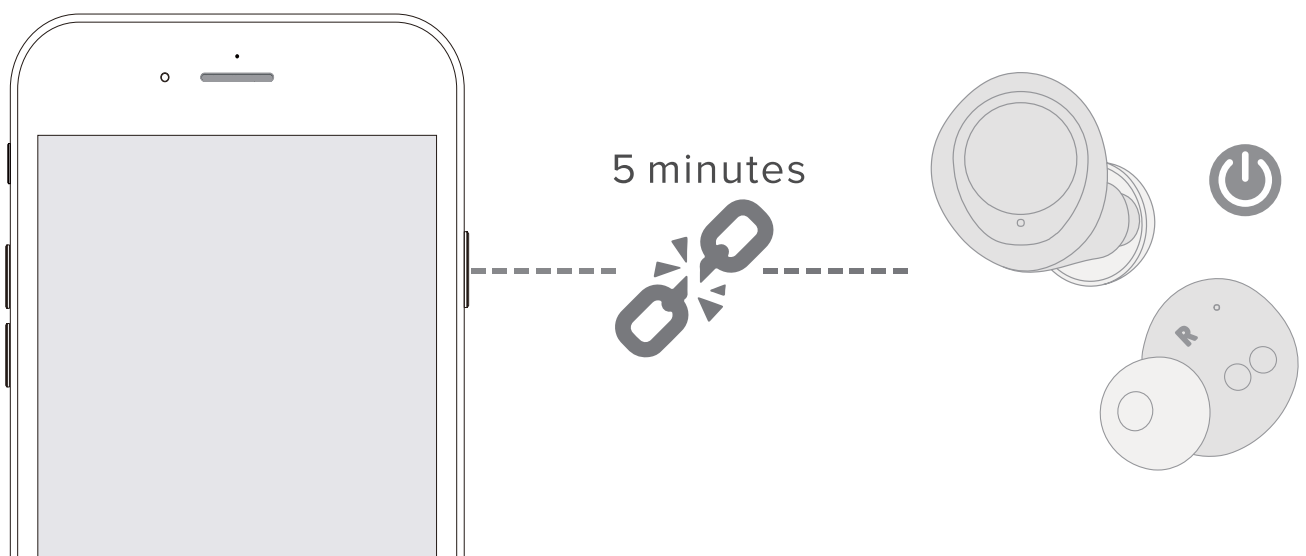

# Appel entrant

---

## Répondre à un appel / Mettre fin à une conversation téléphonique

Appuyez une fois sur le bouton multifonction de l'un ou l'autre écouteur.



## Rejeter un appel

Appuyez sur le bouton multifonction de l'un ou l'autre écouteur pendant 2 secondes.

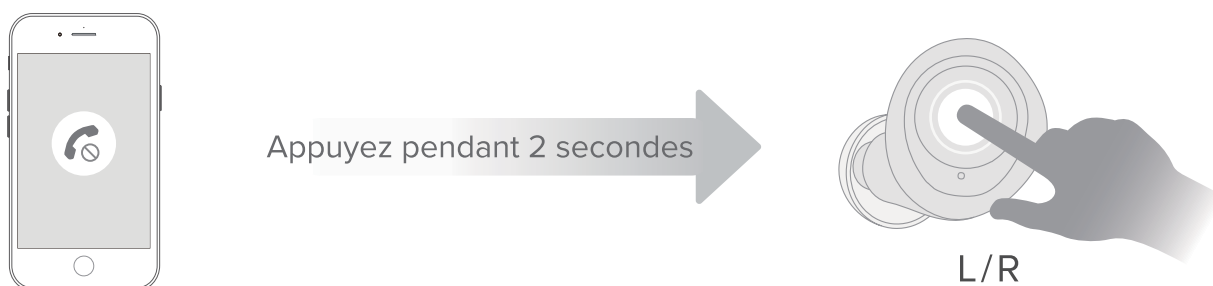

# Musique

---

## Pause / Lecture

Appuyez deux fois sur le bouton multifonction droit pour mettre en pause / lire de la musique en mode musique.

(Certains téléphones portables peuvent nécessiter que vous démarriez d'abord un lecteur multimédia.)

## Assistant vocal

Pour lancer l'assistant vocal de votre appareil, appuyez deux fois sur le bouton multifonction gauche avec le son de «bip».

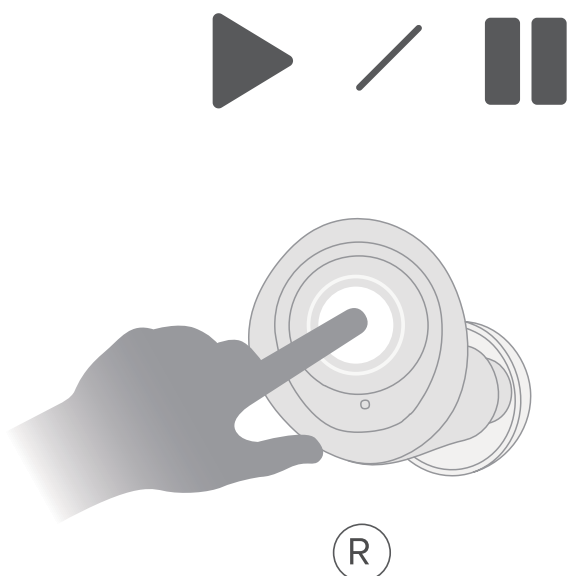

---

## Chanson suivante

Appuyez sur le bouton multifonction de l'écouteur droit pendant 2 secondes.

## Chanson précédente

Appuyez sur le bouton multifonction de l'écouteur gauche pendant 2 secondes.

**N.B.** Cette fonction ne marche pas si seulement l'écouteur gauche ou droit est en cours de l'utilisation.



(L)

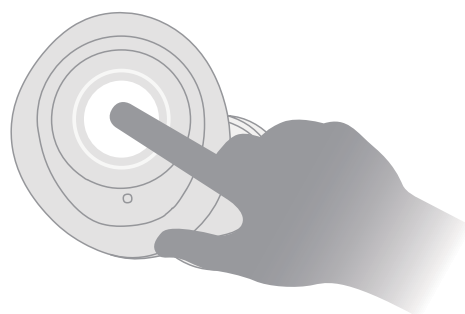

(R)

# Mode Unique

---

Mode Unique	Écouteur Gauche (Maître écouteur)	Écouteur Droit
Méthode 1	Sortez l'écouteur gauche de la boîte de charge.	<p>①. Remettez l'écouteur gauche seulement lorsque les deux écouteurs sont connectés.</p> <p>②. L'écouteur droit sera synchronisé avec les voyants bleu et blanc clignotants alternativement.</p> <p>③. Sélectionnez «ENACFIRE F1» dans la liste de Bluetooth.</p>
Méthode 2	Appuyez sur le bouton multifonction gauche pendant 2 secondes avec les voyants bleu et blanc clignotants alternativement.	<p>①. Appuyez sur le bouton multifonction droit pendant 4 secondes avec les voyants bleu et blanc clignotants alternativement.</p> <p>②. Sélectionnez et cliquez sur «ENACFIRE F1» dans la liste de Bluetooth.</p>

**N.B. Assurez-vous que les écouteurs sont éteints avant de pratiquer la méthode 2.**

# Éteindre

---

## Mode 1

Mettez les écouteurs dans la boîte de charge. Ils s'éteindront automatiquement.

**N.B. Mettez seulement l'écouteur gauche dans la boîte de charge, et l'écouteur droit sera déconnecté et commencera à être synchronisé.**

**Mettez seulement l'écouteur droit dans la boîte de charge, et l'écouteur gauche restera connecté.**

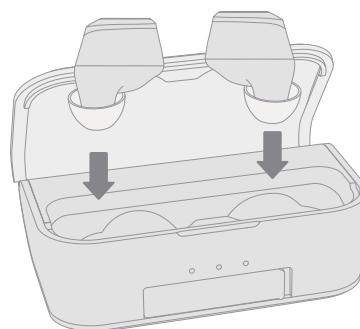

## Mode 2

### Écouteurs autonomes

Quand les écouteurs s'allument, appuyez sur le bouton multifonction de l'un ou l'autre écouteur pendant 6 secondes, et les deux écouteurs s'éteindront.

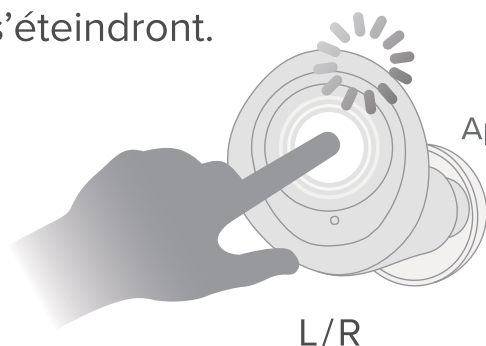

Appuyer pendant 6 secondes

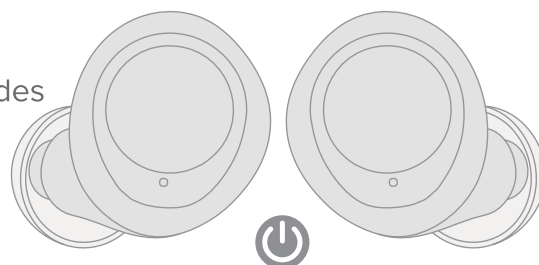



# Charger

---

## États de charge des écouteurs

Voyants des écouteurs allumés: en état de charge

Voyants des écouteurs éteints: Complètement chargés

**N.B. Il faut environ 1,5 heure pour charger complètement les écouteurs.**

## États de charge de la Boîte de charge

Les voyants de la boîte de charge indiquent la capacité restante de la batterie.

**N.B. Il faut environ 3 heures pour charger complètement la Boîte de charge.**

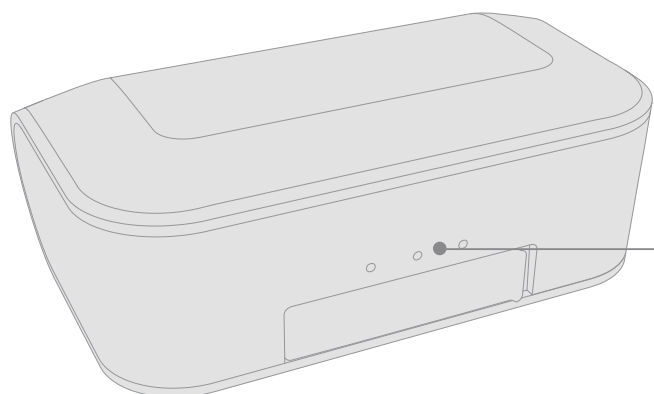

- ● ● 1/3 capacité restante
- ● ● 2/3 capacité restante
- ● ● Complètement chargée

# Instruction de sécurité

---

L'utilisation d'écouteurs à des volumes élevés pendant de longues périodes entraînera des dommages permanents à l'audition. Il est conseillé de garder les niveaux de volume modérés ou faibles en tout temps pour votre santé.

Évitez l'utilisation lorsque vous conduisez une voiture, faites du vélo, opérez des machines ou prenez les autres activités nécessitant l'audition des sons environnants.

Évitez l'utilisation en cas d'orage: il est possible que les écouteurs ne fonctionnent pas correctement par mauvais temps, et le risque d'être frappé par la foudre s'augmente.

Les écouteurs peuvent ne pas fonctionner correctement sous la chaleur ou dans la condition d'humidité élevée.

Évitez d'utiliser de nettoyant / huile corrosif pour nettoyer les écouteurs. En cas de contact avec liquide, effacez-le tout de suite. En cas de submersion dans l'eau, n'allumez pas les écouteurs jusqu'à l'assèchement complet.

**N.B. La submersion dans l'eau annule la garantie du produit.**

**Gardez les écouteurs et leur emballage hors de la portée des enfants.**

# Questions et Réponses

---

**Q: Pourquoi la musique est entrecoupée de temps en temps?**

R: Veuillez vous assurer qu'il n'y a pas d'obstacle entre les écouteurs et votre appareil.

Veuillez vous assurer qu'il n'y a pas de four à micro-ondes / émetteur Wifi autour de vous, qui sont plus susceptibles de produire du brouillage électromagnétique et d'entraîner l'interruption du signal.

N.B. Gardez votre téléphone portable et l'écouteur principal (L) aussi près que possible, afin de rendre la connection Bluetooth plus stable.

**Q: Que dois-je faire en cas de problèmes de connectivité et d'appariement?**

R: Veuillez vous assurer que les deux écouteurs sont éteints et ignorer les noms de tous les appareils dans la liste Bluetooth de votre téléphone portable, puis reconnectez les écouteurs au téléphone portable.

**Q: Comment contacter l'équipe du service client d'ENACFIRE?**

R: Si vous avez des problèmes avec the produit, veuillez nous contacter via [enacfirefr@163.com](mailto:enacfirefr@163.com). Nous vous répondrons dans les 24 heures et 100% résoudrons votre problème.

# Déclaration de la FCC

---

Ce matériel a été testé et déclaré conforme aux limites imposées aux appareils numériques de classe B, conformément à la section 15 du règlement de la FCC. Ces limites sont conçues pour fournir une protection raisonnable contre les interférences nuisibles dans une installation résidentielle.

Ce matériel génère, utilise et peut émettre de l'énergie de radiofréquence. S'il n'est pas installé et utilisé conformément aux instructions, il peut causer des interférences nuisibles aux communications radio.

Cependant, rien ne garantit que des interférences ne se produiront pas dans une installation particulière.

Si ce matériel provoque des interférences nuisibles à la réception de radio ou télévision, ce qui peut être déterminé en éteignant et rallumant le matériel, l'utilisateur est encouragé à essayer de corriger les interférences en appliquant une ou plusieurs des mesures suivantes:

- Réorientez ou repositionnez l'antenne de réception.
- Accroissez la distance entre le matériel et le récepteur.
- Connectez le matériel à une prise d'un circuit différent de celui auquel le récepteur est connecté.
- Consultez le revendeur ou un technicien expérimenté en radio / télévision pour obtenir de l'aide.

---

Cet appareil est conforme à la section 15 de la réglementation de la FCC.

Le fonctionnement est soumis aux deux conditions suivantes:

(1) Cet appareil ne doit pas causer des interférences nuisibles et

(2) cet appareil doit accepter toutes les interférences reçues, y compris celles pouvant entraîner un fonctionnement indésirable.

Les changements ou modifications non expressément approuvés par la partie responsable de la conformité peuvent annuler l'autorité de l'utilisateur à utiliser le matériel.

# ENAC FIRE

CE FC RoHS  