

器件承认书

SPECIFICATION FOR APPROVAL

拓邦料号TOPBAND PN: _____

器件名称Product Name: _____ 线圈

型号规格Product Type: _____ FYY079002

供应商名称Supplier Name: _____

制造商名称Manufacturer Name: _____ 东莞市泛亚电子有限公司

制造商料号Manufacturer PN: _____ FYY07912023050401

环保属性Environmental properties: RoHS REACH HF PAHS 其它

湿敏等级MSL: _____

送承日期Supply Date: _____ 2023/09/26

供应商确认信息 Approved by supplier			拓邦确认信息 Approved by Topband		
拟制	批准	业务接口人	器件确认人	采购	研发
黄筱袁	蔡纪雨	苏钰珊			

供应商信息 Supplier Information (加盖公章):

SPECIFICATION

產品型號: DESC	FYY07912023050401	版本 Rev: A.2	客戶 CUST:	Y079
			泛亚料号 Fine P/N:	FYY079002
			客户料号 CUST P/N:	

一、尺寸 DIMENSION:(mm)

HF ROHS

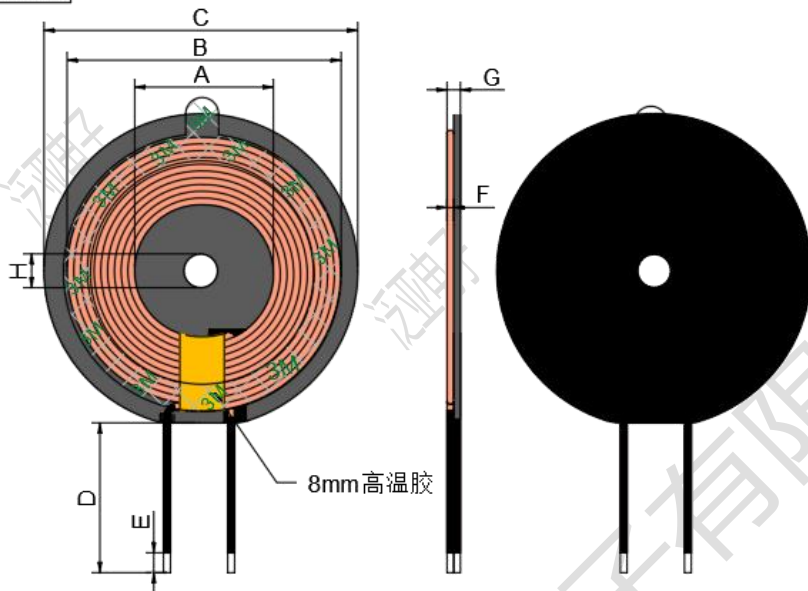

A	20.5±0.5
B	43.8±1
C	49.5±0.5
D	40±1
E	2.5-3.5
F	1.25Max
G	2.5Max (不含高温胶及出线位置)
H	5.0±0.5

- 注:
2. 线圈交叉出线;
 3. 线圈出线位置贴 8mm 宽高温胶;
 4. 线圈反贴硬磁片, 硬磁片尺寸 $\phi 49.5 \times 5 \times 1.0$ mm, 开中孔开双线槽;
 5. 磁片背面贴黑膜开孔, 黑膜尺寸 $\phi 48.7 \times 5.5 \times 0.05$ mm, 线圈反贴磁片面。
 6. 线圈表面贴 $\phi 31 \times 41 \times 0.05$ 绿色 3M55256 带手撕位双面背胶;
 7. 引线位置穿黑色热缩套管 $\phi 1.0 \times 38$ mm (ref) 长;

二、原理图 SCHEMATIC DIAGRAM:

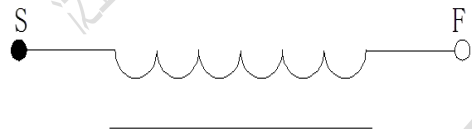

三、绕线参数 Winding Specification:

序号 NO.	端子 TERMINAL		线径 WIRE	圈数 Turns	绕线方向 Winding Direction
1	S	F	丝包线 0.08*105P	10Ts	CCW

四、电气特性 ELECTRICAL CHARACTERISTICS:

温度 TEMPERATURE: $25 \pm 10^\circ\text{C}$, 湿度 RELATIVE HUMIDITY: $65 \pm 20\%$

序号 NO.	项目 ITEM	端子 TERMINAL	标准 SPECIFICATION	测试条件 TEST FREQUENCY	测试仪器 TEST EQUIPMENTS
1	IND.	S-F	3.8uH $\pm 10\%$ 单独线圈	100KHz/1.0V	LCZ METER 1062B
2	IND.	S-F	6.4uH $\pm 10\%$ 加磁片	100KHz/1.0V	LCZ METER 1062B
3	DCR	S-F	$\leq 45\text{m}\Omega$		TH2810

擬制/日期 PREPARED BY/DATE	審核/日期 CHECKED BY/DATE
黃筱袁 2023/08/29	蔡紀雨 2023/08/29

SPECIFICATION

產品型號: DESC	FYY07912023050401	版本 Rev: A.2	客戶 CUST:	Y079
			泛亚料号 Fine P/N:	FYY079002
			客户料号 CUST P/N:	

五、包装 PACKONG:

5.1 包装图片 Packing pictures:



5.2 包装数量及规格 Packing Quantity:

项目 Item	数量 Quantity	材料规格 Material
盘 Box	120 Pcs	5 格*8 列*5pcs/格
箱 Big Carton	600 Pcs	420*280*310mm

5.3 包装以现有包装盘为参照标准，以实际出货包装为准,如有特需要求可以定制。

The packaging shall be based on the existing packing plate and the actual delivery package shall prevail. If there is any requirement, we can customize it.

六、材料清单 Material list:

序号 number	材料名称 Material name	品名描述 Description	制造商 Manufacturer
1	丝包线 0.08*105 股	丙酮丝包线 0.08*105 股	
2	无铅锡条	无铅锡条	
3	磁片	硬磁片尺寸 $\phi 49.5 \times 5 \times 1.0$ mm, 开中孔开 双线槽, 背面贴黑膜; 黑膜尺寸 ϕ $48.7 \times 5.5 \times 0.05$ mm	
4	高温胶	8mm 宽的高温胶	
5	3M55236 背胶	$\phi 31 \times 41 \times 0.05$ 绿色 3M55256 带手撕位双 面背胶	
6	黑色热缩套管	黑色热缩套管 $\phi 1.0 \times 38$ mm (ref) 长	

编制/日期 PREPARED BY/DATE 黄筱袁 2023/08/29	审核/日期 CHECKED BY/DATE 蔡纪雨 2023/08/29
--	---