



**KIENZLE
AUTOMOTIVE**

Bedienungsanleitung Instruction Manual

MCR2416BTK

Truck Radio

USB / Bluetooth / I-Mode

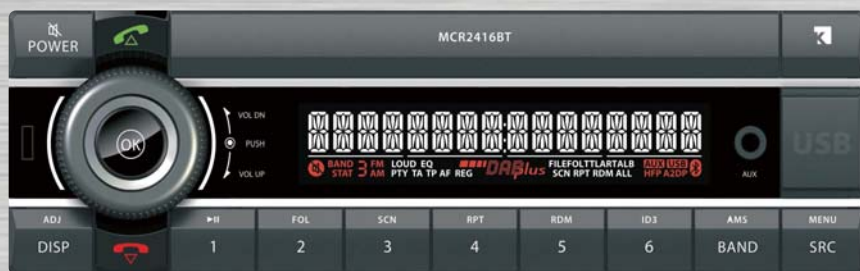

CONTENTS

CONTENTS.....	2
SAFETY INFORMATION.....	2
PANEL CONTROLS.....	5
GENERAL OPERATION.....	6
USB/MP3 PLAYBACK.....	8
BLUETOOTH OPERATION.....	9
TUNER OPERATION.....	10
I-MODE OPERATION.....	12
MENU FUNCTION.....	12
SOUND SETTINGS.....	14
ELECTRICAL CONNECTIONS.....	14
INSTALLING GUIDE.....	15
TROUBLESHOOTING.....	16
SPECIFICATION.....	17
FCC STATEMENT.....	18

SAFETY INFORMATION

Thank you for purchasing this product. Please read through these operating instructions so you will know how to operate your model properly. After you have finished reading the instructions, keep the manual in a safe place for future reference.

WARNINGS

Do not operate any function that takes your attention away from safely driving your vehicle.

Any function that requires your prolonged attention should only be performed after coming to a complete stop.

Keep the volume at a level where you can still hear environment noises while driving.

Excessive volume levels that obscure sounds such as emergency vehicle sirens etc. can be dangerous and may result in an accident. Listening at loud volume levels in a car may also cause hearing damage.

Do not disassemble.

Doing so may result in an accident, fire or electric shock.

Use only in cars with a 24 Volt negative ground.

Check with your dealer if you are not sure.

Use the correct Ampere rating when replacing fuses.

Failure to do so may result in fire or electric shock.

Do not block the ventilation openings or radiator panels of the device.

Doing so may cause heat to build up inside and may result in fire.

Do not place foreign objects in insertion slots or gaps.

Doing so may result in personal injury or damage to the product.

PRECAUTIONS

Product Cleaning

Use a soft dry cloth for periodic cleaning of the product. For more severe stains, please dampen the cloth with water only. Anything else has the chance of dissolving the paint or damaging the plastic.

Temperature

Be sure the temperature inside the vehicle is between +60°C (+140°F) and -10°C (+14°F) before turning your unit on.

Moisture Condensation

You may notice the CD playback sound wavering due to condensation. If this happens, remove the disc from the player and wait about an hour for the moisture to evaporate.

Maintenance

If you have problems, do not attempt to repair the unit yourself. Return it to your dealer for servicing.

Installation Location

Make sure this unit will not be installed in a location subjected to:

- Direct sun and heat
- High humidity and water
- Excessive dust
- Excessive vibrations

On Handling USB Memory

Protecting the USB connector

- Only a USB Memory can be connected to the USB connector on this unit. Correct performance using other USB products cannot be guaranteed.
- Depending on the connected USB Memory device, the unit may not function or some functions may not be performed.
- The audio file format that can be played back on the unit is MP3/WMA.
- Artist/song name, etc., can be displayed. Certain, special characters may not be correctly displayed.

We accept no responsibility for lost data, etc., even if data, etc. is lost while using this product.

To prevent malfunction or damage, note the following points. Read the USB Memory Owner's Manual thoroughly. Do not touch the terminals by hand or metal. Do not subject USB Memory to excessive shock. Do not bend, drop, disassemble, modify or soak in water.

Avoid usage or storage in the following locations:

- Anywhere in the car exposed to direct sunlight or high temperatures.
- Anywhere the possibility of high humidity or corrosive substances are present.
- Fix the USB Memory in a location where driver operation will not be hindered.
- USB Memory may not function correctly at high or low temperature.
- Use only certified USB Memory. Pay attention that even certified USB Memory, may not function correctly depending on its type or state.
- USB Memory function is not guaranteed. Use USB Memory according to the terms of agreement.
- Depending on the settings of the USB Memory type, memory state or encoding software, the unit may not play back or display properly.
- A file that is copy-protected (copyright protection) cannot be played back.
- USB Memory may take time to start playback. If there is a particular file other than audio in the USB Memory, it may take considerable time before the file is played back or searched.
- The unit can play back "mp3" or "wma" files.
- Do not add the above extensions to a file other than audio data. This non-audio data will not be recognized. The resulting playback may contain noise that can damage speakers and/or amplifiers.
- It is recommended to back up important data on a personal computer.
- Do not remove the USB device while playback is in progress. Change SOURCE to something other than USB, then remove the USB device to prevent possible damage to its memory.

PANEL CONTROLS



- ① POWER/ Mute button
- ② AUX-in jack/ I-MODE-in jack
- ③ SRC/ MENU
- ④ BAND/ AMS
- ⑤ DISP/ ADJ

- ⑥ Volume Control and OK button
- ⑦ Button 1 – 6
- ⑧ USB1 socket
- ⑨ UP button
- ⑩ DOWN button

GENERAL OPERATION

POWER/ Mute button

Press the **[POWER]** button to turn the unit on. While the device is running press the **[POWER]** button to mute the sound or long press the **[POWER]** button to power off the unit.

SRC/ MENU button

Press the **[SRC]** button to change between TUNER - USB1/2 IN – AUX – I-MODE – A2DP.

In Tuner mode long press the **[SRC]** button to enter PTY mode. In USB1/2 input, long press the **[SRC]** button to start either Track or File search.

BAND/ AMS button

Press the **[BAND]** button to switch band. In Tuner mode long press the **[BAND]** button to start auto memory store.

DISP/ ADJ button

Press the **[DISP]** button to change the shown information.

Press and hold the **[ADJ]** button to access the settings of the device.

Volume control

Rotate the **[volume knob]** to increase or reduce the volume level. While in device settings rotate the **[volume knob]** to change the selected setting. In track or file search rotate the **[volume knob]** to choose next or previous entry.

OK button

Press the **[OK]** button to confirm a selection.

1 button

Press the **[1]** button in Tuner mode to switch to preset station 1. Long Press the button **[1]** to store the current station. In USB1/2, I-MODE or Bluetooth operation press the **[1]** button to pause or play the current track.

2 button

Press the **[2]** button in Tuner mode to switch to preset station 2. Long Press the button **[2]** to store the current station. In USB1/2 mode press the **[2]** button to select a folder.

3 button

Press the **[3]** button in Tuner mode to switch to preset station 3. Long Press the button **[3]** to store the current station. In USB1/2 mode press the **[3]** button to start scan play.

4 button

Press the **[4]** button in Tuner mode to switch to preset station 4. Long Press the button **[4]** to store the current station. In USB1/2 mode press the **[4]** button to repeat play.

5 button

Press the **[5]** button in Tuner mode to switch to preset station 5. Long Press the button **[5]** to store the current station. In USB1/2 mode press the **[5]** button to random play. Long press the button **[5]** to go back 10 tracks.

6 button

Press the **[6]** button in Tuner mode to switch to preset station 6. Long Press the button **[6]** to store the current station. In USB1/2 mode press the **[6]** button to switch the display between:
FILE – FOLDER – TITLE – ARTIST – ALBUM
Long press the button **[6]** to go forward 10 tracks.

UP button

In Tuner mode press the **[^]** button to select the next available station or long press the **[^]** button to change the frequency step by step upward.
In USB1/2 mode press the **[^]** button to go to the next track. Press and hold the **[^]** button to fast forward.
In I-MODE or Bluetooth mode Press the **[^]** button to go to the next track. In the device settings press the **[^]** button to move to the next entry.

DOWN button

In Tuner mode press the **[v]** button to select the previous available station or long press the **[v]** button to change the frequency step by step downward.
In USB1/2 mode press the **[v]** button to go to the previous track. Press and hold the **[v]** button to fast reverse. In I-MODE or Bluetooth mode Press the **[v]** button to go to the previous track. In the device settings press the **[v]** button to move to the previous entry.

USB/MP3 PLAYBACK

Loading USB equipment

Open the cap, plug the USB device into the socket. The unit automatically starts playing the music and the LCD will show "USB1" or "USB2".

Take out USB equipment

Push the SRC button and switch to non USB mode, then take off the USB device, close the cap.

Play / Pause a track

Push the [1] button to pause audio playback.

To resume audio playback, push the [1] button again.

Selecting a track

Press the [^] button to move to the beginning of the next track.

Press the [v] button to move back to the beginning of the current track. Press the button again to move one track back.

Note:

USB functions (flash memory type) MP3 music play

USB flash memory 2 in 1 support.

Fat 12/fat 16/fat 32 is possible.

File name: 32 byte

Dir name: 32 byte

Tag name: 32 byte

Tag (ID3 tag ver. 2.0)

Title/artist/album: 32 byte support.

USB 1.1 support, USB 2.0 support

Not all kinds of USB devices are compatible with the unit.

BLUETOOTH OPERATION

This system can play audio data stored on a Bluetooth audio device. The car stereo with Bluetooth will be able to dial numbers, answer incoming calls and listen to music stored on the Bluetooth device.

Note:

- *Do not leave the microphone of Bluetooth handsfree in the places with wind passing such as air outlet of the air conditioner, etc. This may cause a malfunction.*
- *If you leave it in the places subjected to direct sun, high temperature can cause distortion, discoloration which may result in a malfunction.*
- *This system will not operate or may operate improperly with some Bluetooth audio players. We cannot guarantee the compatibility of all mobile phones together with the unit.*
- *Audio playback will be set to the same volume level as set during telephone call. This might cause problems, if extreme volume level is set during telephone call.*

Handsfree Operations

Pairing

1. Turn on Bluetooth function of your mobile phone.
2. Enter mobile phone's Bluetooth setup menu.
3. Search for new Bluetooth devices.
4. Select **MCR2416BT** from the pairing list on the mobile phone.
5. Enter "**0000**" as the password
(The password default setting is "**0000**").
6. After pairing successfully, BT and HPF icons will light up. A2DP icon will light up after A2DP connected.

You have to be in Bluetooth mode (A2DP) to use the following functions.

Making a call

Long press the [**▲**] button to switch the source to "DIAL NUMBER"

Press the [**OK**] button to start dialing

Rotate the [**volume knob**] to select a digit.

Press [**OK**] to confirm the selection and enter the next digit. Repeat the above until all numbers are inputted. If you have entered a wrong number, press [**v**] to delete the number.

Press the [**▲**] key to dial.

Press the [**v**] button to end the call.

Audio Streaming Operations

What is A2DP?

A2DP is a vendor-independent technology that allows you to send stereo audio signals wirelessly via Bluetooth to the radio.

CAUTION

Please avoid operating your connected mobile phone while audio streaming. This may cause noise or sound choppy on the song playback.

Audio streaming may or may not resume after the telephone was interrupted. This depends on your mobile phone.

System will always return to Radio mode if audio streaming is disconnected.

Play / Pause a track

Push the [1] button to pause audio playback.

To resume audio playback, push the [1] button again.

Selecting a track

Press the [∧] button to move to the beginning of the next track.

Press the [∨] button to move back to the beginning of the current track. Press the button again to move one track back.

Note:

Playing order will depend on Bluetooth audio player. When the [∨] button is pressed, some A2DP devices will restart the current track depends on the duration of playback.

During music streaming playback, "A2DP and HFP" will be shown on the display. When A2DP device is disconnected, "BLUETOOTH DISCONNECT" will be shown on the display. Some Bluetooth audio players may not have play / pause synchronized with this unit. Please make sure both device and main unit are in the same play / pause status in BT MUSIC mode.

TUNER OPERATION

Band

During radio play, press the [BAND] button to choose between 3 FM and 1 MW bands.

Up Tuning

Press the [∧] button to select the next available station.

Press and hold the [∧] button to tune the frequency upward step-by-step

Down Tuning

Press the [∨] button to select the previous available station.

Press and hold the [∨] button to tune the frequency downward step-by-step

Auto Store

Long press the [BAND] button to scan preset stations. Hold it to automatically select stations and store them in the current band. The new stations replace stations already stored in that band.

Store and select Stations

Press the [1] – [6] button more than 2 seconds to store the current station.

Press the [1] – [6] button briefly to select a preset station

RDS Basics

AF (Alternative Frequency): When the radio signal strength is poor, enabling the AF function will allow the unit to automatically search another station with the same PI (Program Identification) as the current station but with stronger signal strength.

PS (Program Service name): The name of station will be display instead of frequency.

AF Mode: Long press the **[DISP]** to enter menu mode, then Press **[Λ]** or **[v]** button to show AF mode, then rotate the **[volume knob]** to select AF ON or OFF.

Note:

RDS service availability varies with areas. Please understand if RDS service is not available in your area.

AF indicator on LCD will flash until RDS information is received. If RDS service is not available in your area, turn off the AF mode.

When the AF function is turned on, this could cause interruptions in the radio signal.

REG Mode: Long press the **[DISP]** to enter menu mode, then Press the **[Λ]** or **[v]** button to show AF mode, rotate the **[volume knob]** to select REG mode on and off.

REG on: AF function will implement the regional code (of the PI) and only stations in the current region can be tuned automatically.

REG off: AF function will ignore the regional code (of the PI) and stations in the other regions can also be tuned automatically.

CT Service (Clock Time)

When receiving an RDS station, the CT (Clock Time) service automatically adjusts the time.

Traffic Announcements

Some RDS FM stations periodically provide traffic information. TP (Traffic Program Identification)

Broadcasting of traffic information

Broadcasting of traffic information.

TA (Traffic Announcements Identification) Radio announcements on traffic conditions.

TA Mode: Long press the **[DISP]** to enter menu mode, then Press the **[UPΛ]** or **[v]** button to show TA mode, rotate the **[volume knob]** to select TA ON or OFF. When TA mode is turned on, the TA indicator will illuminate. When traffic announcement is received, the TA indicator will display. The unit will temporarily switch to the tuner mode (regardless of the current mode) and begin broadcasting the announcement at TA volume level After the traffic announcement is over, it will return to the previous mode and volume level. When TA is turned on, SEEK, SCAN, AMS function can only be received or saved when traffic program identification (TP) code is received.

TA Retune: Long press the **[DISP]** to enter menu mode, then Press **[Λ]** or **[v]** button to show TA Retune mode, rotate the **[volume knob]** to select Retune L (Long time) or S (Short time).

TA Volume: To change the TA volume level, you have to adjust the volume during an announcement.

EON (Enhanced Other Networks)

When EON data is received, the EON indicator lights and the TA and AF functions are enhanced.

TA: Traffic information can be received from the current station or stations in other network.

AF: The frequency list of preset RDS stations is updated by EON data. EON enables the radio to make fuller use of RDS information. It constantly updates the AF list of preset stations, including the one that currently tuned into. If you preset a station around the area at your home, you will later be able to receive the same station at an alternative frequency or any other station serving the same program, EON also keeps track of locally available TP stations for quick reception

PTY Reception (Program Type)

RDS FM stations provide a program type identification signal.

Example: news, rock, info, sport, etc.

PTY Type Preset

Long press the **[SRC]** to enter PTY mode. Rotate the **[volume knob]** to select the desired program type. Then press the **[OK]** button to confirm.

I-MODE OPERATION

You must use the supplied I-Cable to use the I-MODE properly.

Play/ Pause

Press the **[1]** button to pause the play.

Press the button again to resume play

Track selection

Press the **[^]** or **[v]** button to select the next or the previous track.

Voice Control

Press the **[OK]** button to start the voice control of your smartphone.

Notes:

- If you use Android cellphone the system must be Android 4.0 or higher version.
- The voice control function supports iPhone4S or higher version
- We cannot guarantee that every device is supported.

MENU FUNCTION

At all mode, press and hold **[DISP]** button to enter system setup. Press **[^]** or **[v]** button to select options, press **[OK]** button to select and rotate the **[volume knob]** to adjust:

CLOCK – PASSWORD - CHG PASSWORD - 12/24H – BEEP - ID3 SCROLL - DX/LO – CT – AF - TA
RETUN – TA - EQ MENU

CLOCK

Select the Clock mode, press the **[OK]** button to enter clock setting mode, rotate the **[volume knob]** to set clock, press **[^]** or **[v]** button to select hour or minute, long press the **[OK]** button to save and exit.

PASSWORD: ON/OFF

Rotate the **[volume knob]** to choose Password On or off.

CHG PASSWORD

Press the **[OK]** button to enter Password setting mode, enter the old password "1234" and enter new password twice to change the password.

Then the LCD will show "SET SUCCESS".

12/24H

Rotate the **[volume knob]** to choose time format: 12 or 24 hour.

BEEP: ON/OFF

Rotate the **[volume knob]** to choose beep sound ON or OFF.

ID3 SCROLL: ON/OFF

Rotate the **[volume knob]** to choose ID3 SCROLL ON or OFF.

DX/LO (RADIO mode): DX/LO

Rotate the **[volume knob]** to choose radio local or distant at **RADIO** mode.

LO: Only stations with strong signal can be received.

DX: Stations with strong and weak signals can be received.

CT/AF/TA: ON/OFF

Rotate the **[volume knob]** to choose the function ON or OFF.

TA RETUN: LONG/SHORT

Rotate the **[volume knob]** to choose TA RETUN LONG or SHORT.

EQ MENU

Press the **[OK]** button to enter EQ menu. Rotate the **[volume knob]** to adjust:

EQ OFF -> POP -> ROCK -> CLASSIC -> JAZZ -> CUSTOM.

SOUND SETTINGS

Long press the **[DISP]** button and press the **[^]** button to select the EQ MENU setting mode. Pressing the **[OK]** button shows the current EQ. Rotate the **[volume knob]** to change the preset of the EQ in this order:

EQ OFF -> POP -> ROCK -> CLASSIC-> JAZZ -> CUSTOM

Long press the **[DISP]** button and press **[^]** button to select the EQ MENU, press the **[OK]** button and press **[^]** or **[v]** to select USER. Rotate the **[volume knob]** to select a value.

BALANCE: LEFT 1-7<-CENTER->RIGHT 1-7

FADER: FRONT 1-7<-CENTER->REAR 1-7

LOUD: ON/OFF

In the CUSTOM mode, press the **[OK]** button to enter and then press the **[^]** or **[v]** button to select USER preset including:

BASS-G: -7~+7

TRE-F: 10.0K/12.5K/15.0K/17.5K

TRE-G: -7~+7

MID-Q: 0.5/0.75/1.0/1.25

MID-FRE: 500/1K/1.5K/2.5K

MID-G: -7~+7

BASS-Q: 1.0/1.25/1.5/2.0

BASS-FRE: 60/80/100/200

ELECTRICAL CONNECTIONS

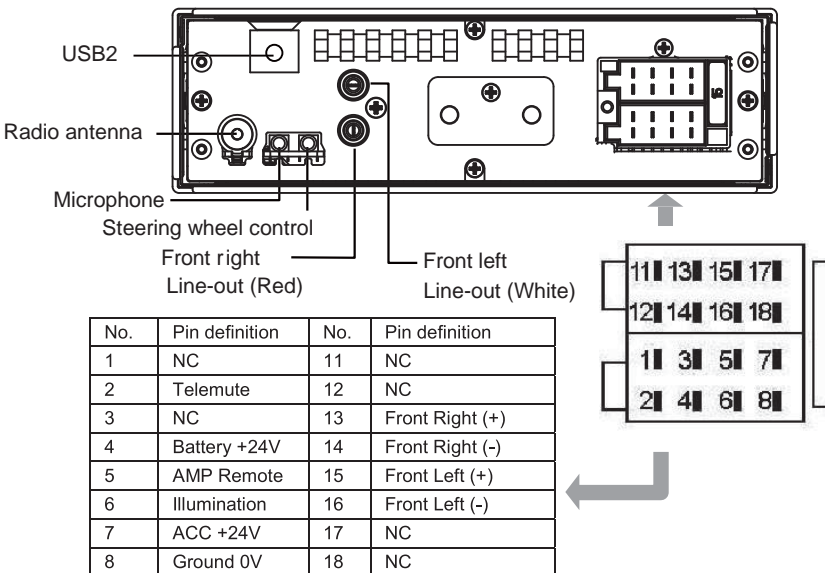

INSTALLING GUIDE

Installation Opening

This unit can be installed in any dashboard having an opening as shown below

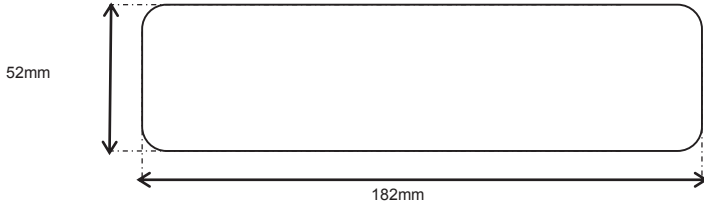

Reset

Press the button with a pointed object to reset the unit. The reset button is located behind the cover of the front-side USB port.

USB1 Slot

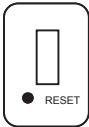

Installation Procedures

If relevant, remove any other audio system from the car. Insert the mounting sleeve into the dashboard. Fix it firmly in place by folding down the metal tabs. Check for sufficient space behind the dashboard for the unit chassis. Perform the required electrical connections. Then check that everything works before installing the main unit. Remove the two screws on top of the unit, otherwise the unit will not work. If you are not sure how to install this unit correctly, contact a qualified technician

TROUBLESHOOTING

The following checklist can help you solve some problems which you may encounter when using the unit. Before consulting it, check the connections and follow the instructions in the user manual. Do not use the unit in abnormal condition, for example without sound, or with smoke or foul smell can cause fire or electric shock, immediately stop using it and call the store where you purchased it.

Problem	Possible cause	Solution
General		
The unit will not switch on.	Car ignition is not on. Cable is not properly connected. Fuse is burnt.	Turn your car key in the ignition. Check cable connection. Replace fuse with a new fuse of the same capacity.
No sound	Volume is set at minimum or the mute function is on.	Check the volume or switch the mute function off.
The unit or screen does not work normally.	The unit system is unstable or the microphone is not plugged in the right jack.	Press the RESET button. Plug the microphone in the microphone jack.
Your call partner cannot hear you	The microphone is not plugged in the right jack.	Plug the microphone into the microphone jack.
TUNER mode		
No or poor channel reception.	The antenna is not connected properly or broken.	Connect the antenna properly (a Car specific adapter is maybe required). If the antenna is broken, replace it with a new one.
USB mode		
The USB device cannot be read.	NTFS format is not supported.	Check that the file system is in FAT or FAT32 format. Due to different formats, some models of storage devices or MP3 players may not be read.
I-MODE		
No sound or control	The I-cable is not plugged in correctly	Insert the plug firmly in the socket. Maybe the function must be activated on the phone.

SPECIFICATION

General	
Power supply:	24V DC (21V-32V)
	Test voltage 25V, negative ground
Maximum power output:	40Wx2 channels
Continuous power output:	20Wx2 channels (4 - 10% T.H.D.)
Speaker impedance:	4Ω (4Ω - 8Ω allowable)
Pre-Amp output voltage:	2.0V (CD play mode: 1KHz, 0 dB, 10K load)
Fuse:	15A
Dimensions(WxHxD):	187x57x115mm
Weight:	0.6kg
Aux-in:	≥300mV
FM Stereo Radio	
Frequency range:	87.5-108.0MHz (Europe)
Usable sensitivity:	8 dBμ
Quieting sensitivity(S/N=50dB):	12 dBμ
Frequency response:	30Hz-15kHz
Stereo separation:	30dB (1kHz)
Image response ratio:	50dB
IF response ratio:	70dB
Signal/noise ratio:	55dB
AM(MW) Radio	
Frequency range:	522-1620 KHz
Usable sensitivity(S/N=20dB):	30 dBμ

Note:

Specifications and the design are subject to change without notice due to improvements in technology.

FCC STATEMENT

The following checklist can help you solve some problems which you may encounter when using the

This device complies with Part 15 of the FCC Rules. Operation is subject to the following two conditions:

- (1) This device may not cause harmful interference, and
- (2) This device must accept any interference received, including interference that may cause undesired operation.

Changes or modifications not expressly approved by the party responsible for compliance could void the user's authority to operate the equipment.

NOTE: This equipment has been tested and found to comply with the limits for a Class B digital device, pursuant to Part 15 of the FCC Rules. These limits are designed to provide reasonable protection against harmful interference in a residential installation.

This equipment generates uses and can radiate radio frequency energy and, if not installed and used in accordance with the instructions, may cause harmful interference to radio communications. However, there is no guarantee that interference will not occur in a particular installation. If this equipment does cause harmful interference to radio or television reception, which can be determined by turning the equipment off and on, the user is encouraged to try to correct the interference by one or more of the following measures:

- * Reorient or relocate the receiving antenna.
- * Increase the separation between the equipment and receiver.
- * Connect the equipment into an outlet on a circuit different from that to which the receiver is connected.
- * Consult the dealer or an experienced radio/TV technician for help.

FCC Radiation Exposure Statement

This equipment complies with FCC radiation exposure limits set forth for an uncontrolled environment. This equipment should be installed and operated with minimum distance 20cm between the radiator & your body.



**KIENZLE
AUTOMOTIVE**

CE



**KIENZLE
AUTOMOTIVE**

Kienzle
Automotive GmbH
Alexanderstraße 37-39
45472 Mülheim/Ruhr
P/N:12707500xxxx



**KIENZLE
AUTOMOTIVE**

Bedienungsanleitung Instruction Manual

MCR2416BTK

Truck Radio

USB / Bluetooth / I-Mode

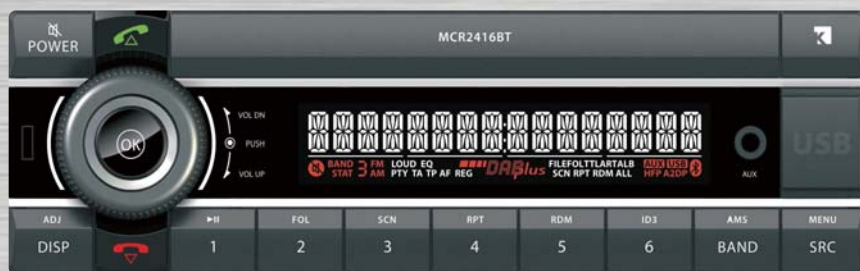

INHALT

INHALT	2
SICHERHEITSINFORMATIONEN	2
BEDIENELEMENTE	5
ALLGEMEINER BETRIEB	6
USB-/MP3-WIEDERGABE	8
BLUETOOTH-BETRIEB	8
TUNER-BETRIEB	10
I-MODE-BETRIEB	12
MENÜ	13
KLANGEINSTELLUNGEN	14
ELEKTRISCHE ANSCHLÜSSE	14
INSTALLATIONSANLEITUNG	15
PROBLEMLÖSUNG	16
TECHNISCHE DETAILS	17
FCC STATEMENT	18

SICHERHEITSINFORMATIONEN

Vielen Dank für den Kauf dieses Produktes. Bitte lesen Sie diese Bedienungsanleitung sorgfältig durch, um zu wissen, wie Sie Ihr Modell korrekt bedienen. Nachdem Sie die Anweisungen durchgelesen haben, bewahren Sie die Anleitung für den zukünftigen Gebrauch an einem sicheren Ort auf.

WARNHINWEISE

Führen Sie keine Bedienung aus, die Sie vom Verkehr ablenken könnte.

Jede Funktion, die Ihre Aufmerksamkeit längere Zeit in Anspruch nimmt, darf nur bei stehendem Fahrzeug ausgeführt werden.

Stellen Sie die Lautstärke immer nur so hoch ein, dass Sie während der Fahrt noch die Außen Geräusche hören können.

Eine übermäßige Lautstärke, die Geräusche, wie Martinshörner usw. übertönt, kann gefährlich sein und zu einem Unfall führen. Eine hohe Lautstärke in Ihrem Fahrzeug kann zudem Gehörschäden verursachen.

Öffnen sie das Gerät nicht.

Andernfalls besteht Unfallgefahr, Feuergefahr oder die Gefahr eines elektrischen Schlags.

Verwenden sie das Gerät nur in Fahrzeugen mit 24Volt Spannungsversorgung und 0V an Masse.

Wenden Sie sich Zweifelsfall an Ihren Händler.

Ersetzen Sie die Sicherungen immer durch eine Sicherung mit derselben Stromstärke.

Andernfalls besteht Feuergefahr oder die Gefahr eines elektrischen Schlages

Decken Sie Lüftungsöffnungen und Kühlkörper des Gerätes niemals ab.

Andernfalls kann es zu einem Wärmestau im Gerät kommen und es besteht Feuergefahr.

Stecken Sie keine Fremdkörper in den Einschubschlitz oder andere Öffnungen im Gerät.

Dies kann zu Verletzungen oder Schäden am Gerät führen.

VORSICHTSMASSNAHMEN

Reinigung des Gerätes.

Verwenden Sie ein weiches, trockenes Tuch für die regelmäßige Reinigung des Produkts. Bei hartnäckigeren Flecken feuchten Sie das Tuch bitte nur mit Wasser an. Andere Mittel können die Farbe angreifen oder den Kunststoff beschädigen.

Temperatur

Achten Sie darauf, dass die Temperatur im Inneren des Fahrzeugs zwischen +60°C und -10°C liegt, bevor Sie das Gerät einschalten.

Kondensation von Feuchtigkeit

Aufgrund von Kondensation kann die Wiedergabe einer CD verzerrt sein. Entnehmen Sie die Disc in diesem Fall aus dem Gerät und warten Sie ca. eine Stunde, bis die Feuchtigkeit entweicht ist.

Wartung und Instandsetzung

Wenn Sie Probleme haben, versuchen Sie nicht, das Gerät eigenhändig zu reparieren. Senden Sie es zur Wartung oder Instandsetzung an Ihren Händler zurück.

Einbauort

Achten Sie darauf, dieses Gerät nicht an Orten mit folgenden Bedingungen einzubauen:

- In direkter Sonneneinstrahlung oder Hitze
- Mit hoher Luftfeuchtigkeit oder Wasser
- Mit übermäßig viel Staub
- Mit übermäßig vielen Schwingungen

Über die Handhabung von USB-Speichern

Schutz des USB-Anschlusses

- Es kann lediglich ein USB-Speicher an den USB-Anschluss dieses Geräts angeschlossen werden. Die ordnungsgemäße Wiedergabe beim Einsatz sonstiger USB-Produkte kann nicht gewährleistet werden.
- Abhängig von dem angeschlossenen USB-Speichergerät funktioniert das Gerät möglicherweise nicht oder können einige Funktionen nicht ausgeführt werden.
- Das auf diesem Gerät abspielbare Format der Audio-Datei ist MP3/WMA.
- Künstler/Titel usw. können angezeigt werden. Bestimmte Sonderzeichen werden möglicherweise nicht richtig angezeigt.

Wir übernehmen keine Haftung für verlorene Daten usw., selbst wenn Daten usw. während der Nutzung dieses Produkts verloren gehen.

Um eine Fehlfunktion oder Beschädigung zu vermeiden, beachten Sie bitte Folgendes: Lesen Sie die Gebrauchsanleitung des USB-Speichers sorgfältig durch. Berühren Sie nicht die Kontakte mit der Hand oder mit Metall. Setzen Sie den USB-Speicher keinen heftigen Erschütterungen aus. Nicht biegen, fallenlassen, zerlegen, umbauen oder in Wasser tauchen.

Vermeiden Sie den Gebrauch oder die Lagerung an folgenden Orten:

- Überall in direktem Sonnenlicht oder bei hohen Temperaturen im Auto.
- An allen Orten mit hoher Luftfeuchtigkeit oder ätzenden Substanzen.
- Bringen Sie den USB-Speicher an einem Ort an, an dem der Fahrer dadurch nicht behindert wird.
- Der USB-Speicher funktioniert bei hohen oder niedrigen Temperaturen möglicherweise nicht richtig.
- Verwenden Sie lediglich zertifizierte USB-Speicher. Bitte beachten Sie, dass selbst zertifizierte USB-Speicher je nach Typ oder Zustand möglicherweise nicht ordnungsgemäß funktionieren.
- Die Funktionsfähigkeit eines USB-Speichers wird nicht gewährleistet. Verwenden Sie einen USB-Speicher gemäß den Nutzungsbedingungen.
- Abhängig von den Einstellungen des USB-Speichers, des Speicherzustands und der Verschlüsselungssoftware kann das Gerät nicht ordnungsgemäß wiedergeben oder anzeigen.
- Eine kopiergeschützte Datei (urheberrechtlich geschützt) kann nicht wiedergegeben werden.
- Es kann etwas dauern, bis ein USB-Speicher wiedergegeben wird. Sollte eine besondere Nicht-Audio-Datei auf dem USB-Speicher vorhanden sein, kann es beachtlich dauern, bis die Datei wiedergegeben wird oder gefunden wurde.
- Das Gerät kann MP3- oder WMA-Dateien wiedergeben.
- Ergänzen Sie eine Datei nicht mit den obigen Erweiterungen, wenn es sich nicht um eine Audio-Datei handelt. Diese Nicht-Audio-Datei wird nicht erkannt. Die entsprechende Wiedergabe kann Geräusche enthalten, durch die Lautsprecher und/oder Verstärker beschädigt werden können.
- Es wird empfohlen, wichtige Daten auf einem PC zu sichern.
- Entfernen Sie niemals den USB-Speicher, während die Wiedergabe läuft. Ändern Sie SOURCE auf eine andere Option als USB und entfernen Sie anschließend das USB-Gerät, um mögliche Schäden am Speicher zu verhindern.

BEDIENELEMENTE



- | | | | |
|---|--------------------------------|---|------------------------------|
| ① | POWER-/MUTE-Taste | ⑥ | Lautstärkereger und OK-Taste |
| ② | AUX-IN-Buchse/I-MODE-IN-Buchse | ⑦ | Taste 1 bis 6 |
| ③ | SRC/MENU | ⑧ | USB1-Anschluss |
| ④ | BAND/AMS | ⑨ | AUF-Taste |
| ⑤ | DISP/ADJ | ⑩ | AB-Taste |

ALLGEMEINER BETRIEB

POWER-/MUTE-Taste

Drücken Sie die **[POWER]**-Taste, um das Gerät einzuschalten. Wenn das Gerät in Betrieb ist, drücken Sie **[POWER]**, um das Gerät stummzuschalten, oder halten Sie **[POWER]** gedrückt, um das Gerät auszuschalten.

SRC-/MENU-Taste

Drücken Sie **[SRC]**, um zwischen den folgenden Modi zu wechseln:

TUNER – USB1/2 IN – AUX – I-MODE – A2DP.

Halten Sie im Tuner-Modus **[SRC]** gedrückt, um in den PTY-Modus zu wechseln. Halten Sie im USB1/2-Modus **[SRC]** gedrückt, um entweder die Titel- oder die Dateisuche zu starten.

BAND-/AMS-Taste

Drücken Sie **[BAND]**, um das Frequenzband zu wechseln. Halten Sie im Tuner-Modus **[BAND]** gedrückt, um die automatische Senderspeicherung zu starten.

DISP-/ADJ-Taste

Drücken Sie **[DISP]**, um die angezeigten Informationen zu ändern.

Halten Sie **[DISP]** gedrückt, um das Menü für die Grundeinstellungen zu öffnen.

Lautstärkeregelung

Drehen Sie den **[Lautstärkeregler]**, um die Lautstärke zu erhöhen oder zu verringern. Drehen Sie

den **[Lautstärkeregler]** in den Grundeinstellungen, um die ausgewählte Einstellung zu ändern.

Drehen Sie den **[Lautstärkeregler]** in der Titel- oder Dateisuche, um den nächsten oder vorherigen Eintrag zu wählen.

OK-Taste

Drücken Sie **[OK]**, um eine Auswahl zu bestätigen.

1-Taste

Drücken Sie die Taste **[1]** im Tuner-Modus, um zum voreingestellten Sender zu wechseln. Halten Sie die Taste **[1]** gedrückt, um den aktuellen Sender zu speichern. Drücken Sie die Taste **[1]** im USB1/2-, I-MODE- oder Bluetooth-Modus, um den aktuellen Titel zu pausieren oder fortzusetzen.

2-Taste

Drücken Sie die Taste **[2]** im Tuner-Modus, um zum voreingestellten Sender zu wechseln. Halten Sie die Taste **[2]** gedrückt, um den aktuellen Sender zu speichern.

Drücken Sie die Taste **[2]** im USB1/2-Modus, um einen Ordner auszuwählen.

3-Taste

Drücken Sie die Taste **[3]** im Tuner-Modus, um zum voreingestellten Sender zu wechseln. Halten Sie die Taste **[3]** gedrückt, um den aktuellen Sender zu speichern. Drücken Sie die Taste **[3]** im oder USB1/2-Modus, um die Scan-Wiedergabe zu starten.

4-Taste

Drücken Sie die Taste **[4]** im Tuner-Modus, um zum voreingestellten Sender zu wechseln. Halten Sie die Taste **[4]** gedrückt, um den aktuellen Sender zu speichern. Drücken Sie die Taste **[4]** im USB1/2-Modus, um die Repeat Funktion einzuschalten.

5-Taste

Drücken Sie die Taste **[5]** im Tuner-Modus, um zum voreingestellten Sender zu wechseln. Halten Sie die Taste **[5]** gedrückt, um den aktuellen Sender zu speichern. Drücken Sie die Taste **[5]** im USB1/2-Modus, um die zufällige Wiedergabe zu starten. Halten Sie die Taste **[5]** gedrückt, um zehn Titel zurückzuspringen.

6-Taste

Drücken Sie die Taste **[6]** im Tuner-Modus, um zum voreingestellten Sender zu wechseln. Halten Sie die Taste **[6]** gedrückt, um den aktuellen Sender zu speichern. Drücken Sie **[6]** im USB1/2-Modus, um zwischen folgenden Anzeigen zu wechseln.

FILE (DATEI) – FOLDER (ORDNER) – TITLE (TITEL) – ARTIST (KÜNSTLER) – ALBUM

Halten Sie die Taste **[6]** gedrückt, um zehn Titel vorzuspringen.

AUF-Taste

Drücken Sie im Tuner-Modus **[^]**, um den nächsten verfügbaren Sender auszuwählen, oder halten Sie **[^]** gedrückt, um die Frequenz schrittweise nach oben zu ändern.

Drücken Sie **[^]** im USB1/2-Modus, um zum nächsten Titel zu wechseln. Halten Sie **[^]** gedrückt, um schnell vor zu spulen. Drücken Sie **[^]** im I-MODE- oder Bluetooth-Modus, um zum nächsten Titel zu wechseln. Drücken Sie **[^]** in den Geräteeinstellungen, um zum nächsten Eintrag zu wechseln.

AB-Taste

Drücken Sie im Tuner-Modus **[v]**, um den vorherigen verfügbaren Sender auszuwählen, oder halten Sie **[v]** gedrückt, um die Frequenz schrittweise nach unten zu ändern. Drücken Sie **[v]** im USB1/2-Modus, um zum vorherigen Titel zu wechseln. Halten Sie **[v]** gedrückt, um schnell zurück zu spulen. Drücken Sie **[v]** im I-MODE- oder Bluetooth-Modus, um zum vorherigen Titel zu wechseln. Drücken Sie **[v]** in den Geräteeinstellungen, um zum vorherigen Eintrag zu wechseln.

USB-/MP3-WIEDERGABE

Laden von USB-Geräten

Öffnen Sie die Abdeckung und stecken Sie das USB-Gerät in den Anschluss. Das Gerät beginnt automatisch mit der Musikwiedergabe und auf dem Bildschirm erscheint „USB1“ oder „USB2“.

Entnehmen von USB-Geräten

Verlassen sie mit der **[SRC]** Taste den USB Modus. Entnehmen Sie anschließend das USB-Gerät und setzen Sie die Abdeckung auf.

Titel wiedergeben/anhalten

Drücken Sie die Taste **[1]**, um die Audio-Wiedergabe zu pausieren.

Drücken sie die Taste **[1]**, um die Audio-Wiedergabe fortzusetzen.

Auswahl eines Titels

Drücken Sie **[▲]**, um zum Anfang des nächsten Titels zu wechseln.

Drücken Sie **[▼]**, um zum Anfang des aktuellen Titels zu wechseln. Drücken Sie die Taste erneut, um einen Titel zurück zu gehen.

Hinweis:

USB-Funktionen (Flash-Speicher) MP3-Musikwiedergabe

USB-Flash-Speicher 2-in-1-Unterstützung.

FAT 12/ FAT 16/ FAT 32

Dateiname: 32 byte

Dir-Name: 32 byte

Tag-Name: 32 byte

Tag (ID3-Tag Ver. 2.0)

Titel/Künstler/Album: 32 byte support.

USB 1.1-Unterstützung, USB 2.0-Unterstützung

Nicht alle Arten von USB-Geräten sind mit dem Gerät kompatibel.

BLUETOOTH-BETRIEB

Das Autoradio mit Bluetooth kann Rufnummern wählen, eingehende Anrufe annehmen, abweisen und Musik wiedergeben, die auf einem Smartphone gespeichert sind.

Hinweis:

- *Bringen Sie das Mikrofon von Bluetooth-Freisprecheinrichtungen nicht an Stellen an, an denen Luft strömt, wie am Auslass der Klimaanlage usw. Dies kann zu einer Fehlfunktion führen.*
- *Wenn Sie das Mikrofon an Stellen anbringen, die direktem Sonnenlicht oder hohen Temperaturen ausgesetzt sind, kann dies zu Verzerrungen oder Verfärbungen und somit zu einer Fehlfunktion führen.*
- *Dieses System funktioniert mit einigen Bluetooth-Audio-Playern möglicherweise nicht richtig. Wir können nicht die Kompatibilität aller Handygeräte mit dem Gerät gewährleisten.*
- *Die Audio-Wiedergabe wird auf die gleiche Lautstärke gestellt wie während eines Telefonanrufs. Dies kann zu Problemen führen, wenn die Lautstärke während eines Telefonanrufs zu hoch eingestellt wurde.*

Betrieb der Freisprecheinrichtung

Kopplung

1. Schalten Sie die Bluetooth-Funktion auf Ihrem Handy ein.
2. Öffnen Sie das Bluetooth-Setup-Menü Ihres Telefons.
3. Suchen Sie nach neuen Bluetooth-Geräten.
4. Wählen Sie **MCR2416BT** aus der Kopplungsliste auf dem Handy.
5. Geben Sie „**0000**“ als Passwort ein.
(Das Passwort ist standardmäßig auf „**0000**“ eingestellt).
6. Nach der erfolgreichen Kopplung leuchten die BT- und HPF-Symbole. Nach der A2DP-Verbindung leuchtet das A2DP-Symbol.

Hinweis:

Falls sich das Telefon nicht mit dem Gerät verbinden lässt, setzen Sie das Gerät mit der Reset Taste zurück (siehe S.19). Dadurch werden bereits gepaarte Telefone gelöscht.

Sie müssen sich im Bluetooth-Modus (A2DP) befinden, um folgende Anweisungen zu befolgen.

Einen Anruf tätigen

- Halten Sie [**▲**] gedrückt, um die Quelle auf „DIAL NUMBER“ zu wechseln.
Drücken Sie [**OK**], um den Wahlvorgang zu starten.
Drehen Sie den [**Lautstärkeregler**], um eine Zahl auszuwählen.
Drücken Sie [**OK**], um die Auswahl zu bestätigen und geben Sie die nächste Zahl ein. Wiederholen Sie die obigen Schritte, bis alle Zahlen eingegeben wurden. Falls Sie eine Zahl falsch eingegeben haben, drücken Sie [**v**] um die Zahl zu löschen
Drücken Sie [**▲**], um zu wählen.
Drücken Sie [**v**], um den Anruf zu beenden.

Hinweis:

Achten Sie darauf dass Sie das Mikrofon nicht in die SWC Buchse stecken. Siehe auch im Kapitel Elektrische Anschlüsse.

Audio-Streaming

Was ist A2DP?

A2DP ist eine herstellerübergreifende Technik, die es erlaubt, Stereo-Audio-Signale drahtlos via Bluetooth an das Radio zu senden.

ACHTUNG

Bitte vermeiden Sie die Nutzung Ihres verbundenen Handys während des Audio-Streamings. Dies kann zu Geräuschen oder abgehakten Tönen bei der Wiedergabe führen.

Das Audio-Streaming kann nach Unterbrechung des Anrufs möglicherweise fortgesetzt werden. Dies ist abhängig von Ihrem Handy. Das System wechselt immer in den Radio-Modus zurück, wenn das Audio-Streaming unterbrochen wird.

Titel wiedergeben/anhalten

- Drücken Sie die Taste [**1**], um die Audio-Wiedergabe anzuhalten.
Um die Audio-Wiedergabe fortzusetzen, drücken Sie die Taste [**1**] erneut.

Auswahl eines Titels

Drücken Sie [**▲**], um zum Anfang des nächsten Titels zu wechseln.

Drücken Sie [**▼**], um zum Anfang des aktuellen Titels zu wechseln. Drücken Sie die Taste erneut, um einen Titel zurück zu gehen.

Hinweis:

*Die Wiedergabereihenfolge ist abhängig von dem Bluetooth-Audio-Player. Wenn Sie [**▼**] drücken, werden einige A2DP-Geräte den aktuellen Titel abhängig von der Wiedergabedauer neu starten. Während der Musikwiedergabe erscheint „A2DP“ und „HFP“ auf dem Bildschirm. Wenn das A2DP-Gerät getrennt wird, erscheint „BLUETOOTH DISCONNECT“ auf dem Bildschirm. Die Wiedergabe-/Pause-Funktion einiger Bluetooth-Audio-Player kann möglicherweise nicht mit diesem Gerät synchronisiert werden. Achten Sie darauf, dass sich sowohl das Gerät als auch das Hauptgerät im BT MUSIC-Modus im gleichen Wiedergabe-/Pause-Status befinden.*

TUNER-BETRIEB

Frequenzband

Drücken Sie während der Radio-Wiedergabe [**BAND**], um zwischen drei FM- und einem MW-Frequenzband zu wählen.

Feinabstimmung nach oben

Drücken Sie [**▲**], um den nächsten verfügbaren Sender auszuwählen.

Halten Sie [**▲**] gedrückt, um die schrittweise Feinabstimmung der Frequenz nach oben vorzunehmen.

Feinabstimmung nach unten

Drücken Sie [**▼**], um den vorherigen verfügbaren Sender auszuwählen.

Halten Sie [**▼**] gedrückt, um die schrittweise Feinabstimmung der Frequenz nach unten vorzunehmen.

Automatisches Speichern

Halten Sie [**BAND**] gedrückt, um voreingestellte Sender zu scannen. Halten Sie die Taste gedrückt, um Sender automatisch auszuwählen und im aktuellen Frequenzband zu speichern. Die neuen Sender ersetzen bereits in diesem Frequenzband gespeicherte Sender.

Sender speichern und auswählen

Halten Sie eine der Tasten [**1**] – [**6**] länger als zwei Sekunden gedrückt, um den aktuellen Sender zu speichern.

Drücken Sie eine der Tasten [**1**] – [**6**], um einen voreingestellten Sender auszuwählen.

RDS Grundlagen

AF (Liste Alternativer Frequenzen): Wenn der Empfang schwach ist, wird bei Einschalten der AF-Funktion automatisch ein RDS-Sender gesucht, der das gleiche PI (Programmerkennung)-Signal ausstrahlt, jedoch stärker ist.

PS (Programm-Service): Der Name des Senders wird statt der Frequenz angezeigt.

AF-Modus: Halten Sie **[DISP]** gedrückt, um den Menü-Modus zu öffnen. Drücken Sie anschließend **[^]** oder **[v]**, um den AF-Modus anzuzeigen, und drehen Sie anschließend den **[Lautstärkeregler]**, um „AF ON“ oder „AF OFF“ auszuwählen.

Hinweis:

Die Verfügbarkeit des RDS-Dienstes variiert je nach Sendegebiet. Bitte haben Sie Verständnis, dass der RDS-Dienst in Ihrem Sendegebiet möglicherweise nicht verfügbar ist.

Die AF-Anzeige auf dem Bildschirm blinkt, bis RDS-Informationen empfangen werden. Wenn der RDS-Dienst in Ihrem Sendegebiet nicht verfügbar ist, schalten Sie den AF-Modus ab.

REG-Modus: Halten Sie **[DISP]** gedrückt, um den Menü-Modus zu öffnen. Drücken Sie anschließend **[^]** oder **[v]**, um den AF-Modus anzuzeigen, und drehen Sie den **[Lautstärkeregler]**, um „REG MODE ON“ oder „REG MODE OFF“ auszuwählen.

REG ON: Die AF-Funktion wird den Regionalcode (der PI) übernehmen und nur Sender in der aktuellen Region können automatisch eingestellt werden.

REG OFF: Die AF-Funktion wird den Regionalcode (der PI) ignorieren und Sender in anderen Regionen können ebenfalls automatisch eingestellt werden.

CT-Dienst (Uhrzeit)

Wenn Sie einen RDS-Sender empfangen, stellt der CT (Uhrzeit)-Dienst die Zeit automatisch ein.

Verkehrsfunk

Einige UKW-RDS-Sender liefern periodisch Verkehrsinformationen.

TP (Verkehrsprogramm-Erkennung)

Übertragung von Verkehrsinformationen

TA (Verkehrshinweis-Erkennung)

Radiodurchsagen zu Verkehrsbedingungen

TA-Modus: Halten Sie **[DISP]** gedrückt, um den Menü-Modus zu öffnen. Drücken Sie anschließend **[^]** oder **[v]**, um den TA-Modus anzuzeigen. Drehen Sie den **[Lautstärkeregler]**, um „AF ON“ oder „AF OFF“ auszuwählen. Wenn der TA-Modus eingeschaltet ist, leuchtet die TA-Anzeige. Wenn Verkehrsinformationen empfangen werden, wird die TA-Anzeige eingeblendet. Das Gerät wechselt vorübergehend in den Tuner-Modus (ungeachtet des aktuellen Modus) und beginnt mit der Übertragung der Durchsage bei Lautstärke des TA-Modus. Nachdem die Verkehrsdurchsage vorüber ist, wechselt das Gerät in den vorherigen Modus und zur vorherigen Lautstärke zurück. Wenn der TA-Modus eingeschaltet ist, können die SEEK-, SCAN- und AMS-Funktion nur empfangen oder gespeichert werden, wenn der Verkehrsprogramm-Code (TP) empfangen wird.

TA Retune: Halten Sie **[DISP]** gedrückt, um den Menü-Modus zu öffnen. Drücken Sie anschließend **[^]** oder **[v]**, um den TA-Retune-Modus anzuzeigen. Drehen Sie den **[Lautstärkeregler]**, um „RETUNE L (lang)“ oder „RETUNE S“ (kurz) auszuwählen.

TA-Lautstärke: Um die TA -Lautstärke einzustellen, müssen Sie die Lautstärke während einer Durchsage einstellen.

EON (Enhanced Other Networks)

Wenn EON-Daten empfangen werden, leuchtet die EON-Anzeige und werden die TA- und AF-Funktion verbessert.

TA: Verkehrsinformationen können von dem aktuellen Sender oder von einem Sender in einem anderen Netzwerk empfangen werden.

AF: Die Frequenzliste voreingestellter RDS-Sender wird anhand von EON-Daten aktualisiert. EON ermöglicht die umfassendere Nutzung von RDS-Informationen durch das Radio. Die AF-Liste voreingestellter Sender wird kontinuierlich aktualisiert, einschließlich des derzeit eingestellten Senders. Wenn Sie einen Sender in Ihrem Heimatgebiet voreinstellen, können Sie diesen Sender später auf einer alternativen Frequenz empfangen, oder einen anderen Sender, der das gleiche Programm bedient. EON verfolgt außerdem lokal verfügbare TP-Sender für einen schnellen Empfang.

PTY-Empfang (Programmtyp)

RDS-FM-Sender senden ein Programmtyp-Erkennungssignal.

Beispiel: News, Rock, Info, Sport usw.

Diese Funktion ist nicht bei allen Sendern verfügbar.

PTY-Typvoreinstellung

Halten Sie **[SRC]** gedrückt, um in den PTY-Modus zu wechseln. Drehen Sie den **[Lautstärkeregler]**, um den gewünschten Programmtyp auszuwählen. Drücken Sie anschließend **[OK]**, um zu bestätigen. Es werden dann nur Sender gefunden die den gewählten Programmtyp hinterlegt haben.

I-MODE-BETRIEB

Sie müssen das mitgelieferte I-Kabel verwenden, um den I-MODE ordnungsgemäß nutzen zu können.

Wiedergabe/Pause

Drücken Sie **[1]**, um die Wiedergabe anzuhalten.

Drücken Sie die Taste erneut, um die Wiedergabe fortzusetzen.

Titelauswahl

Drücken Sie **[Λ]** oder **[v]**, um den nächsten oder vorherigen Titel auszuwählen.

Sprachsteuerung

Drücken Sie **[OK]**, um die Sprachsteuerung Ihres Smartphones zu starten.

Hinweise:

Wenn Sie ein Android-Handy nutzen, muss das Betriebssystem Android 4.0 oder höher sein.

Die Sprachsteuerungsfunktion unterstützt iPhone 4S oder neuer.

Wir können nicht die Unterstützung jedes Geräts gewährleisten.

MENÜ

Halten Sie in jedem beliebigen Modus **[DISP]** gedrückt, um in das System-Setup zu wechseln. Drücken Sie **[↵]** oder **[v]**, um Optionen auszuwählen. Drücken Sie **[OK]**, um die Auswahl zu bestätigen, und drehen Sie den **[Lautstärkereger]** um eine Einstellung zu ändern:
CLOCK (Uhrzeit) – PASSWORD (Passwort) - CHG PASSWORD (Passwort ändern) - 12/24H – BEEP - ID3 SCROLL - DX/LO – CT – AF - TA RETUN – TA - EQ MENU

Uhrzeit

Wählen Sie den CLOCK-Modus, drücken Sie **[OK]**, um in den Uhrzeit-Einstellungsmodus zu wechseln, drehen Sie den **[Lautstärkereger]**, um die Uhrzeit einzustellen. Drücken Sie **[↵]** oder **[v]**, um die Stunden oder Minuten auszuwählen, und halten Sie **[OK]** gedrückt, um die Einstellung zu speichern und den Modus zu verlassen.

PASSWORD: ON/OFF

Drehen Sie den **[Lautstärkereger]**, um „PASSWORD ON“ oder „PASSWORD OFF“ zu wählen.

CHG PASSWORD

Drücken Sie **[OK]**, um in den Passwort-Einstellungsmodus zu wechseln, geben Sie das alte Passwort „1234“ ein und anschließend zweimal das neue Passwort, um das Passwort zu ändern. Anschließend erscheint „SET SUCCESS“ auf dem Bildschirm.

12/24H

Drehen Sie den **[Lautstärkereger]**, um das Zeitformat zu wählen: 12 oder 24 Stunden.

BEEP: ON/OFF

Drehen Sie den **[Lautstärkereger]**, um „BEEP SOUND ON“ oder „OFF“ zu wählen.

ID3 SCROLL: ON/OFF

Drehen Sie den **[Lautstärkereger]**, um „ID3 SCROLL ON“ oder „OFF“ zu wählen.

DX/LO (RADIO-Modus): DX/LO

Drehen Sie den **[Lautstärkereger]**, um das Radio im **RADIO**-Modus auf Lokal oder Distanz zu stellen.

LO: Nur Sender mit starkem Signal können empfangen werden.

DX: Es können sowohl Sender mit starkem als auch mit schwachem Signal empfangen werden.

CT/AF/TA: ON/OFF

Drehen Sie den **[Lautstärkereger]**, um diese Funktion auf „ON“ oder „OFF“ zu stellen.

TA RETUN: LONG/SHORT

Drehen Sie den **[Lautstärkereger]**, um „TA RETUN LONG“ oder „TA RETUN SHORT“ zu wählen.

EQ MENU

Drücken Sie **[OK]**, um das EQ-Menü zu öffnen. Drehen Sie den **[Lautstärkereger]** zur Einstellung: EQ OFF -> POP -> ROCK -> CLASSIC -> JAZZ -> CUSTOM.

KLANGEINSTELLUNGEN

Halten Sie **[DISP]** gedrückt und drücken Sie **[^]**, um den EQ-MENU-Einstellungsmodus auszuwählen. Drücken Sie **[OK]**, um das aktuelle EQ anzuzeigen. Drehen Sie den **[Lautstärkereglern]**, um die Voreinstellung des EQ in dieser Reihenfolge zu ändern:

EQ OFF -> POP -> ROCK -> CLASSIC-> JAZZ -> CUSTOM

Halten Sie **[DISP]** gedrückt und drücken Sie **[^]**, um das EQ MENU auszuwählen. Drücken Sie **[OK]** und **[^]** oder **[v]**, um die USER-Voreinstellung auszuwählen. Drehen Sie den **[Lautstärkereglern]**, um einen Wert auszuwählen.

BALANCE: LEFT (LINKS) 1-7 <- CENTER (MITTE) -> RIGHT (RECHTS) 1-7

FADER: FRONT (VORNE) 1-7 <- CENTER (MITTE) -> REAR (HINTEN) 1-7

LOUD: ON/OFF

Drücken Sie im CUSTOM-Modus **[OK]**, um den Modus zu öffnen, und anschließend **[^]** oder **[v]**, um die USER-Voreinstellung auszuwählen, einschließlich:

BASS-G: -7~+7

TRE-F: 10.0K/12.5K/15.0K/17.5K

TRE-G: -7~+7

MID-Q: 0.5/0.75/1.0/1.25

MID-FRE: 500/1K/1.5K/2.5K

MID-G: -7~+7

BASS-Q: 1.0/1.25/1.5/2.0

BASS-FRE: 60/80/100/200

ELEKTRISCHE ANSCHLÜSSE

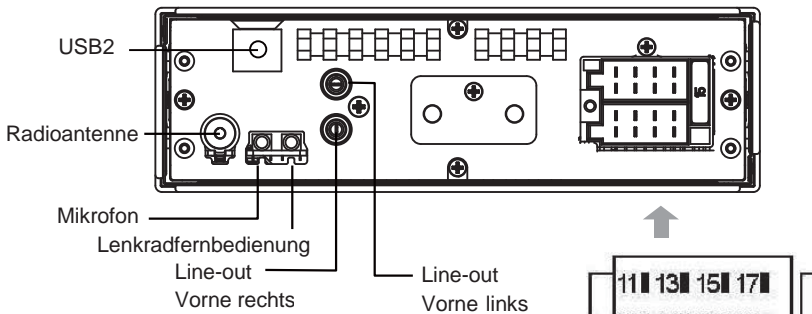

Nr.	Pin-Definition	Nr.	Pin-Definition
1	NC	11	NC
2	Telemute	12	NC
3	NC	13	Vorne rechts (+)
4	Dauerplus +24 V	14	Vorne rechts (-)
5	Schaltausgang +12V	15	Vorne links (+)
6	Beleuchtung	16	Vorne links (-)
7	ACC +24V	17	NC
8	Masse 0 V	18	NC

INSTALLATIONSANLEITUNG

Beginn der Installation

Das Gerät kann in jedes Armaturenbrett, das eine Öffnung wie die unten gezeigte aufweist, eingebaut werden.

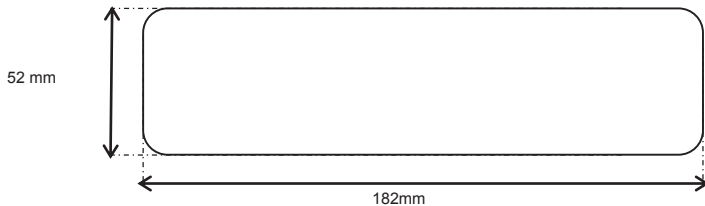

Zurücksetzen/ Reset

Drücken Sie die Taste mit einem spitzen Gegenstand, um das Gerät zurückzusetzen. Der Reset Knopf befindet sich hinter der Abdeckung des Frontseitigen USB Anschlusses.

USB1-
Anschluss

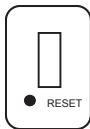

Installation

Falls erforderlich, entfernen Sie alle anderen Audio-Systeme aus dem Fahrzeug. Setzen Sie den Einbaurahmen in das Armaturenbrett. Fixieren Sie ihn, indem Sie die Metallaschen nach außen biegen. Prüfen Sie, ob hinter dem Armaturenbrett genug Platz für das Chassis des Gerätes ist. Nehmen Sie die erforderlichen Elektroanschlüsse vor. Prüfen Sie anschließend, ob alles funktioniert, bevor Sie das Hauptgerät installieren. Entfernen Sie die beiden Schrauben an der Oberseite des Geräts, da das Gerät andernfalls nicht funktioniert. Wenn Sie das Gerät nicht ordnungsgemäß einbauen können, wenden Sie sich an einen qualifizierten Techniker.

PROBLEMLÖSUNG

Die folgende Checkliste kann Ihnen dabei helfen, Probleme, die während der Verwendung des Gerätes auftreten, zu lösen. Überprüfen Sie die Verbindungen und folgen Sie den Anweisungen in der Betriebsanleitung. Verwenden Sie das Gerät nicht unter ungewöhnlichen Bedingungen, z.B. bei Rauchentwicklung oder wenn schlechter Geruch auftritt. Diese können Feuer oder elektrischen Schlag bedeuten. Stoppen Sie die Nutzung sofort und wenden Sie sich an das Geschäft, in dem Sie das Gerät erworben haben.

Problem	Mögliche Ursache	Lösung
Allgemein		
Das Gerät lässt sich nicht einschalten.	Die Zündung ist nicht eingeschaltet. Ein Kabel ist nicht richtig angeschlossen. Eine Sicherung ist durchgebrannt.	Schalten Sie die Zündung ein. Prüfen Sie die Kabelanschlüsse. Ersetzen Sie die Sicherung durch eine neue Sicherung gleicher Leistung.
Kein Sound wird ausgegeben.	Die Lautstärke ist heruntergedreht oder die Stummschaltung ist an.	Prüfen Sie die Lautstärke oder stellen Sie die Stummfunktion ab.
Das Gerät oder die Anzeige arbeiten nicht ordnungsgemäß.	Das Gerätesystem ist instabil. Das Mikrofon wurde falsch eingesteckt	Drücken Sie die RESET-Taste. Stecken Sie das Mikrofon richtig ein
Ihr Gesprächspartner kann Sie nicht hören	Das Mikrofon ist nicht in die richtige Buchse gesteckt.	Stecken Sie das Mikrofon in die Mikrofonbuchse.
Radiomodus		
Kein oder schlechter Senderempfang.	Antenne nicht richtig angeschlossen oder defekt	Schließen Sie die Antenne richtig an (ggf. wird ein Fahrzeugspezifischer Adapter benötigt. Ist sie defekt, ersetzen Sie sie durch eine neue.
USB-Modus		
Das USB-Gerät kann nicht gelesen werden.	NTFS-Format wird nicht unterstützt.	Prüfen Sie, ob das Dateisystem im FAT- oder FAT32-Format ist. Aufgrund unterschiedlicher Formate können einige Speichergerätemodelle oder MP3-Player nicht gelesen werden.
I-MODE		
Kein Ton oder Steuerung	Das I-Kabel ist nicht richtig eingesteckt	Stecken Sie den Stecker fest in den Anschluss. Ggf. muss die Funktion noch auf dem Telefon aktiviert werden

TECHNISCHE DETAILS

Allgemein	
Stromversorgung:	24V Gleichstrom (21V-32V) Testspannung 25V, negative Erdung
Maximale Leistung:	40Wx2 Kanäle
Dauerleistung:	20Wx2 Kanäle (4Ω, 10% T.H.D.)
Lautsprecherimpedanz:	4Ω (4Ω - 8Ω erlaubt)
Vorverstärker-Ausgangsspannung:	2,0 V (CD-Wiedergabemodus: 1 KHz, 0 dB, 10K Last)
Sicherung:	15 A
Abmessungen (BxHxT):	187 x 57 x 115 mm
Gewicht:	0,6 kg
Hilfseingang:	≥ 300 mV
UKW-Stereo-Radio	
Frequenzbereich:	87.5-108.0MHz (Europe)
Nutzbare Empfindlichkeit:	8 dBμ
Dämmungsempfindlichkeit (S/N = 50 dB):	12 dBμ
Frequenzbereich:	30 Hz - 15 kHz
Stereotrennung:	30 dB (1 kHz)
Bildresonanzverhältnis:	50 dB
IF-Resonanzverhältnis:	70 dB
Signal-Rausch-Abstand:	55 dB
AM-/(MW)-Radio	
Frequenzbereich:	522 - 1 620 kHz
Nutzbare Empfindlichkeit (S/N=20dB):	30 dBμ

Hinweis:

Spezifikationen und Design können aufgrund technischer Verbesserungen ohne Ankündigung geändert werden

FCC STATEMENT

The following checklist can help you solve some problems which you may encounter when using the

This device complies with Part 15 of the FCC Rules. Operation is subject to the following two conditions:

- (1) This device may not cause harmful interference, and
- (2) This device must accept any interference received, including interference that may cause undesired operation.

Changes or modifications not expressly approved by the party responsible for compliance could void the user's authority to operate the equipment.

NOTE: This equipment has been tested and found to comply with the limits for a Class B digital device, pursuant to Part 15 of the FCC Rules. These limits are designed to provide reasonable protection against harmful interference in a residential installation.

This equipment generates uses and can radiate radio frequency energy and, if not installed and used in accordance with the instructions, may cause harmful interference to radio communications.

However, there is no guarantee that interference will not occur in a particular installation. If this equipment does cause harmful interference to radio or television reception, which can be determined by turning the equipment off and on, the user is encouraged to try to correct the interference by one or more of the following measures:

- * Reorient or relocate the receiving antenna.
- * Increase the separation between the equipment and receiver.
- * Connect the equipment into an outlet on a circuit different from that to which the receiver is connected.
- * Consult the dealer or an experienced radio/TV technician for help.

FCC Radiation Exposure Statement

This equipment complies with FCC radiation exposure limits set forth for an uncontrolled environment. This equipment should be installed and operated with minimum distance 20cm between the radiator & your body.



**KIENZLE
AUTOMOTIVE**

CE



**KIENZLE
AUTOMOTIVE**

Kienzle
Automotive GmbH
Alexanderstraße 37-39
45472 Mülheim/Ruhr
P/N:12707500xxxx