

BEDIENUNGSANLEITUNG



CMM-20

Steuergerät für den Marineeinsatz mit LCD Display



Clarion® |  **MARINE AUDIO**

FCC-KONFORMITÄTSERKLÄRUNG

Dieses Gerät entspricht Teil 15 der FCC-Bestimmungen. Für den Betrieb gelten die folgenden zwei Bedingungen:

(1) Das Gerät darf keine schädlichen Störungen verursachen und (2) das Gerät muss den Empfang von Störungen zulassen, einschließlich von Störungen, die einen unerwünschten Betrieb verursachen können.

Diese Anforderungen gewährleisten angemessenen Schutz gegen elektromagnetische Störungen im häuslichen Bereich.

Dieses Gerät erzeugt und verwendet Funkfrequenzenergie und kann diese ausstrahlen und kann, falls es nicht in Übereinstimmung mit den Anweisungen installiert wird, Störungen der Funkkommunikation verursachen. Allerdings besteht keine Garantie dafür, dass eine Störung bei einer bestimmten Installation nicht doch auftritt. Falls dieses Gerät Funkstörungen im Radio- oder Fernsehempfang verursacht, versuchen Sie, diese mithilfe einer oder mehrerer der folgenden Maßnahmen zu beheben:

- Die Empfangsantenne neu ausrichten oder neu positionieren.
- Abstand zwischen dem Gerät und dem Receiver erhöhen.
- Gerät an einen anderen Stromkreis als den des Receivers anschließen.
- Hilfe des Händlers oder eines erfahrenen Radio-/TV Technikers in Anspruch nehmen.

Jegliche Änderungen oder Modifikationen, die nicht ausdrücklich von der für die Einhaltung verantwortlichen Partei genehmigt wurden, können zum Erlöschen der Betriebserlaubnis für das Gerät führen.

SICHERHEITSMASSNAHMEN

- Verwenden Sie dieses Produkt nur in Fahrzeugen mit 12-Volt-Bordnetz und negativer Masse. Dieses Produkt ist für die Verwendung in Luftfahrzeugen nicht zugelassen.
- Achten Sie auf eine sichere Befestigung dieses Produkts, um Beschädigungen oder Verletzungen bei starkem Seegang zu vermeiden.
- Ersetzen Sie die Sicherung des Stromkabels nicht durch eine Sicherung mit einem anderen Wert. Überbrücken Sie niemals die Sicherung.
- Betreiben Sie Ihr Audiosystem mit einer Lautstärke, die den Umgebungsbedingungen und der Hörsicherheit entspricht.

ÜBERLEGUNGEN ZUR INSTALLATION

- Die Installation erfordert geeignetes Werkzeug und Sicherheitsausrüstung. Es wird eine Installation durch eine Fachkraft empfohlen.
- Dieses Produkt ist wasserbeständig. Nicht eintauchen oder Hochdruckwasserspray aussetzen.
- Schalten Sie vor der Installation das Audiosystem aus und trennen Sie das Batteriesystem vom Audiosystem.
- Installieren Sie das Gerät an einem trockenen, gut belüfteten Ort, der werkseitig installierte Systeme nicht beeinträchtigt. Wenn die Montage in einem Trockenbereich nicht möglich ist, kann auch ein Ort gewählt werden, der keinem starken Spritzwasser ausgesetzt ist.
- Kontrollieren Sie vor dem Schneiden oder Bohren, ob sich hinter den Montageflächen mögliche Hindernisse befinden.
- Die gesamte Systemverkabelung muss in ausreichendem Abstand an beweglichen Teilen und scharfen Kanten vorbeigeführt werden. Sichern Sie Kabel mit Kabelbindern oder Kabelklemmen und verwenden Sie ggf. Tüllen und Kabelband, um Schutz vor scharfen Kanten zu bieten.

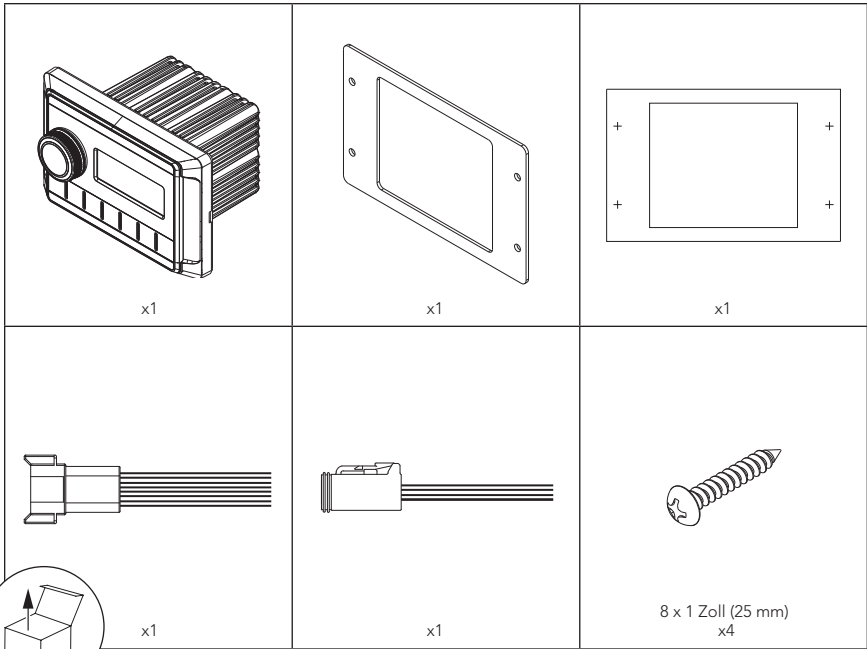

ALLGEMEINE MONTAGE

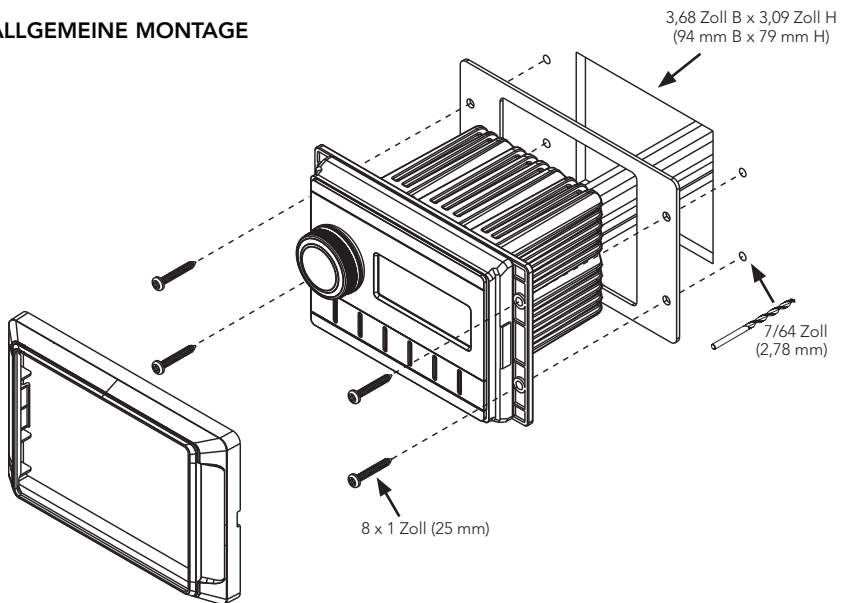

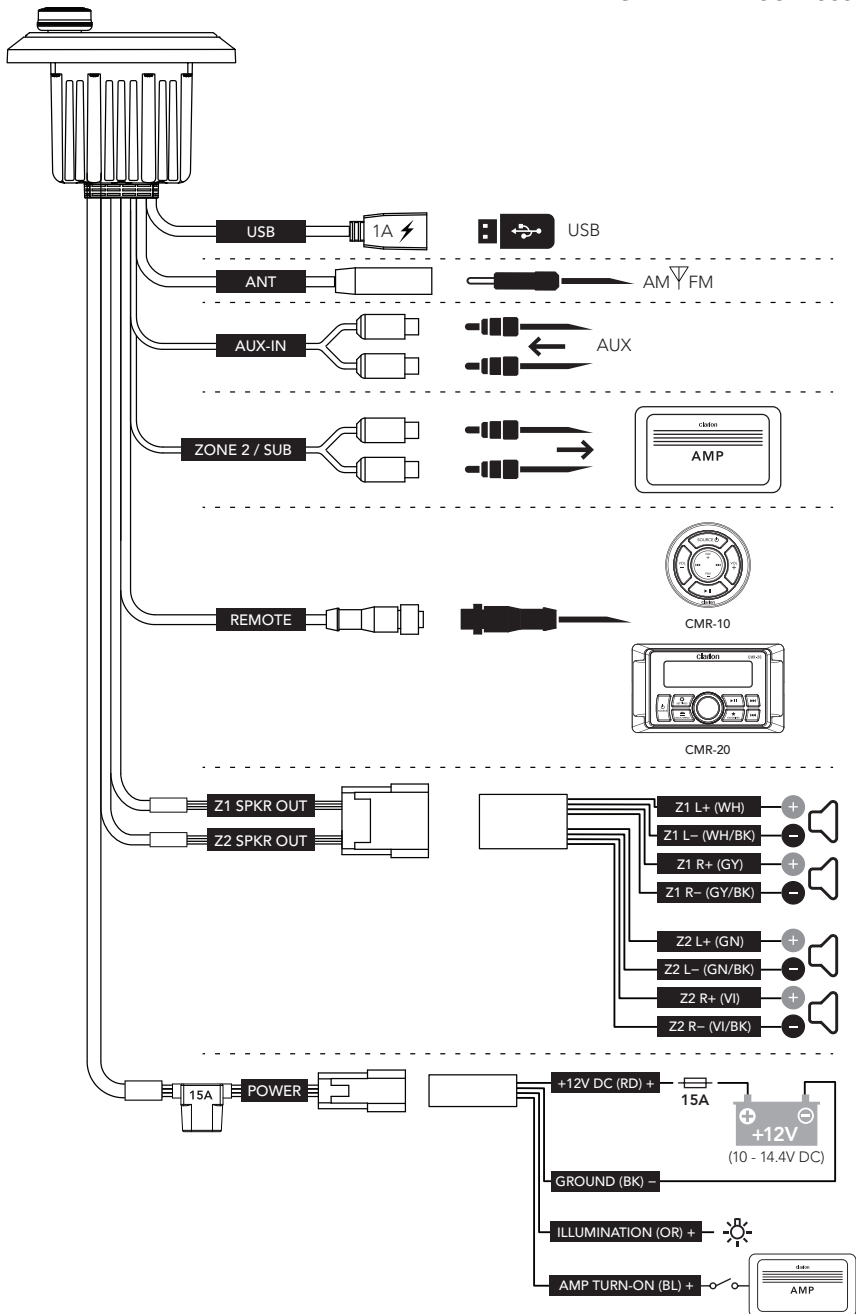

ALLGEMEINE ANSCHLÜSSE



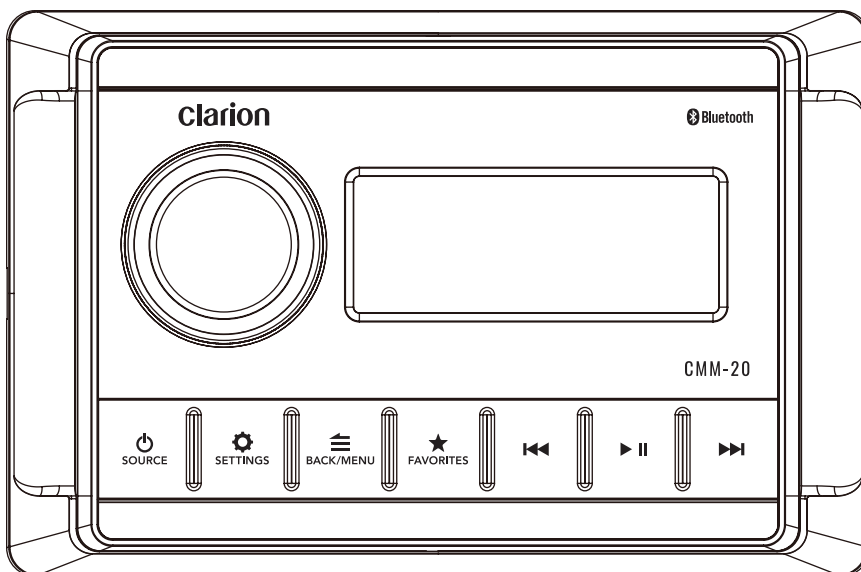



ALLGEMEINE BEDIENFUNKTIONEN







| Bedienelement | | Funktion |
|---------------|---------------------------|--|
| | Volume/ Select | <ul style="list-style-type: none"> • Zum Einstellen der Lautstärke drehen • Zum Navigieren und Auswählen drehen/drücken |
| | Source/ Power | <ul style="list-style-type: none"> • Kurz drücken zum Einschalten; lang drücken zum Ausschalten • Kurz drücken, um die verfügbaren Quellen zu durchgehen |
| | Settings | <ul style="list-style-type: none"> • Kurz drücken für Zugriff auf Audioeinstellungen (Bass/Höhen/Balance/Fader/EQ) • Lang drücken für Zugriff auf Systemeinstellungen (Z2-Sub/Signalton/Region/Diagnose) |
| | Back/ Menu | <ul style="list-style-type: none"> • Kurz drücken für Schritt zurück oder für quellenspezifische Menüs • Lang drücken, um durch quellenspezifische Menüs zu gehen |
| | Favorites | <ul style="list-style-type: none"> • Kurz drücken, um gespeicherte Sender abzurufen • Lang drücken, um Frequenz als Voreinstellung zu speichern (bis zu 9) |
| | Mute/ Pause | <ul style="list-style-type: none"> • Kurz drücken um Stummschaltung de-/aktivieren (AM/FM/WB/AUX) oder für Pause/Fortsetzen der aktuellen Auswahl (USB/Bluetooth) |
| | Forward | Kurz drücken für: <ul style="list-style-type: none"> • Sendersuche manuell vorwärts (AM/FM/WB) • Nächsten Titel wählen (USB/Bluetooth) Lang drücken, für: <ul style="list-style-type: none"> • Suchlauf zur nächsten Station (AM/FM/WB) • Schnellvorlauf (USB/Bluetooth) |
| | Backward | Kurz drücken für: <ul style="list-style-type: none"> • Sendersuche manuell rückwärts (AM/FM/WB) • Titel neu starten/vorherigen Titel auswählen (USB/Bluetooth) Lang drücken, für: <ul style="list-style-type: none"> • Suchlauf zur vorherigen Station (AM/FM/WB) • Schnelrücklauf (USB/Bluetooth) |



| SYSTEMMENÜ-EINSTELLUNGEN | |
|---|--|
|  SETTINGS | <ul style="list-style-type: none"> • Lang drücken für Zugriff auf Einstellungen |
|  | <ul style="list-style-type: none"> • Zum Navigieren drehen • Zum Auswählen drücken |
| Einstellung | Funktion |
| Z2/SUB | Konfiguriert die Vorverstärkerausgänge: Z2 (hinten) oder Subwoofer |
| BEEP | Akustische Tastendruck-Bestätigung: Ein oder Aus |
| AREA | Konfiguriert die Tuner-Region: USA, Europa, Australien oder andere |
| DIAG | Zeigt die Softwareversion für die Diagnose an |

| AUDIO-MENÜ-EINSTELLUNGEN | | |
|---|--|--------------------------------------|
|  SETTINGS | <ul style="list-style-type: none"> • Kurz drücken für Zugriff auf Einstellungen | |
|  | <ul style="list-style-type: none"> • Zum Navigieren drehen • Zum Auswählen drücken | |
| Einstellung | Funktion | Hinweis |
| BASS | Basspegelregelung von -10 bis +10 | EQ muss auf Aus eingestellt sein |
| TREBLE | Höhenpegelregelung von -10 bis +10 | |
| BALANCE | Balance-Regler von ganz links (L10) bis ganz rechts (R10) | |
| FADER | Fader-Regelung von ganz vorne (Z1:10) bis ganz hinten (Z2:10) | |
| SUB | Subwoofer-Vorverstärker-Pegelregler von 0 bis +10 | Z2/SUB muss auf SUB eingestellt sein |
| EQ | EQ-Voreinstellungen wählen: Aus, Flat, Pop, Classic, Rock | |

| FAVORITENMENÜ-EINSTELLUNGEN | |
|--|--|
|  FAVORITES | <ul style="list-style-type: none"> • Kurz drücken, um Einstellungen/gespeicherte Voreinstellungen aufzurufen • Lang drücken, um eine Frequenz als Voreinstellung zu speichern (bis zu 9) |
|  | <ul style="list-style-type: none"> • Zum Navigieren drehen • Zum Auswählen drücken |
| Einstellung | Funktion |
| DELETE | Einen der gespeicherten Programmplätze entfernen |
| REPLACE | Einen der neun gespeicherten Programmplätze neu belegen |

| BLUETOOTH-MENÜ-EINSTELLUNGEN | |
|--|--|
|  BACK/MENU | <ul style="list-style-type: none"> • Kurz drücken für Zugriff auf Einstellungen |
|  | <ul style="list-style-type: none"> • Zum Navigieren drehen • Zum Auswählen drücken |
| Einstellung | Funktion |
| PAIR NEW DEVICE | Startet den Koppelmodus (aktuell verbundene Geräte werden getrennt) |
| CONNECT PAIRED DEVICE | Zeigt alle koppelbaren Geräte an |
| SET PRIMARY DEVICE | Gekoppeltes Gerät für automatische Verbindung priorisieren |
| DELETE PAIRED DEVICE | Gekoppelte Geräte zum Entfernen auswählen |
| DELETE ALL DEVICES | Entfernt alle gekoppelten Geräte aus dem Speicher |

| USB-MENÜ-EINSTELLUNGEN | |
|--|--|
|  BACK/MENU | <ul style="list-style-type: none"> • Kurz drücken für Zugriff auf Einstellungen |
|  | <ul style="list-style-type: none"> • Zum Navigieren drehen • Zum Auswählen drücken |
| Einstellung | Funktion |
| RANDOM | Zufallswiedergabe aller Titel aus allen Ordnern: Ein oder Aus |
| REPEAT | Wiederholt die Wiedergabe des aktuellen Titels: Ein oder Aus |
| REPEAT FOLDER | Wiederholt die Wiedergabe aller Titel in einem Ordner: Ein oder Aus |
| PLAY ALL | Spielt alle Titel in allen Ordnern ab: Ein oder Aus |
| FOLDERS LIST | Zeigt Ordner auf dem USB-Stick an |
| TRACKS LIST | Zeigt Titel an, die sich nicht in einem Ordner befinden |

| AUX-MENÜ-EINSTELLUNGEN | |
|--|--|
|  BACK/MENU | <ul style="list-style-type: none"> • Kurz drücken für Zugriff auf Einstellungen |
|  | <ul style="list-style-type: none"> • Zum Navigieren drehen • Zum Auswählen drücken |
| Einstellung | Funktion |
| SENS | AUX-Eingangsempfindlichkeit von -5 bis +5 einstellen |

TECHNISCHE DATEN

| Elektrisch | |
|---------------------------------------|--|
| Betriebsspannung | 14,4 V DC (10 V - 16 V) |
| Betriebstemperaturbereich | -30° C bis +75° C |
| Stromaufnahme / Sicherungswert | 15 A (max) / 33 mA (Standby) / 15 A |
| Ferneinschaltausgang | 500 mA |
| Display | 2,37 Zoll TFT LCD-Hintergrundbeleuchtung |
| Radio | |
| FM-Tuner | USA: 87,9 MHz bis 107,9 MHz (0,2-MHz-Schritt) EUR: 87,50 MHz bis 108,00 MHz (0,05 MHz-Schritt) AUS: 87,50 MHz bis 108,00 MHz (0,10 MHz-Schritt) ANDERE: 87,50 MHz bis 108,00 MHz (0,05 MHz-Schritt) |
| AM-Tuner | USA: 530 kHz bis 1710 kHz (10 kHz-Schritt) EUR: 531 kHz bis 1602 kHz (9-kHz-Schritt) AUS: 531 kHz bis 1629 kHz (9-kHz-Schritt) ANDERE: 531 kHz bis 1629 kHz (9-kHz-Schritt) |
| NOAA-Wetterband | USA: 162,400 MHz - 162,550 MHz (0,025 MHz-Schritt) |
| Favoriten | 9 Presets für alle Bänder |
| Bluetooth® | |
| Profil | 5.0 |
| Kernspezifikation / Codec | Version 2.1 + EDR / SBC |
| Verbindungsbereich | Bis zu 11 m |
| USB | |
| Schnittstelle | USB 2.0 High Speed |
| Unterstützte Audioformate | MP3, WMA, FLAC, WAV |
| Dateibeschränkungen | Ordner: 255 Dateien in einem einzigen Ordner: 3.000 Gesamtzahl der Dateien: 9.999 |
| Ladeausgang | 1 A |
| Vorverstärker Audio-Ausgänge/Eingänge | |
| Ausgangskanäle | Ein Stereo-Paar Cinch-Stecker (1,5 V RMS) |
| Ausgangskonfiguration | Wählbar: Zone 2 oder Subwoofer |
| Zusätzliche Eingangskanäle | Ein Stereo-Paar Cinch-Stecker (2 V RMS max) |
| Verstärkte Audioausgänge | |
| Nennleistung RMS bei 14,4 V | 25 W x 4 an 4 Ω |
| Audiosteuerungsoptionen | |
| Klang & Balance | Bass, Höhen, Balance, Fader (Zone 1 / Zone 2 oder Subwoofer) |
| EQ | Wählbar: Aus, Flat, Pop, Classic, Rock |
| Abmessungen | |
| Einheit B x H x T | 5,95 Zoll x 3,90 Zoll x 3,15 Zoll (151 mm x 99 mm x 80 mm) |
| Montageloch B x H | 3,68 Zoll x 3,09 Zoll (94 mm x 79 mm) |

OPTIONALE FERNBEDIENUNGEN

Fügen Sie mit optionalen kabelgebundenen Fernbedienungen (separat erhältlich) Steuerungsmöglichkeiten von zusätzlichen Standorten aus hinzu. Schließen Sie bis zu drei Controller an ein einziges Quellgerät in einem Abstand von bis zu 23 m an (Gesamtkabellänge). Jede kabelgebundene Fernbedienung wird direkt über Steuerkabel und 2-Wege-Splitter (separat erhältlich) angeschlossen. Detaillierte Benutzer- und Installationsanweisungen finden Sie in der mitgelieferten Bedienungsanleitung.

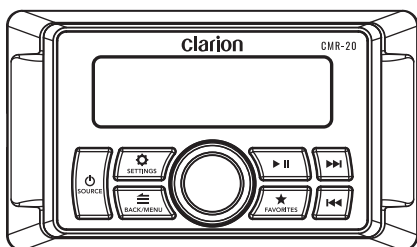

CMR-20 Kabelfernbedienung mit LCD-Display

Voll funktionsfähiger,
wasserfester (IP67) Controller

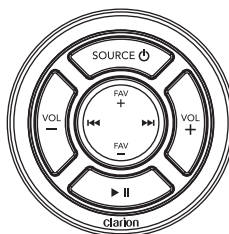

CMR-10 Kabelgebundene Fernbedienung

Zusätzlicher, wasserfester
(IP67) Controller

MANUALE DEL PROPRIETARIO



CMM-20

Unità sorgente per la nautica con display LCD



Clarion[®] |  **MARINE AUDIO**

DICHIARAZIONE DI CONFORMITÀ FCC

Il presente dispositivo è conforme con la Parte 15 delle disposizioni FCC. Il funzionamento è soggetto alle seguenti due condizioni:

(1) questo dispositivo non deve causare interferenze nocive e (2) questo dispositivo non deve accettare la ricezione di interferenze, comprese quelle che potrebbero causare un funzionamento indesiderato.

Questi limiti sono stati studiati per fornire una protezione ragionevole contro le interferenze nocive in un'installazione di tipo residenziale.

Quest'apparecchiatura genera, utilizza e può irradiare energia a radiofrequenza e, se non installata in osservanza delle istruzioni, potrebbe provocare interferenze dannose alle comunicazioni radio. Tuttavia, non vi è alcuna garanzia che le interferenze non si verifichino in una particolare installazione. Se la presente apparecchiatura dovesse causare interferenze nocive alla ricezione di radio o televisione, s'incoraggia l'utente a cercare di correggere le interferenze intraprendendo uno o più provvedimenti indicati di seguito:

- Orientare nuovamente oppure cambiare posizione dell'antenna ricevente.
- Aumentare lo spazio divisorio tra l'apparecchiatura e il ricevitore.
- Collegare l'apparecchiatura a una presa su un circuito diverso da quello a cui è collegato il ricevitore.
- Rivolgersi al rivenditore oppure a un tecnico esperto in materia di radio/TV per richiedere assistenza.

Eventuali variazioni o modifiche non esplicitamente approvate da parti terze responsabili della conformità potrebbero annullare l'autorità dell'utente a utilizzare quest'apparecchiatura.

CONSIDERAZIONI SULLA SICUREZZA

- Utilizzare questo prodotto soltanto in veicoli con impianti elettrici a 12 Volt con sistema di messa a terra negativa. Il presente prodotto non è omologato o approvato per l'utilizzo all'interno di un'automobile.
- Montare il presente prodotto in posizione salda, al fine di evitare danni o lesioni in condizioni avverse.
- Non sostituire il fusibile cablato di alimentazione con uno di valore differente. Non bypassare mai il fusibile.
- Ascoltare l'impianto audio a livelli appropriati per le condizioni di utilizzo e la protezione dell'udito.

CONSIDERAZIONI SULL'INSTALLAZIONE

- Per l'installazione, si richiedono strumenti e attrezzature di sicurezza idonei. Si consiglia di far eseguire l'installazione da un professionista.
- Questo prodotto è resistente all'acqua. Non immergere o esporre a getti di acqua ad alta pressione.
- Prima dell'installazione, spegnere l'impianto audio e scollegare l'impianto della batteria dall'impianto audio.
- Installare in una sede al riparo dall'umidità, ben ventilata, che non interferisce con i propri impianti installati di fabbrica. Qualora non sia disponibile un ambiente al riparo dall'umidità, è consentito servirsi di una sede che non sia esposta a schizzi eccessivi.
- Prima di eseguire tagli o perforazioni, verificare la presenza di potenziali ostacoli dietro le superfici di montaggio.
- Con cautela, instradare l'intero cablaggio dell'impianto lontano da parti mobili e bordi affilati; assicurare con fascette oppure serracavi e servirsi di occhielli e intelaiature, laddove appropriato, per proteggere dai bordi affilati.

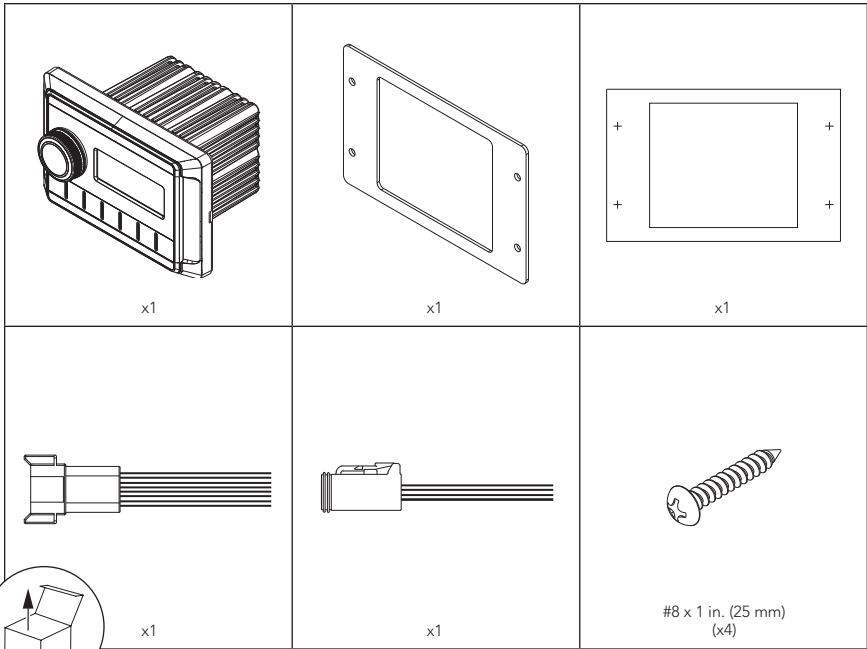

INSTALLAZIONE GENERALE

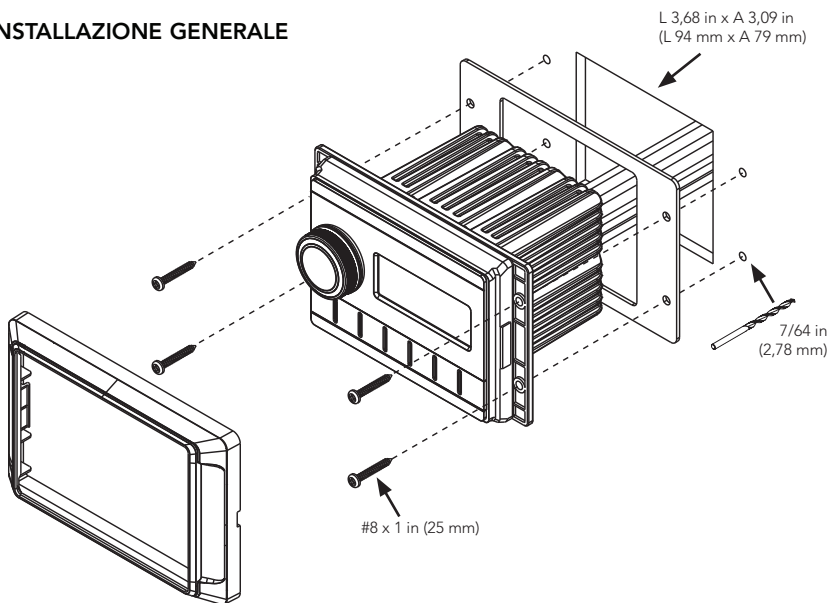

COLLEGAMENTI GENERALI

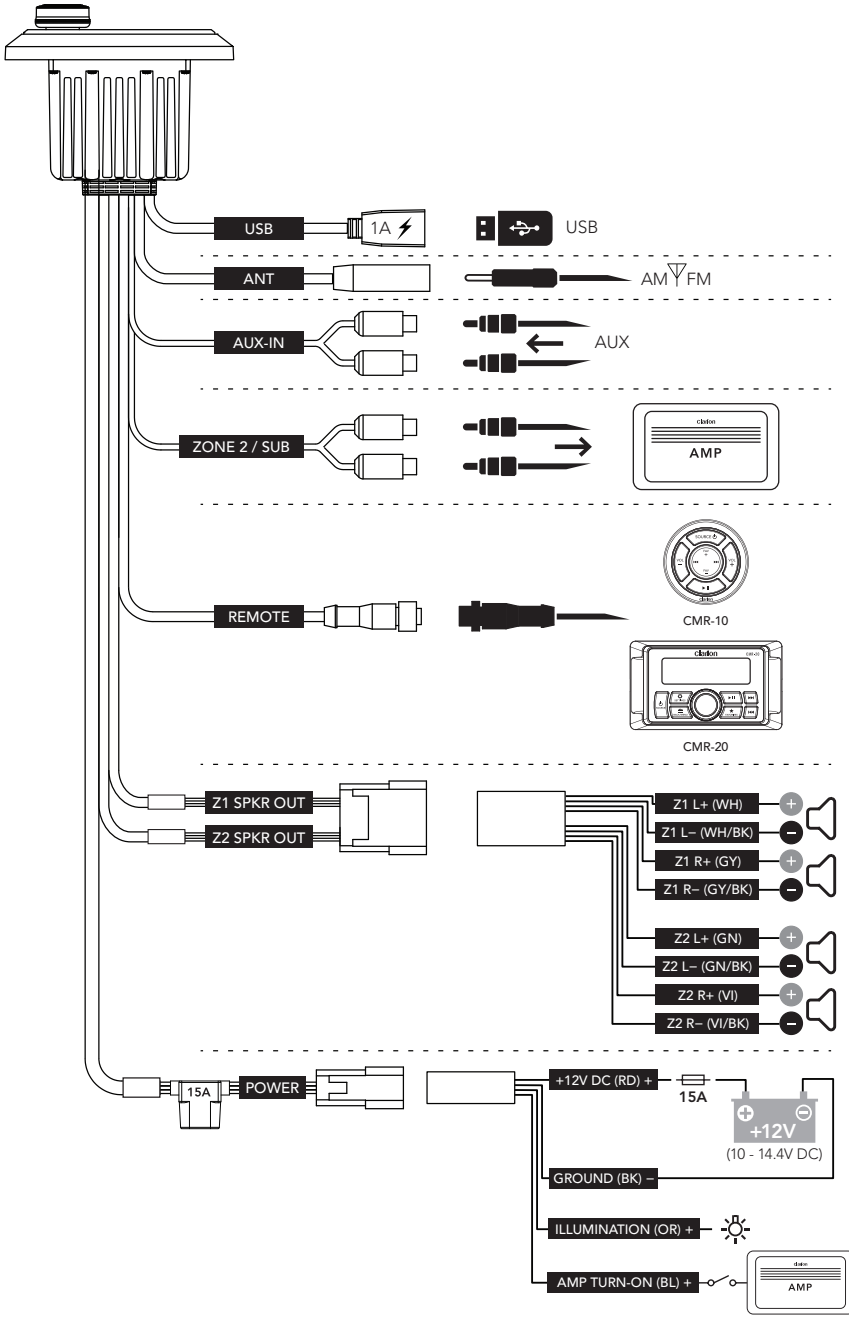



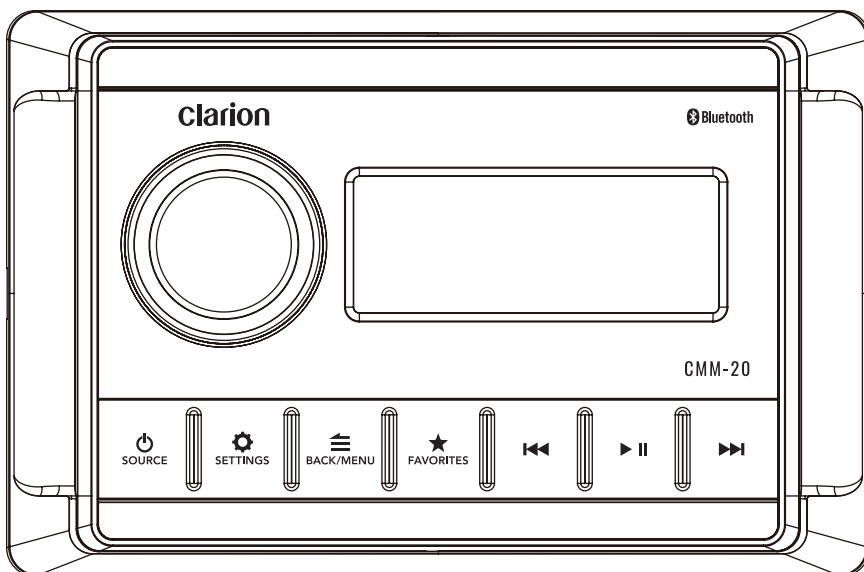

FUNZIONI GENERALI DI COMANDO



| Comando | | Funzione |
|---------|---------------------------|--|
| | Volume/ Select | <ul style="list-style-type: none"> • Ruotare per regolare il volume • Ruotare/Premere per navigare ed effettuare selezioni |
| | Source/ Power | <ul style="list-style-type: none"> • Premere brevemente per accendere; premere a lungo per spegnere • Premere brevemente per scorrere tra le sorgenti disponibili |
| | Settings | <ul style="list-style-type: none"> • Premere brevemente per accedere alle impostazioni audio (Bass/Treble/Balance/Fader/EQ) • Premere a lungo per accedere alle impostazioni dell'impianto (Z2-Sub/Beep/Area/Diagnostica) |
| | Back/Menu | <ul style="list-style-type: none"> • Premere brevemente per eseguire un passaggio indietro oppure accedere ai menu specifici della sorgente • Premere a lungo per scorrere tra i menu specifici della sorgente |
| | Favorites | <ul style="list-style-type: none"> • Premere brevemente per accedere alle impostazioni preconfigurate memorizzate • Premere a lungo per memorizzare una frequenza come impostazione preconfigurata (fino a 9) |
| | Mute/ Pause | <ul style="list-style-type: none"> • Premere brevemente per silenziare/attivare l'audio (AM/FM/WB/AUX) o interrompere/riprendere la selezione attuale (USB/Bluetooth) |
| | Forward | Premere brevemente per: <ul style="list-style-type: none"> • Regolare manualmente il sintonizzatore in avanti (AM/FM/WB) • Selezionare il brano successivo (USB/Bluetooth) Premere a lungo per: <ul style="list-style-type: none"> • Cercare il canale successivo (AM/FM/WB) • Accelerare (USB/Bluetooth) |
| | Backward | Premere brevemente per: <ul style="list-style-type: none"> • Regolare manualmente il sintonizzatore indietro (AM/FM/WB) • Riavviare il brano/selezionare il brano precedente (USB/Bluetooth) Premere a lungo per: <ul style="list-style-type: none"> • Cercare il canale precedente (AM/FM/WB) • Riavvolgere rapidamente (USB/Bluetooth) |

| IMPOSTAZIONI DEL MENU DI SISTEMA | |
|---|--|
|  SETTINGS | <ul style="list-style-type: none"> • Premere a lungo per accedere alle impostazioni |
|  | <ul style="list-style-type: none"> • Ruotare per navigare • Premere per effettuare selezioni |
| Imposta- zione | Funzione |
| Z2/SUB | Configura le uscite preamplificate: Z2 (posteriore) o Subwoofer |
| BEEP | Conferma udibile di pressione del tasto: On o Off |
| AREA | Configura la regione del sintonizzatore: USA, Europa, Australia o altro |
| DIAG | Visualizza la versione software per la diagnostica |

| IMPOSTAZIONI DEL MENU AUDIO | | |
|---|--|-------------------------------------|
|  SETTINGS | <ul style="list-style-type: none"> • Premere brevemente per accedere alle impostazioni | |
|  | <ul style="list-style-type: none"> • Ruotare per navigare • Premere per effettuare selezioni | |
| Imposta- zione | Funzione | Nota |
| BASS | Controllo del livello dei bassi da -10 a +10 | EQ deve essere impostato su Off |
| TREBLE | Controllo del livello delle alte frequenze da -10 a +10 | |
| BALANCE | Controllo del bilanciamento da completamente a sinistra (L10) a completamente a destra (R10) | |
| FADER | Controllo del fader da completamente davanti (Z1:10) a completamente dietro (Z2:10) | |
| SUB | Controllo del livello di preamplificazione del subwoofer da 0 a +10 | Z2/SUB deve essere impostato su SUB |
| EQ | Seleziona le impostazioni predefinite di EQ: Off, Flat, Pop, Classic, Rock | |

| IMPOSTAZIONI DEL MENU DEI PREFERITI | |
|--|---|
|  FAVORITES | <ul style="list-style-type: none"> • Premere brevemente per accedere alle impostazioni/preconfigurazioni memorizzate • Premere a lungo per memorizzare una frequenza come impostazione preconfigurata (fino a nove) |
|  | <ul style="list-style-type: none"> • Ruotare per navigare • Premere per effettuare selezioni |
| Imposta- zione | Funzione |
| DELETE | Seleziona le impostazioni preconfigurate memorizzate da eliminare |
| REPLACE | Consente la sostituzione quando tutte le nove sedi preconfigurate sono occupate |

| IMPOSTAZIONI BLUETOOTH | |
|--|--|
|  BACK/MENU | <ul style="list-style-type: none"> • Premere brevemente per accedere alle impostazioni |
|  | <ul style="list-style-type: none"> • Ruotare per navigare • Premere per effettuare selezioni |
| Impostazione | Funzione |
| PAIR NEW DEVICE | Avvia la modalità di abbinamento (i dispositivi attualmente collegati saranno disconnessi) |
| CONNECT PAIRED DEVICE | Visualizza tutti i dispositivi abbinati per il collegamento |
| SET PRIMARY DEVICE | Attribuisce priorità al dispositivo abbinato per il collegamento automatico |
| DELETE PAIRED DEVICE | Seleziona i dispositivi abbinati da rimuovere |
| DELETE ALL DEVICES | Rimuove tutti i dispositivi abbinati dalla memoria |

| IMPOSTAZIONI DEL MENU USB | |
|--|--|
|  BACK/MENU | <ul style="list-style-type: none"> • Premere brevemente per accedere alle impostazioni |
|  | <ul style="list-style-type: none"> • Ruotare per navigare • Premere per effettuare selezioni |
| Impostazione | Funzione |
| RANDOM | Riproduce casualmente tutti i brani in tutte le cartelle: On o Off |
| REPEAT | Ripete la riproduzione del brano attuale: On o Off |
| REPEAT FOLDER | Ripete la riproduzione di tutti i brani in una cartella: On o Off |
| PLAY ALL | Riproduce tutti i brani in tutte le cartelle: On o Off |
| FOLDERS LIST | Visualizza le cartelle nel dispositivo USB |
| TRACKS LIST | Visualizza i brani non ubicati in una cartella |

| IMPOSTAZIONI DEL MENU AUX | |
|--|--|
|  BACK/MENU | <ul style="list-style-type: none"> • Premere brevemente per accedere alle impostazioni |
|  | <ul style="list-style-type: none"> • Ruotare per navigare • Premere per effettuare selezioni |
| Impostazione | Funzione |
| SENS | Configura la sensibilità dell'ingresso AUX da -5 a +5 |

SPECIFICHE

| Elettriche | |
|--|---|
| Tensione operativa | 14,4 V CC (10 V – 16 V) |
| Intervallo della temperatura operativa | Da -22 °F a +167 °F (da -30 °C a +75 °C) |
| Corrente assorbita / Valore del fusibile | 15 A (max) / 33 mA (standby) / 15 A |
| Uscita di accensione in remoto | 500 mA |
| Display | 2,37 in. LCD TFT con retroilluminazione |
| Sintonizzatore | |
| Sintonizzatore FM | USA: Da 87,9 MHz a 107,9 MHz (incremento di 0,2 MHz) EUR: Da 87,50 MHz a 108,00 MHz (incremento di 0,05 MHz) AUS: Da 87,50 MHz a 108,00 MHz (incremento di 0,10 MHz) ALTRO: Da 87,50 MHz a 108,00 MHz (incremento di 0,05 MHz) |
| Sintonizzatore AM | USA: Da 530 kHz a 1710 kHz (incremento di 10 kHz) EUR: Da 531 kHz a 1602 kHz (incremento di 9 kHz) AUS: Da 531 kHz a 1629 kHz (incremento di 9 kHz) ALTRO: Da 531 kHz a 1629 kHz (incremento di 9 kHz) |
| NOAA Weatherband | USA: Da 162,400 MHz a 162,550 MHz (incremento di 0,025 MHz) |
| Preferiti | 9 impostazioni preconfigurate su tutte le bande |
| Bluetooth® | |
| Profilo | 5.0 |
| Specifica del core / Codec | Versione 2.1 + EDR / SBC |
| Intervallo di connessione | Fino a 35 ft / 11 m |
| USB | |
| Interfaccia | USB 2.0 High Speed |
| Formati audio supportati | MP3, WMA, FLAC, WAV |
| Limiti dei file | Cartelle: 255 File in una cartella: 3.000 File totali: 9.999 |
| Uscita di ricarica | 1 A |
| Uscite/Ingressi audio preamplificati | |
| Canali di uscita | Una coppia stereo di connettori maschio RCA (1,5 V RMS) |
| Configurazione dell'uscita | Selezionabile: Zona 2 o Subwoofer |
| Canali di ingresso ausiliari | Una coppia stereo di connettori maschio RCA (2 V max. RMS) |
| Uscite audio amplificate | |
| Potenza RMS nominale @ 14,4 V | 25 W x 4 @ 4 Ω |
| Opzioni di controllo dell'audio | |
| Tono e bilanciamento | Bass, Treble, Balance, Fader (Zona 1 / Zona 2 o Subwoofer) |
| EQ | Selezionabile: Off, Flat, Pop, Classic, Rock |
| Dimensioni | |
| L x A x P dell'unità | 5,95 in. x 3,90 in. x 3,15 in. (151 mm x 99 mm x 80 mm) |
| L x A del foro di montaggio | 3,68 in. x 3,09 in. (94 mm x 79 mm) |

CONTROLLER REMOTI OPZIONALI

I clienti hanno l'opportunità di aggiungere possibilità di comando da sedi ausiliarie con telecomandi cablati opzionali (venduti separatamente). Collegare fino a tre controller a un unico ricevitore, a una distanza massima di 75 ft (23 m) (lunghezza totale del cavo). Ciascun controller cablato si collega direttamente impiegando cavi di controller e splitter a 2 vie (venduti separatamente). Consultare il Manuale del proprietario in dotazione per istruzioni specifiche per l'utente e l'installazione.

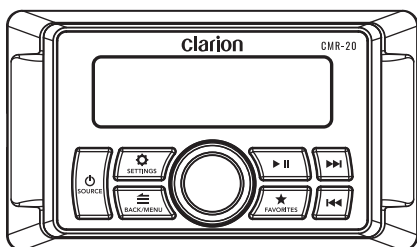

CMR-20 **Controller remoto cablato** **con display LCD**

Controller con funzioni complete, resistente all'acqua (classe di protezione nominale IP67)

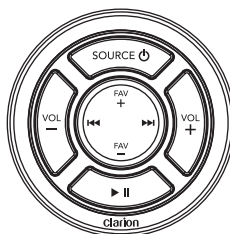

CMR-10 **Controller remoto cablato**

Controller ausiliario, resistente all'acqua (classe di protezione nominale IP67)



©2021 Clarion Marine Audio
Printed in China