

承 認 書

SPECIFICATION FOR APPROVAL

客 戶: **SZ003**
CUSTOMER:

客 戶 料 號:
CUST P/N:

泛 亞 料 號:
FINE P/N:

產 品 型 號:
DESC: **FYSZ003120230092001**

日 期:
DATE: **2023/09/020**

版 本:
Version: **A.0**

擬 制 PREPARED BY	審 核 CHECKED BY	批 准 APPROVED BY	客 戶 承 認 CUSTOMER APPROVE
黃筱袁	蔡紀雨	丁保元	

东莞市泛亚电子有限公司

Dongguan FANYA Electronics Co., LTD

公司地址: 东莞市石碣镇刘屋科技东路 194 号

TEL: 0769-22490287 / 22452492

FAX: 0769-22499451

E-mail: fineelec@163.com

版本變更履歷

Version Change History

版本 Rev.	變更前 Before Change	變更後 After Change	更改日期 Change Date	批准 Approved By
A.0	新发行	----	2023/09/20	丁保元

SPECIFICATION

產品型號: DESC	FYSZ003120230092001	版本 Rev: A.0	客戶 CUST: 泛亚料号 Fine P/N: 客户料号 CUST P/N:	SZ003
---------------	---------------------	----------------	--	-------

一、尺寸 DIMENSION:(mm)

HF ROHS

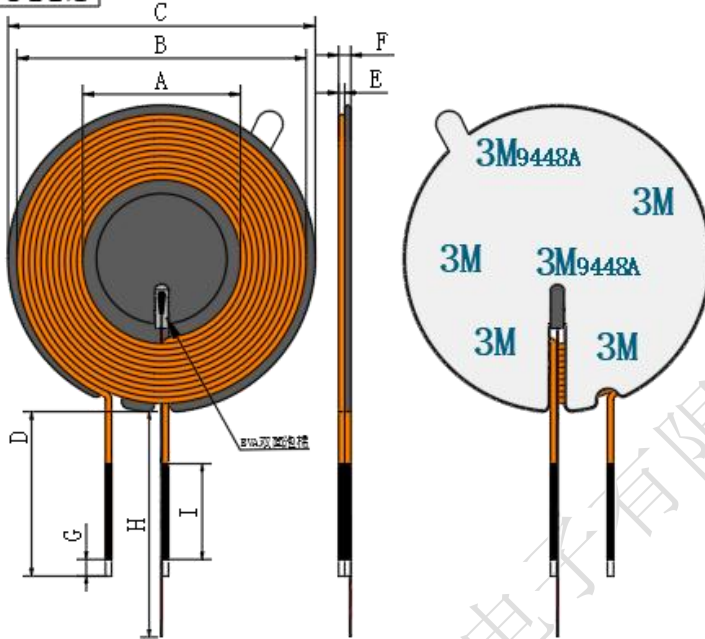

A	21.46±0.5
B	39.3±0.5
C	42.4±0.4
D	38±1
E	0.8±0.05
F	2.05-2.2 (不含离型纸厚度)
G	2.5Max
H	50±2
I	20±2

注:

- 1.线圈不交叉出线，结束线点胶固定；
- 2.线圈反贴磁片，磁片尺寸 $\phi 42.4 \times 1.0$ (厚度公差 ± 0.05)mm，槽宽2.05mm(+0.15/-0.1)，中间贴 $\phi 18 \text{mm} \times 0.75$ ，开槽长5.41*槽宽2.05mm(+0.15/-0.1)，小磁片一面贴 $\phi 15 \times 0.08$ 开直槽带手撕位普通背胶；
- 3.磁片一面贴 $\phi 41.2 \times 0.15$ 开双槽3M9448A带手撕位双面背胶。
- 4.EVA双面泡棉尺寸 $5.3 \times 1.8 \times 1.2$ mm贴磁片槽内，泡棉上居中贴NTC，型号10K3380,长度 $67 \text{mm} \pm 2$ ；镀锡层 2 ± 1 mm(纯铜漆包线不带磁性)；
- 5.引线靠近线圈焊锡处穿黑色热缩管 $20 \text{mm} \pm 2$ mm长；

二、原理图 SCHEMATIC DIAGRAM:

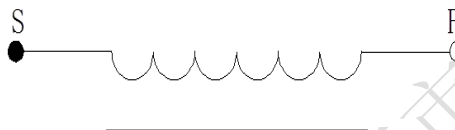

三、绕线参数 Winding Specification:

序号 NO.	端子 TERMINAL		线径 WIRE	圈数 Turns	绕线方向 Winding Direction
1	S	F	Litz0.08*65p	11Ts	CW

四、电气特性 ELECTRICAL CHARACTERISTICS:

温度 TEMPERATURE:25±10°C, 湿度 RELATIVE HUMIDITY:65±20%

序号 NO.	项目 ITEM	端子 TERMINAL	标准 SPECIFICATION	测试条件 TEST FREQUENCY	测试仪器 TEST EQUIPMENTS
1	IND.	S-F	8.4uH ±5%	360KHz/1.0V	TH2810
2	DCR	S-F	70mΩ Max		TH2810
3	ACR	S-F	150mΩ Max	360KHz/1.0V	TH2810
4	Q	S-F	60 Min	100KHz/1.0V	TH2810

擬制/日期 PREPARED BY/DATE	審核/日期 CHECKED BY/DATE
黄筱袁 2023/09/20	蔡纪雨 2023/09/20

SPECIFICATION

產品型號: DESC	FYSZ003120230092001	版本 Rev: A.0	客戶 CUST: 泛亚料号 Fine P/N: 客户料号 CUST P/N:	SZ003
---------------	---------------------	----------------	--	-------

五、包装 PACKONG:

5.1 包装图片 Packing pictures:

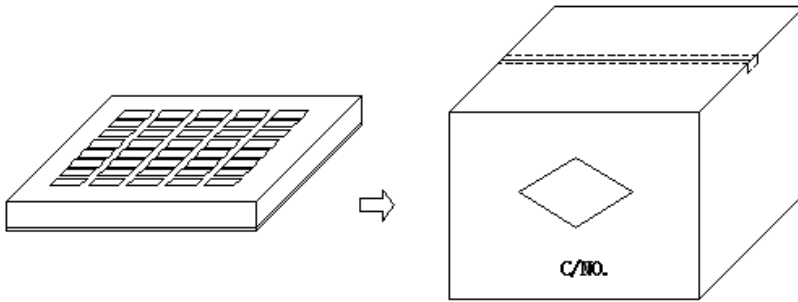

5.2 包装数量及规格 Packing Quantity:

项目 Item	数量 Quantity	材料规格 Material
盒 Box	200 Pcs	370*265*55mm
箱 Big Carton	1000 Pcs	420*270*310mm

5.3 包装以现有包装盘为参照标准，以实际出货包装为准,如有特需要求可以定制。

The packaging shall be based on the existing packing plate and the actual delivery package shall prevail. If there is any requirement, we can customize it.

六、材料清单 Material list:

序号 number	材料名称 Material name	品名描述 Description	制造商 Manufacturer
1	Litz0.08*65p	Litz0.08*65p	
2	无铅锡条	无铅锡条	Yuexing
3	磁片	磁片尺寸 $\phi 42.4 \times 1.0\text{mm}$, 开槽宽 2.05mm	
4	小磁片	$\phi 18\text{mm} \times 0.75$, 开槽 5.41*2.05mm	
5	3M9448A 背胶	$\phi 41.2 \times 0.15$ 开双槽 3M9448A 带手撕位双面背胶	
6	普通背胶	$\phi 15 \times 0.08$ 开直槽带手撕位普通背胶	
7	EVA 双面泡棉	尺寸 5.3*1.8*1.2mm	
8	NTC	型号: 10K 3380, 长度 67mm (纯铜漆包线不带磁性)	
9	黑色热缩套管	20mm \pm 2mm 长	

擬制/日期 PREPARED BY/DATE	審核/日期 CHECKED BY/DATE
黃筱袁 2023/09/20	蔡紀雨 2023/09/20