

承 認 書

SPECIFICATION FOR APPROVAL

客 戶: CUSTOMER:	潤鑫丰
客 戶 料 號: CUST P/N:	
松 島 料 號: FINE P/N:	G50-9.5UH 单线圈 0.08*105P*12TS
產 品 型 號: DESC:	Φ 50MMX5.0MMX0.8MM
日 期: DATE:	2024/03/26
版 本: Version:	A.0

擬 制 PREPARED BY	審 核 CHECKED BY	批 准 APPROVED BY	客 戶 承 認 CUSTOMER APPROVE
黃燕銘	寧元安	黃錦華	

深圳市松島科技有限公司

工廠地址：東莞市東坑鎮駿發三路 123 號三甲高新技術產業園 2 棟 8 樓

TEL: 13728755750

FAX: 0755-84526500

E-mail: 506388681@qq.com

SPECIFICATION

產品型號: DESC	Φ 20.5x48-9.5uH-0.08x105-30mm	版本 Rev: A.0	客戶 CUST: 客戶料号 CUST P/N:	
---------------	-------------------------------	----------------	----------------------------	--

一、尺寸 DIMENSION:(mm)

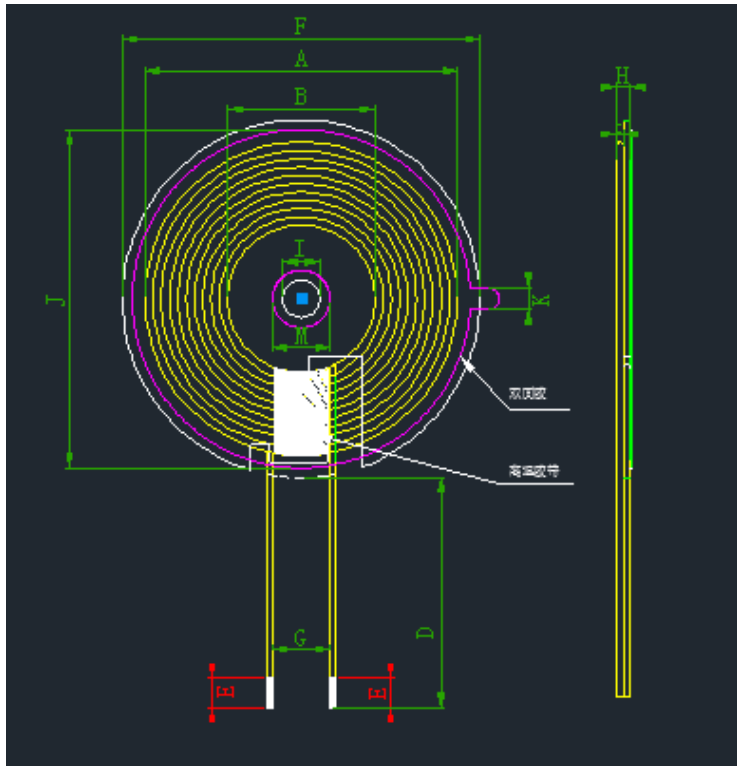

A	48.0±1.0
B	20.5±0.5
C	1.25 Max
D	30±2
E	4±2
F	50±1
G	10.0 ref
H	2.5 Max
I	5.3 ref
M	8.0 ref
J	47±1
K	3.0±1

注:

- 1.交叉出线;
- 2.出线位置缠9mm(ref)宽度高温胶纸 1-2Ts;
- 3.线圈贴圆形硬磁片带槽,磁片尺寸 50±1mm,内孔 5.3mm,厚度为 0.8±0.3mm,背胶。

二、原理图 SCHEMATIC DIAGRAM:



三、绕线参数 Winding Specification:

序号 NO.	端子 TERMINAL		线径 WIRE	圈数 Turns	绕线方向 Winding Direction
1	S	F	丝包线 0.08*105P	12Ts	CCW

四、电气特性 ELECTRICAL CHARACTERISTICS:

温度 TEMPERATURE:25±10°C, 湿度 RELATIVE HUMIDITY:65±20%

序号 NO.	项目 ITEM	端子 TERMINAL	标准 SPECIFICATION	测试条件 TEST FREQUENCY	测试仪器 TEST EQUIPMENTS
1	IND.	S-F	5.9uH ±20%单独线圈	100KHz/0.25V	LCZ METER 1062B
2	IND.	S-F	9.5uH ±10%加磁片	100KHz/0.25V	LCZ METER 1062B
3	DCR	S-F	≤55mΩ	100KHz/0.25V	LCZ METER 1062B
4	Q	S-F	≥84	100KHz/0.25V	LCZ METER 1062B

擬制/日期 PREPARED BY/DATE

審核/日期 CHECKED BY/DATE

黄燕铭 2024/03/26

黄锦华 2024/03/26