

# BTANC 说明书 (英语 + 西班牙语) : 43.2 x 20cm

SENTRY BC BTANC

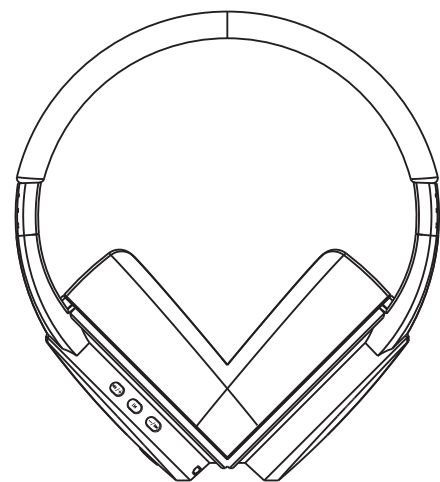

## ANC WIRELESS HEADPHONES

### Basic Operations

#### A.Button part

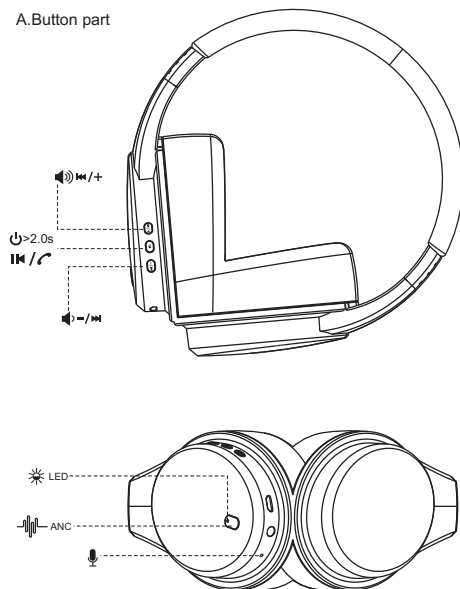

### B. Bluetooth Pairing/Connection

Turn on the product. Bluetooth mode will be activated automatically. Enable bluetooth function on your media device. Search the bluetooth device named **BTANC**. Click or tap to connect (pair). After successful connection (pairing) you will hear a chime. Now you can play music, or use bluetooth phone functions.

### C.Key Functions:

1. Turn on / off : Long press the **IM** button to turn on / off.
2. Answering a call : Press the **IM** button to answer phone calls, press the button again to end calls, Press two times will redial.
3. Play / Pause music : Press the **IM** button to play music and press it again to pause music.
4. Volume Increase / Next track : Long press the **MM/+** button for turn up the volume, short press for move next song.
5. Volume Reduction / Previous track : Long press the **-/MM** button for turn down the volume, short press for move previous song.

### D.Active Noise Cancelling

1. Default mode is not ANC.
2. During the music playing under wireless and wired mode, long press ANC button to turn on/turn off the noise cancelling. (In ANC mode, the LED displays a green light.)

### Product Parameters

Model	BTANC	Microphone sensitivity	@1kHz - 24dBV/Pa
Version	V5.0	Impedance	32ohm
Drive unit	40 mm	Battery type	Lion(3.7V,500mAh)
Frequency	20Hz -20kHz	Transmission range	Up to 10 m
Sensitivity	100dB	Charging time	2 - 3 hours
Maximum SPL	95dB	Mobile call	12 hours
Wireless, no ANC, music playing time		12 - 14 hours	
Wireless and ANC, music playing time		7 - 8 hours	
Wireless transfer rate		0-4 dbm	
Transfer mechanism		GFSK, /4DQPSK,8DPSK	
Transfer frequency		2.402 GHz - 2.48GH	
Wireless specification		HFP v1.6, HSP V1.2, A2DP V1.2, AVRCP V1.5	

### Included Cables

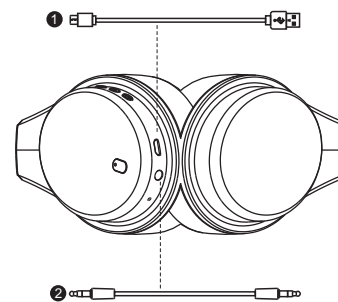

#### 1 USB Charging cable

Charge your headphones with the included USB cable. Plug one end directly into headphone and the other into your computer, laptop, or any standard charging port.

#### 2 3.5mm Auxiliary cable

Standard 3.5mm AUX cable included. Allows you to use the wireless headphone with wired audio devices. Just plug the AUX cable into any 3.5mm stereo output jack.

### Warnings & Precautions

- CAUTION: To prevent electric shock, match the wide blade of the line cord plug to the wide slot of the AC receptacle. Insert the plug fully into the receptacle.
- WARNING: To reduce the risk of fire or electric shock, do not expose this apparatus to rain or moisture.
- CAUTION: Use of controls or adjustments or performance of procedures other than those specified may result in hazardous radiation exposure.

- WARNING: Changes or modifications to this unit not expressly approved by the party responsible for compliance could void the user's authority to operate the equipment.
- WARNING: Do not place the unit on top of any soft, porous, or sensitive surfaces to avoid damaging the surface. Use a protective barrier between the unit and surface to protect the surface.
- WARNING: Use of this unit near fluorescent lighting may cause interference regarding use of the remote. If the unit is displaying erratic behavior move away from any fluorescent lighting, as it may be the cause.

### Important Safety Instructions

1. Read these Instructions.
2. Keep these Instructions.
3. Heed all Warnings.
4. Follow all instructions.
5. Do not use this apparatus near water.
6. Clean only with a dry cloth.
7. Do not block any ventilation openings. Install in accordance with the manufacturer's instructions.
8. Do not install near any heat sources such as radiators, heat registers, stoves, or other apparatus(including amplifiers)that produce heat.
9. Follow applicable laws and regulations for details for transport, shipping, and disposal of batteries. For details on recycling lithium, lithium-phosphate, and lithium-ion batteries, please contact a government recycling agency, your waste disposal service, or visit reputable online recycling source such as [www.batterycycling.com](http://www.batterycycling.com).
10. Protect the power cord from being walked on or pinched particularly at plugs, convenience receptacles, and the point where they exit from the apparatus.
11. Only use attachments/ accessories specified by the manufacturer.
12. Unplug this apparatus during lightning storms or when unused for long periods of time.
13. Refer all servicing to qualified service personnel. Servicing is required when the apparatus has been damaged in any way, such as power-supply cord or plug is damaged, liquid has been spilled or objects have fallen into the apparatus, the apparatus has been exposed to rain or moisture, does not operate normally, or has been dropped.
14. Headphones are capable of producing sound levels which can be harmful to your hearing. Do not listen at high volume for prolonged periods of time. Headphones may block out surrounding sounds. Never wear headphones while operating a vehicle. Use with caution. User assumes all risks associated with the use of this product.

### 90-Day Warranty

Sentry warrants this product to be free from defects in materials and workmanship for 90-days from the date of original purchase. This warranty does not pertain to damage resulting from accident, abnormal use, misuse or neglect. Any defective product will be replaced if returned to an authorized Sentry dealer or to Sentry directly at: P.O. Box 885, One Bridge St. Hillburn, NY 10931. Please enclose a check for \$5.00 for shipping & handling.

FCC ID : 2ACP4BTANC Model #BTANC

• TheBluetooth® word mark and logos are registered trademarks owned by Bluetooth SIG, Inc.

Sentry Industries inc declares that radio equipment BTANC is in compliance with Directive 2014/53/EU. The EU declaration of conformity is available at <https://sentryindustries.com/european-declaration-of-conformity/>

Conformity with Directives  
This product is CE marked to denote conformity with Directives 73/23/EEC (low voltage) and 89/336/EEC (Electromagnetic Compatibility) , as amended.

Environmental Protection  
Waste electrical products should not be disposed of with household waste. Please recycle where facilities exist. Check with your Local Authority or retailer for recycling advice.



SENTRY BC BTANC

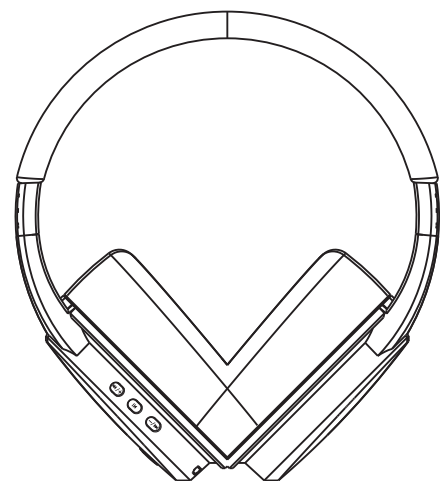

## ANC AUDÍFONOS INALÁMBRICOS

### Operaciones básicas

#### A. botones

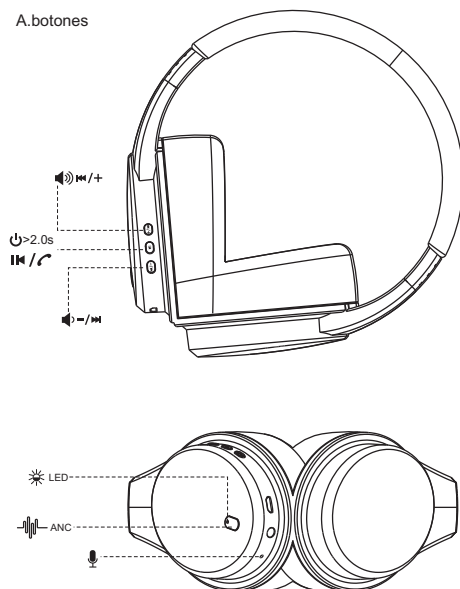

### B. Bluetooth Conexión/Emparejamiento

Encienda el producto. El modo Bluetooth se activará automáticamente. Habilite la función Bluetooth en su dispositivo multimedia. Busque el dispositivo Bluetooth llamado **BTANC**. Haga clic o toque para conectarse (emparejar). Después de conectarse exitosamente (emparejamiento), escuchará un timbre. Ahora puede reproducir música o usar las funciones del teléfono Bluetooth.

### C. Funciones de botones:

1. Encender/apagar: mantenga presionado el botón **IM** para encender/apagar.
2. Contestar una llamada: presione el botón **IM** para contestar llamadas telefónicas, presione el botón nuevamente para finalizar la llamada, presione dos veces para remarcar.
3. Reproducir/Pausar música: presione el botón **IM** para reproducir música y presiónelo nuevamente para pausar la música.
4. Aumento de volumen/Pista siguiente: mantenga presionado el botón **MM/+** para subir el volumen, presione brevemente para pasar a la siguiente canción.
5. Reducción de volumen/Pista anterior: mantenga presionado el botón **-/MM** para bajar el volumen, presione brevemente para regresar a la canción anterior.

### D. Cancelación activa de ruido

1. El modo predeterminado no está en ANC.
2. Durante la reproducción de música en modo inalámbrico y por cable, mantenga presionado el botón ANC para encender/apagar la cancelación de ruido. (En modo ANC, el LED muestra una luz verde)

### Parámetros del Producto

Modelo	BTANC	Sensibilidad del micrófono	@1kHz - 24dBV/Pa
Versión	V5.0	Impedancia	32ohm
Unidad de manejo	40 mm	Tipo de batería	Lion(3.7V,500mAh)
Frecuencia	20Hz -20kHz	Rango de transmisión	Hasta 10 m
Sensibilidad	100dB	Tiempo de carga	2 - 3 horas
SPL Máximo	95dB	Llamada móvil	12 horas
Tiempo de reproducción de música sin ANC e inalámbrico		12 - 14 horas	
Tiempo de reproducción de música con ANC e inalámbrico		7 - 8 horas	
Velocidad de transferencia inalámbrica		0-4 dbm	
Mecanismo de transferencia		GFSK, /4DQPSK,8DPSK	
Frecuencia de transferencia		2.402 GHz - 2.48GH	
Especificación de conexión inalámbrica		HFP v1.6, HSP V1.2, A2DP V1.2, AVRCP V1.5	

### Cables incluidos

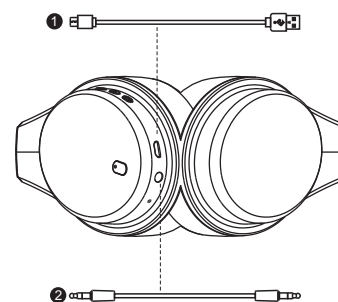

#### 1 Cable de carga USB

Cargue sus auriculares con el cable USB incluido. Conecte un extremo directamente a los auriculares y el otro a su computadora, computadora portátil o cualquier puerto de carga estándar.

#### 2 Cable auxiliar de 3.5mm

Cable AUX estándar de 3.5 mm incluido. Le permite usar los auriculares inalámbricos con dispositivos de audio con cable. Simplemente conecte el cable AUX en cualquier conector de salida estéreo de 3.5 mm.

### Advertencias y Precauciones

- PRECAUCIÓN: para evitar descargas eléctricas, haga coincidir la punta ancha del enchufe del cable de línea con la ranura ancha del receptáculo de CA. Inserte el enchufe completamente en el receptáculo.
- ADVERTENCIA: para reducir el riesgo de incendio o descarga eléctrica, no exponga este aparato a la lluvia o la humedad.
- PRECAUCIÓN: el uso de controles o ajustes o la realización de procedimientos distintos a los especificados pueden provocar una exposición peligrosa a radiación.

- ADVERTENCIA: Los cambios o modificaciones a esta unidad no aprobados expresamente por la parte responsable del cumplimiento podrían anular la autoridad del usuario para operar el equipo.
- ADVERTENCIA: No coloque la unidad encima de superficies suaves, porosas o sensibles para evitar dañar la superficie. Use una barrera protectora entre la unidad y la superficie para proteger el área.
- ADVERTENCIA: El uso de esta unidad cerca de luces fluorescentes puede causar interferencia con el uso del control remoto. Si la unidad muestra un comportamiento errático, aléjese de cualquier luz fluorescente, ya que puede ser ésta la causa.

### Instrucciones de seguridad importantes

1. Lea estas instrucciones
2. Guarde estas instrucciones.
3. Preste atención a todas las advertencias mencionadas.
4. Siga todas las instrucciones.
5. No utilice este aparato cerca del agua.
6. Secar únicamente con un paño seco.
7. No bloquear las aberturas de ventilación. Haga la instalación de acuerdo a las instrucciones del fabricante.
8. No instalar cerca de ninguna fuente de calor, como radiadores, registros de calor, estufas u otros aparatos que emitan calor (incluidos amplificadores).
9. Siga las leyes y regulaciones aplicables para obtener detalles sobre el reciclaje de baterías de litio, fosfato de litio e iones de litio. Comuníquese con una agencia gubernamental de reciclaje, su servicio de eliminación de desechos o visite una fuente de reciclaje en línea de buena reputación como [www.batterycycling.com](http://www.batterycycling.com).
10. Proteja el cable de alimentación para que no sea pisado o atrapado, particularmente los enchufes, receptáculos de conveniencia y los puntos de salida del aparato.
11. Utilice únicamente los accesorios y complementos especificados por el fabricante.
12. Desenchufe este aparato durante tormentas eléctricas o cuando no se utilice durante largos periodos de tiempo.
13. Remita todas las reparaciones a personal de servicio calificado. Se requerirá servicio cuando el aparato se haya dañado de alguna manera, como daño al cable de alimentación o al enchufe, se haya derramado algún líquido o hayan caído objetos dentro del aparato, que el equipo haya estado expuesto a la lluvia o la humedad, o que no funcione normalmente o ha sido tirado.
14. Los auriculares son capaces de producir niveles de sonido que pueden ser perjudiciales para su oído. No escuche a un volumen alto durante periodos prolongados de tiempo. Los auriculares pueden bloquear los sonidos alrededor. Nunca utilice los auriculares mientras conduzca un vehículo. Usar con precaución. El usuario asume todos los riesgos asociados con el uso de este producto.

### Garantía de 90 días.

Sentry garantiza que este producto estará libre de defectos en materiales y mano de obra durante 90 días a partir de la fecha de compra original. Esta garantía no se refiere a daños resultantes de accidentes, uso anormal, mal uso o negligencia. Cualquier producto defectuoso será reemplazado si se devuelve a un distribuidor autorizado de Sentry o directamente a Sentry en: P.O. Box 885, One Bridge St. Hillburn, NY 10931. Adjunte un cheque por \$ 5.00 para envío y manejo.

• La marca y los logotipos de Bluetooth® son marcas registradas propiedad de Bluetooth SIG, Inc.

Sentry Industries inc declara que el equipo de radio BTANC cumple con la Directiva 2014/53 / UE. La declaración de confirmación de la UE está disponible en <https://sentryindustries.com/european-declaration-of-conformity/Conformity with Directives>

Este producto tiene la marca CE para indicar la conformidad con las Directivas 73/23 / EEC (bajo voltaje) y 89/336 / EEC (Compatibilidad electromagnética), según enmendada. Protección ambiental

Los productos eléctricos de desecho no deben desecharse con la basura doméstica. Por favor, recicle en las instalaciones correspondientes. Consulte con su autoridad local o minorista para obtener consejos de reciclaje.



NOTE: This equipment has been tested and found to comply with the limits for a Class B digital device, pursuant to part 15 of the FCC Rules. These limits are designed to provide reasonable protection against harmful interference in a residential installation. This equipment generates uses and can radiate radio frequency energy and, if not installed and used in accordance with the instructions, may cause harmful interference to radio communications. However, there is no guarantee that interference will not occur in a particular installation. If this equipment does cause harmful interference to radio or television reception, which can be determined by turning the equipment off and on, the user is encouraged to try to correct the interference by one or more of the following measures:

- Reorient or relocate the receiving antenna.
- Increase the separation between the equipment and receiver.
- Connect the equipment into an outlet on a circuit different from that to which the receiver is connected.
- Consult the dealer or an experienced radio/TV technician for help

Changes or modifications not expressly approved by the party responsible for compliance could void the user's authority to operate the equipment.

This device complies with Part 15 of the FCC Rules. Operation is subject to the following two conditions:

- (1) this device may not cause harmful interference, and
- (2) this device must accept any interference received, including interference that may cause undesired operation.