



承 認 書

SPECIFICATION FOR APPROVAL

客 戶：
CUSTOMER: 骏迈

產 品 型 號：
DESC: **G50*2L*20.5*0.08*105*L50MM-BJ**

日 期：
DATE: **2022-03-24**

版 本：
Version: **A.0**

擬制 PREPARED BY	審核 CHECKED BY	批准 APPROVED BY	客戶承認 CUSTOMER APPROVE
李梅珍	马智超	但可清	

东莞市音泽电子科技有限公司

一、尺寸 DIMENSION:(mm)

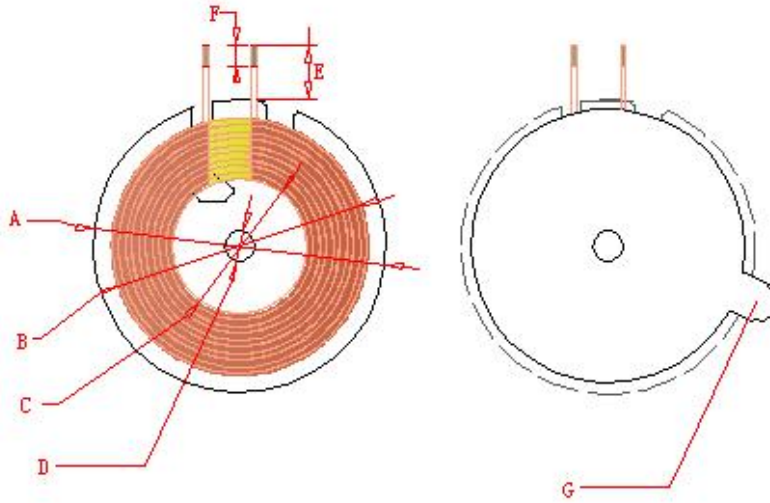

A	G50±0.5mm
B	42.6±0.5mm
C	20.5±0.5mm
D	5.2±0.5mm
E	50±0.5mm
F	4±2mm
G	BJ
H	
I	
K	

注:

1.交叉出线;

二、原理图 SCHEMATIC DIAGRAM:

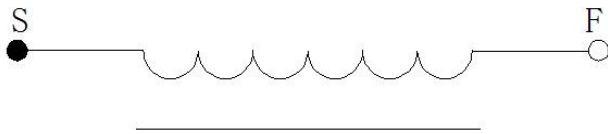

三、绕线参数 Winding Specification:

序号 NO.	端子 TERMINAL		线径 WIRE	圈数 Turns	绕线方向 Winding Direction
1	S	F	0.08*105	10	

四、电气特性 ELECTRICAL CHARACTERISTICS:

温度 TEMPERATURE:25±10°C, 湿度 RELATIVE HUMIDITY:65±20%

序号 NO.	项目 ITEM	端子 TERMINAL	标准 SPECIFICATION	测试条件 TEST FREQUENCY	测试仪器
1	Q 值	S-F	≤11.9Q	100KHz/1.0V	TH2817B+LCR
2	IND.	S-F	6.5H ±10%加磁片	100KHz/1.0V	TH2817B+LCR
3	DCR	S-F	≤34.5mΩ	100KHz/1.0V	TH2817B+LCR

编制/日期 PREPARED BY/DATE

审核/日期 CHECKED BY/DATE

李梅珍: 2022-03-24