

正面

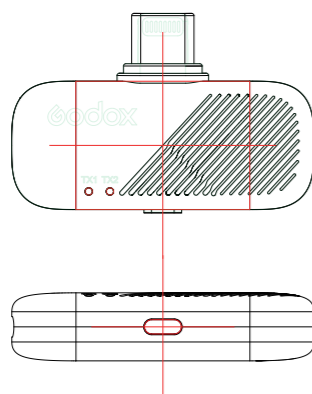

1:1 墨稿 镭雕

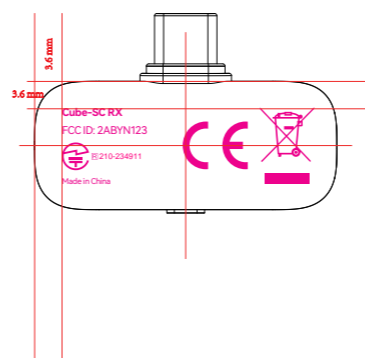

参考图



技术要求(包装物料)

丝印 & 镭雕注意事项及说明:
丝印字符要清晰, 不能模糊或有重影, 无漏印;
丝印要求符合产品认证相关要求。
丝印钢板右下角需增加制作日期;
丝印位置严格按图纸所标尺寸执行;
丝印油墨要均匀, 无沙孔, 边缘要规整, 无溢油;

材料&工艺: 按图纸
尺寸: 图纸中需包含必要的外观管控尺寸供质量部检验,
公差依照图表公差表
外观: 外观要求参照样板, 符合《神牛检验标准》
其它: 所有材料要符合RoHS环保要求

所有零件特征按图纸要求加工;
未标注尺寸特征按3D图档加工;
零件不能有锐边、批锋、变形、刮伤等缺陷;
带"★"符号为重点控制;
未标注尺寸公差按公差表管控;
零件及制程须符合产品认证相关要求。

版本	变更内容	责任人	更新日期
V1	变更内容		
V2			

Godox

GODOX Photo Equipment Co.,Ltd.

通用公差(MM)				物料编码:	项目编号: RD23091	版次: A
尺寸范围	A	B	C	物料名称: 丝印	产品型号:	页数: 1/3
1-8	0.05	0.10	0.2	材 质:	图 号:	单位: MM
8-25	0.08	0.15	0.3	颜 色:	制图: 胡宾	日期:
25-80	0.12	0.25	0.5	表面处理:	审核:	日期:
80-250	0.25	0.40	0.8	成型工艺:	批准:	日期:
250-800	0.50	0.80	1.5			
800-2500	1.00	1.50	3.0			
角度	0.15°	0.3°	0.5°			



比例: 1:1