

深圳市瑞通千业科技有限公司
Shenzhen Ruitong thousand
industry technology Co., LTD

客户/Ciient

名称/TYPE

Coil Antenna

产品型号

Model NO

G24.5*7.8*2.4 线长 10MM 背胶带磁铁 3200GS

产品编号

Part numbering systey

客户料号

Cient p/NO

工程编号

Enginrer NO

日期/Date

2023 年 8 月 29 日

本公司工程部/For Enginer Departner Only	
修改内容/Rvised Cintent	认可日期/APProved Date

编制/Prepared

万纪美

审核/Checked

万纪美

认可/Approved

刘成昭

客户认可回签/Authorixed Signaturure Company Chop		
工程/ Enginrer	认可/QC APProved	认可日期/APProved

深圳市瑞通干业科技有限公司

一、线圈工艺/Winding Procese:

NO	绕组 Winding	线规 Guage	匝数 number of turns	绕线方向direction of winding	备注
1	N1	2UEW-B-0.08*24P	14TS	CCW	
2					

二. 电气性能/FEATURES:

1.测试条件 (Test conditions) : 25°C,65%RH@100KHz/1V

1.1 电感量 (Inductance)

1.12 L0A(线圈+磁片)=8uH±5%

1.2 Q 值=38MIN

1.3 直流电阻 (DCR) : 10mΩ MAX

1.4 工作温度(Operating Temperature): -25°C~85°C

2.测试仪器(Test instrument): L:创达 1068+1310;DCR:502BC;SIZE:Callipers

3.材料清单

NO	项目	材料
1	WIRE	φ 0.08*24p 2UEW-
2	FERRITE	24.5*7.6*2.5 罐型 有孔橡胶磁软磁
3	GLUE	水性白胶
4	SOLDER	HQ-996/JS-996
5	Tin	千岛纯锡
6	High temperature adhesive	
7		磁铁 7.5*2-3200 高斯
8		

深圳市瑞通干业科技有限公司

单位: MM

三. 外形图/OUTSIDE DIAGRA

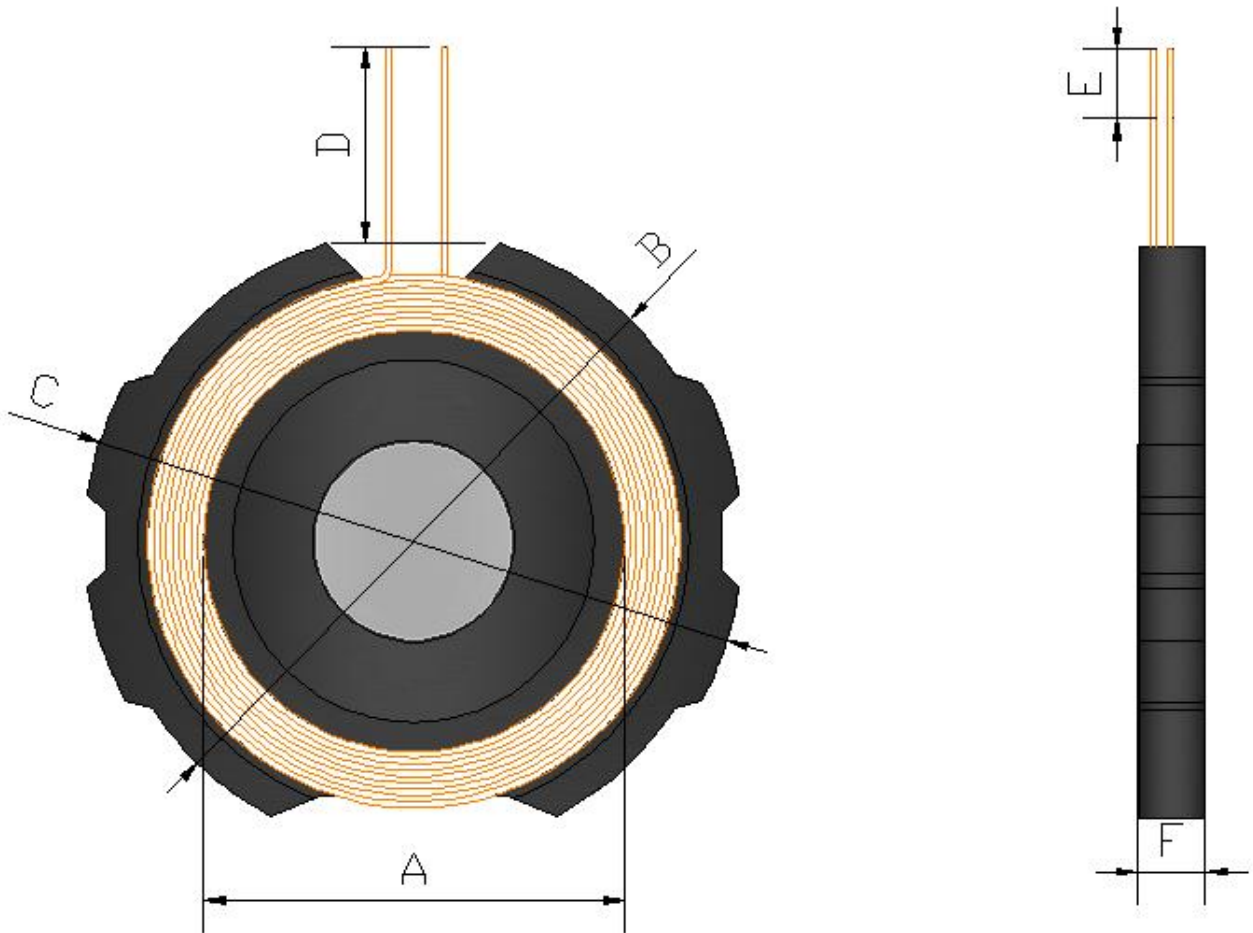

注: 磁片背面贴双面背胶。

标准	A	B	C	D	E	F		
STD	13.5±0.2	23.3±0.2	24.5±0.2	10±2	3±1	2.5±0.2		

单位: MM

深圳市瑞通干业科技有限公司

四、包装/PACKAGE

5.1 包装图片 Packing pictures:

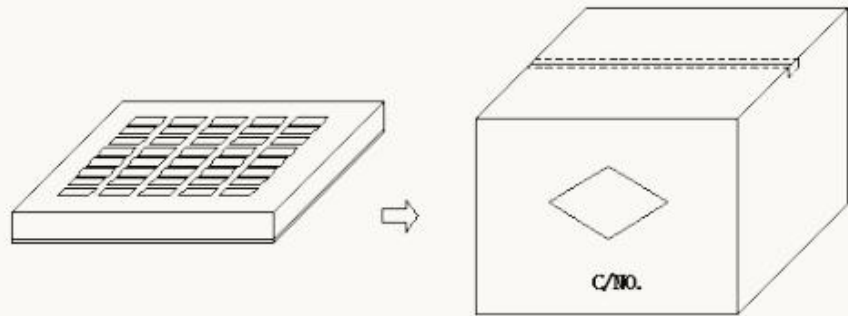

5.2 包装数量及规格 Packing Quantity:

项目 Item	数量 Quantity	材料规格 Material
盒 Box	350 Pcs	345*330*50 mm
箱 Big Carton	1750 Pcs	360*340*280 mm

5.3 包装以现有包装盘为参照标准，以实际出货包装为准，如有特殊要求可定制。

The packaging shall be based on the exusting packing plate and the actual delivery package shall prevail .If there is any requirement,we can customize it.

五、贮存和使用条件 Storage and Use condition

5.1 贮存条件 Storage condition

5.1.1 建议贮存条件：温度 $-25^{\circ}\text{C} \sim 85^{\circ}\text{C}$ ，湿度 70% (Max.)

Recommended keeping conditions: $-25^{\circ}\text{C} \sim 85^{\circ}\text{C}$, 70%RH (Max.)

5.1.2 贮存期限：自生产之日起六个月内

Storage life : Within the limits of six months from being produced.

5.2 使用条件 Use condition

使用条件限制：温度 $=-25^{\circ}\text{C} \sim 85^{\circ}\text{C}$ ，湿度 $\leq 90\%$

Use condition limit: $T=-25^{\circ}\text{C} \sim 85^{\circ}\text{C}$, $\text{RH} \leq 90\%$.