

SPECIFICATION APPROVAL

产品型号: D E S T:	Ø17*0.08*24P*2P*11TS- 6.8UH-10mm/43.5*0.5双槽	版 本: VERSION:	V0	客户:	佳宇创
				客户料号:	25.21141-1
				料号:	Y-2521141

一、尺寸 DIMENSION: (mm)

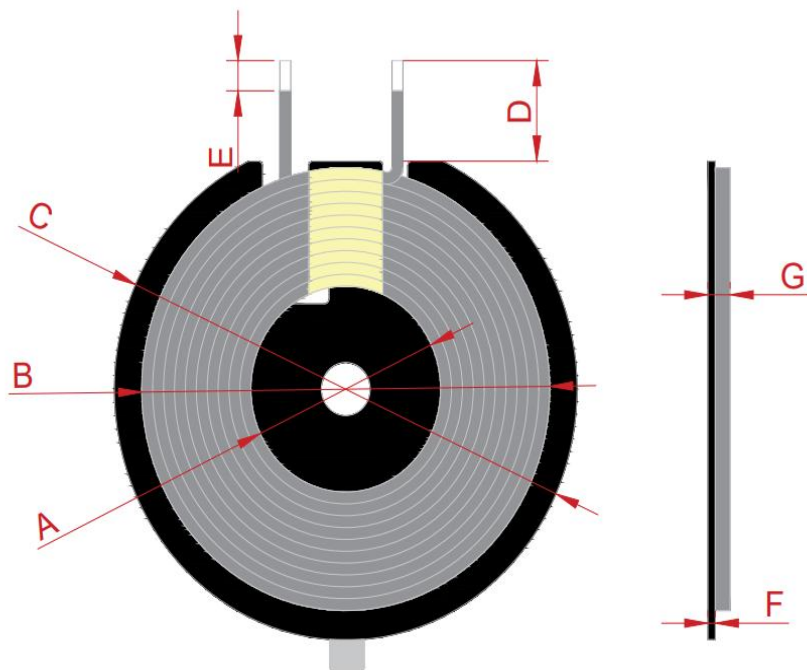

A	17±0.5
B	38±1
C	43.5±0.5
D	10-1/+2.5
E	3±1.5
F	0.5±0.1
G	1.5 MAX
H	
I	
J	
K	
L	

制定/日期 PREPARED BY/DATE	审核/日期 CHECKED BY/DATE

SPECIFICATION APPROVAL

产品型号: D E S T:	Ø17*0.08*24P*2P*11TS- 6.8UH-10mm/43.5*0.5双槽	版 本: VERSION:	V0	客 户:	佳宇创
				客 户 料 号:	25.21141-1
				料 号:	Y-2521141

二、原理图 SCHEMATIC DIAGRAM:



三、绕线参数 WINDING SPECIFICATION:

序号 NO	端子 TERMINAL	线径 WIRE	圈数 TURNS	绕线方向 WINDING DIRECTION
1	S F	Ø.08*24P*2P热风绞合线	11TS	逆时针

四、电气特性 ELECTRICAL CHARACTERISTICS:

温度 TEMPERATURE: 25°C±10°C, 湿度 RELATIVE HUMIDITY: 65±20%

序号 NO	项目 ITEM	端子 TERMINAL	标准 SPECIFICATION	测试条件 TEST FREQUENCY	测试仪器 TEST EQUIPMENTS
1	IND	S-F	4UH±10%单线圈	100KHZ/1V	LCZ METER1062B
2	IND	S-F	6.5UH-6.8UH带磁片	100KHZ/1V	LCZ METER1062B
3	DCR	S-F	85mΩ MAX	1KHZ/1V	TH2810
4	Q值	S-F	30MIN	100KHZ/1V	LCZ METER1062B

制定/日期 PREPARED BY/DATE	审核/日期 CHECKED BY/DATE

SPECIFICATION APPROVAL

产品型号: D E S T:	Ø17*0.08*24P*2P*11TS- 6.8UH-10mm/43.5*0.5双槽	版 本: VERSION:	V0	客 户:	佳宇创
				客 户 料 号:	25.21141-1
				料 号:	Y-2521141

五、产品实物图 PRODUCT PICTURE

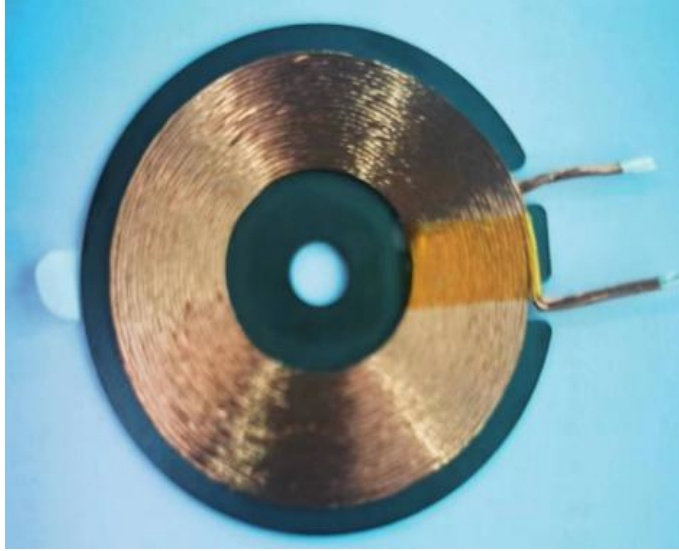

六、材料清单 MATERIAL LIST

序号 NO	材料名称 MATERIAL NAME	品名描述 DESCRIPTION	制造商 MANUFACTURER
1	线 材	0.08*24P*2P热风绞合线	RH
2	磁 片	Ø43.3*0.5mm铁氧体软磁片	KHF
3	锡 条	高温环保锡	DB
4	胶 水	BE885-9007	BR
5	胶 带	7mm高温胶带	
6	背 胶	双面胶	
7	包 装	珍珠棉	

备注: REMARK: 以上物料符合ROHS 2.0+REACH环保要求

制定/日期 PREPARED BY/DATE	审核/日期 CHECKED BY/DATE