

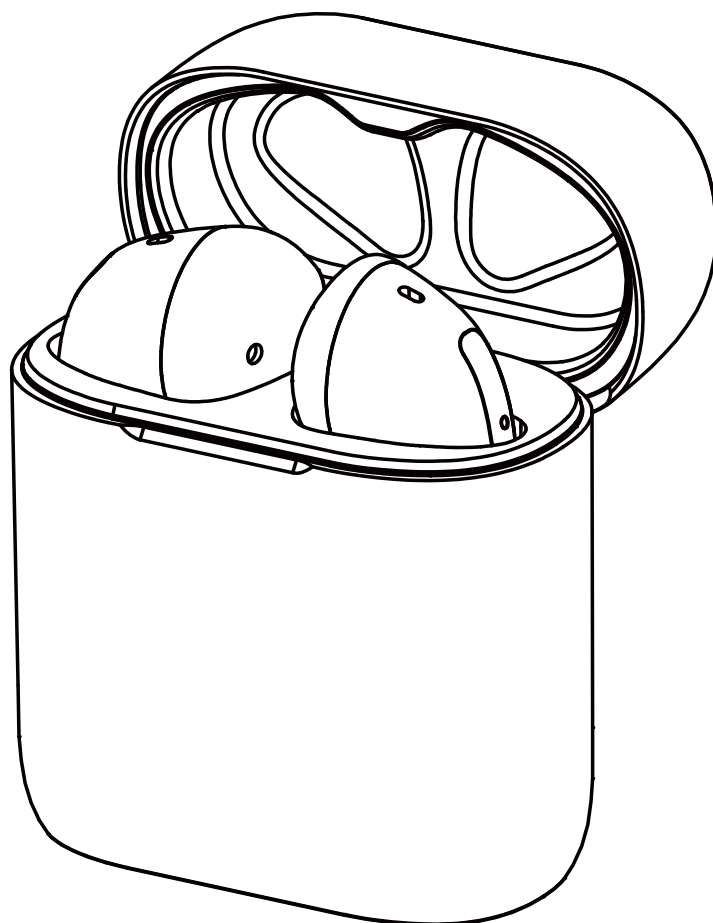

EN / DE / FR / IT / ES / JP

User Guide



KY07 TWS BLUETOOTH EARBUDS

● Important Safety Instructions

Please read carefully and keep all safety and usage instructions in a proper place.

1. Please read these instructions carefully.
2. Please keep this instruction manual in a proper place.
3. Please pay attention to all warnings.
4. Please follow all instructions described in this manual.
5. Do not use the product at a place where there is water or moisture.
6. Please wipe clean with a dry cloth.
7. Only use attachments/accessories specified by the manufacturer.
8. If you have any question or inquiry about maintenance, please consult with qualified personnel. If there is any damage to the product, please contact the related personnel for repairing, such as damaged power cord or plug, spillage of liquid or objects, exposure to moisture, or dampness, improper work or external causes such as from a collision.

● Warnings/Cautions

- Do not use the earbuds at a high volume for any extended period.
- To avoid hearing damage, use your earbuds at a comfortable, moderate volume level.
- Turn the volume down on your device before placing the earbuds in/on your ears, then turn the volume up gradually until you reach a comfortable listening level.
- Do not use the earbuds while driving or you are unable to hear ambient sound, so as to avoid danger.
- Focus on your safety and that of others if you use the earbuds while engaging in any activity requiring your attention, e.g., while riding a bicycle or walking in or near traffic, a construction site or railroad and follow applicable laws regarding earbuds use, etc.
- Remove the earbuds or adjust your volume to ensure you can hear surrounding sounds, including alarms and warning signals.
- If you feel the earbuds generate heat or can't hear sound, please remove them immediately.
- Do not use the phone adapter to connect the earbuds and airplane seat sockets, so as to avoid injury or property damage caused by the overheating.
- Do not make unauthorized alterations to this product.
- Never attempt to disassemble or alter the product in any way.
- Use this product only with an agency approved power supply which meets local regulatory requirements (e.g., UL, CSA, VDE, CCC).
- If the battery leaks, please do not contact with your skin or eyes. If contact occurs, please consult a doctor immediately.
- Do not expose products containing batteries to excessive heat (e.g. from storage in direct sunlight, fire or the like).
- Wipe off sweat from the earbuds and the charging case before charging.
- IPX6 is not a permanent condition, and resistance might decrease as a result of normal wear.



Contains small parts which may be a choking hazard.
Not suitable for children under age 3.



This product contains magnetic material.
Consult your physician on whether this might affect your implantable medical device.

● Care and Maintenance

- Do not drop, squeeze, bend or use excessive force to the product.
- Do not place the product in a damp, cold, extreme environment or for a prolonged period of time. Excessively high or low temperature may cause a fire / explosion of the battery. Keep away from moisture condition, in order to prevent damage of the built-in circuits.
- Do not wipe the product with volatile, irritating liquids. The best way is to clean with a soft cloth or a professional leather cleaner.
- Do not disassemble the product by yourself. Otherwise, it may result in a short circuit, fire or electric shock. If you need to replace any part of the product resulting from normal wear and tear or cracking, etc., please contact the merchant.
- This product contains magnetic material. Keep the product away from magnetic sensitive products (such as credit cards and video screens) to prevent damage.

● Listening Safety



⚡ Danger

To avoid harm your hearing, do not listen at high volume for a long time. Please adjust the volume to a safe range. If the earbuds volume is too high, the use time should be shortened.

● After-sales Service

This product is covered under warranty for a period of 18-month free maintenance and 30-day unconditional return policies, if you have any quality problems about the product.

E-mail: support@cowinaudio.com

Phone: +1(929)359-6668 (Mon-Fri 9:00 a.m. to 17:30 p.m. PST) Recommend

Website: <https://www.cowinaudio.com> (Support live chat)

Facebook: <https://www.facebook.com/cowinelectronics>

Instagram: <https://www.instagram.com/cowinaudio>

Youtube: <https://www.youtube.com/channel/UCQIHuG8eYKa8AFyzOa98RiA>

Twitter: <https://twitter.com/cowinaudio>

● Product Parameters

Product Name: TWS BLUETOOTH EARBUDS

Product Model: KY07

BT Version: V5.0. Support HFP/HSP/A2DP/AVRCP/SPP/PBAP

Working distance: $\geq 10\text{M}$

Battery capacity: 400mAH/Single earbud 45mAH

Working time: Music playback 5H, talk time 5H

Charging time: Charging case 2H, earbuds 1.5H

Speakers: $\phi 6\text{mm}$, 32Ω

Working current: 7mA

Voice support: Status prompt

Waterproof rating: IPX6

● Packing Contents

Earbuds
(left x1 right x1)

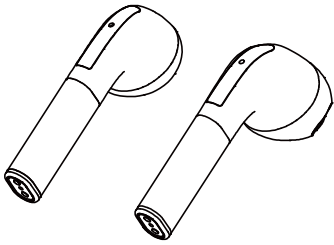

Earbuds charging case x1

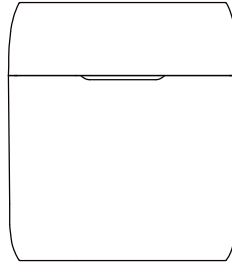

Carry case x1

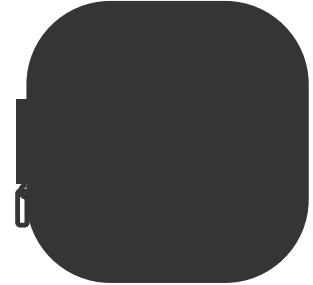

USB cable x1

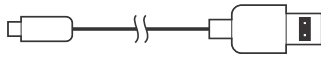

User guide x1

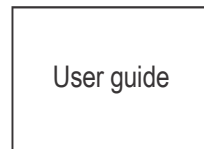

● Product Introduction

a. Charging case

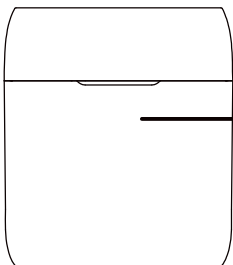

Charging indicator light

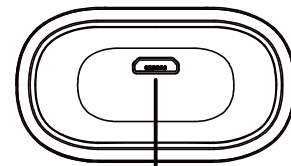

Charging port

b. Earbuds

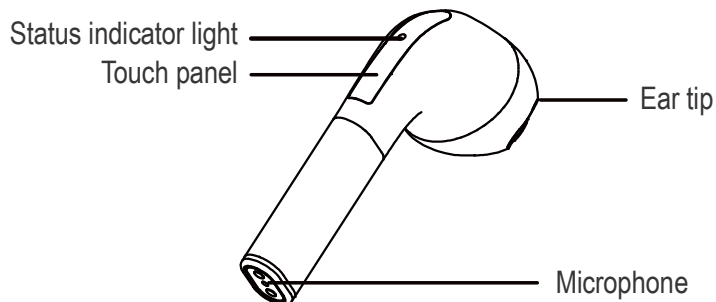

● Battery charge

Charge the case :

1. Charge the battery with the provided USB cable. When charging the product, LED light indicator flashes blue.
2. When the product is fully charged, the LED light indicator become solid blue. The charging time is about 2 hours.
3. When the battery is fully charged, the light is off.

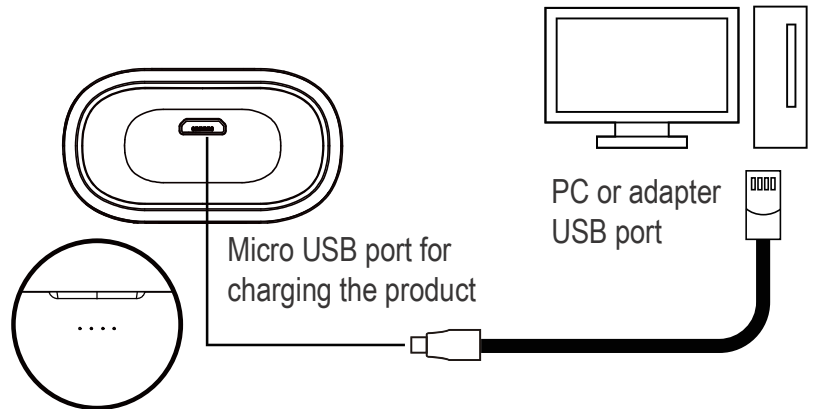

Charging case Indicators

Charge the charging case	Charging mode	When charging the charging case, the indicator flash blue. There are 4 LED lights representing battery level. Single press the power switch on the charging case to check the battery level. At the same time, it can charge the earbuds. After fully charged, 4 LED lights become solid.
Charge the earbuds with the charging case	Discharging mode	When you charge earbuds with the charging case, the corresponding LED lights solid in blue to display the charging case battery level, until earbuds full charge.

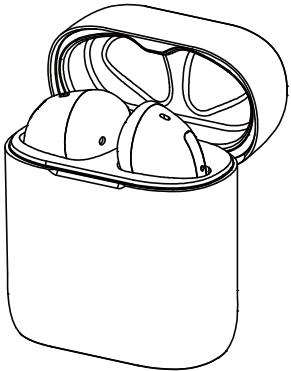

Charge the earbuds :

This product adopts the magnet contact charging method.

1. Place the earbuds into the charging case and close the cover to charge. When placing the earbuds into the charging case, the LED light indicator lights up in blue.
2. The charging starts automatically and it takes about 1.5 hour for a full charge.
3. When the battery is fully charged, the LED light is off.

● Secure fit

1. Please check the "L" and "R" (See details of pairing method on the manual)
2. Put the earbuds on your ears. Please adjust the angle according to your ears and make sure they fit in the ear securely and comfortably.

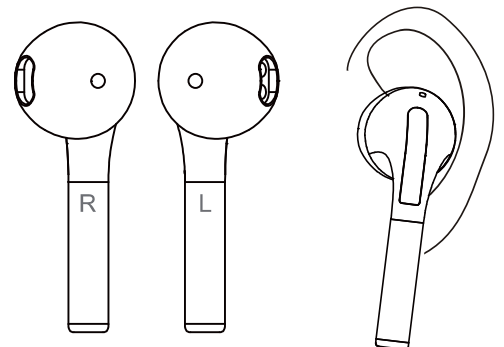

● Power ON/OFF

Power on

1. When the charging case is not plugged into the USB charging state, open the charging case, the earbuds are powered on automatically. The blue light flashes, and the left and right earbud are automatically paired.

Power off

1. Put the earbuds into the charging case and close the cover, the earbuds will automatically power off.

* If The left or right earbud isn't connected to the device for about 5 minutes, the earbuds will automatically power off.

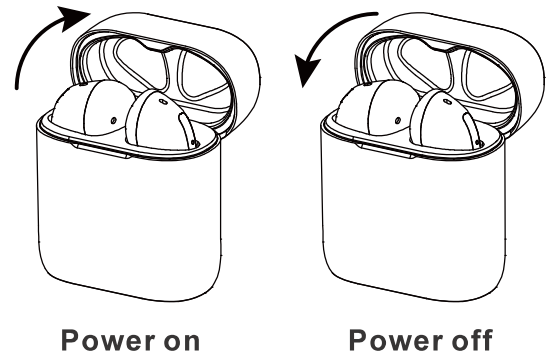

● Bluetooth connection

Dual mode

1. Open the charging case and remove the earbuds;
2. The left and right earbud automatically turn on and pair. Until the left earbud light off, the right earbud flash red and blue light alternately, the earbuds pairing is successful;
3. Open the device Bluetooth search "KY07" and click to finish connect;
4. If the connection fails, put the earbuds back in the charging case and repeat the above steps.

NOTE : Only one earbud worked ?

1. If the earbuds are currently or had already been connected to a Bluetooth device, click "forget" or remove "KY07" from your Bluetooth settings and turn off Bluetooth on your device.
2. Put the earbuds into the charging case, plug in the charging cable to charge the earbuds, then press and hold the touch panel for 5 seconds, red and blue light alternately flashing once to clear the Bluetooth pairing record.
3. Then unplug the USB cable and close the charging case,repeat dual mode steps.

Single mode

1. Take the right earbud out of the charging case and turn on automatically; Until the red and blue lights alternately flash into pairing mode.
2. Open the device Bluetooth search "KY07" and click to finish connect.
- 3.If the connection fails, put the earbuds back in the charging case and repeat the above steps.

NOTE : Only right earbud can be used as single mode.

* After the first connection, the earbuds will automatically connect back to the last-paired device (Device Bluetooth needs to be turned on).

Force entry into pairing mode

When the earbuds are connected to the device normally. If you want to connect another device, press the touch panel of the right earbud 6 times continuously. When the red and blue lights alternately flash, enter the forced pairing mode,then you can connect another device.

Battery display sync:

Support IOS/Android mobile phone displays the earbuds battery level near the upper right corner of the screen.



• Earbuds Controls

Answer/End the calls

When there is an upcoming call, double tap the touch panel to answer the call;
When you are speaking on the phone, double tap the touch panel to end the call.

Refuse the call

When there is an incoming call, press and hold the touch panel for about 2 seconds.

Play/Pause music

In the standby mode/music playback, double tap the touch panel to play/pause music.

Previous track

Tap left earbud touch panel 3 times.

Next track

Tap right earbud touch panel 3 times.

Voice assistant

Tap the left/right earbud once to activate the phone voice assistant.

Power-saving function

In the standby mode (When it is not connected with the device), the earbuds automatically power off after 5 minutes.

Clear pairing records

1. Clear the "KY07" connection record on the device;
2. Put the earbuds into the charging case, plug in the charging cable to charge the earbuds, press and hold the touch panel for 5 seconds, red and blue light alternately flashing once to clear the Bluetooth pairing record.

Low battery prompts

Voice prompts 'Battery Low' every 60 seconds, light flashes red 2 times in 3 seconds, until the battery is run out.

Status	Voice Prompts	Flash Mode
Power on	Power on	LED blue light flashes
Power off	Power off	LED blue light off
Earbuds connection	Pairing	Only right earbud LED light alternately flashing red and blue
Bluetooth connection	Connected	LED light off
Previous/Next track	Di	
Upcoming call		LED blue light quick flashes
Battery low	Battery Low	LED red light flashes 2 times in 3 seconds
Fully charged		LED light goes out

If you still have any questions about earbuds working, please contact our after-sales service:

E-mail: support@cowinaudio.com

Phone: +1(929)359-6668 (Mon-Fri 9:00 a.m. to 17:30 p.m. PST) Recommend

Website: <https://www.cowinaudio.com> (Support live chat)

Facebook: <https://www.facebook.com/cowinelectronics>

Instagram: <https://www.instagram.com/cowinaudio>

Youtube: <https://www.youtube.com/channel/UCQIHuG8eYKa8AFyzOa98RiA>

Twitter: <https://twitter.com/cowinaudio>

● FAQ

1. If the earbuds do not function as expected, try the following steps to resolve the issue.

- Find the symptoms of the issue in this User Guide, and try any corrective actions listed.
- Charge the battery: You may be able to resolve some issues by charging the battery.
- Initialize the earbuds: This operation resets the earbuds to the factory settings and deletes all pairing information.
- Look up information on the issue on the customer support.

2. Can't turn on the Bluetooth earbuds.

- The battery level is low, please charge the earbuds in time.
- Put into the charging case to charge the battery.

3. Unable to make a Bluetooth connection.

- Check that the earbuds is turned on.
- Check that the Bluetooth device is turned on and the Bluetooth function is on.
- Make sure the earbuds are not connected to another device.
- Move your mobile device closer to the earbuds and away from any interference or obstructions.
- Clear the earbuds pairing list and connect again.

4. The earbuds are connected to a Bluetooth-enabled device (mobile phone, PC, tablet, etc.), but you can't play a song through the earbuds.

- Refer to your device's user guide and select to play songs through the earbuds.
- For some music playback software, you have to go into the setup interface, and choose to play songs through the earbuds from the list of output devices (it typically occurs on the PC).

5. Poor sound quality.

- Move your mobile device closer to the earbuds (30 ft. or 10 m) and away from any interference or obstructions.
- Make sure that both earbuds fit securely in your ear.
- Use a different music source.
- Try connecting another mobile device.
- Clear any debris or wax buildup from the earbuds and earbuds nozzles.

6. Earbuds can't be charged.

- Make sure the earbuds are properly placed in the charging case.
- Make sure the charging case battery is not depleted.
- Make sure there is no dirt or debris covering the charging conductors within the case or on the earbuds.
- If your earbuds have been exposed to high or low temperatures, let the earbuds return to room temperature and then try charging again.

7. Charging case can't be charged.

- Check the case battery level by open the case. If needed, charge the case with the supplied USB cable.
- Secure both ends of the USB cable.
- If your charging case has been exposed to high or low temperatures, let the case return to room temperature and then try charging again.

8. No sound.

- Press play on your mobile device to make sure the audio track is playing.
- Place the earbuds in the charging case to check the earbuds charging status. If needed, charge the earbuds.
- Increase the volume on the earbuds and mobile device.
- Make sure you are using the correct device.
- Move your mobile device closer to the earbuds (30 ft. Or 10 m) and away from any interference or obstructions.
- Use a different music source.
- Connect a different mobile device.

9. Only one earbud worked.

- If the earbuds are currently or had already been connected to a Bluetooth device, click "forget" or remove "KY07" from your Bluetooth settings and turn off Bluetooth on your device.
- Put the earbuds into the charging case, plug in the charging cable to charge the earbuds, then press and hold the touch panel for 5 seconds, red and blue light alternately flashing once to clear the Bluetooth pairing record.
- Then unplug the USB cable and close the charging case, repeat dual mode steps.

10. Cannot hear a person on a call.

- Check that both the earbuds and the connected device (i.e., smart-phone) are turned on.
- Turn up the volume of the connected device if it is too low.
- Check the audio settings of the Bluetooth device to make sure the sound comes from the earbuds during a call.
- Re-establish the connection using the Bluetooth device.
- While listening to music with the earbuds, stop playback and press the button on the right or left unit to respond to an incoming call.

11. Why do the earbuds always fall off?

- Choose the ear tips that fit the size of your ear.
- Wear the earbuds correctly.

12. The Bluetooth connection and sound signal are unstable.

- The Bluetooth device is out of range. Please shorten the distance between the earbuds and the Bluetooth device. And keep away from any interference or obstacles.

13. Do both earbuds have call function when using single earbud?

- In the case of single earbud use, only the right earbud can be connected to Bluetooth, answer/end the calls, play/pause music etc; the left ear cannot be used.

14. Can I use it on Apple products?

- Supports iPhone, iPad, Samsung, Sony, Huawei, Xiaomi and other smart-phone devices. Supports Bluetooth audio devices.
- As long as your device is with Bluetooth version above 4.0, you can use it with the earbuds.

15. What version of Bluetooth is in the earbuds? What is the maximum distance the earbuds cover?

- The Bluetooth version is 5.0. The maximum distance is greater than or equal to 10 meters in case of no interference.

16. How to charge the earbuds? How many times does the charging case charge the earbuds? How long does it take to charge the earbuds?

- Place the earbuds into the charging case and close the cover, it will start to charge the earbuds.
- The charging case can charge the earbuds 5 times when it is fully charged.
- It takes about 1.5 hours to fully charge the earbuds, depending on the actual situation.

17. Can I use the earbuds when charging?

- The earbuds must be put into the charging case when charging. So you can't use it during charge.

18. Does it support the fast charge function?

- These earbuds do not support fast charge function.

19. What are the environmental requirements for the product?

- Please use the product under normal environment where the temperature is between -10 °C and 40 °C.
- Our earbuds support IPX6 water-weather resistant.

20. How to disconnect the earbuds from a Bluetooth connected device?

- Put the earbuds into the charging case and close the cover. The earbuds will automatically shut down.
- If the left or right earbud isn't connected to the device for about 5 minutes, the earbuds will automatically power off.
- Clear earbuds pairing records.
- Manually disconnect the earbuds on the Bluetooth connected device.

After reading this user manual, if you still have any questions, please contact our after-sales service center and we will provide you with 24-hour service:

E-mail: support@cowinaudio.com

Phone: +1(929)359-6668 (Mon-Fri 9:00 a.m. to 17:30 p.m. PST) Recommend

Website: <https://www.cowinaudio.com> (Support live chat)

Facebook: <https://www.facebook.com/cowinelectronics>

Instagram: <https://www.instagram.com/cowinaudio>

Youtube: <https://www.youtube.com/channel/UCQIHuG8eYKa8AFyzOa98RiA>

Twitter: <https://twitter.com/cowinaudio>

FCC Warning

a、 § 15.19 Labeling requirements.

This device complies with part 15 of the FCC Rules. Operation is subject to the following two conditions: (1) This device may not cause harmful interference, and (2) this device must accept any interference received, including interference that may cause undesired operation.

b、 § 15.21 Changes or modification warning.

Any Changes or modifications not expressly approved by the party responsible for compliance could void the user's authority to operate the equipment.

c、 § 15.105 Information to the user.

Note: This equipment has been tested and found to comply with the limits for a Class B digital device, pursuant to part 15 of the FCC Rules. These limits are designed to provide reasonable protection against harmful interference in a residential installation. This equipment generates uses and can radiate radio frequency energy and, if not installed and used in accordance with the instructions, may cause harmful interference to radio communications. However, there is no guarantee that interference will not occur in a particular installation. If this equipment does cause harmful interference to radio or television reception, which can be determined by turning the equipment off and on, the user is encouraged to try to correct the interference by one or more of the following measures:

- Reorient or relocate the receiving antenna.
- Increase the separation between the equipment and receiver.
- Connect the equipment into an outlet on a circuit different from that to which the receiver is connected.
- Consult the dealer or an experienced radio/TV technician for help.

The device has been evaluated to meet general RF exposure requirement. The device can be used in portable exposure condition without restriction.

• Wichtige Sicherheitshinweise

Lesen und bewahren Sie alle Sicherheits- und Gebrauchsanweisungen auf.

1. Bitte lesen Sie diese Anweisungen.
2. Bewahren Sie diese Anweisungen auf.
3. Beachten Sie alle Warnungen.
4. Befolgen Sie alle Anweisungen.
5. Verwenden Sie das Gerät nicht in der Nähe von Wasser.
6. Reinigen Sie das Gerät nur mit einem trockenen Tuch.
7. Verwenden Sie nur vom Hersteller angegebene Zubehöre / Ersatzteile.
8. Wenden Sie sich für die Reparatur an eine qualifizierte Person. Wenn das Gerät beschädigt ist, muss es repariert werden. Zum Beispiel: Netzkabel oder Stecker ist beschädigt. Flüssigkeit spritzt in das Gerät. Gegenstand fällt in das Gerät. Das Gerät funktioniert aufgrund von Tropfwasser oder Feuchtigkeit nicht richtig. Das Gerät fällt herunter.

• Warnung / Vorsicht

- Verwenden Sie den Kopfhörer nicht über längere Zeit mit hoher Lautstärke.
- Verwenden Sie den Kopfhörer mit einer angenehmen, geeigneten Lautstärke, um Gehörschäden zu vermeiden.
- Verringern Sie die Lautstärke des Geräts. Setzen Sie den Kopfhörer auf. Erhöhen Sie die Lautstärke schrittweise, bis die Lautstärke angenehm und geeignet ist.
- Wenn Sie fahren oder keine Außengeräusche hören, verwenden Sie den Kopfhörer nicht. Dies kann die Sicherheit von Ihnen und anderen gefährden.
- Wenn Sie den Kopfhörer verwenden und gleichzeitig beschäftigt sind, sollten Sie auf die Sicherheit von Ihnen und anderen beachten. Zum Beispiel: Sie verwenden den Kopfhörer beim Fahrradfahren. Wenn Sie durch Menschenmengen, Gebäude oder Eisenbahnen laufen, sollten Sie auch die geltenden Gesetze bezüglich der Verwendung von Kopfhörern beachten.
- Nehmen Sie den Kopfhörer ab oder stellen Sie die Lautstärke ein, um sicherzustellen, dass Sie Außengeräusche wie Alarme- und Warnsignale hören können.
- Wenn Sie sich unwohl fühlen oder den Ton nicht hören können, entfernen Sie den Kopfhörer sofort.
- Verwenden Sie niemals USB-Kabel des Handys, um den Kopfhörer an den Flugzeugsitzheber anzuschließen. Die Überhitzung kann zu Verletzungen oder Sachschäden führen.
- Tauchen Sie den Ohrstöpsel nicht für längere Zeit in Wasser.
- Ändern Sie den Kopfhörer niemals ohne Genehmigung.
- Laden Sie den Kopfhörer nur mit zugelassenen Netzteilen (wie UL, CSA, VDE, CCC) auf, die den örtlichen gesetzlichen Bestimmungen entsprechen.
- Bei Missbrauch kann Flüssigkeit aus der Batterie ausgestoßen werden. Vermeiden Sie Kontakte damit. Wenn Sie mit Flüssigkeit in Kontakt kommen, wenden Sie sich bitte an Ihren Arzt.
- Lassen Sie das Produkt, das den Akku enthält, nicht überhitzen (z.B. Vermeiden Sie direktes Sonnenlicht und halten Sie es von Feuer fern usw.).
- Wischen Sie vor dem Aufladen den Schweiß an den Kopfhörer und dem der Ladebox.
- IPX6 ist kein permanenter Zustand. Normaler Verschleiß kann den Luftwiderstand verringern.



Das Produkt enthält Kleinteile, die zum Erstickern führen können.
Das Produkt geeignet sich nicht für Kinder unter 3 Jahren.



Das Produkt enthält magnetische Materialien. Wenden Sie sich an Ihren Arzt, um festzustellen, ob das Produkt negative Auswirkungen auf das implantierte medizinische Gerät hat.

● Pflege und Wartung

- Lassen Sie das Gerät nicht fallen / quetschen / biegen. Behandeln Sie das Gerät nicht mit Gewalt.
- Stellen Sie das Gerät nicht in einer feuchten, kalten / heißen, extremen Umgebung auf. Bei zu hohen / niedrigen Temperaturen kann sich die Batterie entzünden / explodieren. Stellen Sie das Gerät nicht an einem feuchten Ort auf. Die feuchte Umgebung verursacht eine nachteilige Reaktion auf die eingebaute Schaltung.
- Wischen Sie das Gerät nicht mit flüchtigen, reizenden Flüssigkeiten ab. Reinigen Sie das Gerät mit einem weichen Tuch oder einem professionellen Lederreiniger.
- Nur Fachmann darf das Gerät zerlegen. Andernfalls kann es zu einem Kurzschluss, Feuer oder Stromschlag führen. Wenden Sie sich für den Austausch des Produktteils aus irgendeinem Grund an den Händler, einschließlich normaler Abnutzung oder Rissbildung.
- Das Gerät enthält einen Magneten. Halten Sie empfindliche magnetische Produkte (z. B. Kreditkarten und Bildschirme) vom Gerät fern, um Schäden zu vermeiden.

● Sicherheit des Gehörs



Gefahr

Tragen Sie den Kopfhörer mit hoher Lautstärke für längere Zeit nicht, um Gehörschäden zu vermeiden.
Stellen Sie die Lautstärke der Kopfhörer auf einen sicheren Bereich ein. Verkürzen Sie die Tragezeit, wenn die Lautstärke zu hoch ist.

● Gewährleistung

Dieses Produkt ist durch eine 18-monatige kostenlose Wartung und 30-tägige, uneingeschränkte Rückgaberecht abgedeckt, wenn Sie Qualitätsprobleme bezüglich des Produkts haben.

E-Mail: support@cowinaudio.com

Telefon: +1 (929) 359-6668 (Mo-Fr 9:00 Uhr bis 17:30 Uhr PST) Empfehlen

Website: <https://www.cowinaudio.com> (Live-Chat unterstützen)

Facebook: <https://www.facebook.com/cowinelectronics>

Instagram: <https://www.instagram.com/cowinaudio>

Youtube: <https://www.youtube.com/channel/UCQIHuG8eYKa8AFyzOa98RiA>

Twitter: <https://twitter.com/cowinaudio>

● Technische Daten

Produktname: Drahtlose Bluetooth Kopfhörer

Modell: KY07

Version: V5.0, unterstützt HFP / HSP / A2DP / AVRCP / SPP / PBAP

Reichweite: ≥ 10 Meter

Kapazität: Batterie 400mAH, Ohrstöpsel 40mAH

Arbeitszeit: Spielzeit 5 Stunden, Gesprächszeit 5 Stunden

Ladezeit: Ladebox 2 Stunden, Ohrstöpsel 1.5 Stunden

Lautsprecher: 6mm, 32 Ω

Arbeitsstrom: 7mA

Sprachunterstützung: Status mitteilen

Wasserdicht: IPX6

• Verpackungsinhalt

Kopfhörer
(links x 1 rechtsx1)

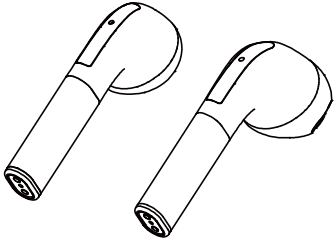

Kopfhörer Ladebox x 1

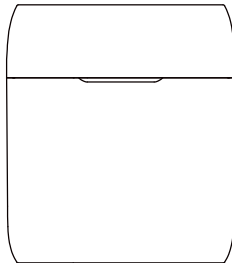

Tragetasche x1

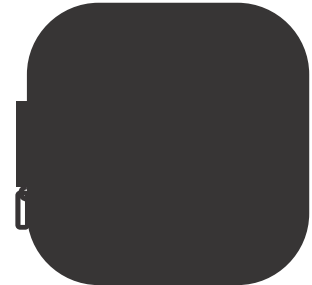

USB-Kabel x 1

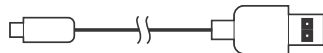

Bedienungsanleitung x 1



• Gerätübersicht

a. Aufladefall

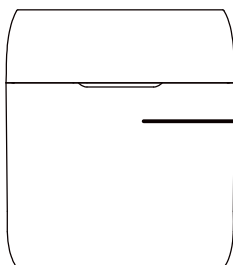

Akku Anzeige

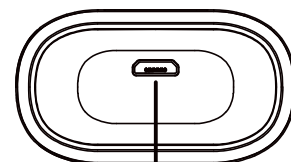

Ladeanschluss

b. Kopfhörer

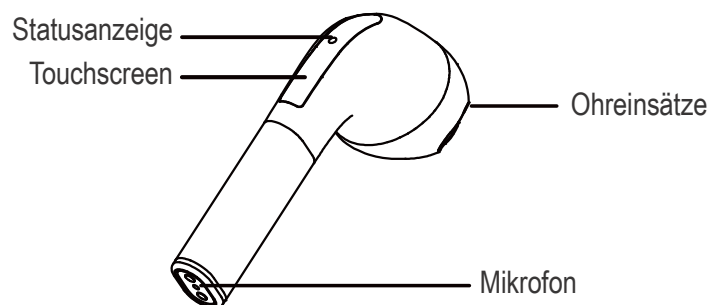

● Akkuladung

Laden Sie den Fall auf:

1. Laden Sie den Akku mit dem mitgelieferten USB-Kabel auf. Wenn die Licht immer leuchtet, zeigt dies an, dass der Akku geladen wird.
2. Wenn das Produkt vollständig aufgeladen ist, leuchtet die Licht-Anzeige dauerhaft blau. Die Ladezeit beträgt ca. 2 Stunden.
3. Wenn der Akku vollständig aufgeladen ist, ist die Licht aus.

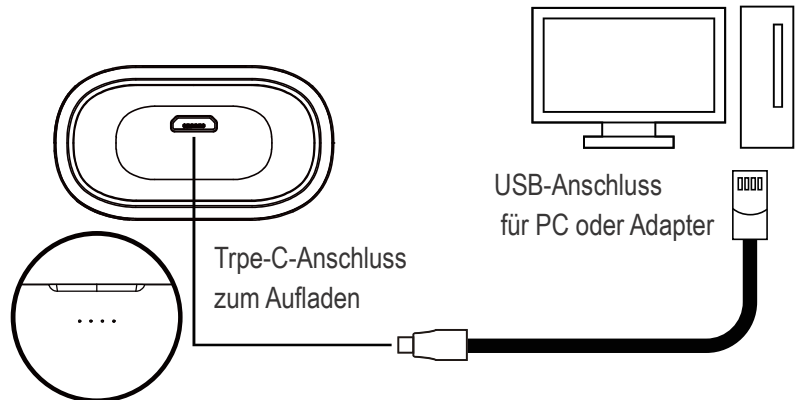

Ladebox Indikatoren

Laden Sie den Ladebox auf	Lademodus	Beim Aufladen des Lade Fall der Anzeige blaue Licht blinkt. Es gibt 4 Licht-Leuchten, die den Batteriestand darstellen. Drücken Sie einmal den Netzschalter an der Ladebox, um den Akkuladestand zu überprüfen. Gleichzeitig kann es die Kopfhörer aufladen. Nach dem vollständigen Aufladen leuchten 4 Licht-Anzeigen.
Laden Sie die Kopfhörer mit dem Ladebox auf	Entlademodus	Quando si caricano gli auricolari con la custodia di ricarica, il Licht corrispondente si illumina in blu per visualizzare il livello della batteria della cassa di ricarica, fino a quando gli auricolari non si caricano completamente.

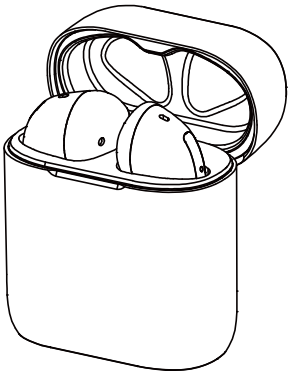

Kopfhörer aufladen:

Das Produkt wird durch Magnetkontakt aufgeladen.

1. Laden Sie Kopfhörer auf, indem Sie es in die Ladebox legen und die Abdeckung schließen.
2. Wenn sich Kopfhörer in der Ladebox befindet, leuchtet die Licht-Anzeige blau, der Ladevorgang beginnt automatisch und der Ladevorgang dauert 1 Stunde. Wenn der Akku vollständig aufgeladen ist, ist die Licht aus.
3. Wenn der Akku vollständig aufgeladen ist, ist die Licht aus.

● Sicherer Sitz

- ① Überprüfen Sie das "L" links und das "R" rechts (siehe Einzelheiten der Pairing-Methode auf dem Handbuch)
- ② Setzen Sie die Ohreinsätze in die Ohren. Bitte stellen Sie den Winkel nach Ihren Ohren und sicherstellen, dass sie in das Ohr sicher und bequem passen.

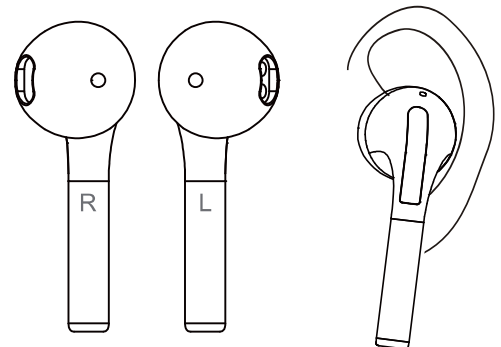

● Kopfhörer ein/ausschalten

Kopfhörer einschalten

1. Wenn die Ladebox nicht in den USB-Ladezustand eingesteckt ist, öffnen Sie den Ladekoffer, die Ohrhörer werden automatisch eingeschaltet. das blaue Licht blinkt und der linke und der rechte Kopfhörer werden automatisch gekoppelt.

Kopfhörer ausschalten

1. Legen Sie Kopfhörer in die Ladebox, schließen Sie den Deckel, Kopfhörer wird automatisch heruntergefahren.

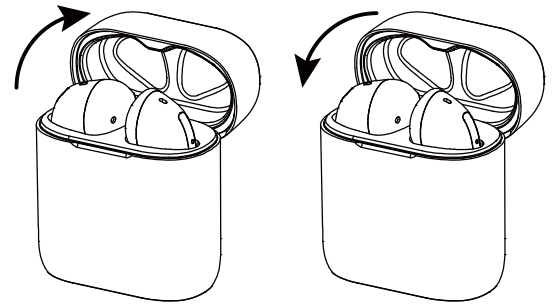

Kopfhörer ein

ausschalten

● Kopfhörer-Verbindung

iDualmodus

1. Öffnen Sie den Ladekoffer und entfernen Sie die Ohrhörer.
2. Der linke und der rechte Ohrhörer werden automatisch eingeschaltet und gekoppelt. Bis das linke Ohrhörerlicht aus ist und das rechte Ohrhörerlicht abwechselnd rot und blau blinkt, ist die Ohrhörerpaarung erfolgreich.
3. Öffnen Sie die Bluetooth-Suche des Geräts "KY07" und klicken Sie auf, um die Verbindung herzustellen.
4. Wenn die Verbindung fehlschlägt, setzen Sie das Headset wieder in die Ladeschale und wiederholen Sie die obigen Schritte.

HINWEIS: Nur ein Ohrhörer hat funktioniert.

1. Wenn die Ohrhörer aktuell oder bereits mit einem Bluetooth-Gerät verbunden sind, klicken Sie auf "Vergessen" oder entfernen Sie "KY07" aus Ihren Bluetooth-Einstellungen und deaktivieren Sie Bluetooth auf Ihrem Gerät.
2. Stecken Sie die Ohrhörer in die Ladeschale, schließen Sie das Ladekabel an, um die Ohrhörer aufzuladen, und halten Sie das Touchpanel 5 Sekunden lang gedrückt. Das rote und blaue Licht blinken abwechselnd einmal, um die Bluetooth-Pairing-Aufzeichnung zu löschen.
3. Ziehen Sie dann das USB-Kabel ab und schließen Sie den Ladekoffer. Wiederholen Sie die Schritte im Dual-Modus.

Einspielermodus

1. Nehmen Sie den rechten Ohrhörer aus dem Ladekoffer und schalten Sie ihn automatisch ein. Bis die roten und blauen Lichter abwechselnd im Pairing-Modus blinken.
2. Öffnen Sie die Bluetooth-Suche des Geräts "KY07" und klicken Sie auf, um die Verbindung herzustellen.
3. Wenn die Verbindung fehlschlägt, setzen Sie das Headset wieder in die Ladeschale und wiederholen Sie die obigen Schritte.

HINWEIS: Nur der rechte Ohrhörer kann als Einzelmodus verwendet werden.

* Nach der ersten Verbindung stellen die Ohrhörer automatisch eine Verbindung zum zuletzt gekoppelten Gerät her (Gerät Bluetooth muss eingeschaltet sein).



Erzwingen Sie den Einstieg in den Pairing-Modus

Wenn die Ohrhörer normal an das Gerät angeschlossen sind. Wenn Sie ein anderes Gerät anschließen möchten, drücken Sie sechsmal hintereinander auf das Touchpanel des rechten Ohrhörers. Wenn das rote und das blaue Licht abwechselnd blinken, aktivieren Sie den Zwangspaarungsmodus, dann können Sie ein anderes Gerät anschließen.

Batterieanzeige synchronisieren:

Das unterstützende IOS / Android-Mobiltelefon zeigt den Ladezustand der Ohrhörer-Batterie in der rechten oberen Ecke des Bildschirms an.

• Kopfhörer Kontrollen

Anruf annehmen / beenden

Wenn ein Anruf ansteht, zweimal tippen Sie auf das Touch Display, um den Anruf anzunehmen.
Wenn Sie telefonieren, zweimal tippen Sie auf das Touchscreen, um den Anruf zu beenden.

Anruf ablehnen

Halten Sie den Touchscreen ca. 2 Sekunden lang gedrückt, um den Anruf abzulehnen.

Musik abspielen / stoppen

Tippen Sie im Standby-Modus / bei der Musikwiedergabe zweimal tippen Touchscreen, um Musik abzuspielen / zu stoppen.

Vorwärts

Tippen Sie dreimal auf das linke Ohrhörer-Touchpanel.

Rückwärts

Tippen Sie dreimal auf das rechte Ohrhörer-Touchpanel.

Sprachassistent

Tippen Sie einmal auf den linken / rechten Ohrhörer, um den Telefon-Sprachassistenten zu aktivieren.

Energiesparfunktion

Im Standby-Modus (wenn keine Verbindung zum Gerät besteht) werden die Ohrhörer nach 5 Minuten automatisch ausgeschaltet.

Bluetooth-Kopplungsdaten löschen

1. Löschen Sie den Verbindungsdatensatz "KY07" des Gerät.
2. Legen Sie die Ohrhörer in die Ladeschale, stecken Sie das Ladekabel ein, um die Ohrhörer aufzuladen, und halten Sie das

Touchpanel 5 Sekunden lang gedrückt

Sekunden lang blinken rotes und blaues Licht abwechselnd einmal, um die Bluetooth-Kopplungsaufzeichnung zu löschen.

Status	Sprachanweisungen	Blitzmodus
Ein	Ein	LED blaues Licht blinkt
Ausschalten	Ausschalten	LED blaues Licht aus
Ohrhörer verbindung	Paarung	Nur die rechte Ohrhörer-LED blinkt abwechselnd rot und blau
Bluetooth Verbindung	In Verbindung gebracht	LED-Licht aus
Vorheriger / Nächster Titel	Di	
Kommender Anruf		LED blaues Licht blinkt schnell
Batterie schwach	Batterie schwach	LED rotes Licht blinkt 2 mal in 3 Sekunden
Voll aufgeladen		LED-Licht erlischt

Wenn Sie noch Fragen zu Bluetooth-Verbindungen haben, wenden Sie sich bitte an unseren Kundendienst:

E-Mail: support@cowinaudio.com

Telefon: +1 (929) 359-6668 (Mo-Fr 9:00 Uhr bis 17:30 Uhr PST) Empfehlen

Website: <https://www.cowinaudio.com> (Live-Chat unterstützen)

Facebook: <https://www.facebook.com/cowinelectronics>

Instagram: <https://www.instagram.com/cowinaudio>

Youtube: <https://www.youtube.com/channel/UCQIHuG8eYKa8AFyzOa98RiA>

Twitter: <https://twitter.com/cowinaudio>

● F & A

1. Wenn Kopfhörer nicht ordnungsgemäß funktioniert, führen Sie die folgenden Schritte aus, um das Problem zu lösen.

- Finden Sie die Ursache des Problems im Handbuch und führen Sie die richtigen Schritte aus, um das Problem zu lösen.
- Laden Sie den Akku auf: Sie können einige Probleme lösen, indem Sie den Akku aufladen.
- Zurücksetzen Sie alle Einstellungen: Setzen Sie Kopfhörer auf die Werkseinstellungen zurück und löschen Sie alle Verbindungsinformationen.
- Sehen Sie Informationen zum Thema auf dem Kunden-Support.

2. Bluetooth-Kopfhörer kann nicht eingeschaltet werden?

- Der Akku ist leer. Laden Sie Kopfhörer auf.
- Legen Sie Kopfhörer in die Ladebox und laden Sie den Akku auf.

3. Das Gerät kann nicht mit der Kopfhörer verbunden werden?

- Stellen Sie sicher, dass Kopfhörer eingeschaltet ist.
- Stellen Sie sicher, dass das Bluetooth Ihres Geräts eingeschaltet ist.
- Stellen Sie sicher, dass Kopfhörer nicht mit einem anderen Gerät verbunden ist.
- Bewahren Sie das Gerät in der Nähe des Kopfhörers auf und halten Sie es von Störungen oder Hindernissen fern.
- Löschen Sie die Kopplungsliste und stellen Sie erneut eine Verbindung her.

4. Die Kopfhörer sind mit einem Bluetooth-fähigen Gerät verbunden (Mobiltelefon, Computer, Tablet usw.) verbunden. Die Musik kann nicht über Kopfhörer gespielt werden?

- Schlagen Sie in der Bedienungsanleitung Ihres Geräts nach und wählen Sie, ob Sie Songs über die Ohrhörer wiedergeben .
- Einige Wiedergabesoftware muss die Einstellungsschnittstelle aufrufen und die Musikwiedergabe über den Kopfhörer aus der Liste der Ausgabegeräte auswählen (diese Situation tritt normalerweise auf der PC-Seite auf).

5. Die Klangqualität ist schlecht und es gibt Geräusche?

- Das Bluetooth-Gerät befindet sich außerhalb der Reichweite. Reduzieren Sie den Abstand zwischen dem Headset und dem Bluetooth-Gerät (30 ft. Oder 10 m) . Halten Sie sich von Störungen oder Hindernissen fern.
- Vergewissern Sie sich, dass die beiden Kopfhörer fest in Ihren Ohren sitzen.
- Verwenden Sie eine andere Musikquelle.
- Versuchen Sie, eine Verbindung zu einem anderen mobilen Gerät herzustellen.
- Entfernen Sie den Schmutz an Ohreinsätze und Kopfhörern.

6. Kopfhörer kann nicht aufgeladen werden?

- Stellen Sie sicher, dass Kopfhörer sich richtig der in der Ladebox befindet.
- Stellen Sie sicher, dass der Akku der Ladebox nicht erschöpft ist..
- Stellen Sie sicher, dass kein Schmutz oder Ablagerungen bedeckt den Ladungsleiter in dem Gehäuse oder an den Kopfhörern.
- Halten Sie Kopfhörer von hohen oder niedrigen Temperaturen fern. Bringen Sie Kopfhörer in eine Umgebung mit normaler Temperatur und versuchen Sie erneut, den Akku erneut aufzuladen.

7. Die Ladebox kann nicht aufgeladen werden?

- Überprüfen Sie den Batteriestand des Gehäuses, indem Sie das Gehäuse öffnen. Laden Sie das Gehäuse bei Bedarf mit dem mitgelieferten USB-Kabel auf.
- Befestigen Sie beide Enden des USB-Kabels.
- Halten Sie Ladebox von hohen oder niedrigen Temperaturen fern. Bringen Sie die Ladebox in eine Umgebung mit normaler Temperatur und versuchen Sie erneut, den Akku erneut aufzuladen.

8. Keinen Ton?

- Drücken Sie Play auf Ihrem mobilen Gerät, um sicherzustellen, dass Ihre Musik abgespielt wird.
- Legen Sie die Kopfhörer in die Ladebox, um den Ladestatus der Kopfhörer zu überprüfen. Laden Sie Kopfhörer bei Bedarf auf.
- Erhöhen Sie die Lautstärke Ihrer Kopfhörer und Mobilgeräts.
- Stellen Sie sicher, dass Sie das richtige Gerät verwenden.
- Bringen Sie Ihr Mobilgerät näher an die Kopfhörer (30 Fuß oder 10 Meter) entfernt von Störungen oder Hindernissen.
- Verwenden Sie eine andere Musikquelle.
- Verbinden Sie Ihre Kopfhörer mit anderen mobilen Geräten.

9. Einer der Kopfhörer funktioniert nicht?

- Wenn die Ohrhörer aktuell oder bereits mit einem Bluetooth-Gerät verbunden sind, klicken Sie auf "Vergessen" oder entfernen Sie "KY07" aus Ihren Bluetooth-Einstellungen und deaktivieren Sie Bluetooth auf Ihrem Gerät.
- Stecken Sie die Ohrhörer in die Ladeschale, schließen Sie das Ladekabel an, um die Ohrhörer aufzuladen, und halten Sie das Touchpanel 5 Sekunden lang gedrückt. Das rote und blaue Licht blinken abwechselnd einmal, um die Bluetooth-Pairing-Aufzeichnung zu löschen.
- Ziehen Sie dann das USB-Kabel ab und schließen Sie den Ladekoffer. Wiederholen Sie die Schritte im Dual-Modus.

10. Sie können die Stimme eines anderen Benutzers während des Anrufs nicht hören.

- Stellen Sie sicher, ob Kopfhörer und das angeschlossene Gerät (z. B. Smartphone) eingeschaltet sind.
- Wenn die Lautstärke des angeschlossenen Geräts zu niedrig ist, erhöhen Sie die Lautstärke.
- Überprüfen Sie die Audioeinstellungen Ihres Bluetooth-Geräts, um sicherzustellen, dass der Ton während des Anrufs von der Kopfhörer kommt.
- Stellen Sie die Verbindung mit einem Bluetooth-Gerät erneut her.
- Wenn Sie Musik über Kopfhörer hören, stoppen Sie die Wiedergabe und drücken Sie die Taste am rechten oder linken Gerät, um auf den Anruf zu antworten.

11. Die Kopfhörer fallen immer ab?

- Wählen Sie die die zu Ihrer Ohrgröße passen.
- Tragen Sie die Kopfhörer richtig

12. Die Bluetooth-Verbindung und das Tonsignal sind instabil?

- Das Bluetooth-Gerät befindet sich außerhalb der Reichweite. Verkürzen Sie den Abstand zwischen der Kopfhörer und dem Bluetooth-Gerät und halten Sie Kopfhörer von Hindernissen fern.

13. Haben beide Ohrhörer eine Call-Funktion, wenn Sie einen Ohrhörer verwenden?

- Bei Verwendung eines einzelnen Ohrhörers kann nur der rechte Ohrhörer mit Bluetooth verbunden werden, um Anrufe entgegenzunehmen / zu beenden, Musik abzuspielen / anzuhalten usw. Das linke Ohr kann nicht verwendet werden.

14. Unterstützt Kopfhörer Apple-Produkte?

- Unterstützt iPhone, iPad, Samsung, Sony, Huawei, Xiaomi und andere Smartphone-Geräte sowie Bluetooth-Audiogeräte.
- Die Bluetooth-Version des Geräts sollte höher als 4.0 sein.

15. Was Version von Bluetooth ist in die Kopfhörer? Was ist die maximale Entfernung, die die Kopfhörer halten werden?

- Die Bluetooth-Version ist 5.0. Die Reichweite der Bluetooth beträgt mindestens 10 Meter ohne Hindernisse.

16. Wie lade ich die Kopfhörer auf? Wieviele mal lädt der Ladekoffer die Kopfhörer auf? Wie lange dauert das Aufladen der Kopfhörer?

- Laden Sie die Kopfhörer auf, indem Sie es in der Ladebox legen und die Abdeckung schließen.
- Die Kopfhörer kann fünfmal mit der Ladebox aufgeladen werden, wenn die Ladebox vollständig aufgeladen ist.
- Die Kopfhörer kann je nach Nutzung in ca. 1.5 Stunden vollständig aufgeladen werden.

17. Kann ich den Kopfhörer beim Aufladen verwenden?

- Während des Ladevorgangs müssen die Kopfhörer in der Ladebox stehen und können nicht verwendet werden.

18. Unterstützt Kopfhörer die Schnellladefunktion?

- Diese Kopfhörer unterstützt die Schnellladefunktion nicht.

19. Geeignete Umgebung

- Verwenden Sie Kopfhörer unter normalen Umständen mit Temperatur zwischen -10 ° C und 40 ° C.
- Unsere Ohrhörer unterstützen IPX6, wasserdicht und wetterbeständig.

20. Wie trenne ich Kopfhörer von der Bluetooth-Verbindung?

- Stecken Sie die Kopfhörer in die Ladebox und schließen Sie die Abdeckung. Die Kopfhörer werden automatisch heruntergefahren.
- Wenn der linke oder rechte Ohrhörer etwa 5 Minuten lang nicht mit dem Gerät verbunden ist, werden die Ohrhörer automatisch.
- Löschen Sie die Paarungsaufzeichnungen der Kopfhörer.
- Trennen Sie die Kopfhörer am mit Bluetooth verbundenen Gerät manuell.

Wenn Sie nach dem Lesen dieser Bedienungsanleitung noch Fragen haben,

wenden Sie sich bitte an unseren Kundendienstzentrum und wir bieten Ihnen einen 24-Stunden-Service:

E-Mail: support@cowinaudio.com

Telefon: +1 (929) 359-6668 (Mo-Fr 9:00 Uhr bis 17:30 Uhr PST) Empfehlen

Website: <https://www.cowinaudio.com> (Live-Chat unterstützen)

Facebook: <https://www.facebook.com/cowinelectronics>

Instagram: <https://www.instagram.com/cowinaudio>

Youtube: <https://www.youtube.com/channel/UCQIHuG8eYKa8AFyzOa98RiA>

Twitter: <https://twitter.com/cowinaudio>

• Instructions de sécurité importantes

Veillez lire et conserver toutes les instructions de sécurité et d'utilisation.

1. Veuillez lire ces instructions.
2. Veuillez conserver ces instructions.
3. Veuillez veiller à toutes les alertes.
4. Veuillez suivre toutes les instructions.
5. Veuillez ne pas utiliser cet appareil près de l'eau.
6. Veuillez nettoyer uniquement avec un chiffon sec.
7. Il n'est possible que d'utiliser les accessoires/pièces détachées désignés par le fabricant.
8. Veuillez consulter le personnel qualifié pour tout sujet lié à l'entretien et la maintenance. Si l'appareil subit tout dommage, des réparations seront nécessaires par exemple des dommages au cordon d'alimentation ou à la prise, des éclaboussures de liquide ou aux chutes des objets dans l'appareil, l'appareil est mouillé ou humidifié, l'appareil ne peut pas fonctionner correctement ou tombe.

• Alerte/Attention

- Veuillez ne pas utiliser le casque d'écoute à fort volume pendant de longues périodes.
- Afin d'éviter des dommages auditifs, veuillez utiliser le casque d'écoute à un volume agréable et modéré
- Commencez par baisser le volume de l'appareil, puis mettez le casque d'écoute, ensuite augmentez progressivement le volume jusqu'à atteindre un niveau d'audition confortable.
- Veuillez ne pas utiliser le casque d'écoute lors de la conduite ou en cas de ne pas pouvoir obtenir des sons extérieurs, risquant de mettre vous-même ou des tiers en danger.
- Si vous utilisez les écouteurs lorsque vous pratiquez une activité nécessitant d'une forte concentration, veuillez porte attention à votre sécurité et à celle des autres, par exemple lorsque vous faites du vélo, que vous vous promenez dans une foule ou à proximité de la foule, d'un chantier de construction ou d'un chemin de fer etc. il convient de respecter la loi applicable relative à l'utilisation du casque d'écoute.
- Veuillez retirer le casque d'écoute ou régler le volume pour vous assurer que vous entendez les sons extérieurs, y compris les alarmes et ses signaux.
- Si vous générez une sensation de chaleur ou n'entendez pas le son, veuillez retirer immédiatement le casque d'écoute.
- Interdit d'utiliser le câble de données de recharge de téléphone portable pour connecter le casque d'écoute à la prise du siège de l'avion, car la surchauffe qui en résulte peut entraîner des blessures corporelles ou des dommages matériels.
- Veuillez ne pas immerger ni exposer les bouchons d'oreille à l'eau trop longtemps.
- Veuillez ne pas modifier ni reconstituer le produit sans autorisation.
- Ce produit est utilisé uniquement à condition que la source d'alimentation soit approuvée par le service compétent (comme UL, CSA, VDE, CCC) et conforme aux exigences de la supervision locale.
- En cas de fuite de la pile, veuillez éviter tout contact du liquide avec la peau ou les yeux. Si vous entrez en contact avec un liquide, veuillez consulter le médecin.
- Veuillez ne pas le surchauffer avec le produit contenant la pile(par exemple, veuillez éviter les rayons directs du soleil et garder loin du feu etc.).
- Essuyez les sueurs sur les bouchons d'oreille et l'étui de recharge avant de recharger.
- IPX6 n'est pas une condition permanente et l'usure normale peut réduire la traînée.



Les petites pièces comprises peuvent provoquer la suffocation.
Ne convient pas aux enfants de moins de 3 ans.



Ce produit contient des matériaux magnétiques, veuillez consulter le médecin pour savoir si cela affectera le dispositif médical implanté.

● Entretien et maintenance

- Veuillez ne pas laisser tomber, ni écraser, plier ou exercer une force excessive sur l'appareil.
- Veuillez ne pas placer l'appareil dans un environnement humide, froid, extrême ou chaud pendant longtemps. Si la température est trop élevée/trop basse, la pile pourrait s'enflammer/exploser. Et évitez de placer l'appareil dans un endroit humide afin d'éviter le dysfonctionnement du circuit intégré.
- Veuillez ne pas essuyer le produit avec des liquides volatils et irritants, la meilleure méthode consiste à le nettoyer avec un chiffon doux ou un détergent professionnel dédié au cuir.
- Il est interdit que les non-professionnels électroniques démontent arbitrairement le produit, sinon cela risquerait de provoquer un court-circuit, et après un incendie ou une électrocution. S'il vous faut remplacer toute pièce de ce produit pour une certaine raison (y compris des usures normales, dommages ou fissures), veuillez contacter le commerçant.
- Cet appareil contient un aimant. Veuillez garder les produits sensibles magnétiques (tels que les cartes de crédit et les écrans vidéo) loin de l'appareil pour éviter tout endommagement.

● Sécurité auditive



Danger

Pour éviter des dommages auditifs, veuillez ne pas porter le casque d'écoute à volume élevé pendant longtemps. Veuillez régler le volume du casque d'écoute dans une plage sécurisée. Si le volume est réglé trop élevé, veuillez raccourcir la durée de port.

● Réglementation du service après-vente du produit

Si vous rencontrez des problèmes de qualité avec le produit, ce produit est couvert par la garantie pendant une période de 18 mois de réparation et une politique de retour inconditionnel de 30 jours.

E-mail: support-eu@cowinaudio.com

Téléphone: +1 (929) 359-6668 (du lundi au vendredi de 9h à 17h30, PST) Recommander

Site Web: <https://www.cowinaudio.com> (chat en direct avec support)

Facebook: <https://www.facebook.com/cowinelectronics>

Instagram: <https://www.instagram.com/cowinaudio>

Youtube: <https://www.youtube.com/channel/UCQIHuG8eYKa8AFyzOa98RiA>

Twitter: <https://twitter.com/cowinaudio>

● Paramètres fondamentaux

Appellation : Ecouteurs Bluetooth sans fil

Modèle du produit : KY07

Version BT : V5.0, compatible avec HFP/HSP/A2DP/AVRCP/SPP/PBAP

Distance de fonctionnement: ≤ 10 mètres

Capacité de la pile: 400mAH/un seul bouchon d'oreille 40mAH

Durée de fonctionnement: Temps d'émission 5H, temps de conversation 5H

Temps de recharge: L'étui de recharge 2H et le bouchon d'oreille 1.5H

Haut-parleur: $\phi 6\text{mm}$, 32Ω ,

Courant de fonctionnement: 7mA

Assistance vocale: Signaler l'état

Niveau d'étanchéité à l'eau: IPX6

● Contenu du paquet

Écouteurs
(Gauche x1 Droite x1)

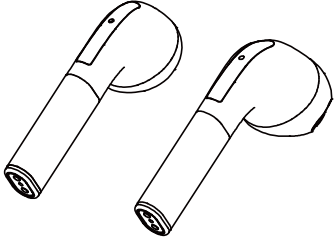

Étui de charge écouteurs x1

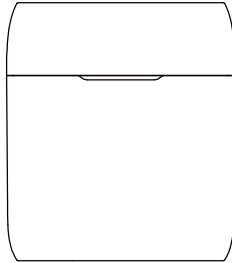

Mallette de transport x1

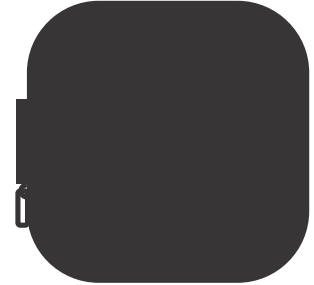

Câble USB x1

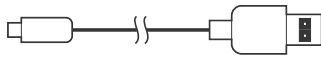

Manuel d'utilisation x1

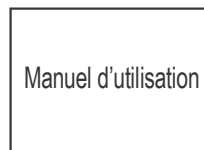

● Aperçu du produit

a. Étui de recharge

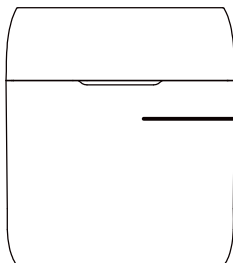

Voyant de recharge

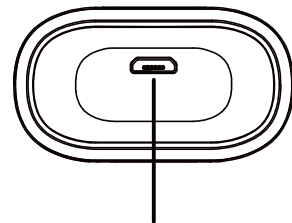

Port de chargement

b. Casque d'écoute

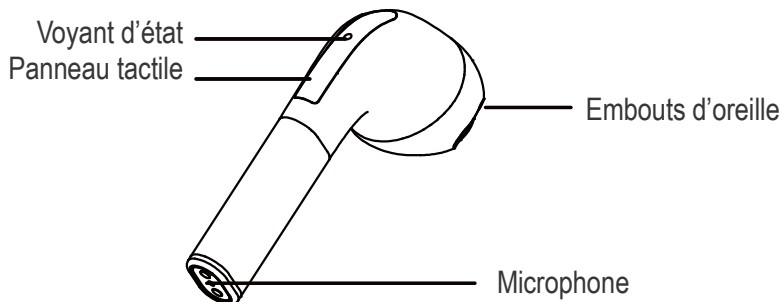

● Recharge

Rechargez l'étui de recharge

1. Rechargez la pile à l'aide du câble USB attaché, lorsque LED affiche que le voyant clignote en bleu, cela signifie l'état de recharge.
2. Lors que la recharge est complétée, LED de l'étui de recharge s'allume toujours. Le temps de charge est d'environ 2 heures.
3. Lorsque la batterie est complètement chargée, le voyant est éteint.

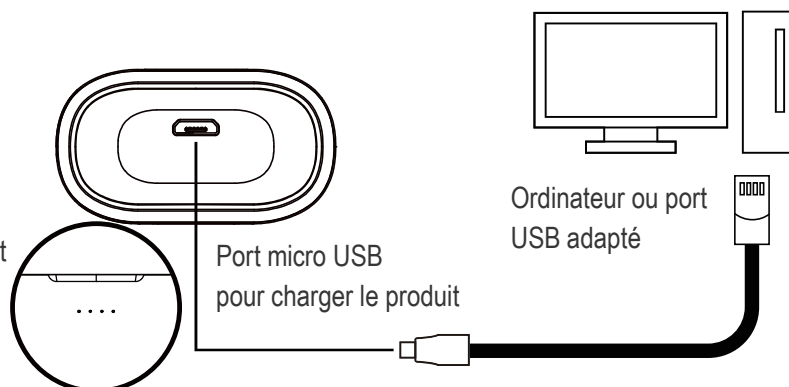

Indicateurs d'étui de charge

Étui en recharge	Mode de recharge	Lors du chargement du boîtier de chargement, le voyant bleu clignote. Il y a 4 voyants LED pour représenter le niveau de la batterie. Pressez l'interrupteur d'alimentation sur le boîtier de charge pour vérifier le niveau de la batterie. Dans le même temps, il peut charger les oreillettes. Après avoir complètement chargé, les 4 voyants bleus deviennent fixes.
Lors que l'étui recharge le casque d'écoute	Mode de décharge	Lorsque vous chargez des écouteurs avec le boîtier de chargement, le voyant correspondant reste allumé en bleu pour indiquer le niveau de charge de la batterie du boîtier de chargement, jusqu'à ce que les écouteurs soient complètement chargés.

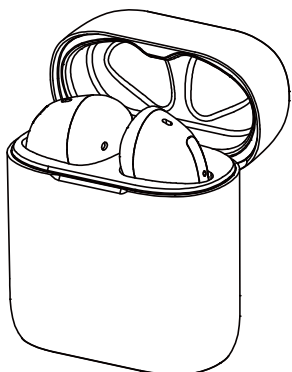

Recharge du casque d'écoute:

Ce produit adopte une méthode de recharge par contact magnétique.

1. Mettez le casque d'écoute dans l'étui de recharge et fermez le couvercle pour le recharger.
2. Lorsque le bloc du casque d'écoute est posé dans l'étui de recharge, le voyant LED s'allume en bleu, la recharge commence automatiquement et sera terminée dans 1 heure. Lorsque la pile est chargée à plein, le voyant LED s'éteint.
3. Lorsque la batterie est complètement chargée, le voyant est éteint.

● Méthode de port

- ① Veuillez vérifier le «L» sur la gauche et le «R» sur la droite (Veuillez vous référer à la rubrique de méthode d'appariement dans le manuel)
- ② Placez le casque d'écoute sur vos oreilles. Veuillez ajuster à votre angle préféré en fonction de vos deux oreilles et assurez-vous qu'il est difficile de baisser. Veuillez vous assurer que le casque d'écoute ne balance pas la tête légèrement.

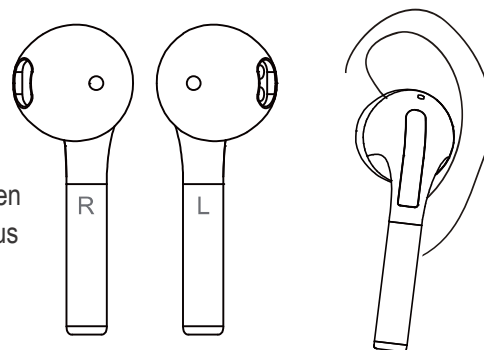

● Allumer/éteindre

Allumer

1. Lorsque le boîtier de chargement n'est pas branché sur l'état de chargement USB, ouvrez le boîtier de chargement, les oreillettes sont automatiquement activées. Le voyant bleu clignotera et les écouteurs gauche et droite seront automatiquement appairés.

Éteindre

1. Placez le casque d'écoute dans l'étui de recharge et fermez le couvercle pour que le casque d'écoute s'éteint automatiquement.

*Si l'oreillette gauche ou droite n'est pas connectée à l'appareil pendant environ 5 minutes, elle se met automatiquement hors tension.

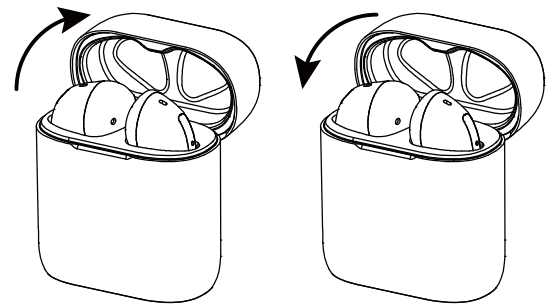

Allumer

éteindre

● Connexion écouteurs

Mode double

1. Ouvrez le boîtier de chargement et retirez les oreillettes;
2. Les oreillettes gauche et droite s'allument et se couplent automatiquement. Jusqu'à ce que le voyant d'oreille gauche soit éteint, les voyants droit rouge et bleu clignotent alternativement, le couplage des oreillettes est réussi;
3. Ouvrez le périphérique de recherche Bluetooth «KY07» et cliquez pour terminer la connexion;
4. Si la connexion échoue, replacez le casque dans l'étui de charge et répétez les étapes ci-dessus.

REMARQUE: Un seul écouteur a travaillé ?

1. Si les oreillettes sont actuellement ou avaient déjà été connectées à un appareil Bluetooth, cliquez sur «oublier» ou supprimez «KY07» de vos paramètres Bluetooth et désactivez Bluetooth sur votre appareil.
2. Placez les oreillettes dans le boîtier de chargement, branchez le câble de chargement pour charger les oreillettes, puis maintenez enfoncé le panneau tactile pendant 5 secondes. Les voyants rouge et bleu clignotent une fois en alternance pour effacer l'enregistrement de couplage Bluetooth.
3. Débranchez ensuite le câble USB et fermez le boîtier de charge, répétez les étapes en mode double.

Mode unique

1. Retirez l'oreillette droite de l'étui de chargement et allumez-la automatiquement. Jusqu'à ce que les voyants rouge et bleu clignotent en alternance en mode de couplage.
2. Ouvrez le périphérique de recherche Bluetooth «KY07» et cliquez pour terminer la connexion.
3. Si la connexion échoue, replacez le casque dans le boîtier de chargement et répétez les étapes ci-dessus.

REMARQUE: Seul l'oreillette droite peut être utilisée en mode unique.

* Après la première connexion, les oreillettes se reconnectent automatiquement au dernier appareil couplé (l'appareil Bluetooth doit être activé).



Forcer l'entrée en mode de couplage

Lorsque les oreillettes sont connectées à l'appareil normalement. Si vous souhaitez connecter un autre appareil, appuyez 6 fois sur le panneau tactile de l'oreillette droite. Lorsque les voyants rouge et bleu clignotent en alternance, passez en mode de couplage forcé.

Synchronisation de l'affichage de la batterie:

Support le téléphone mobile IOS / Android affiche le niveau de la batterie des oreillettes dans le coin supérieur droit de l'écran.

• Commandes d'écouteurs

Répondez/ raccrochez l'appel

Lors de l'appel, double clic légèrement sur l'écran tactile pour y répondre;
Lorsque vous êtes en communication, double clic légèrement sur l'écran tactile pour raccrocher.

Refusez l'appel

Lors de l'appel, appuyez sur le panneau tactile pendant environ 2 secondes.

Émettez/arrêtez la musique

En veille/émission de la musique, double clic légèrement sur le panneau tactile pour émettre/ arrêter la musique.

Chanson précédente

Appuyez 3 fois sur le panneau tactile de l'oreillette gauche.

Chanson suivante

Appuyez 3 fois sur le panneau tactile de l'oreillette droite.

Assistance vocale

Appuyez 1 fois sur le casque d'écoute gauche/droite pour activer l'assistance vocale du téléphone.

Fonction d'économie d'énergie

En veille (lorsque le dispositif n'est pas connecté), les casques écoute s'éteignent automatiquement au bout de 5 minutes sans connexion.

Effacer les enregistrements de couplage

1. Effacez l'enregistrement de connexion «KY07» sur le dispositif;
2. Placez les oreillettes dans le boîtier de chargement, branchez le câble de charge pour charger les oreillettes, maintenez la touche tactile enfoncée pendant 5 secondes, le voyant rouge et bleu clignotent une fois en alternance pour effacer l'enregistrement de couplage Bluetooth.

État	Invites vocales	Mode flash
Allumer	Power on	LED lumière bleue clignote
Éteindre	Power off	LED lumière bleue éteint
Connexion écouteurs	Pairing	Seul l'oreillette droite LED lumière s'allume alternativement en rouge et en bleu
Connexion Bluetooth	Connected	LED lumière éteinte
Piste précédente / suivante	Di	
Prochain appel		LED lumière bleue clignote rapidement
Batterie faible	Battery Low	LED lumière rouge clignotant 2 fois en 3 secondes
Complètement chargé		LED lumière s'éteint

Si vous avez encore des questions sur les connexions Bluetooth, veuillez contacter notre service après-vente:

E-mail: support-eu@cowinaudio.com

Téléphone: +1 (929) 359-6668 (du lundi au vendredi de 9h à 17h30,PST) Recommander

Site Web: <https://www.cowinaudio.com> (chat en direct avec support)

Facebook: <https://www.facebook.com/cowinelectronics>

Instagram: <https://www.instagram.com/cowinaudio>

Youtube: <https://www.youtube.com/channel/UCQIHuG8eYKa8AFyzOa98RiA>

-6- Twitter: <https://twitter.com/cowinaudio>

● Réponses à des questions

1: Si le casque d'écoute ne peut pas fonctionner normalement, veuillez essayer les étapes suivantes pour résoudre le problème.

- Cherchez les symptômes du problème dans ce guide d'aide et suivez les bonnes étapes pour le résoudre.
- Rechargez la pile : Vous pouvez résoudre certains problèmes en rechargeant la pile.
- Initialiser les oreillettes: Cette opération réinitialise les oreillettes aux réglages d'usine et supprime toutes les informations de couplage.
- Cherchez des informations au sujet des problèmes de support à la clientèle.

2: Le Bluetooth casque d'écoute ne peut pas s'allumer?

- L'électricité de la pile est faible, veuillez recharger le casque d'écoute.
- Placez-le dans l'étui de recharge et retournez à la bonne place grâce à la recharge.

3: L'appareil ne peut pas connecter avec le casque d'écoute?

- Assurez-vous que le casque d'écoute est allumé.
- Assurez-vous que la fonction de Bluetooth de l'appareil est activée.
- Assurez-vous que le casque d'écoute n'est pas connecté à d'autres appareils.
- Gardez l'appareil à proximité du casque d'écoute et loin de toutes interférences ou des obstacles.
- Effacez la liste d'appariement des casques d'écoute et connectez à nouveau

4: Le Bluetooth casque d'écoute est connecté à un appareil compatible avec Bluetooth (téléphone portable, ordinateur, tablette etc.), toutefois la musique ne peut pas être émise via le casque d'écoute?

- Veuillez vous référer au manuel d'utilisateur de votre appareil et choisissez d'émettre de la musique à travers le casque d'écoute.
- Pour certains logiciels d'émission, il faut accéder paramétrage de l'interface et choisir d'émettre de la musique via le casque d'écoute dans la liste des appareils de sortie (ce cas est apparu généralement sur le port PC).

5: Mauvaise qualité sonore, le bruit existe?

- L'appareil Bluetooth est hors de portée. Veuillez raccourcir la distance entre le casque d'écoute et l'appareil Bluetooth et les éloigner de toutes interférences ou des obstacles.
- Assurez-vous que les deux casques d'écoute sont fixés fermement dans vos oreilles.
- Utilisez d'autres sources de musique.
- Essayez de connecter à un autre appareil mobile.
- Enlevez tous les débris ou dépôts de cire sur des bouchons d'oreille et des buses du casque d'écoute.

6: Le casque d'écoute ne se recharge pas?

- Assurez-vous que les casque d'écoute sont correctement placés dans l'étui de recharge.
- Assurez-vous que la pile de l'étui de recharge n'est pas épuisée.
- Assurez-vous qu'il n'y a pas de poussière ni de débris sur le conducteur de recharge à l'intérieur du couvercle extérieur ou des bouchons d'oreille.
- Si votre casque d'écoute est exposé à des températures élevées ou basses, veuillez le retrouver à la température ambiante puis essayez de le recharger à nouveau.

7: L'étui de recharge ne se recharge pas?

- Vérifiez le niveau d'électricité de la pile du bloc d'étui en appuyant légèrement sur le bouton situé à sa face. En cas de besoin, veuillez recharger l'étui de recharge à l'aide du câble USB attaché.
- Fixez les deux extrémités du câble USB.
- Si votre étui de recharge est exposé à des températures élevées ou basses, veuillez le placer et retrouver à la température ambiante, puis essayez de recharger à nouveau.

8: Pas de son?

- Appuyez sur émission de l'appareil mobile pour garantir que la musique est émise.
- Placez le casque d'écoute dans l'étui de recharge pour vérifier son état de recharge. En cas de besoin, veuillez recharger le casque d'écoute.
- Augmentez le volume des casques d'écoute et des appareils mobiles.
- Assurez l'utilisation d'un bon appareil.
- Rapprochez votre appareil mobile au casque d'écoute(30 pieds ou 10 mètres) et éloignez de toutes interférences ou des obstacles.
- Utilisez d'autres sources de musique.
- Connectez-le à d'autres appareils mobiles.

9: Une seule oreillette a fonctionné ?

- Si les oreillettes sont actuellement ou avaient déjà été connectées à un appareil Bluetooth, cliquez sur «oublier» ou supprimez «KY07» de vos paramètres Bluetooth et désactivez Bluetooth sur votre appareil.
- Placez les oreillettes dans le boîtier de chargement, branchez le câble de chargement pour charger les oreillettes, puis maintenez enfoncé le panneau tactile pendant 5 secondes. Les voyants rouge et bleu clignotent une fois en alternance pour effacer l'enregistrement de couplage Bluetooth.

10: Impossible d'entendre la voix humaine durant l'appel?

- Débranchez ensuite le câble USB et fermez le boîtier de charge, répétez les étapes en mode double.
- Vérifiez que le casque d'écoute et l'appareil connecté (c'est-à-dire le smartphone) sont tous allumés.
- Si le volume de l'appareil connecté est trop faible, veuillez l'augmenter.
- Vérifiez les paramètres audio enregistrés de l'appareil Bluetooth pour garantir que le son vient du casque d'écoute pendant l'appel.
- Rétablissez la connexion à l'aide d'un appareil Bluetooth.
- Lors d'écouter de la musique avec le casque d'écoute, veuillez arrêter son émission et appuyez sur le bouton situé à droite ou à gauche de l'appareil afin de répondre à l'appel entrant.

11: Pourquoi les oreillettes tombent-elles toujours?

- Choisissez les bouchons qui conviennent à la taille de vos oreilles
- Portez correctement le casque d'écoute

12: La connexion Bluetooth est instable et le son est discontinu ?

- L'appareil Bluetooth est hors de portée. Veuillez raccourcir la distance entre le casque d'écoute et l'appareil Bluetooth et les éloigner de toutes interférences ou des obstacles.

13: En ce qui concerne la méthode d'utilisation pour une seule oreille, les deux casques d'écoute ont-ils une fonction d'appel lorsque vous utilisez une seule oreille?

- En cas d'utilisation d'une oreillette individuelle, seul l'oreillette droite peut être connecté à Bluetooth, répondre / mettre fin aux appels, lire / mettre en pause la musique, etc. L'oreille gauche ne peut pas être utilisée.

14: Puis-je l'utiliser sur les produits Apple?

- Compatible avec des appareils iPhone, iPad, Samsung, Sony, Huawei, et autres appareils de smartphone, ainsi que l'appareil audio Bluetooth.
- A condition que votre appareil dispose d'une version Bluetooth supérieure à 4,0, vous pouvez l'utiliser ensemble avec les bouchons d'oreille.

15: Quelle est la version Bluetooth? Et la distance Bluetooth?

- La version Bluetooth est 5,0, il est supérieur ou égal à 10 mètres sans obstacles.

16: Comment recharger le casque d'écoute? Combien de fois l'étui de recharge peut-il recharger le casque d'écoute? Pour combien de temps le casque d'écoute à pleine électricité peut-il être utilisé (réponse détaillée)

- Cela suffit de recharger lors que le casque d'écoute est placé dans l'étui de recharge et son couvercle est fermé.
- Le casque d'écoute peut être rechargé 5 fois lorsque l'étui de recharge est complètement rechargé.
- Il faut environ 1.5 heures pour recharger complètement les oreillettes, en fonction de la situation réelle.

17: Le casque d'écoute peut être utilisé lors de la recharge?

- Non, il doit être placé dans l'étui de recharge.

18: Est-t-il compatible avec la fonction de recharge rapide?

- Non, ce modèle de casque d'écoute n'est pas compatible avec la fonction de recharge rapide.

19: Quel est l'environnement d'utilisation du casque d'écoute?

- Veuillez utiliser ce produit dans un environnement normal, adapté à une température entre -10 ° C et 40 ° C
- Nos oreillettes sont compatibles IPX6 et résistent aux intempéries.

20: Comment déconnecter la connexion Bluetooth du casque d'écoute?

- Placez le casque d'écoute dans l'étui de recharge et fermez son couvercle, le casque d'écoute s'éteint automatiquement.
- Si l'oreillette gauche ou droite n'est pas connectée à l'appareil pendant environ 5 minutes, elle se met automatiquement hors tension.
- Effacer les enregistrements d'appariement des oreillettes.
- Sur l'appareil connecté Bluetooth, déconnectez la connexion Bluetooth du casque d'écoute.

Après avoir lu ce manuel d'utilisation, si vous avez encore des questions, veuillez contacter notre centre de service après-vente et nous vous fournirons un service 24h:

E-mail: support-eu@cowinaudio.com

Téléphone: +1 (929) 359-6668 (du lundi au vendredi de 9h à 17h30, PST) Recommander

Site Web: <https://www.cowinaudio.com> (chat en direct avec support)

Facebook: <https://www.facebook.com/cowinelectronics>

Instagram: <https://www.instagram.com/cowinaudio>

Youtube: <https://www.youtube.com/channel/UCQIHuG8eYKa8AFyzOa98RiA>

Twitter: <https://twitter.com/cowinaudio>

● Importanti precauzioni di sicurezza

Leggere e conservare tutte le precauzioni di sicurezza e le istruzioni per l'uso.

1. Leggere queste istruzioni.
2. Conservare queste istruzioni.
3. Prestare attenzione a tutti gli avvertimenti.
4. Seguire tutte le istruzioni.
5. Non utilizzare questo dispositivo vicino all'acqua.
6. Pulire solo con un panno asciutto.
7. Si può utilizzare solo accessori/parti di ricambio disegnati dal produttore.
8. Per le informazioni sulla riparazione e sulla manutenzione, consultare il personale qualificato. In caso di danni al dispositivo, è necessario ripararlo, ad esempio quando il cavo di alimentazione o la spina è danneggiata, o alcun liquido è schizzato nel dispositivo o alcun oggetto cade nel dispositivo, o il dispositivo è inzuppato o inumidito, o il dispositivo non funziona in modo normale o è caduto dall'alto.

● Avvertimento/Attenzione

- Non usare gli auricolari ad alto volume per lunghi periodi di tempo.
- Per evitare danni all'udito, utilizzare gli auricolari a un volume confortevole e moderato.
- Abbassare prima il volume del dispositivo, quindi indossare gli auricolari, quindi aumentare gradualmente il volume fino a un volume confortevole.
- Non utilizzare gli auricolari durante la guida o quando è impossibile accedere al suono esterno, in quanto ciò potrebbe mettere in pericolo la sicurezza della propria o altrui.
- Quando si usano gli auricolari in attività che richiedono un'alta concentrazione, prestare attenzione alla sicurezza di se stesso e degli altri. Ad esempio, quando si va in bicicletta o si cammina dentro o vicino a folla, cantieri o ferrovie, si deve anche rispettare le leggi applicabili sull'uso degli auricolari.
- Togliere gli auricolari o regolare il volume per garantire che si può sentire il suono esterno, inclusi gli allarmi e i segnali di allarme.
- Se si trova il calore o non si può sentire suono, togliere immediatamente gli auricolari.
- Non utilizzare mai un cavo di ricarica per telefoni cellulari per collegare gli auricolari alla presa del sedile dell'aereo, in quanto il conseguente surriscaldamento può causare lesioni personali o danni alla proprietà.
- Non immergere o esporre gli auricolari all'acqua per lunghi periodi di tempo.
- Non modificare questo prodotto senza autorizzazione.
- Utilizzare questo prodotto solo con le alimentazioni (come UL, CSA, VDE, CCC) approvate dalle autorità di competenza e conformi ai requisiti normativi locali.
- Se l'elettrolito fuoriesce dalle batterie, evitare farlo contattare con la pelle o gli occhi. In caso di contatto con l'elettrolito fuoriuscito, consultare un medico.
- Non far surriscaldare i prodotti contenenti batterie (ad esempio evitare la luce solare diretta e tenerli lontano da fonti di fuoco, ecc.).
- Pulire il sudore sugli auricolari e sulla scatola di ricarica prima di ricaricarli.
- IPX6 non è una condizione permanente e l'usura normale potrebbe ridurre la resistenza.



Contengono parti piccoli che potrebbero causare asfissia. Non sono adatti ai bambini sotto i 3 anni.



Questo prodotto contiene materiale magnetico. Consultare un medico per sapere se influenzerà i dispositivi medici elettronici impiantati.

● Manutenzione e cura

- Non far cadere, schiacciare, piegare o esercitare una forza eccessiva sul dispositivo.
- Non posizionare il dispositivo in un ambiente umido, freddo, estremo a temperature elevate a lungo termine, le temperature troppo alte/troppo basse potrebbero provocare incendio/esplosione della batteria; evitare di posizionare il dispositivo in un luogo umido, per evitare danni al circuito integrato.
- Non pulire il prodotto con alcun liquido volatile e irritante. Il modo migliore è pulire il prodotto con un panno morbido o un detergente professionale per i prodotti in pelle.
- Solo i professionisti elettronici possono smontare i prodotti, altrimenti si potrebbe causare cortocircuiti, causando conseguentemente incendi o scosse elettriche. Se si deve sostituire alcuna parte del prodotto per qualche motivo (inclusi normale usura, rottura o spaccatura), contattare il rivenditore.
- Questo dispositivo contiene magneti. Quindi tenere i prodotti sensibili al campo magnetico (come carte di credito e schermi video) lontano dal dispositivo, per evitare danni.

● Sicurezza dell'udito



PERICOLO

Per evitare danni all'udito, non indossare gli auricolari ad alto volume per un lungo periodo di tempo. Regolare il volume degli auricolari a un livello sicuro. Se il volume degli auricolari è troppo alto, si deve ridurre la durata di utilizzo.

● Termini sul servizio post-vendita del prodotto

Questo prodotto è coperto da garanzia per un periodo di 18 mesi di manutenzione gratuita e politiche di restituzione incondizionata per 30giorni, se si riscontrano problemi di qualità del prodotto.

E-mail: support@cowinaudio.com

Telefono: +1 (929) 359-6668 (lun-ven 9:00 - 17:30 pst)

Sito web: <https://www.cowinaudio.com> (supporto live chat)

Facebook: <https://www.facebook.com/cowinelectronics>

Instagram: <https://www.instagram.com/cowinaudio>

Youtube: <https://www.youtube.com/channel/UCQIHuG8eYKa8AFyzOa98RiA>

Twitter: <https://twitter.com/cowinaudio>

● Parametri fondamentali

Nome prodotto: Auricolari Bluetooth wireless

Modello prodotto: Versione KY07

BT: V5.0, supporta HFP/HSP/A2DP/AVRCP/SPP/PBAP

Distanza di funzionamento: ≤10M

Capacità della batteria: 400 mAh/40 mAh per monoauricolare

Durata di funzionamento: Durata di riproduzione 5 Ore, Durata di conversazione 5 Ore

Tempo di ricarica: Per la scatola di ricarica, ci vogliono 2 Ore; Per gli auricolari, ci vuole 1.5 Ora;

Altoparlante: $\phi 6\text{mm}$, 32Ω

Corrente di funzionamento: 7 mA

Supporto vocale: Promemoria di stato

Grado impermeabile: IPX6

● Contenuto della confezione

Unità principale degli auricolari
(Auricolare sinistro x1, Auricolare destro x1)

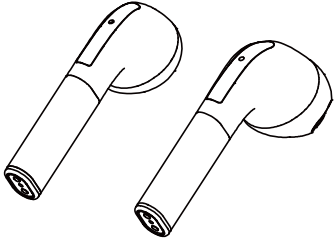

Scatola di ricarica per auricolari x1

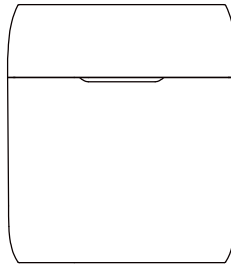

Carry case x1

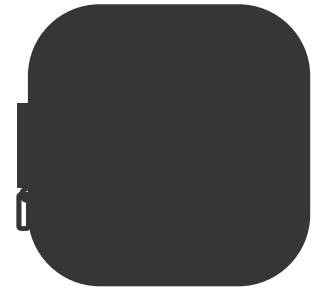

Cavo USB x1

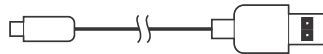

Manuale di Istruzioni x1

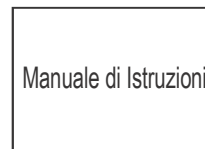

● Panoramica del prodotto

a. Scatola di ricarica

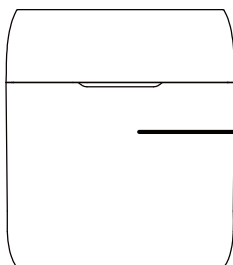

Spie indicatorici di ricarica

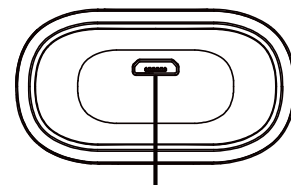

Porta di ricarica

b. Auricolari

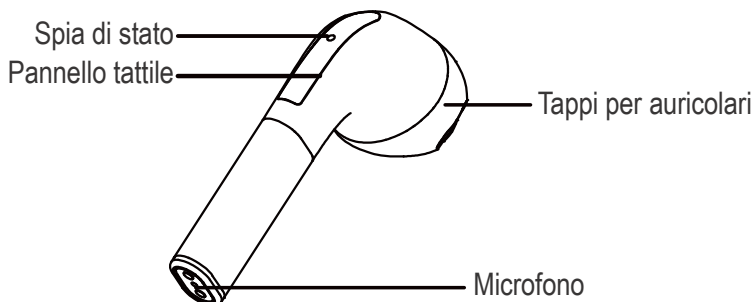

● Ricarica

Ricaricare la scatola di ricarica:

1. Ricaricare la scatola di ricarica utilizzando il cavo USB fornito. Quando il luce lampeggia in blu, indica che la scatola di ricarica è in ricarica.
2. Ci vogliono 2 ore per la ricarica. Al termine della ricarica, il luce della scatola di ricarica è normalmente acceso.
3. Quando la batteria è completamente carica, il luce è spento.

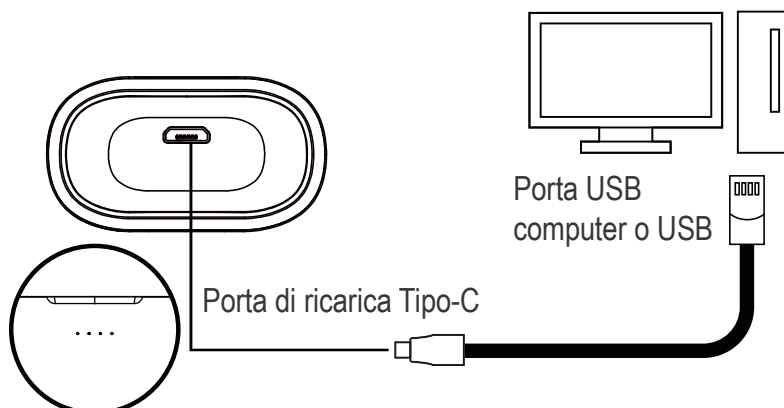

Stato delle spie della scatola di ricarica

Carica la custodia di ricarica	Modalità di ricarica	Durante la ricarica della custodia di ricarica, la spia blu dell'indicatore lampeggia. Ci sono 4 luci a LED per rappresentare il livello della batteria. Premere semplicemente l'interruttore di alimentazione sulla custodia di ricarica per verificare il livello della batteria. Allo stesso tempo, può caricare gli auricolari. Dopo aver caricato completamente, 4 luci a luce diventano solide.
Carica gli auricolari con la custodia di ricarica	Modalità di scarico	Quando si caricano gli auricolari con la custodia di ricarica, il luce corrispondente si illumina in blu per visualizzare il livello della batteria della cassa di ricarica, fino a quando gli auricolari non si caricano completamente.

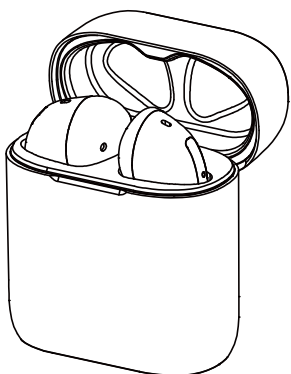

Ricaricare gli auricolari:

Questo prodotto è ricaricato in modalità di contatto magnetico.

1. Mettere gli auricolari nella scatola di ricarica e chiudere il coperchio per la ricarica.
2. Quando gli auricolari sono messi nella scatola di ricarica, Le spie luce si illuminano in blu. La ricarica inizia automaticamente e è completata in 1 ora. Quando la batteria è ricaricata completamente, le spie luce si spengono.
3. Quando la batteria è completamente carica, il luce è spento.

● Modo di indossare gli auricolari

- ① Controllare "L" a sinistra e "R" a destra (vedi i dettagli del metodo di accoppiamento sul manuale.)
- ② Mettere gli auricolari sulle orecchie. Regolarli all'angolo preferito in base alle orecchie e garantire che sono difficili cadersi. Controllare se gli auricolari si muovono leggermente con il movimento della testa.

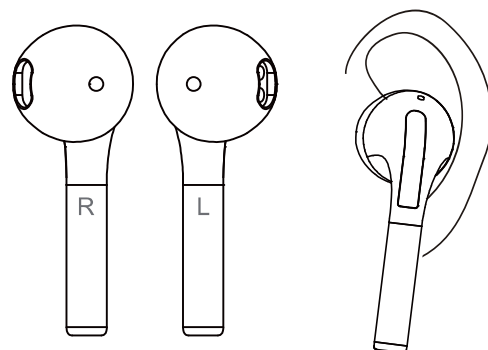

● Accensione / Spegnimento

Accensione

Wenn die Ladebox nicht in den USB-Ladezustand eingesteckt ist, öffnen Sie den Ladekoffer, die Ohrhörer werden automatisch eingeschaltet. Le spie blu lampeggeranno e gli auricolari sinistro e destro si accoppieranno automaticamente.

Spegnimento

1. Mettere gli auricolari nella scatola di ricarica, chiudere il coperchio degli auricolari e si spegneranno automaticamente.

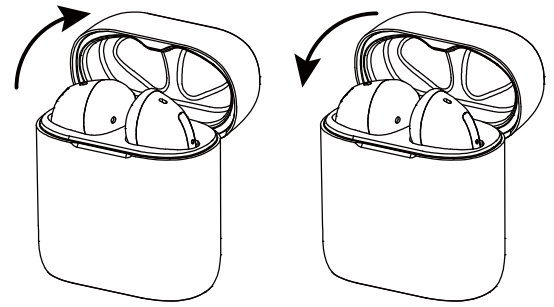

Accensione

Spegnimento

● Connessione auricolari

Modalità doppia

1. Aprire la custodia di ricarica e rimuovere gli auricolari;
2. Gli auricolari sinistro e destro si accendono automaticamente e si accoppiano. Fino a quando l'auricolare sinistro non si spegne, l'auricolare destro rosso e blu lampeggia alternativamente, l'accoppiamento degli auricolari ha successo;
3. Aprire la ricerca Bluetooth del dispositivo "KY07" e fare clic per terminare la connessione;
4. Se la connessione fallisce, riporre l'auricolare nella custodia di ricarica e ripetere i passaggi precedenti.

NOTA: funzionava solo un auricolare?

1. Se gli auricolari sono attualmente o erano già stati collegati a un dispositivo Bluetooth, fare clic su "dimentica" o rimuovere "KY07" dalle impostazioni Bluetooth e disattivare il Bluetooth sul dispositivo.
2. Inserire gli auricolari nella custodia di ricarica, collegare il cavo di ricarica per caricare gli auricolari, quindi tenere premuto il pannello a sfioramento per 5 secondi, la luce rossa e blu lampeggia alternativamente una volta per cancellare il record di associazione Bluetooth.
3. Quindi scollegare il cavo USB e chiudere la custodia di ricarica, ripetere i passaggi della modalità Dual.

Modalità singola

1. Estrarre l'auricolare destro dalla custodia di ricarica e accenderlo automaticamente; Fino a quando le luci rosse e blu lampeggiano alternativamente in modalità abbinamento.
2. Aprire la ricerca Bluetooth del dispositivo "KY07" e fare clic per terminare la connessione.
3. Se la connessione fallisce, riporre l'auricolare nella custodia di ricarica e ripetere i passaggi precedenti.

NOTA: solo l'auricolare destro può essere utilizzato come modalità singola.

* Dopo la prima connessione, gli auricolari si ricollegheranno automaticamente all'ultimo dispositivo abbinato (il dispositivo Bluetooth deve essere acceso).



Forza l'entrata in modalità di accoppiamento

Quando gli auricolari sono collegati al dispositivo normalmente. Se si desidera collegare un altro dispositivo, premere continuamente il pannello a sfioramento dell'auricolare destro 6 volte. Quando le luci rosse e blu lampeggiano alternativamente, accedere alla modalità di abbinamento forzato, allora puoi connettere un altro dispositivo.

Sincronizzazione display batteria:

Supporto cellulare IOS / Android visualizza il livello della batteria degli auricolari vicino all'angolo in alto a destra dello schermo.

● Funzioni principali

Rispondere/riagganciare chiamata

Quando si chiama, fare doppio tocco sul pannello a sfioramento per rispondere alla chiamata;
Durante una chiamata, fare doppio tocco sul pannello a sfioramento per riagganciare il telefono.

Rifiutare chiamata

In caso di chiamata in arrivo, premere il a lungo pannello tattile per circa 3 secondi per rifiutare.

Riprodurre/mettere in pausa la musica

Quando sei in standby / riproduci musica, fai doppio tocco sul pannello a sfioramento per riprodurre / mettere in pausa la musica.

Brano precedente

Toccare il touch panel con gli auricolari sinistro 3 volte.

Brano successivo

Toccare il touch panel con gli auricolari destro 3 volte.

Assistente vocale

Toccare l'auricolare sinistro / destro una volta per attivare l'assistente vocale del telefono.

Risparmio batteria

In modalità standby (quando non è collegato al dispositivo), gli auricolari si spengono automaticamente dopo 5 minuti.

Cancellare record di accoppiamento

1. Cancellare il record di connessione del Gerät;
2. Inserire gli auricolari nella custodia di ricarica, collegare il cavo di ricarica per caricare gli auricolari, premere e tenere premuto il pannello a sfioramento per 5 secondi, la luce rossa e blu lampeggiano alternativamente una volta per cancellare il record di associazione Bluetooth.

Stato	Messaggi vocali	Modalità Flash
Accensione	Accensione	La luce blu del LED lampeggia
Spegni	Spegni	LED blu spento
Connessione auricolari	accoppiamento	Solo la luce a LED degli auricolari destra lampeggia alternativamente in rosso e blu
Connessione Bluetooth	Collegato	LED spento
Traccia precedente / successiva	di	
Chiamata in arrivo		La luce blu del LED lampeggia velocemente
Batteria scarica	Batteria scarica	La luce rossa del LED lampeggia 2 volte in 3 secondi
Completamente carico		La luce del LED si spegne

Se hai ancora domande sulle connessioni Bluetooth, contatta il nostro servizio post-vendita :

E-mail: support@cowinaudio.com

Telefono: +1 (929) 359-6668 (lun-ven 9:00 - 17:30 pst)

Sito web: <https://www.cowinaudio.com> (supporto live chat)

Facebook: <https://www.facebook.com/cowinelectronics>

Instagram: <https://www.instagram.com/cowinaudio>

Youtube: <https://www.youtube.com/channel/UCQIHuG8eYKa8AFyzOa98RiA>

Twitter: <https://twitter.com/cowinaudio>

● FAQ

1. Se gli auricolari non funzionano correttamente, provare i passi seguenti per risolvere il problema.

- Trovare i sintomi del problema in questo “Libretto di Istruzioni” e risolvere il problema seguendo le misure giuste.
- Ricaricare la batteria.
- Si può risolvere alcuni problemi ricaricando le batterie.
- Inizializzare gli auricolari.
- Ripristinare gli auricolari alle impostazioni di fabbrica ed eliminare tutte le informazioni di accoppiamento.
- Ricercare le informazioni sulle domande di assistenza clienti.

2. Gli auricolari Bluetooth non possono essere avviati?

- La batteria è scarica, si deve ricaricare gli auricolari.
- Metterli nella scatola di ricarica per ricaricarli.

3. Il dispositivo non può essere connesso agli auricolari?

- Controllare se gli auricolari sono accesi.
- Controllare se il Bluetooth è attivo.
- Controllare se gli auricolari sono connessi ad altri dispositivi.
- Tenere il dispositivo vicino agli auricolari e lontano da eventuali interferenze o ostacoli.
- Cancellare il record di accoppiamento Bluetooth degli auricolari e connetterli di nuovo.

4. Gli auricolari Bluetooth sono stati connessi al dispositivo che supporta Bluetooth (telefoni cellulari, computer, tablet, ecc.), ma la musica non può essere riprodotta tramite auricolari?

- Fare riferimento alla guida per l'utente del dispositivo e selezionare per riprodurre brani attraverso gli auricolari.
- Per alcuni software di riproduzione, si deve accedere all'interfaccia delle impostazioni e scegliere di riprodurre musica tramite gli auricolari nell'elenco dei dispositivi di uscita (Questa situazione di solito accade al PC).

5. La qualità del suono è scarsa e c'è rumore?

- Il dispositivo Bluetooth è fuori la portata degli auricolari. Ridurre la distanza tra gli auricolari e il dispositivo Bluetooth e tenerli lontano da eventuali interferenze o ostacoli.
- Controllare se entrambi gli auricolari siano saldamente fissati nelle orecchie.
- Usare altre fonti musicali.
- Provare a Connetterli ad altro dispositivo mobile..
- Rimuovere eventuali detriti o depositi di cera dai tappi per auricolari e sull'ugello degli auricolari.

6. Gli auricolari non si ricaricano?

- Controllare se gli auricolari sono posizionati correttamente nella scatola di ricarica.
- Controllare se la batteria della scatola di ricarica è esaurita.
- Verificare che non vi siano polvere o detriti sul conduttore di ricarica all'interno della scatola di ricarica o sugli auricolari.
- Se gli auricolari sono stati esposti a temperature alte o basse, renderli tornare alla temperatura ambiente e provare di nuovo a ricaricarli.

7. La custodia di ricarica non si carica?

- Controllare il livello della batteria del case aprendo la custodia. Se necessario, caricare la custodia con il cavo USB in dotazione.
- Fissare entrambe le estremità del cavo USB.
- Se la scatola di ricarica è stata esposta a temperature alte o basse, rendere la scatola di ricarica tornare alla temperatura ambiente, quindi riprovare a ricaricare.

8. Nessun suono?

- Premere il pulsante di riproduzione sul dispositivo mobile per verificare che la musica è in riproduzione.
- Assicurarsi di utilizzare il dispositivo corretto.
- Mettere gli auricolari nella scatola di ricarica per verificare lo stato di ricarica degli auricolari. Se necessario, ricaricare gli auricolari.
- Aumentare il volume degli auricolari e del dispositivo mobile.
- Tenere il dispositivo mobile più vicino agli auricolari (30 piedi o 10 metri) e lontano da eventuali interferenze o ostacoli.
- Usare altre fonti musicali.
- Connetterli ad altro dispositivo mobile.

9. Nessun suono in un auricolare?

- Se gli auricolari sono attualmente o erano già stati collegati a un dispositivo Bluetooth, fare clic su "dimentica" o rimuovere "KY07" dalle impostazioni Bluetooth e disattivare il Bluetooth sul dispositivo.
- Inserire gli auricolari nella custodia di ricarica, collegare il cavo di ricarica per caricare gli auricolari, quindi tenere premuto il pannello a sfioramento per 5 secondi, la luce rossa e blu lampeggia alternativamente una volta per cancellare il record di associazione Bluetooth.
- Quindi scollegare il cavo USB e chiudere la custodia di ricarica, ripetere i passaggi della modalità Dual

10. Non riesco a sentire una persona durante una chiamata?

- Controllare se gli auricolari e il dispositivo (smartphone) a cui sono connesso sono accesi.
- Se il volume del dispositivo connesso è troppo basso, aumentare il volume.
- Controllare le impostazioni audio del dispositivo Bluetooth per garantire che la voce provenga dagli auricolari durante la chiamata.
- Riconnetterli utilizzando alcun dispositivo Bluetooth.
- Quando si ascolta la musica con gli auricolari, rispondere alle chiamate interrompendo la riproduzione e premendo il pulsante sull'auricolare destro o sinistro.

11. Gli auricolari cadono spesso?

- Selezionare tappi per auricolari adatti alle orecchie
- Indossare gli auricolari correttamente

12. La connessione Bluetooth è instabile e il suono è intermittente?

- Il dispositivo Bluetooth è fuori portata. Ridurre la distanza tra gli auricolari e il dispositivo Bluetooth e tenerli lontano da eventuali interferenze o ostacoli.

13. Come utilizzare un auricolare? Quando si usa un auricolare singolo, se entrambi gli auricolari hanno la funzione di chiamata o no?

- Estrarre un auricolare e connetterlo al Bluetooth. Per i dettagli del metodo di connessione, fare riferimento al libretto di istruzioni.
- Quando si usa un auricolare singolo, è supportata la conversazione con l'auricolare sinistro/destro.

14. Gli auricolari possono essere utilizzati su prodotti Apple?

- Supportano dispositivi smartphone come iPhone, iPad, Samsung, Sony, Huawei, e dispositivi audio Bluetooth.
- Finché la versione Bluetooth del dispositivo è superiore a 4.0, si può usarlo con gli auricolari.

15. Quale è la versione Bluetooth e quanta deve essere la distanza Bluetooth?

- La versione Bluetooth è 5.0, la distanza deve essere superiore o uguale a 10 metri in caso di nessun ostacolo.

16. Come ricaricare gli auricolari? Quante volte la scatola di ricarica può ricaricare gli auricolari? Quanto tempo possono essere utilizzati gli auricolari dopo essere ricaricati completamente ?

- Ricaricare gli auricolari bastando metterli nella scatola di ricarica e chiudere il coperchio.
- Quando la scatola di ricarica è piena di elettricità, può ricaricare gli auricolari 5 volte.
- Occorrono circa 1,5 ore per caricare completamente gli auricolari, a seconda della situazione reale.

17. Gli auricolari possono essere utilizzati durante la ricarica?

- Durante la ricarica, è necessario mettere gli auricolari nella scatola di ricarica, quindi non possono essere utilizzati.

19. Supporta la funzione di ricarica rapida?

- Questi auricolari non supporta la ricarica rapida.

20. Ambiente d'uso?

- Si deve utilizzare questo prodotto in un ambiente normale con una temperatura -10 °C ~40 °C .
- I nostri auricolari supportano IPX6 resistente all'acqua.

21. Come disconnettere la connessione Bluetooth degli auricolari?

- Inserire gli auricolari nella custodia di ricarica e chiudere il coperchio. Gli auricolari si spegneranno automaticamente.
- Wenn der linke oder rechte Ohrhörer etwa 5 Minuten lang nicht mit dem Gerät verbunden ist, werden die Ohrhörer automatisch ausgeschaltet.
- Cancellare i record di abbinamento degli auricolari.
- Disconnettere manualmente gli auricolari sul dispositivo collegato Bluetooth

Dopo aver letto questo manuale utente, se hai ancora domande,

Ti preghiamo di contattare il nostro centro assistenza post-vendita e ti forniremo un servizio 24 ore su 24:

E-mail: support@cowinaudio.com

Telefono: +1 (929) 359-6668 (lun-ven 9:00 - 17:30 pst)

Sito web: <https://www.cowinaudio.com> (supporto live chat)

Facebook: <https://www.facebook.com/cowinelectronics>

Instagram: <https://www.instagram.com/cowinaudio>

Youtube: <https://www.youtube.com/channel/UCQIHuG8eYKa8AFyzOa98RiA>

Twitter: <https://twitter.com/cowinaudio>

● Instrucciones de seguridad

Instrucciones de seguridad importantes lea detenidamente y guarde todas las instrucciones de seguridad y uso en un lugar adecuado.

1. Lea las siguientes instrucciones, por favor.
2. Mantenga guardadas estas instrucciones, por favor.
3. Preste atención a todas las advertencias, por favor.
4. Siga todas las instrucciones, por favor.
5. No se acerque o meta el dispositivo a agua.
6. Limpie el dispositivo solo con paño seco.
7. Utilice únicamente los accesorios especificados por el fabricante.
8. Si tiene alguna pregunta o consulta sobre el mantenimiento, consulte con personal calificado. Si hay algún daño en el producto, comuníquese con el personal relacionado para repararlo, como un cable de alimentación o un enchufe dañado, derrames de líquidos u objetos, exposición a la humedad o humedad, trabajo inadecuado o colisión causada por causas externas, etc.

● Advertencia / precaución

- No escuche música a nivel altos de volumen durante periodos prolongados.
- Para evitar daños en la audición, use sus auriculares a un nivel de volumen cómodo y moderado.
- Baje el volumen de su dispositivo antes de colocar los auriculares en sus oídos, luego aumente el volumen gradualmente hasta que alcance un nivel de escucha cómodo.
- No utilice los auriculares mientras conduce o no podrá escuchar el sonido ambiental para evitar el peligro.
- Concéntrese en su seguridad y la de los demás si utiliza los auriculares mientras realiza cualquier actividad que requiera su atención, por ejemplo, mientras anda en bicicleta o camina en o cerca del tráfico, en un sitio de construcción o ferrocarril y cumple con las leyes aplicables sobre el uso de auriculares, etc.
- Quítese los auriculares o ajuste su volumen para asegurarse de que puede escuchar los sonidos circundantes, incluidas las alarmas y las señales de advertencia.
- Si siente que los auriculares generan calor o no puede escuchar el sonido, quíteselos de inmediato.
- No utilice el adaptador para teléfono para conectar los auriculares y las tomas de los asientos del avión, a fin de evitar lesiones o daños materiales causados por el sobrecalentamiento.
- No realice modificaciones no autorizadas a este producto.
- Nunca intente desmontar o alterar el producto de ninguna manera.
- Use este producto solo con una fuente de alimentación aprobada por la agencia que cumpla con los requisitos reglamentarios locales (por ejemplo, UL, CSA, VDE, CCC).
- Si la batería tiene fugas, no entre en contacto con su piel u ojos. Si se produce el contacto, consulte a un médico inmediatamente, por favor.
- No exponga los productos que contienen baterías a calor excesivo (por ejemplo, al almacenarlos bajo la luz solar directa, fuego o similares).
- Limpie el sudor en los auriculares y el estuche de carga antes de cargar.
- IPX6 no es una condición permanente, y la resistencia puede disminuir como resultado del desgaste normal.



Contiene piezas pequeñas que pueden ser un peligro de asfixia. No apto para niños menores de 3 años.



Este producto contiene material magnético. Consulte a su médico si esto podría afectar su dispositivo médico implantable.

● Cuidado y mantenimiento

- No lo deje caer, aplastar, doblar o sufrir fuerza excesiva el dispositivo.
- No coloque el producto en un ambiente húmedo, frío, extremo o por un período prolongado de tiempo. Una temperatura excesivamente alta o baja puede provocar un incendio / explosión de la batería. Mantener alejado de la humedad, para evitar daños en los circuitos integrados.
- No limpie el producto con líquidos volátiles e irritantes. El mejor método es limpiarlo con un paño suave o un limpiador de cuero profesional.
- No desarse el producto por sí mismo, ya que podría provocar un cortocircuito o incluso un incendio o una descarga eléctrica. Si necesita reemplazar alguna parte de este producto debido al desgaste normal o el agrietamiento, puede comunicarse con el vendedor.
- El producto contiene material magnético. Mantenga el producto alejado de productos magnéticos (como tarjetas de crédito y pantallas de video) para evitar daños.

● Seguridad auditiva



⚡ Peligro

Para evitar dañar su audición, no escuche a un volumen alto durante mucho tiempo. Ajuste el volumen a un rango seguro, por favor. Si el volumen de los auriculares es demasiado alto, se debe reducir el tiempo de uso.

● Servicio postventa

Este producto está cubierto por la garantía por un período de 18 meses de mantenimiento gratuito y 30 días de políticas de devolución incondicionales, si tiene algún problema de calidad sobre el producto.

Correo electrónico: support@cowinaudio.com

Teléfono: +1 (929) 359-6668 (lunes a viernes de 9:00 a.m. a 5:30 p.m. PST) Recomendar

Sitio web: <https://www.cowinaudio.com> (Soporte de chat en vivo)

Facebook: <https://www.facebook.com/cowinelectronics>

Instagram: <https://www.instagram.com/cowinaudio>

Youtube: <https://www.youtube.com/channel/UCQIHuG8eYKa8AFyzOa98RiA>

Twitter: <https://twitter.com/cowinaudio>

● Parámetros del producto

Nombre del producto: Auriculares inalámbricos de Bluetooth

Modelo del producto: KY07

Versión BT: V5.0, Apoyo HFP / HSP / A2DP / AVRCP / SPP / PBAP

Alance de conexión: ≤10M

Capacidad de la batería: 400mAH / Auricular individual 40mAH

Tiempo de trabajo: Reproducción de música 5H, tiempo de conversación 5H

Tiempo de carga: Para caja de carga 2H, para auriculares 1.5H

Altavoz: $\phi 6\text{mm}$, 32Ω

Corriente de trabajo: 7mA

Soporte de voz: Indicador de estado

Clasificación impermeable: IPX6

● Contenido del embalaje

Auriculares
(Izquierda X1 DerechaX1)

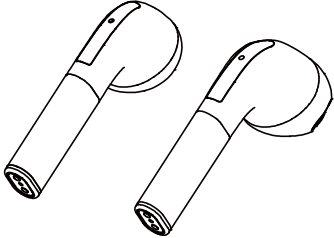

Estuche de carga X1

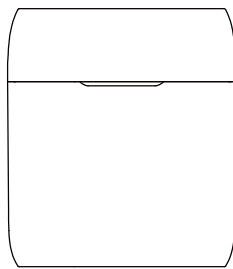

Estuche x1

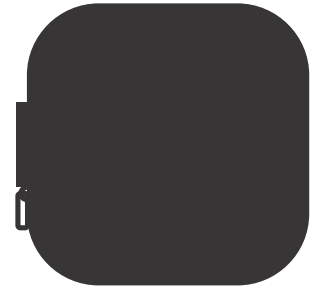

Cable de USB X1

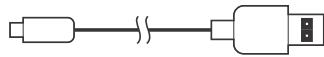

Guía de uso X1

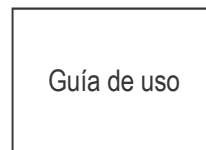

● Introducción del producto

a. Estuche de carga

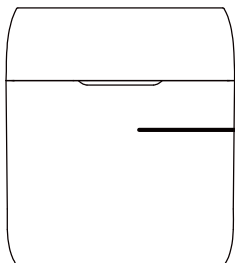

Luz indicadora de carga

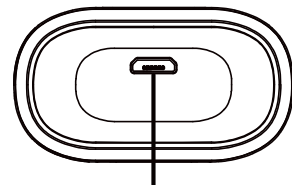

Puerto de carga

b. Auriculares

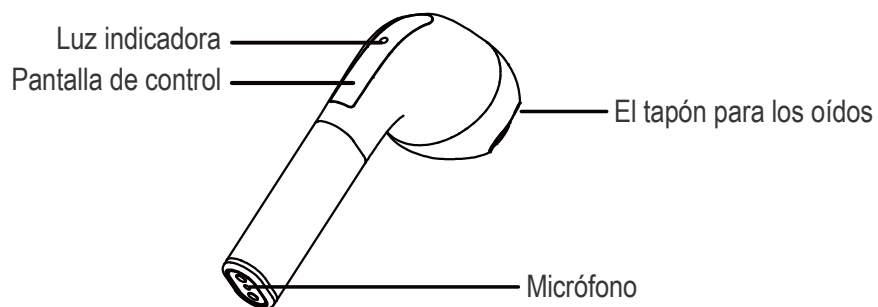

● Batería cargada

Carga para estuche:

1. Cargue la batería con el cable USB en la caja. Empieza la carga cuando la luz LED parpadea en azul.
2. Cuando el producto está completamente cargado, el indicador LED se vuelve azul fijo. El tiempo de carga es de aproximadamente 2 horas.
3. Cuando la batería está completamente cargada, LED luz está apagado.

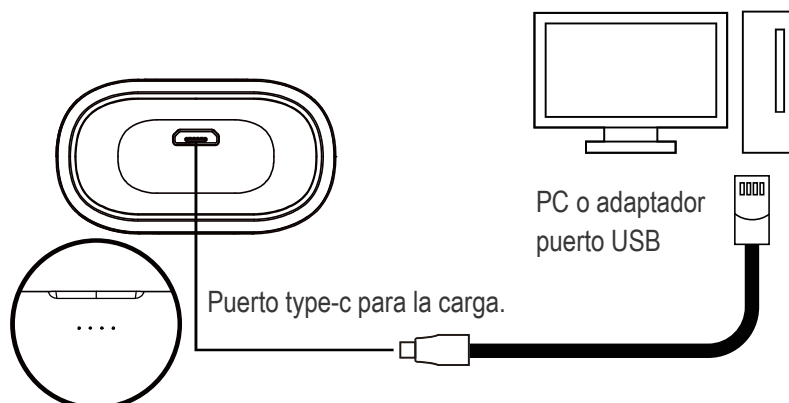

Estado de luz indicadora de estuche

Carga el estuche de carga	Modo de carga	Al cargar el estuche de carga, el indicador luminoso azul parpadea. Hay 4 luces LED para representar el nivel de la batería. Solo presione el interruptor de encendido en el estuche de carga para verificar el nivel de la batería. Al mismo tiempo, puede cargar los auriculares. Después de la carga completa, 4 luces LED se vuelven sólidas.
Cargue los auriculares con el estuche de carga	Modo de descarga	Cuando carga los auriculares con el estuche de carga, LED luz correspondiente se ilumina de color azul para mostrar el nivel de la batería del estuche de carga, hasta que los auriculares se cargan por completo.

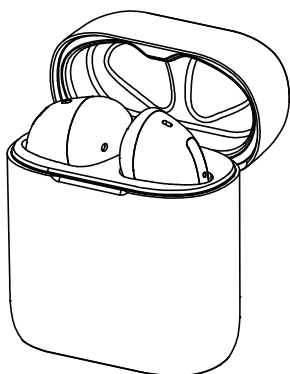

Carga de auriculares:

Este producto adopta el método de carga de contacto magnético.

1. Coloque los auriculares en el estuche de carga y cierre la tapa para cargar. Al colocar los auriculares en el estuche de carga, LED luz se ilumina en azul.
2. La carga comienza automáticamente y demora aproximadamente 1.5 hora para una carga completa.
3. Cuando la batería está completamente cargada, LED luz está apagado.

● Forma de uso

1. Compruebe las "L" y "R" (Consulte los detalles del método de emparejamiento en el manual).
2. Ponga los auriculares en sus oídos. Ajuste el ángulo de acuerdo con sus orejas y asegúrese de que encajen en la oreja de forma segura y cómoda.

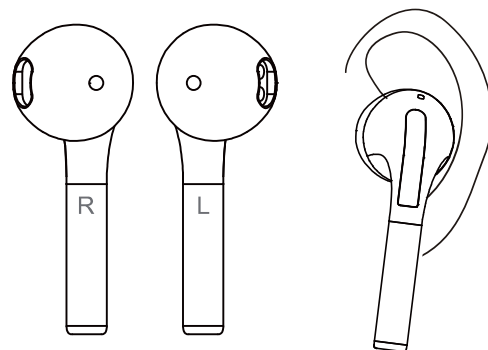

● Encendido / apagado

Encendido

Cuando el estuche de carga no está enchufada en el estado de carga USB, abra el estuche de carga, los auriculares se encienden automáticamente. La luz azul parpadea, y el auricular izquierdo y derecho se emparejan automáticamente.

Apagado

1. Coloque los auriculares en el estuche de carga y cierre la tapa, los auriculares se apagarán automáticamente.

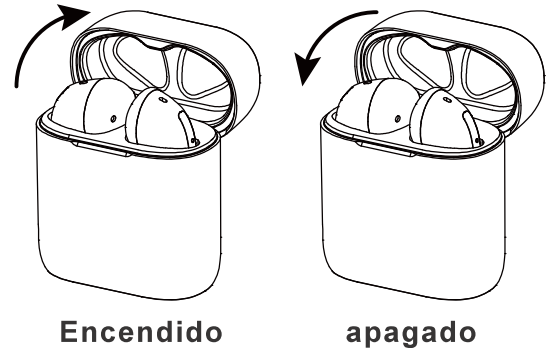

● Conexión de auriculares

Modo dual

1. Abra la caja de carga y retire los auriculares.
2. El auricular izquierdo y derecho se encienden automáticamente y se emparejan. Hasta que se apague la luz del auricular izquierdo, la luz roja y azul del auricular derecho parpadea alternativamente, el emparejamiento de los auriculares es exitoso.
3. Abra la búsqueda de Bluetooth del dispositivo "KY07" y haga clic para finalizar la conexión.
4. Si la conexión falla, vuelva a colocar el auricular en el estuche de carga y repita los pasos anteriores.

NOTA: ¿ Sólo un auricular funcionó ?

1. Si los auriculares están actualmente o si ya estaban conectados a un dispositivo Bluetooth, haga clic en "olvidar" o elimine "KY07" de su configuración de Bluetooth y desactive Bluetooth en su dispositivo.
2. Coloque los auriculares en el estuche de carga, enchufe el cable de carga para cargarlos, luego presione y mantenga presionado el panel táctil durante 5 segundos, la luz roja y azul parpadea alternativamente una vez para borrar el registro de emparejamiento de Bluetooth.
3. Luego desenchufe el cable USB y cierre la caja de carga, repita los pasos del modo Dual.

Modo singular

1. Saque el auricular derecho del estuche de carga y enciéndalo automáticamente; Hasta que las luces roja y azul alternen en modo de emparejamiento.
2. Abra la búsqueda de Bluetooth del dispositivo "KY07" y haga clic para finalizar la conexión.
3. Si la conexión falla, vuelva a colocar el auricular en el estuche de carga y repita los pasos anteriores.

NOTA: ¿ Sólo el auricular derecho se puede utilizar como modo singular?

* Después de la primera conexión, los auriculares se volverán a conectar automáticamente al último dispositivo emparejado (el dispositivo Bluetooth debe estar encendido).



Forzar la entrada en modo de emparejamiento

Cuando los auriculares están conectados al dispositivo normalmente. Si desea conectar otro dispositivo, presione el panel táctil del auricular derecho 6 veces seguidas. Cuando las luces roja y azul parpadean alternativamente, ingrese al modo de emparejamiento forzado, luego puede conectar otro dispositivo.

Sincronización de la pantalla de la batería:

El teléfono móvil IOS / Android compatible muestra el nivel de la batería de los auriculares cerca de la esquina superior derecha de la pantalla.

● Controles de auriculares

Responder / colgar una llamada

Cuando haya una llamada, haga doble toque en el panel táctil para responder la llamada.
Cuando hable por teléfono, haga doble toque en el panel táctil para finalizar la llamada.

Rechazar una llamada

Cuando hay una llamada entrante, mantenga presionado el panel táctil durante unos 2 segundos.

Reproducir / Pausar música

En el modo de espera / reproducción de música, haga doble toque en el panel táctil para reproducir / pausar música.

Anterior pista

Toque el panel táctil del auricular izquierdo 3 veces

Siguiente pista

Toque el panel táctil del auricular derecho 3 veces.

Asistente de voz

Toque el auricular izquierdo / derecho una vez para activar el asistente de voz del teléfono.

Función de ahorro de energía

En el modo de espera (cuando no está conectado con el dispositivo), los auriculares se apagan automáticamente después de 5 minutos.

Borrar registros de emparejamiento

1. Borre el registro de conexión "KY07" en el teléfono móvil.
2. Coloque los auriculares en el estuche de carga, conecte el cable de carga para cargarlos, mantenga pulsada la tecla táctil durante 5 segundos, la luz roja y azul parpadean alternativamente una vez para borrar el registro de emparejamiento de Bluetooth.

Indicaciones de batería baja

La voz indica "Batería baja" cada 60 segundos, la luz parpadea en rojo 2 veces en 3 segundos, hasta que la batería se agota.

Estado	Mensajes de voz	Modo destello
Encendido	Power on	LED luz azul parpadea
Apagado	Power off	LED luz azul apagado
Conexión de auriculares	Pairing	Solo la luz LED del auricular derecho parpadea alternativamente en rojo y azul
Conexión Bluetooth	Connected	LED luz apagada
Pista anterior / siguiente	Di	
Próxima llamada		LED de luz azul flashes rápidos
Batería baja	Battery Low	La luz roja del LED parpadea 2 veces en 3 segundos
Completamente cargado		LED luz se apaga

Si aún tiene alguna pregunta sobre las conexiones Bluetooth, comuníquese con nuestro servicio postventa:

Correo electrónico: support@cowinaudio.com

Teléfono: +1 (929) 359-6668 (lunes a viernes de 9:00 a.m. a 5:30 p.m. PST) Recomendar

Sitio web: <https://www.cowinaudio.com> (Soporte de chat en vivo)

Facebook: <https://www.facebook.com/cowinelectronics>

Instagram: <https://www.instagram.com/cowinaudio>

Youtube: <https://www.youtube.com/channel/UCQIHuG8eYKa8AFyzOa98RiA>

Twitter: <https://twitter.com/cowinaudio>

● FAQ

1. Si los auriculares no funcionan, puede intentar solucionar el problema por los siguientes pasos.

- Busque los problemas en esta Guía de Ayuda y siga las instrucciones para resolver el problema.
- Cargue la batería: Cargar batería podría solucionar la mayoría de los problemas en seguida.
- Restablezca los auriculares: Restaure los auriculares a la configuración de fábrica y elimine toda la información de conexión.
- Busque información de servicio de atención al cliente.

2. No se puede encender los auriculares.

- La batería está baja, podría cargar los auriculares primero.
- Poner en el estuche de carga para cargar la batería.

3. No se puede hacer una conexión Bluetooth.

- Compruebe que los auriculares están encendidos.
- Compruebe que el dispositivo Bluetooth esté encendido y que la función Bluetooth esté activada.
- Asegúrese de que los auriculares no estén conectados a otro dispositivo.
- Mueva su dispositivo móvil más cerca de los auriculares y lejos de cualquier interferencia u obstrucción.
- Borre la lista de emparejamiento de los auriculares y vuelva a conectar.

4. Los auriculares están conectados a un dispositivo habilitado para Bluetooth (teléfono móvil, PC, tableta, etc.), pero no puede reproducir una canción a través de los auriculares.

- Consulte el manual del usuario del dispositivo y elija el modo de reproducción por sus auriculares.
- Para algunos programas de reproducción se necesita ingresar a la interfaz de configuración y elegir el modo de reproducción por los auriculares (esto suele ser el caso de PC).

5. Mala calidad de sonido.

- Mueva su dispositivo móvil más cerca de los auriculares (30 pies o 10 m) y lejos de cualquier interferencia u obstrucción.
- Asegúrese de que ambos auriculares se ajusten de manera segura en su oído.
- Usa una fuente de música diferente.
- Intente conectar otro dispositivo móvil.
- Elimine los residuos o la acumulación de cera de los auriculares y las boquillas.

6. Los auriculares no cargan.

- Asegúrese de que los auriculares estén colocados correctamente en el estuche de carga.
- Asegúrese de que la batería de la caja de carga no esté agotada.
- Asegúrese de que no haya suciedad o residuos que cubran los conductores de carga dentro de la caja o en los auriculares.
- Si sus auriculares han sido expuestos a temperaturas altas o bajas, deje que los auriculares vuelvan a la temperatura ambiente y luego intente cargarlos.

7. El estuche de carga no puede cargar.

- Verifique el nivel de la batería de la caja en la caja. Si es necesario, cargue la funda con el cable USB suministrado.
- Asegure ambos extremos del cable USB.
- Si su caja de carga ha estado expuesta a temperaturas altas o bajas, deje que la caja vuelva a la temperatura ambiente y luego intente volver a cargarla.

8. Sin sonido.

- Presione reproducir en su dispositivo móvil para asegurarse de que la pista de audio se está reproduciendo.
- Coloque los auriculares en el estuche de carga para verificar el estado de carga de los auriculares. Si es necesario, cargue los auriculares.
- Aumente el volumen en los auriculares y el dispositivo móvil.
- Asegúrese de que está utilizando el dispositivo correcto.
- Mueva su dispositivo móvil más cerca de los auriculares (30 pies o 10 m) y lejos de cualquier interferencia u obstrucción.
- Usa una fuente de música diferente.
- Conectar un dispositivo móvil diferente.

9. Solo funcionó uno.

- Si los auriculares están actualmente o si ya estaban conectados a un dispositivo Bluetooth, haga clic en "olvidar" o elimine "KY07" de su configuración de Bluetooth y desactive Bluetooth en su dispositivo.
- Coloque los auriculares en el estuche de carga, enchufe el cable de carga para cargarlos, luego presione y mantenga presionado el panel táctil durante 5 segundos, la luz roja y azul parpadea alternativamente una vez para borrar el registro de emparejamiento de Bluetooth .
- Luego desenchufe el cable USB y cierre la caja de carga, repita los pasos del modo dual.

10. No oír a nadie hablando por teléfono.

- Compruebe que tanto los auriculares como el dispositivo conectado (es decir, el teléfono inteligente) estén encendidos.
- Suba el volumen del dispositivo conectado si es demasiado bajo.
- Verifique la configuración de audio del dispositivo Bluetooth para asegurarse de que el sonido proviene de los auriculares durante una llamada.
- Restablecer la conexión utilizando el dispositivo Bluetooth.
- Mientras escucha música con los auriculares, detenga la reproducción y presione el botón de la unidad derecha o izquierda para responder a una llamada entrante.

11. ¿Por qué los auriculares siempre caen?

- Elija las puntas de las orejas que se ajusten al tamaño de su oreja.
- Coloque los auriculares en lugar correcto.

12. La conexión Bluetooth y la señal de sonido son inestables.

- El dispositivo Bluetooth está fuera del alcance. Acorte la distancia entre los auriculares y el dispositivo Bluetooth. Y manténgase alejado de cualquier interferencia u obstáculos.

13. ¿Ambos auriculares tienen función de llamada cuando se utiliza un solo auricular?

- En el caso del uso de un solo auricular, solo el auricular derecho se puede conectar a Bluetooth, responder / finalizar llamadas, reproducir / pausar música, etc.
- No se puede utilizar el auricular izquierdo.

14. ¿Puedo usarlo en productos Apple?

- Apoyo iPhone, iPad, Samsung, Sony, Huawei, Xiaomi y otros dispositivos de teléfono, compatibles con dispositivos de audio Bluetooth.
- Siempre que su dispositivo tenga una versión de Bluetooth superior a 4.0, puede conectarlo con sus auriculares.

15. ¿Cuál es la versión de Bluetooth, y cuál es la distancia máxima que cubrirán los auriculares?

- La versión de Bluetooth es 5.0. La distancia máxima es mayor o igual a 10 metros en caso de no interferencia.

16. ¿Cómo cargo los auriculares? ¿Cuántas veces se puede cargar los auriculares por el estuche? ¿Cuánto tiempo se puede usar una vez cargados suficientemente los auriculares (respuesta con detalle)?

- Coloque los auriculares en el estuche de carga y cierre la tapa, comenzará a cargarlos.
- El estuche de carga puede cargar los auriculares 5 veces cuando está completamente cargado.
- Se tarda aproximadamente 1.5 horas en cargar completamente los auriculares, según la situación real.

17. ¿Puedo usar los auriculares cuando están cargando?

- Los auriculares deben colocarse en el estuche de carga al cargar. Así que no puedes usarlo durante la carga.

18. ¿Es compatible con la función de carga rápida?

- Estos auriculares no admiten la función de carga rápida.

19. ¿Cuáles son los requisitos ambientales para el producto?

- Utilice el producto en un entorno normal donde la temperatura esté entre -10 ° C y 40 ° C.
- Nuestros auriculares son compatibles con IPX6 resistente al agua.

20. ¿Cómo desconectar los auriculares de un dispositivo conectado a Bluetooth?

- Coloque los auriculares en el estuche de carga y cierre la tapa. Los auriculares se cerrarán automáticamente.
- Si el auricular izquierdo o derecho no está conectado al dispositivo durante aproximadamente 5 minutos, los auriculares se apagarán automáticamente.
- Borrar los registros de emparejamiento de auriculares.
- Desconecte manualmente los auriculares en el dispositivo conectado a Bluetooth.

Después de leer este manual del usuario, si aún tiene preguntas, Comuníquese con nuestro centro de servicio postventa y le proporcionaremos un servicio de 24 horas

Correo electrónico: support@cowinaudio.com

Teléfono: +1 (929) 359-6668 (lunes a viernes de 9:00 a.m. a 5:30 p.m. PST) Recomendar

Sitio web: <https://www.cowinaudio.com> (Soporte de chat en vivo)

Facebook: <https://www.facebook.com/cowinelectronics>

Instagram: <https://www.instagram.com/cowinaudio>

Youtube: <https://www.youtube.com/channel/UCQIHuG8eYKa8AFyzOa98RiA>

Twitter: <https://twitter.com/cowinaudio>

● 安全上のご注意

すべての安全説明及び取扱説明書をよくお読みの上、大切に保存してください。

- 1、本取扱説明書をお読みください。
- 2、本取扱説明書を大切に保存してください。
- 3、すべての警告に注意してください。
- 4、すべての説明内容を守ってください。
- 5、本デバイスを水の近くで使用しないでください。
- 6、乾いた布のみで拭いてください。
- 7、製造元が指定した付属品/アクセサリーのみを使用してください。
- 8、修理については、認定された担当者にお問い合わせください。機器に何らかの損傷があった場合、修理が必要となります。例えば電源ケーブルやプラグの損傷、液体に濡れまたは浸透、機器の湿け、動作不能や落下などの場合。

● 警告/注意

- 高音量で長時間にイヤホンを使用しないでください。
- 聴力の損傷を防ぐため、イヤホンを心地よく、適度な音量で使用してください。
- デバイスの音量を下げてからイヤホンを装着し、快適な音量になるまで徐々に音量を上げます。
- 運転中や外部からの音声を取得できない場合、イヤホンを使用しないでください。事故やけがの原因となります。
- 高度な注力が必要な活動に従事する際にイヤホンを使用する場合は、自分や他人の安全に注意してください。例えば自転車に乗る場合、人の群れの中や人の群れの近く、建築現場や鉄道などの近くを歩く場合など。またイヤホンの使用に関する適用法も順守するようにしてください。
- アラームやアラームなどの外部からの音が聞こえるために、イヤホンを取り外すかまたは音量を調整してください。
- 熱感が出たり音が聞こえなくなったりした場合はすぐにイヤホンを取り外してください。
- 携帯電話のアダプタを使用してイヤホンと航空機の座席のジャックに接続しないでください。過熱が原因で人身障害や物的損害の原因になります。
- イヤーピースを長時間水に浸したり、暴露したりしないでください。
- 本製品を許可なしで改造しないでください。
- 本製品は当該部門によって承認され、地域の規制要件に適合する電源装置（UL、CSA、VDE、CCCなど）の条件でのみ使用してください。
- バッテリーが液漏れしている場合は肌や目に触れないように注意してください。液体に触れたら医師に相談してください。
- バッテリーを含む製品を過熱させないでください。（例えば、直射日光を避け、火の元から離れるなど）。
- 充電する前にイヤーピースと充電ケース上の汗を拭き取ってください。
- IPX6は永続的な条件ではありません。通常の使用消耗で抵抗を低下させる可能性があります。



小部品が含まれており、窒息の原因になりますので、3歳以下の子どもには向いていません。



この製品には磁気材料が含まれています。それが植え付けられた医療機器に影響するかどうかについては、医師にご相談ください。

● お手入れ

- ・機器を落としたり、押ししたり、曲げたり、過度の力を加えたりしないでください。
- ・湿気、冷氣、極端な環境、または長時間の高温環境に機器を置かないでください。過熱/低温の場合、バッテリーが発火/爆発する可能性があります。また、機器を湿気の多い場所に設置しないでください。内蔵の回路が不良にならないように注意してください。
- ・揮発性、刺激性のある液体で製品を拭かないでください。布や専門の皮具クリーナーで製品を拭くことをお勧めします。
- ・電子技師以外の方は、製品を無断で分解しないでください。火災や感電の原因になります。ある原因で本製品の部品を交換する必要（通常の磨耗や損傷、ひび割れなど）がある場合、販売元にお問い合わせください。
- ・本体にマグネットが含まれています。損傷を防ぐには、磁場に敏感な製品（クレジットカードやビデオ画面など）を本体から離してください。

● 聴覚安全



危険

聴覚障害を防ぐため、高音量でイヤホンを長時間装着しないでください。イヤホンの音量を安全な範囲に調整してください。イヤホンの音量設定が高すぎる場合、装着時間を短縮してください。

● 製品のアフターサービス

COWINカスタマーサービスに連絡してください、あなたが製品についての品質問題を抱えているならば、この製品は18か月の無料メンテナンスと30日の無条件返品条件の期間の保証の対象となります。

電子メール：support@cowinaudio.com

電話番号：+1 (929) 359-6668（月曜から金曜の午前9時から午後5時30分（太平洋標準時間）おすすめ

ウェブサイト：<https://www.cowinaudio.com>（ライブチャットをサポート）

Facebook：<https://www.facebook.com/cowinelectronics>

Instagram：<https://www.instagram.com/cowinaudio>

YouTube：<https://www.youtube.com/channel/UCQIHuG8eYKa8AFyzOa98RiA>

Twitter：<https://twitter.com/cowinaudio>

● 基本仕様

製品名: ワイヤレスBluetoothイヤホン

型式: KY07

Bluetoothバージョン: V5.0、HFP/HSP/A2DP/AVRCP/SP-P/PBAPをサポートする。

動作距離: ≥10M

バッテリー容量: 400mAh/片耳40mAh

動作時間: 再生時間5H、通話時間5H

充電時間: 充電ケース2H、イヤホン1.5H

スピーカ: φ6mm、32Ω

動作電流: 7mA

音声サポート: ステータス提示

防水レベル: IPX6

● 同梱リスト

イヤホン本体
(左x1 右x1)

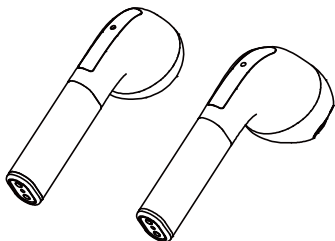

充電ケースx1

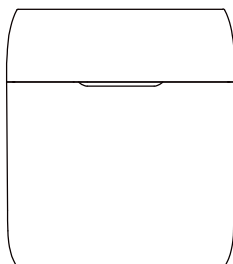

Carry case x1



USBケーブルx1

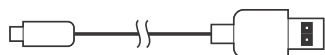

取扱説明書x1

取扱説明書

● 製品紹介

a 充電ケース

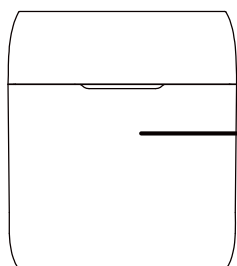

充電LEDライト

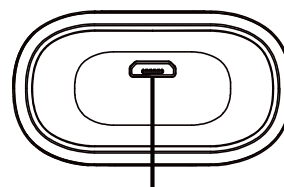

充電ポート

b イヤホン

ステータスLED

タッチパネル

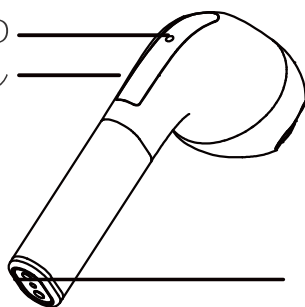

イヤピース

マイク

● 充電

充電ケースを充電する。

①付属のUSBケーブルで充電ケースを充電し、充電中にLEDが青色に点滅します。

②LEDが常時点灯している場合は2時間の充電完了となります。

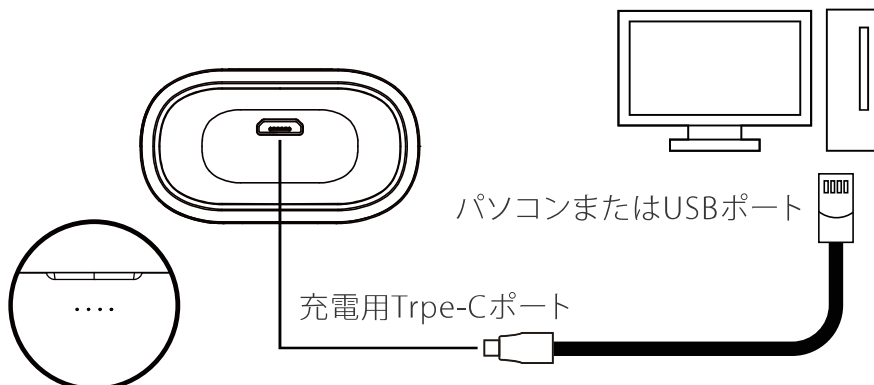

充電ケースLEDステータス

充電ケースを充電する時	充電モード	外部電源は充電ケースを充電する時、バッテリーLEDは青色に点灯します。四つのランプはバッテリー残量を表示し（充電ケーススイッチを押すと、バッテリー残量を表示します。）、同時にイヤホンを充電することができます。フル充電後は四つのランプが常時点灯します。
充電ケースでイヤホンを充電する時	放電モード	充電ケースはイヤホンを充電する時、バッテリーLEDが青色に点滅します。

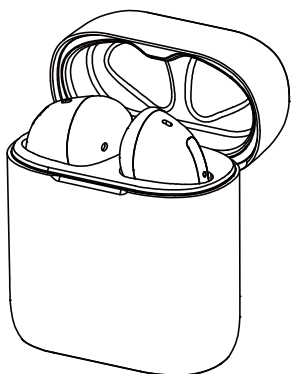

イヤホンの充電:

本製品はマグネット接触充電方式です。

イヤホンを充電ケースに保存してふたを閉じてから充電します。

イヤホン本体を充電ケースに入れると

LEDは青に点灯し、充電が自動的に開始され、1.5時間で完了します。バッテリーが完全に充電されると、LEDが消灯します。

● 装着方法

①左側の「L」、右側の「R」をチェックしてください（本書のペアリング方法欄をご参照ください）

②イヤホンを耳に装着ください。両耳に合わせてお気に入りの角度に調整し、下がりにくくなっていることを確認してください。イヤホンヘッドが軽く動かないことをご確認ください。

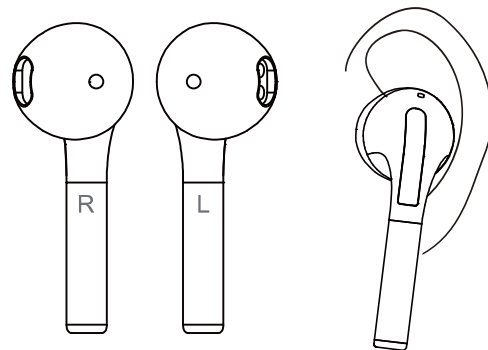

● イヤホンのオン/オフ

電源オン

1、充電ケースを開けると、イヤホンが自動的に電源が入り、青色のLEDが点滅し、左右のイヤホンが自動的にペアリングします。

電源オフ

1、ヘッドフォンを充電箱に入れ、蓋を閉めます。イヤホンは自動的にシャットダウンします。

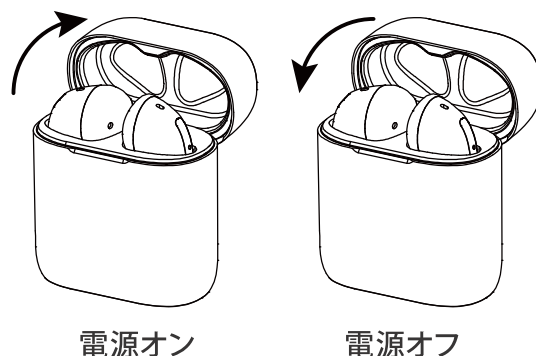

● Earbuds接続

両耳モード

1. 充電ボックスを開けて耳栓を外す。
2. 左耳栓と右耳栓が自動的に開き、対になっている。左耳栓のランプが消えるまで、右耳栓式赤色と青のランプが交互に点滅し、耳栓のペアリングが成功した。
3. デバイスの電源を入れて「KY 07」を検索し、クリックして接続を完了します。
4. 接続に失敗した場合は、ヘッドフォンを充電ボックスに戻し、上記の手順を繰り返します。

注意: 耳栓の仕事は1つだけですか？

1. ヘッドホンが現在接続されている場合、またはブルートゥースデバイスに接続されている場合は、「お忘れ」をクリックするか、ブルートゥース設定から「KY 07」を削除して、デバイスのブルートゥースをオフにします。
2. 耳栓を充電ボックスに入れ、充電ケーブルに挿入して耳栓を充電してから、タッチパネルを5秒間押して、赤と青のランプが交互に1回点滅してブルートゥースのペアリング記録をクリアします。

単耳モード

1. 右耳栓を充電ボックスから取り出して自動的にオンにします。赤と青のランプが交互に点滅してペアモードになります。
2. デバイスのブルートゥースを開いて「KY 07」を検索し、クリックして接続を完了します。
3. 接続に失敗した場合は、ヘッドフォンを充電ケースに挿入し直し、上記の手順を繰り返します。

注意: 右耳栓のみが単一モードとして使用可能である。

*最初に接続すると、最後にペアリングされたデバイスに自動的に耳栓が接続されます(デバイスブルートゥースはオンにする必要があります)。

強制的にペアモードに入り

耳栓が正常にデバイスに接続されているとき、他のデバイスを接続する場合は、右耳栓のタッチパネルを6回連続して押してください。赤と青のランプが交互に点滅すると強制ペアモードに入ります。

バッテリー表示の同期:

IOS/Android対応携帯電話では、画面の右上にある耳栓の電池が表示されます。



● Earbudsコントロール

電話を受ける/切る

電話をかけるときは、タッチパネルをダブルクリックして電話に出ます。
通話中に、タッチパネルをダブルクリックして電話を切ります。

電話を拒絶します

電報がある時、タッチパネルの約3秒間をしっかりと押さえます。

を放送して音楽を一時停止します

機会を待つモデル/音楽が放送する中、パネルに触れて/を放送して音楽を一時停止するのをダブルクリックします。

上1曲

左耳栓を3回タップ。

下1曲

右耳栓を3回タップ。

音声の助手

左/右のイヤホンの3回をクリックして携帯電話の音声の助手をアクティブにします。

省電力機能

機会を待つモデルの下で（それがスマートフォンとつながっていない時）、イヤホンは5分後で自動的に閉めます。

対にして記録を一掃します

- 1.携帯電話の上“KY07”の接続を一掃して記録します;
- 2.イヤホンを充電する箱に入れて、チャージワイヤを挿入してイヤホンのために充電して、タッチキーの5秒間をしっかりと押さえて、赤と青のランプが1秒間点灯し、Bluetoothのペアリング記録がクリアされます。

状態	音声プロンプト	フラッシュモード
電源オン	Power on	LED ブルーライトが点滅
電源を切る	Power off	LED ブルーライトオフ
イヤホン接続	Pairing	赤と青が交互に点滅する右のイヤホン LED ライトのみ
Bluetooth 接続	Connected	LED が消灯
前/次のトラック	Di	
今後の電話		LED ブルーライトクイック点滅
バッテリー残量		LED の赤いライトが3秒間に2回点滅する
フル充電		LED ライトが消える

もしあなたがまだBluetooth接続についてのいくつかの質問を持っているならば、どうぞ、私達のアフターサービスに連絡してください:

電子メール: support@cowinaudio.com

電話番号: +1 (929) 359-6668 (月曜から金曜の午前9時から午後5時30分 (太平洋標準時間) おすすめ)

ウェブサイト: <https://www.cowinaudio.com> (ライブチャットをサポート)

Facebook: <https://www.facebook.com/cowinelectronics>

Instagram: <https://www.instagram.com/cowinaudio>

YouTube: <https://www.youtube.com/channel/UCQIHuG8eYKa8AFyzOa98RiA>

Twitter: <https://twitter.com/cowinaudio>

● よくある質問

1:イヤホンが機能しない場合、次の手順に従って問題を解決してみてください。

- 本「ヘルプガイド」で問題の現象を特定し、正しい対処法に従って問題を解決します。
- バッテリーを充電します。
- バッテリーを充電することで、いくつかの問題を解決できます。
- バッテリーを初期化します。
- イヤホンを出荷時の設定にリセットし、すべてのペアリング情報を削除します。
- カスタマサポートの問題に関する情報を検索します。

2:Bluetoothイヤホンの電源が入りませんか？

- バッテリー残量不足しています。イヤホンを充電してください。
- 充電ケースに入れて、充電してリセットしてください。

3:デバイスをイヤホンに接続できません？

- イヤホンの電源が入っていることを確認します。
- デバイスのBluetooth機能がオンになっていることを確認します。
- イヤホンが他のデバイスに接続されていないことを確認します。
- デバイスをイヤホンに近づけ、干渉や障害物から離れます。
- イヤホンのペアリングリストを削除して、再度接続する

4:Bluetooth対応したデバイス(携帯電話、パソコン、タブレットなど)にBluetoothイヤホンが接続されていますが、音楽はイヤホンから再生できません？

- お使いのデバイスのユーザーマニュアルを参照し、イヤホンで音楽を再生するオプションを選択してください。
- 一部の再生ソフトウェアは設定インタフェースに入り、出力デバイスのリストからイヤホンで音楽を再生するように選択する必要があります(PCの場合はよくある状況です)。

5:音質が悪く、ノイズがあります？

- Bluetoothデバイスが範囲外です。イヤホンとBluetoothデバイス間の距離を短くし、干渉物や障害物から離れてください。
- 両方のイヤホンが耳にしっかりと固定されていることを確認します。
- 他の音楽ソースを使います。
- 別のモバイルデバイスに接続してみます。
- イヤホンとイヤホンノズルのごみやワックスの堆積物を取り除きます。

6:イヤホンは充電しません？

- イヤホンが充電ケースに正しく装着されていることを確認します。
- 充電ケースのバッテリーが切れていないことを確認します。
- 充電ケース内またはイヤホンにある充電導体にほこりやごみが付着していないことを確認します。
- イヤホンが高温または低温にさらされている場合、イヤホンを室温に戻してから再度充電してみてください。

7:充電ケースは充電しません？

- ケース前面のボタンを軽く押して、ケースのバッテリー残量を確認します。必要に応じて、付属のUSBケーブルで充電ケースを充電します。
- USBケーブルの両端を固定します。
- 充電ケースが高温または低温にさらされている場合、ケースを室温に戻し、再度充電してみてください。

8:音がしません？

- モバイルデバイスの再生ボタンを押して、音声トラックが再生されていることを確認します。
- イヤホンを充電ケースに入れて、イヤホンの充電状態を確認します。必要に応じてイヤホンを充電します。
- イヤホンとモバイルデバイスの音量を上げます。
- Bluetoothボタンを押すと、接続されているモバイルデバイスが聞こえます。正しいデバイスが使用されていることを確認します。
- モバイルデバイスをイヤホン(30フィートまたは10m)に近づけ、干渉物や障害物から離れます。
- 他の音楽ソースを使います
- 他のモバイルデバイスに接続してみます。

9:一つイヤホンは音がしません？

- ヘッドフォンが現在接続されている場合、またはBluetoothデバイスに接続されている場合は、「お忘れ」をクリックするか、Bluetooth設定から「KY 07」を削除して、デバイスのBluetoothをオフにします。
- 耳栓を充電ボックスに挿入し、充電用の充電コードを挿入して耳栓を充電し、タッチパネルを5秒間押したまま赤と青のランプが交互に1回点滅してBluetoothペアの記録をクリアする。
- 耳栓を充電ボックスに挿入し、充電用の充電コードを挿入して耳栓を充電し、タッチパネルを5秒間押したまま赤と青のランプが交互に1回点滅してBluetoothペアの記録をクリアする。

10:通話中に人の声が聞こえません？

- イヤホンと接続されているデバイス(つまりスマホ)の両方の電源が入っていることを確認します。
- 接続されているデバイスの音量が小さすぎる場合、音量を上げます。
- Bluetoothデバイスのオーディオ設定を確認し、通話中に音声がいヤホンから出ることを確認します。
- Bluetoothデバイスを使用して接続を再確立します。
- イヤホンを使用して音楽を聞く場合、再生を停止し、右側または左側のデバイスのボタンを押して着信に応答してください。

11:イヤホンはいつも落ちます？

- 耳の大きさに合わせてイヤピース/イヤーフックを選択します。
- イヤホンを正しく装着します。

12:Bluetoothの接続が不安定で音が途切れます？

- Bluetoothデバイスが範囲外です。イヤホンとBluetoothデバイスの間の距離を短くし、干渉物や障害物から離れてください。

13:片耳の使用方で片耳使用時に二つのイヤホンに通話機能はありますか？

・片耳使用の場合、右イヤホンだけがBluetoothに接続でき、通話の受信／終了、音楽の再生／一時停止などができます。左耳は使用できません。

14:Apple製品で使えますか？

・iPhone、iPad、サムスン、ソニー、HUAWEI、Xiaomiなどのスマートフォン、Bluetoothオーディオデバイスに対応しています。

・デバイスのBluetoothバージョンが4.0以上であれば、本イヤホンと接続して使用できます。

15:Bluetoothバージョンはいくつですか？Bluetoothほどのくらいの有効距離ですか？

・Bluetoothバージョンは5.0で、障害物がない場合、有効距離が10M以上です。

16:イヤホンの充電方法は？ 充電ケースはイヤホンを何回充電できますか？ フル充電でどれくらい使えますか？(詳細回答)

・イヤホンを充電ケースに入れてふたを閉めるだけで充電できます。

・充電ケースがフル充電されている場合はイヤホンを5回充電できます。

・イヤホンの充電時間は通常1.5時間で、実際の使用状況によります。

17:充電中、イヤホンは使えますか？

・充電中はイヤホンを充電ケースに入れる必要がありますので、使用できません。

18:急速充電機能はサポートされていますか？

・このイヤホンは急速充電機能をサポートしていません。

19:使用環境は？

・本製品を通常的环境下で使用してください。-10℃~40℃の温度範囲で使用してください。

・私たちのイヤホンはIPX 6防水に対応しています。

20:イヤホンのBluetooth接続解除の方法は？

・レフトヘッドホンまたは右イヤホンがデバイスに約5分間接続されていない場合、ヘッドホンは自動的に電源をオフにします。

・ヘッドホンのペアリング記録をクリアします。

・手動でBluetooth接続デバイスのヘッドホンを切断します。

・接続されたBluetoothデバイスでイヤホンのBluetooth接続を解除します。

このユーザーマニュアルを読んだ後、まだ質問がある場合は、アフターサービスセンターまでご連絡ください。24時間サービスをご提供します。

電子メール：support@cowinaudio.com

電話番号：+1 (929) 359-6668 (月曜から金曜の午前9時から午後5時30分 (太平洋標準時間) おすすめ)

ウェブサイト：<https://www.cowinaudio.com> (ライブチャットをサポート)

Facebook：<https://www.facebook.com/cowinelectronics>

Instagram：<https://www.instagram.com/cowinaudio>

YouTube：<https://www.youtube.com/channel/UCQIHuG8eYKa8AFyzOa98RiA>

Twitter：<https://twitter.com/cowinaudio>

cowin

Headphones on. World off.

 support@cowinaudio.com

 [@cowinelectronics](#)

 [@cowinaudio](#)

 www.cowinaudio.com

 +19293596668



Join us

Shenzhen MeiDong Acoustics Co., Ltd