

## Sound Base

SBASE301





## Contents

---

<b>Safety Warnings</b> .....	<b>3</b>
<b>Unpacking</b> .....	<b>5</b>
<b>Product Overview</b> .....	<b>6</b>
Front View.....	6
Top View.....	6
Rear View.....	6
<b>Remote Control</b> .....	<b>7</b>
<b>Remove the Plastic Strip from the Remote Control</b> .....	<b>7</b>
<b>Battery Replacement for the Remote Control</b> .....	<b>8</b>
<b>Remote Control Operation Range</b> .....	<b>9</b>
<b>Placing TV or Vision Device</b> .....	<b>9</b>
<b>Connections</b> .....	<b>10</b>
Using the OPTICAL Connection.....	10
Using the AUX Connection.....	10
Using the MP3 LINK Connection.....	11
Connecting to the Mains Supply.....	11
<b>General Operation</b> .....	<b>12</b>
Selecting Modes.....	12
Adjusting the Volume.....	12
Selecting the Equaliser.....	12
Adjusting the Brightness.....	12
<b>Bluetooth® Operation</b> .....	<b>13</b>
Listen to Music from Bluetooth Device.....	14
<b>AUX / MP3 LINK / OPTICAL Operation</b> .....	<b>14</b>
<b>Maintenance</b> .....	<b>14</b>
<b>Hints and Tips</b> .....	<b>14</b>
<b>Specifications</b> .....	<b>15</b>

# Safety Warnings

---

- Read all the instructions carefully before using the unit and keep them for future reference.
- Retain the manual. If you pass the unit onto a third party make sure to include this manual.
- Check that the voltage marked on the rating label matches your mains voltage.

## **Damage**

- Please inspect the unit for damage after unpacking.
- Do not continue to operate the unit if you are in any doubt about it working normally, or if it is damaged in any way - switch off, withdraw the mains plug and consult your dealer.

## **Location of Unit**

- The unit must be placed on a flat stable surface and should not be subjected to vibrations.
- Do not place the unit on sloped or unstable surfaces as the unit may fall off or tip over.
- The mains socket must be located near the unit and should be easily accessible.
- This unit is designed for indoor use only.

## **Temperature**

- Avoid extreme degrees of temperature, either hot or cold. Place the unit well away from heat sources such as radiators or gas/ electric fires.
- Avoid exposure to direct sunlight and other sources of heat.

## **Naked Flames**

- Never place any type of candle or naked flame on the top of or near the unit.

## **Ventilation**

- To prevent the risk of electric shock or fire hazard due to overheating, ensure that curtains and other materials do not obstruct the ventilation vents.
- A minimum distance of 5cm around the unit should be maintained to allow for sufficient ventilation.
- Do not install or place this unit in a bookcase, built-in cabinet or in another confined space. Ensure the unit is well ventilated.

## **Safety**

- Always disconnect the unit from the mains supply before connecting/ disconnecting other devices or moving the unit.
- Unplug the unit from the mains socket during a lightning storm.

## **Mains Cable**

- Make sure the unit or unit stand is not resting on top of the mains cable, as the weight of the unit may damage the mains cable and create a safety hazard.
- If the mains cable is damaged it must be replaced by the manufacturer, its service agent, or similarly qualified persons in order to avoid a hazard.

## **Interference**

- Do not place the unit on or near appliances which may cause electromagnetic interference. If you do, it may adversely affect the working of the unit, and cause a distorted sound.

## **Batteries**

- Batteries used in the unit are easily swallowed by young children and this is dangerous.
- Keep loose batteries away from young children and make sure that the battery holder tray is secure in the unit. Seek medical advice if you believe a cell has been swallowed.
- Please dispose of batteries correctly by following the guidance in this manual.
- Do not expose the battery to direct sunlight or sources of excessive heat.

## **Supervision**

- Children should be supervised to ensure that they do not play with the unit.
- Never let anyone especially children push anything into the holes, slots or any other openings in the case - this could result in a fatal electric shock.



 The lightning flash with arrowhead symbol, within an equilateral triangle, is intended to alert the user to the presence of uninsulated “dangerous voltage” within the unit’s enclosure that may be of sufficient magnitude to constitute a risk of electric shock.

 The exclamation point within an equilateral triangle is intended to alert the user to the presence of important operating and maintenance (servicing) instructions in the manual accompanying the unit.

### Service

- To reduce the risk of electric shock, do not remove screws. The unit does not contain any user-serviceable parts. Please leave all maintenance work to qualified personnel.
- Do not open any fixed covers as this may expose dangerous voltages.

### Maintenance

- Ensure to unplug the unit from the power supply before cleaning.
- Do not use any type of abrasive pad or abrasive cleaning solutions as these may damage the unit’s surface.
- Do not use liquids to clean the unit.

## Fcc And Ic Statement For Users (usa And Canada Only)

This device complies with part 15 of the FCC Rules. Operation is subject to the following two conditions: (1) This device may not cause harmful interference, and (2) this device must accept any interference received, including interference that may cause undesired operation.

### Federal Communication Commission Interference Statement

This equipment has been tested and found to comply with the limits for a Class B digital device, pursuant to Part 15 of the FCC Rules. These limits are designed to provide reasonable protection against harmful interference in a residential installation. This equipment generates, uses and can radiate radio frequency energy and, if not installed and used in accordance with the instructions, may cause harmful interference to radio communications. However, there is no guarantee that interference will not occur in a particular installation. If this equipment does cause harmful interference to radio or television

reception, which can be determined by turning the equipment off and on, the user is encouraged to try to correct the interference by one or more of the following measures:

- Reorient or relocate the receiving antenna.
- Increase the separation between the equipment and receiver.
- Connect the equipment into an outlet on a circuit different from that to which the receiver is connected.
- Consult the dealer or an experienced radio/TV technician for help.

**Caution:** Changes or modifications not expressly approved by HARMAN could void the user’s authority to operate the equipment.

### For Products That Transmit RF Energy:

#### FCC AND IC INFORMATION FOR USERS

This device complies with Part 15 of the FCC rules and Industry Canada license-exempt RSS 210. Operation is subject to the following two conditions: (1) This device may not cause harmful interference; and (2) this device must accept any interference received, including interference that may cause undesired operation.

#### FCC/IC Radiation Exposure Statement

This equipment complies with FCC/IC RSS-102 radiation exposure limits set forth for an uncontrolled environment. This equipment should be installed and operated with minimum distance 20cm between the radiator & your body.

#### For Products with Radio Receivers That Can Use an External Antenna (USA ONLY): CATV (Cable TV) or Antenna Grounding

If an outside antenna or cable system is connected to this product, be certain that it is grounded so as to provide some protection against voltage surges and static charges. Section 810 of the National Electrical Code (NEC), ANSI/NFPA No. 70-1984, provides information with respect to proper grounding of the mast and supporting structure, grounding of the lead-in wire to an antenna discharge unit, size of grounding conductors, location of antenna discharge unit, connection to grounding electrodes and requirements of the grounding electrode.

#### Note to CATV System Installer:

This reminder is provided to call the CATV (cable TV) system installer’s attention to article 820-40 of the NEC, which provides guidelines for proper grounding and, in particular, specifies that the cable ground shall be connected to the grounding system of the building, as close to the point of cable entry as possible.

**Thank you** for purchasing your new SEIKI Sound Base .

We recommend that you spend some time reading this instruction manual in order that you fully understand all the operational features it offers. You will also find some hints and tips to help you resolve any issues.

Read all the safety instructions carefully before use and keep this instruction manual for future reference.

## Unpacking

Remove all items from the packaging. Retain the packaging. If you dispose of it please do so according to local regulations.

The following items are included:

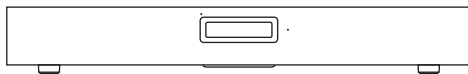

Main Unit

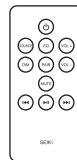

Remote Control



Mains Cable

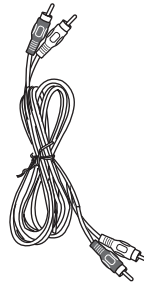

RCA Stereo  
Audio Cable



Audio Cable  
3.5 mm to 3.5 mm

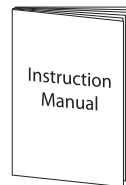

Instruction Manual

# Product Overview

---

## Front View

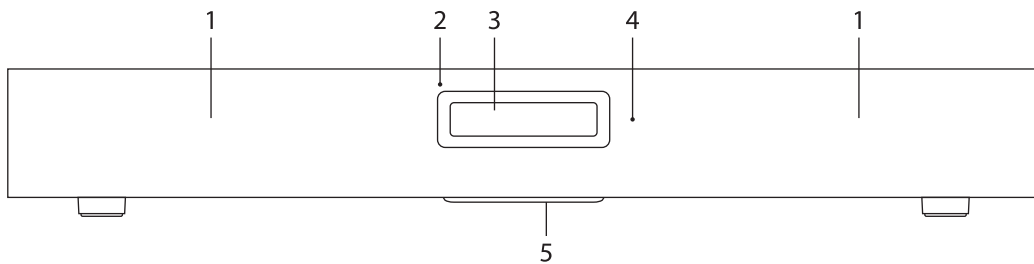

- |                    |                          |
|--------------------|--------------------------|
| 1. Speakers        | 4. Remote Control Sensor |
| 2. Power Indicator | 5. Subwoofer             |
| 3. Display         |                          |

## Top View

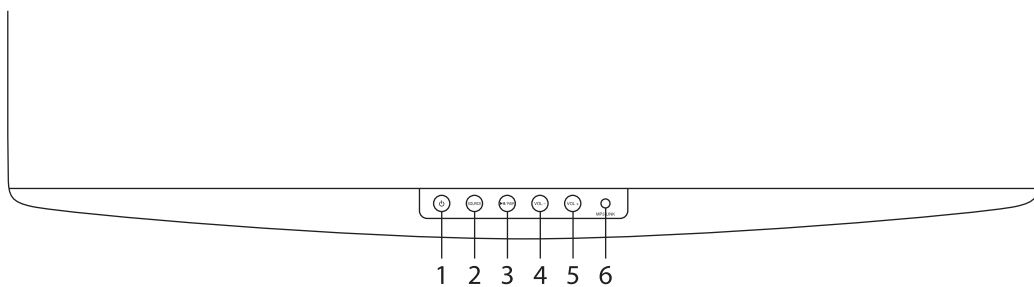

- |                             |                           |
|-----------------------------|---------------------------|
| 1. ⏻ Button                 | 4. <b>VOL -</b> Button    |
| 2. <b>SOURCE</b> Button     | 5. <b>VOL +</b> Button    |
| 3. <b>▶II / PAIR</b> Button | 6. <b>MP3 LINK</b> Socket |

## Rear View

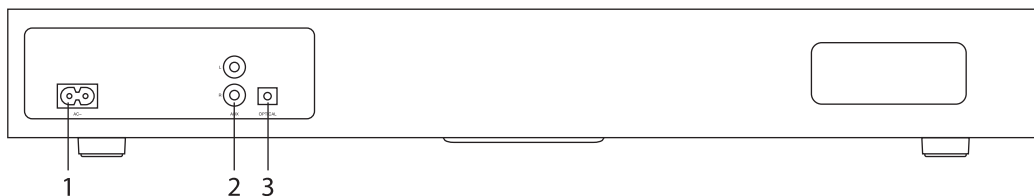

- |                             |                          |
|-----------------------------|--------------------------|
| 1. <b>AC~</b> Socket        | 3. <b>OPTICAL</b> Socket |
| 2. <b>AUX (L/R)</b> Sockets |                          |

## Remote Control

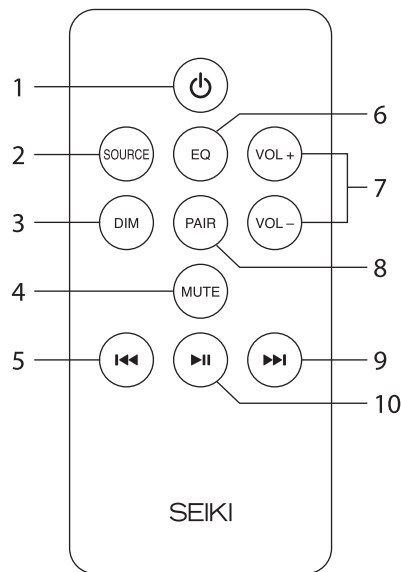

1. **⏻** Button  
Switch the unit between On and Standby mode.
2. **SOURCE** Button  
Select the input source.
3. **DIM** Button  
Adjust the display brightness level.
4. **MUTE** Button  
Silence the unit or restore the sound.
5. **⏮** Button  
Skip backwards to the beginning of the track or to the previous track in Bluetooth mode.
6. **EQ** Button  
Select the preset equaliser.
7. **VOL +/-** Buttons  
Adjust the volume.
8. **PAIR** Button  
Activate the pairing function in Bluetooth mode and disconnect the existing paired Bluetooth device.
9. **⏭** Button  
Skip forwards to the next track in Bluetooth mode.
10. **▶||** Button  
Play/pause/resume playback in Bluetooth mode.

## Remove the Plastic Strip from the Remote Control

Remove the plastic strip from the battery if the battery is being used for the first time. It is located at the bottom rear of the remote control.

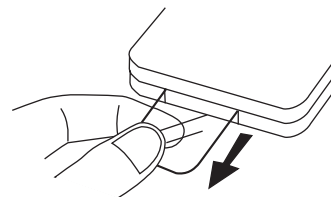



## Battery Replacement for the Remote Control

The remote control requires a CR2025, 3V Lithium battery.

1. Slide and hold the battery release tab in the direction of the arrow.
2. Pull out the battery holder and remove the old battery.
3. Replace with a new battery.
4. Insert the battery holder back into the remote control.

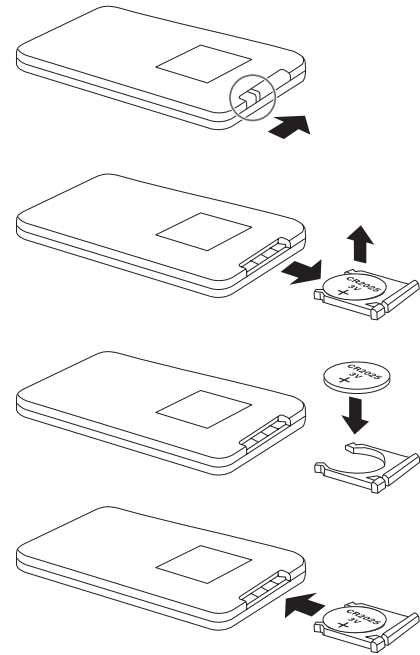

### Handling the Battery

- Improper or incorrect use of batteries may cause corrosion or battery leakage, which could cause fire, personal injury or damage to property.
- Install the battery correctly in the battery compartment.
- When the battery is exhausted, the remote control will not function.
- Only use the battery type indicated in this manual.
- Do not dispose of the used battery as domestic waste. Dispose of it in accordance with local regulations.
- Small button cell batteries such as the one used in the remote control are easily swallowed by young children and this is dangerous. Keep loose button cells away from young children and make sure that the battery is secure in the remote control. Seek medical advice if you believe a battery cell has been swallowed.

### Handling the Remote Control

- Take care of your fingernails when you slide and pull the battery release tab.
- Do not drop the remote control.
- Do not allow anything to impact the remote control.
- Do not spill water or liquid on the remote control.
- Do not place the remote control on a wet object.
- Remove the battery from the remote control when not in use for a long period of time, as corrosion or battery leakage may occur and result in physical injury, and/or property damage, and/or fire.

## Remote Control Operation Range

- The remote control sensor at the front unit is sensitive to the remote control's commands up to a maximum of 6 metres away and within a maximum of a 40° arc.
- Please note that the operating distance may vary depending on the brightness of the room.

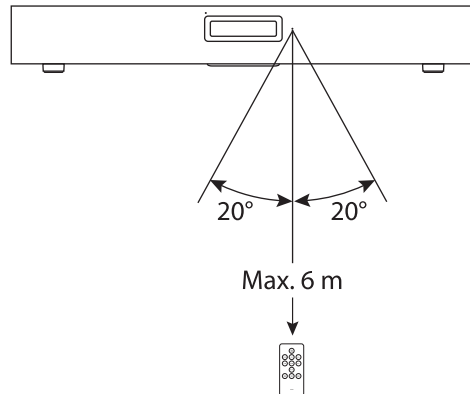

## Placing TV or Vision Device

The unit supports a TV up to a maximum dimension of 48 cm (W) x 22 cm (D) for its base and within a maximum load of 30 kg.

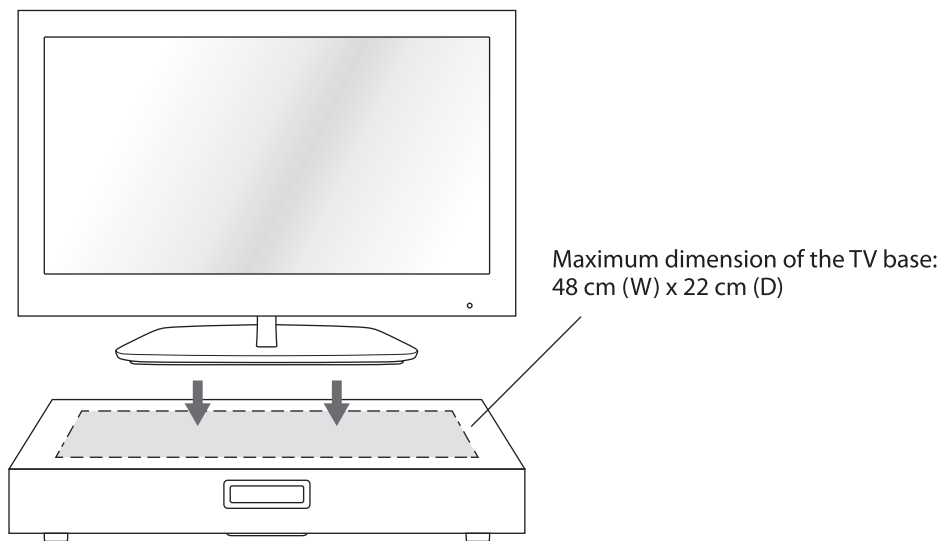

Ensure the TV or Vision Device is placed properly. Turning the volume loud may cause the device to fall down.

## Connections

### Using the OPTICAL Connection

Use an optical cable (not included) to connect the TV's optical output socket to the unit's **OPTICAL** socket. Before inserting the optical cable, remove the **OPTICAL** socket cover.

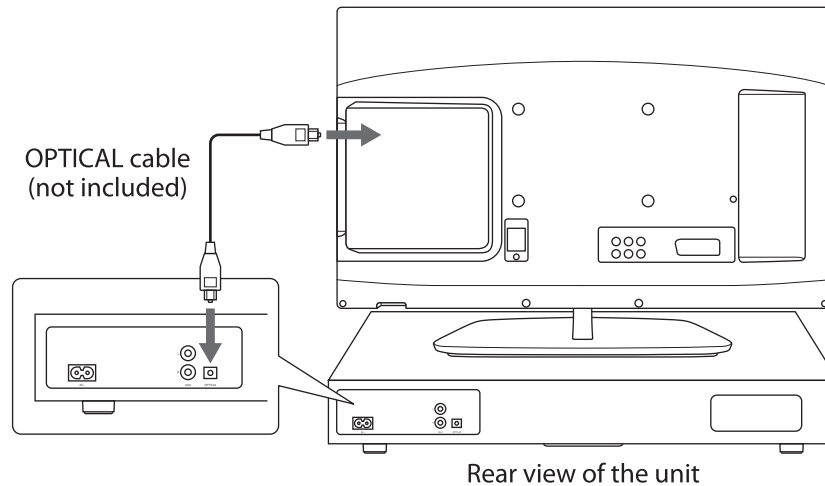

If there is no sound output and the display shows **PLEASE CHANGE YOUR SOURCE DEVICE TO PCM MODE UNDER AUDIO OUTPUT SETTING**, ensure the audio setting of the input source (e.g. TV, game console, DVD player, etc.) is set to PCM mode.

### Using the AUX Connection

Use an RCA Stereo Audio Cable to connect the TV's audio output sockets to the unit's

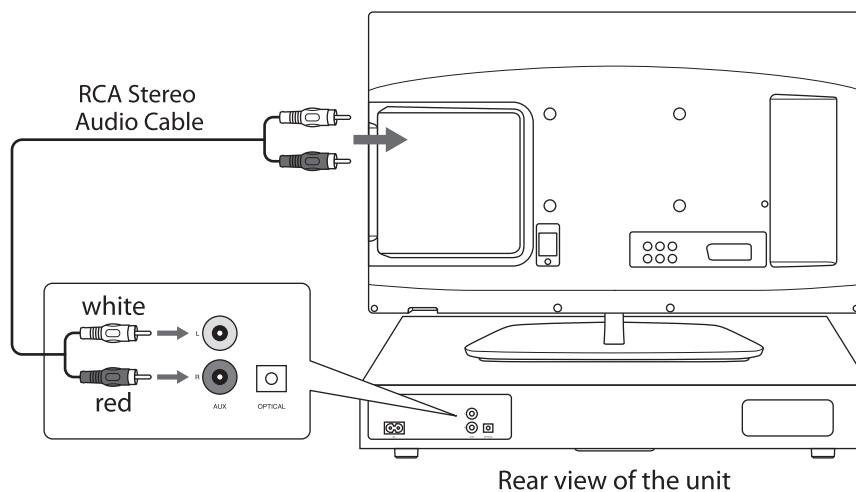

## Using the MP3 LINK Connection

Use the 3.5mm to 3.5mm audio cable to connect the audio device's headphone socket to the unit's **MP3 LINK** socket.

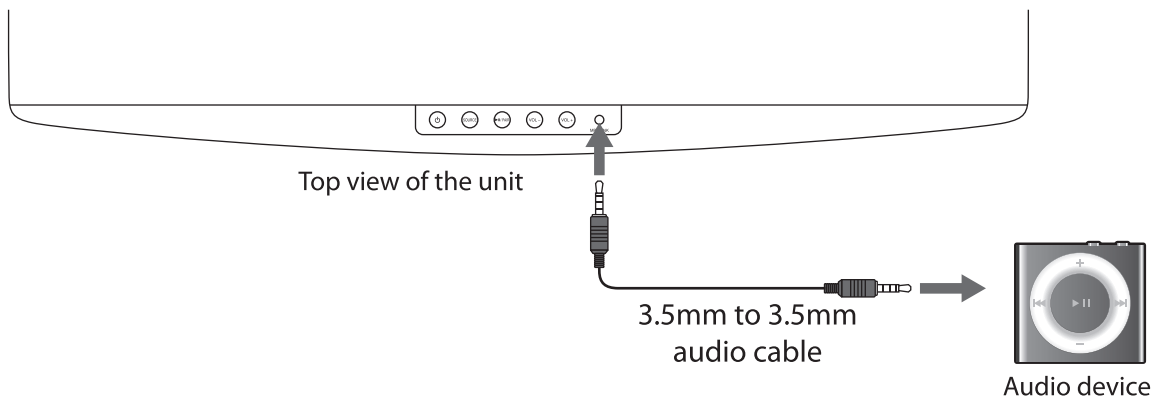

## Connecting to the Mains Supply

- Ensure that the power supply voltage corresponds to the voltage printed on the back or the underside of the unit.
- This unit is designed to operate with the provided mains cable.
- Connecting the unit to any other power source may cause damage to the unit. Unwind the mains cable to its full length. Connect the mains plug to a mains socket. Make sure the mains plug is fully inserted into the mains socket.
- The mains plug/appliance coupler is used as the disconnect device, the disconnect device must remain readily operable.
- Connect the power to the **AC~** Socket on the unit and a wall outlet.

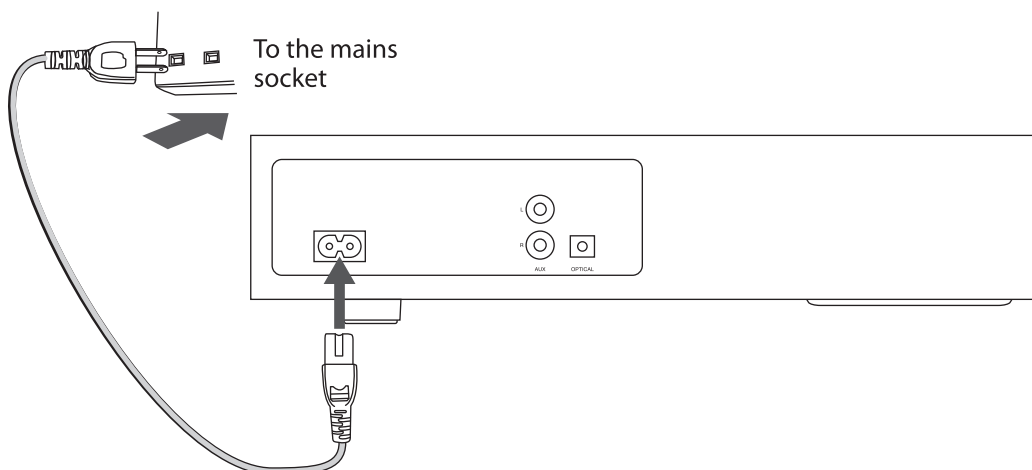

- Ensure all audio connections of the unit are connected before connecting to the mains power socket.
- Unplug the power cord from the outlet when the unit is not in use for an extended period of time.

## General Operation

---

When you first connect the unit to the mains socket, the unit will be in Standby mode. The **POWER** Indicator will light up red.

- Press the **⏻** Button to switch the unit on. The display will show a greeting message **HELLO** and then the last used mode.
- Press the **⏻** Button to switch the unit back to Standby. The display will show **STANDBY** and then the unit will turn off. The **POWER** Indicator will light up red.
- Disconnect the mains plug from the mains socket if you want to switch the unit off completely.



When the unit volume is close to mute or is idle for approximately 15 minutes, it will automatically switch to Standby.

### Selecting Modes

Press the **SOURCE** Button repeatedly to switch between **AUX**, **BT**, **MP3 LINK** and **OPTICAL** mode.

### Adjusting the Volume

- Press the **VOL +/-** Button to adjust the volume.
- If you wish to turn the sound off, press the **MUTE** Button on the remote control. Press the **MUTE** Button again or press the **VOL +/-** Button to resume normal listening.

### Selecting the Equaliser

Press the **EQ** Button on the remote control repeatedly to select a desired music mode. (**MOVIE**, **MUSIC**, **TV**).

- When **AUX** or **OPTICAL** mode is selected, the equaliser will be set to **MOVIE**.
- When **BT** or **MP3 LINK** mode is selected, the equaliser will be set to **MUSIC**.

### Adjusting the Brightness

Press the **DIM** Button on the remote control repeatedly to select brightness level.

## Bluetooth® Operation

---

You can listen to tracks from a media device if it is connected to the unit via Bluetooth.



- The operational range between the main unit and a Bluetooth device is approximately 8 meters.
- Before you connect a Bluetooth device to this unit, familiarize yourself with the Bluetooth capabilities of the device.
- Compatibility with all Bluetooth devices is not guaranteed.
- Any obstacle between this unit and a Bluetooth device can reduce the operational range.
- Keep this unit away from other electronic devices that may cause interference.

To connect your device to the unit via Bluetooth, follow the steps below:

1. Switch the unit on. Press the **SOURCE** Button on the remote control repeatedly to select **BT** mode. The display will show **BT** and then flash.
2. Press and hold the **▶II/PAIR** Button on the unit or the **PAIR** Button on the remote control to activate Bluetooth pairing.
3. Activate your Bluetooth device and select the search mode.
4. “**SBASE301**” will appear on your Bluetooth device list.
5. Select “**SBASE301**” and enter “**0000**” for the password if necessary.
6. The display will show **BT** and it doesn’t flash any more when connection successful.
7. To disconnect the Bluetooth function, switch to another function on the unit or disable the function from your Bluetooth device.



- If there is an existing connection, press the **▶II/PAIR** Button on the unit or the **PAIR** Button on the remote control to re-activate the pairing mode, the existing connection will be interrupted.
- If no other Bluetooth device pairs with this player within two minutes, the player will recover its previous connection.
- The player will also be disconnected when your device is moved beyond the operational range.
- If you want to reconnect your device to this player, place it within the operational range.
- If the device is moved beyond the operational range, when it is brought back, please check if the device is still connected to the player.
  - If the connection is lost, follow the instructions above to pair your device to the player again.



Problem	Solution
Loud hum or noise is heard.	The plugs and sockets are dirty. Wipe them with a cloth slightly moistened with an appropriate non-abrasive cleaning solution.
The remote control does not function.	<ul style="list-style-type: none"> <li>• Use the remote control near the unit.</li> <li>• Point the remote control at the remote control sensor on the unit.</li> <li>• Replace the battery in the remote control with a new one.</li> <li>• Remove any obstacles between the remote control and the unit.</li> </ul>
The unit does not respond when pressing any buttons.	The unit may freeze up during use. Switch the unit off and then on again at the mains socket to reset the unit.
No sound output.	<ul style="list-style-type: none"> <li>• Make sure that the unit is not muted. Press the <b>MUTE</b> or <b>VOL +/-</b> Button to resume normal listening.</li> <li>• Ensure the audio setting of the input source (e.g. TV, game console, DVD player, etc.) is set to PCM mode while using optical connection.</li> </ul>
I cannot find BASE301 on my Bluetooth device.	Ensure the Bluetooth function is activated on your Bluetooth device.



If any functional abnormality is encountered, unplug the unit from the mains socket and reconnect it again.

## Specifications

Model	<b>SBASE301</b>
<b>Power</b>	
Power Supply	110–240V~ 50/60Hz
Power Consumption	60W
Speaker Output Power	10Wrms x 2 + 20Wrms (Subwoofer)
<b>Feature</b>	
Connectivity	AUX IN (L/R) Sockets, MP3 LINK Socket, OPTICAL Socket, Bluetooth 4.0
Dimension (W) x (D) x (H)	525 x 300 x 65 mm
Net Weight	4.4kg

Features and specifications are subject to change without prior notice.

### Notes for battery disposal

The batteries used with this product contain chemicals that are harmful to the environment. To preserve our environment, dispose of used batteries according to your local laws or regulations.

Do not dispose of batteries with normal household waste.

For more information, please contact the local authority or your retailer where you purchased the product.





## Contenido

---

<b>Advertencias de seguridad</b> .....	18
<b>Desembalado</b> .....	20
<b>Resumen del producto</b> .....	21
Vista frontal .....	21
Vista superior .....	21
Vista trasera .....	21
<b>Control remoto</b> .....	22
<b>Retirar la tira plástica del control remoto</b> .....	22
<b>Cambiar la batería del control remoto</b> .....	23
<b>Rango de operación del control remoto</b> .....	24
<b>Colocar la TV o el dispositivo de visualización</b> .....	24
<b>Conexiones</b> .....	25
Utilizar la conexión óptica .....	25
Utilizar la conexión AUX .....	25
Utilizar la conexión MP3 LINK .....	26
Conectar a la fuente de energía .....	26
<b>Uso general</b> .....	27
Modos de selección .....	27
Ajustar el volumen .....	27
Seleccionar el ecualizador .....	27
Ajustar el brillo .....	27
<b>Uso de Bluetooth<sup>8</sup></b> .....	28
Escuchar música desde un dispositivo Bluetooth .....	29
<b>Uso de AUX/MP3 LINK/OPTICAL</b> .....	29
<b>Mantenimiento</b> .....	29
<b>Consejos e ideas</b> .....	29
<b>Especificaciones</b> .....	30



## Advertencias de seguridad

---

- Lea todas las instrucciones cuidadosamente antes de usar la unidad y consvelas para futura referencia.
- Conserve el manual. Si pasa la unidad a un tercero, asegese de entregarle este manual.
- Verifique que el voltaje indicado en la etiqueta coincida con su fuente de alimentaci.

### Daños

- Verifique que no haya daños en la unidad luego de desembalarla.
- No siga usando la unidad si tiene alguna duda sobre su normal funcionamiento, o si está dañada de cualquier manera. Apáguela, retire el enchufe de la red y consulte a su vendedor.

### Ubicación de la unidad

- La unidad debe ser colocada en una superficie plana estable y no debe estar sujeta a vibraciones.
- No ubique la unidad sobre una superficie inclinada o inestable, ya que podr caerse.
- El enchufe principal debe estar ubicado cerca de la unidad y ser de fil acceso.
- Esta unidad estdiseda icamente para ser usada en interiores.

### Temperatura

- Evite grados extremos de temperatura, fría o caliente. Ubique la unidad alejada de fuentes de calor como radiadores o estufas eléctricas o a gas.
- Evite la exposición a la luz directa del sol y otras fuentes de calor.

### Exposición a las llamas

- Nunca ubique ningún tipo de vela o llama expuesta sobre la unidad o cerca de ella.

### Ventilación

- Para evitar l riesgo de descargas eltricas o peligro de incendio por sobrecalentamiento, asegese de que las cortinas y dem materiales no obstruyan las rejillas de ventilaci.
- Debe mantenerse una distancia mima de 5 cm respecto a la unidad para que haya suficiente ventilaci.
- No instale ni ubique esta unidad en una biblioteca, gabinete empotrado u otro espacio cerrado. Asegúrese de que la unidad tenga buena ventilación.

### Seguridad

- Desconecte la unidad de la fuente de energ siempre que vaya a conectar o desconectar otros dispositivos o a mover la unidad.
- Desenchufe la unidad de la toma principal durante tormentas eléctricas.

### Cable principal

- Asegese de que la unidad o su soporte no se apoye sobre el cable principal, ya que el peso de la unidad podr dr el cable y presentar un peligro de seguridad.
- Si el cable principal se da, debe ser reemplazado por el fabricante, su agente de servicios o una persona con calificaciones similares para poder evitar peligros.

### Interferencias

- No ubique la unidad sobreo cerca de artefactos que puedan generar interferencia electromagnica. Si lo hace, puede afectar negativamente el funcionamiento de la unidad y generar sonidos distorsionados.



### Baterías

- Las bater utilizadas en la unidad pueden ser tragadas filmente or nis, lo cual es peligroso.
- Mantenga las bater sueltas alejadas de los nis y asegese de que la tapa del compartimento de la bater estbien asegurado a la unidad. Busque atencio mica en caso de que alguien haya tragado una bater.
- Desechecorrectamente las bater siguiendo las indicaciones de este manual.
- No exponga la bater a la luz directa del sol o a fuentes de calor excesivo.

### Supervisión

- Los nis deben ser supervisados para asegurarse de que no jueguen con la unidad.
- Nunca deje qu nadie, especialmente los nis, metan nada dentro de los agujeros, ranuras o cualquier otra abertura de la cajaesto podr resultar en una descarga eltrica fatal.



-  El símbolo de rayo con punta de flecha dentro de un triángulo equilátero alerta al usuario sobre la presencia de “voltaje peligroso” sin aislación dentro de la caja de la unidad, de magnitud suficiente para constituir un riesgo de descarga eléctrica.
-  La señal de exclamación dentro de un triángulo equilátero alerta al usuario sobre la presencia de instrucciones de operación y mantenimiento (reparaciones) importantes dentro del manual que acompaña a la unidad.

### **Service**

- Para reducir el riesgo de descargas eléctricas, no quite los tornillos. La unidad no contiene ninguna parte que pueda ser reparada por el usuario. Deje todo el trabajo de mantenimiento al personal calificado.
- No abra ningún cobertor fijo ya que podrá exponer voltajes peligrosos.

### **Mantenimiento**

- Asegúrese de desenchufar la unidad de la fuente de alimentación antes de limpiarla.
- No use ningún tipo de esponja abrasiva ni soluciones de limpieza abrasivas, ya que podrían dañar la superficie de la unidad.
- No use líquidos para limpiar la unidad.

**Gracias** por comprar su nueva base de sonido SEIKI. Le recomendamos tomarse un tiempo para leer este manual de instrucciones y comprender por completo todas sus funciones de operación. También encontrará algunos consejos para resolver cualquier problema. Lea cuidadosamente las instrucciones de seguridad antes de conservar este manual para futuras referencias.

## Desembalado

Retire todos los elementos del embalaje. Conserve el embalaje. Si lo tira, hágalo de acuerdo con las regulaciones locales.

Se incluyen los siguientes elementos:



Unidad principal

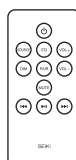

Control Remoto



Cable principal

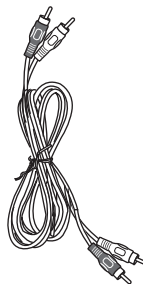

Cable de Audio seero **RCA**



Cable de audio de 3.5 mm a 3.5 mm

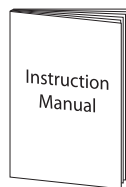

Manual de instrucciones



## Resumen del producto

---

### Vista frontal

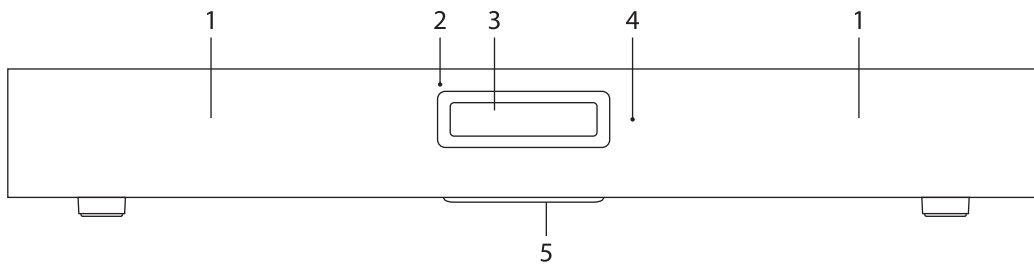

- |                           |                              |
|---------------------------|------------------------------|
| 1. Altavoces              | 4. Sensor del control remoto |
| 2. Indicador de encendido | 5. Subwoofer                 |
| 3. Pantalla               |                              |

### Vista superior

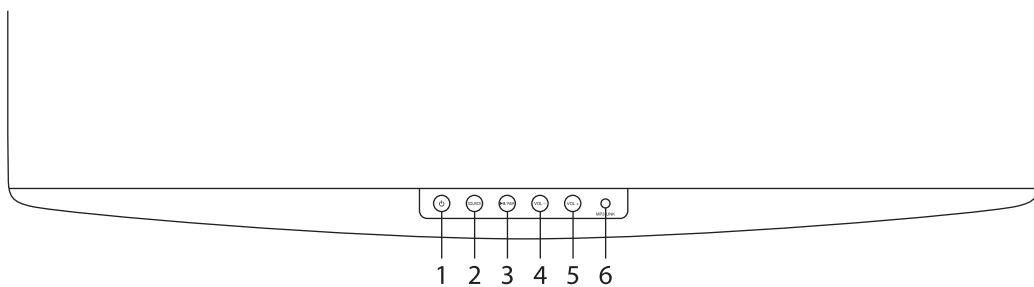

- |                                 |                           |
|---------------------------------|---------------------------|
| 1. Botón ©                      | 4. Botón <b>VOL -</b>     |
| 2. Botón <b>SOURCE</b> (fuente) | 5. Botón <b>VOL +</b>     |
| 3. Botón <b>MI /PAIR</b>        | 6. Ranura <b>MP3 LINK</b> |

### Vista trasera

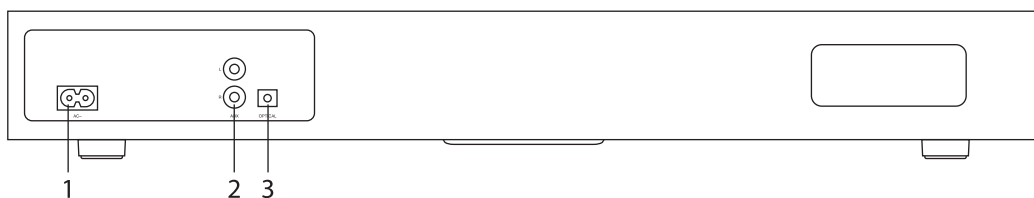

- |                             |                  |
|-----------------------------|------------------|
| 1. Ranura <b>AC~</b>        | 3. Ranura óptica |
| 2. Ranuras <b>AUX (L/R)</b> |                  |

## Control remoto

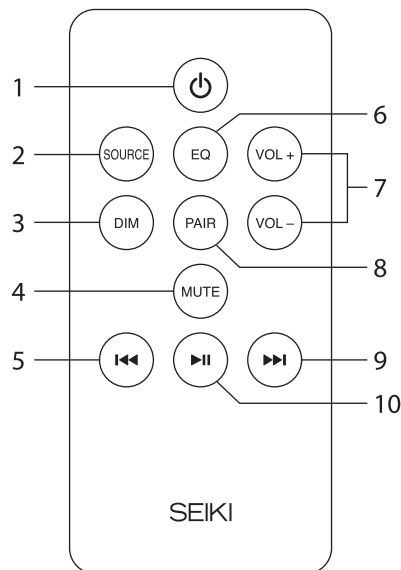

1. Botón **ϕ**  
Pasar la unidad de modo Encendido a Standby.
2. Botón **SOURCE** para seleccionar la fuente de entrada.
3. Botón **DIM**  
Ajusta el nivel de brillo de la pantalla.
4. Botón **MUTE**  
Silencia la unidad o restaura el sonido.
5. Botón **⏮**  
Salta hacia el comienzo de la pista o la pista anterior en modo Bluetooth.
6. Botón **EQ**  
Selecciona el ecualizador preconfigurado.
7. Botones **VOL +/-** para ajustar el volumen.
8. Botón **PAIR**  
Activa la función de emparejado en modo Bluetooth y desconecta el dispositivo emparejado actualmente.
9. Botón **MH**  
Salta hacia la siguiente pista en modo Bluetooth.
10. Botón **>** Reproduce/pausa/retoma la reproducción en modo Bluetooth.

## Retirar la tira plástica del control remoto

Retire la tira plástica de la batería si va a usarla por primera vez. Está ubicada en el extremo inferior del control remoto.

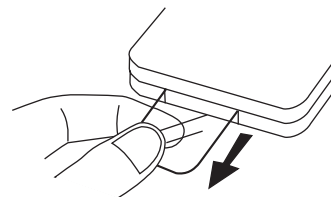



## Cambiar la batería del control remoto

El control remoto usa baterías de litio CR2025 de 3V.

1. Deslice y sujete la solapa de liberación de la batería siguiendo la dirección de la flecha.
2. Tire del sostenedor de la batería y retire la batería vieja.
3. Cámbiela por una nueva batería.
4. Vuelva a insertar el sostenedor de la batería dentro del control remoto.

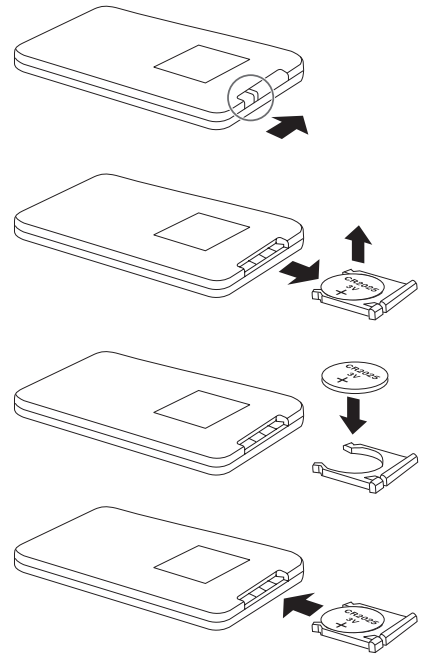

### Manejo de la batería

- El uso inadecuado o incorrecto de las baterías puede causar corrosión o pérdidas en la batería, lo que puede causar un incendio, daños personales o a la propiedad.
- Instale la batería correctamente dentro del compartimento.
- Cuando la batería se agote, el control remoto no funcionará.
- Use únicamente el tipo de batería indicado en este manual.
- No tire la batería usada con los desechos domésticos. Tírela de acuerdo con las regulaciones locales.
- Las baterías pequeñas tipo botón como las que se usan en el control remoto pueden ser tragadas fácilmente por niños pequeños, lo que es peligroso. Mantenga las baterías sueltas alejadas de los niños y asegúrese de que la batería esté bien asegurada al control remoto. Busque atención médica en caso de que alguien haya tragado una batería.

### Manejo del control remoto

- Cuide sus uñas cuando deslice y tire de la solapa de liberación de la batería.
- No deje caer el control remoto.
- No deje que otros objetos impacten sobre él.
- No derrame agua o líquidos sobre el control remoto.
- No ubique el control remoto sobre un objeto mojado.
- Retire la batería del control remoto cuando no estén en uso por un periodo de tiempo prolongado, ya que podría haber corrosión o derrames de la batería que causen daños personales y/o a la propiedad, y/o incendios.



## Rango de operación del control remoto

- El sensor del control remoto que se encuentra en la parte frontal de la unidad es sensible a los comandos del mismo hasta un máximo de 6 metros de distancia y un arco máximo de 40 grados.
- Tenga en cuenta que la distancia de operación puede variar según la luminosidad de la sala.

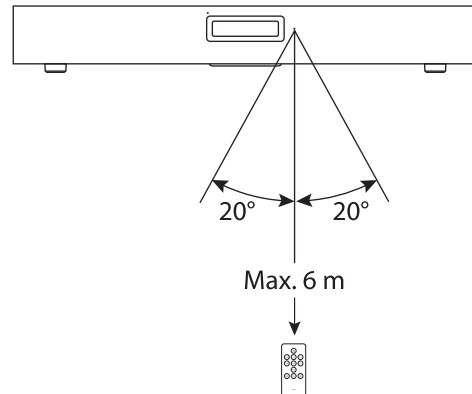

## Colocar la TV o el dispositivo de visualización

La unidad soporta una TV con base de hasta 48 x 22 cm y un peso máximo de 30 kg.

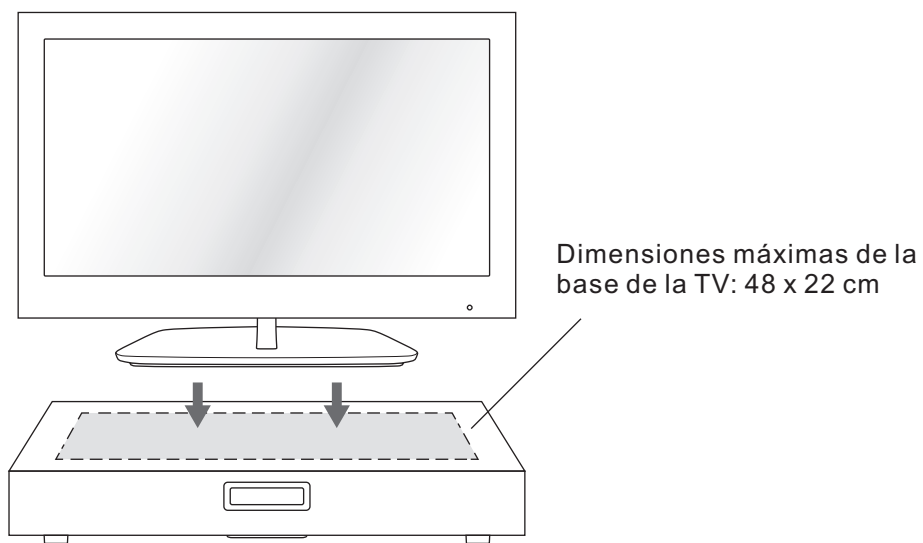

Asegúrese de que la TV o el dispositivo de visualización estén ubicados firmemente. Subir demasiado el volumen podría hacer caer el dispositivo.



## Conexiones

### Utilizar la conexión óptica

Utilice un cable (no incluido) para conectar la ranura de salida óptica de TV con la ranura **OPTICAL** del dispositivo. Antes de insertar el cable óptico, retire el cobertor de la ranura **OPTICAL**.

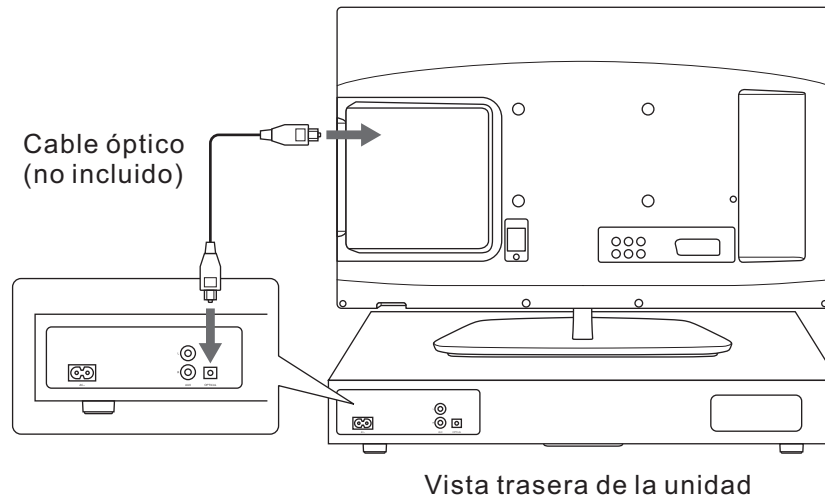

Si no hay salida de sonido y la pantalla indica **PLEASE CHANGE YOUR SOURCE DEVICE TO PCM MODE UNDER AUDIO OUTPUT SETTING**, (por favor, cambie su dispositivo fuente a modo PCM dentro del ajuste de salida de audio), asegúrese de que el ajuste de audio del dispositivo de entrada (TV, consola de juegos, DVD, etc.) esté en modo PCM

### Utilizar la conexión AUX

También puede usar un cable de audio estéreo RCA para conectar las ranuras de salida de audio de la TV con las ranuras **AUX (L/R)** de la unidad.

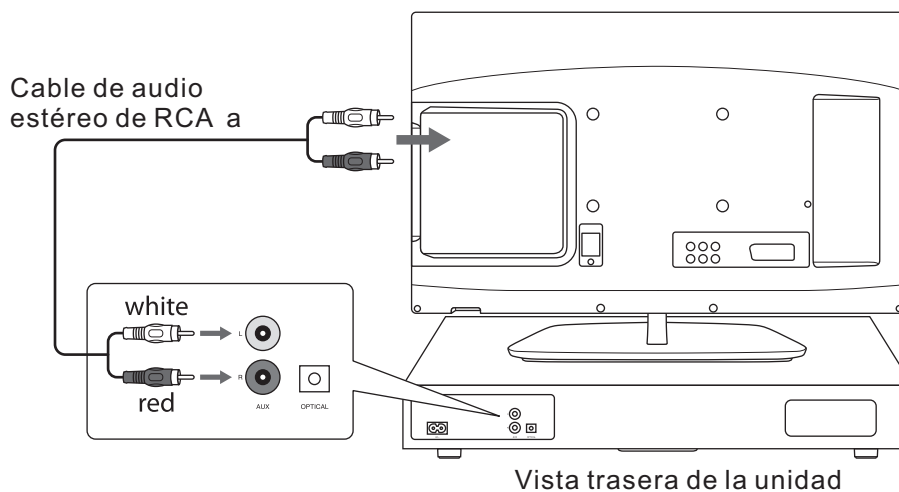

## Utilizar la conexión MP3 LINK

Use el cable de audio de 3.5 mm a 3.5 mm para conectar la ranura de auriculares del dispositivo de audio con la ranura **MP3 LINK** del dispositivo

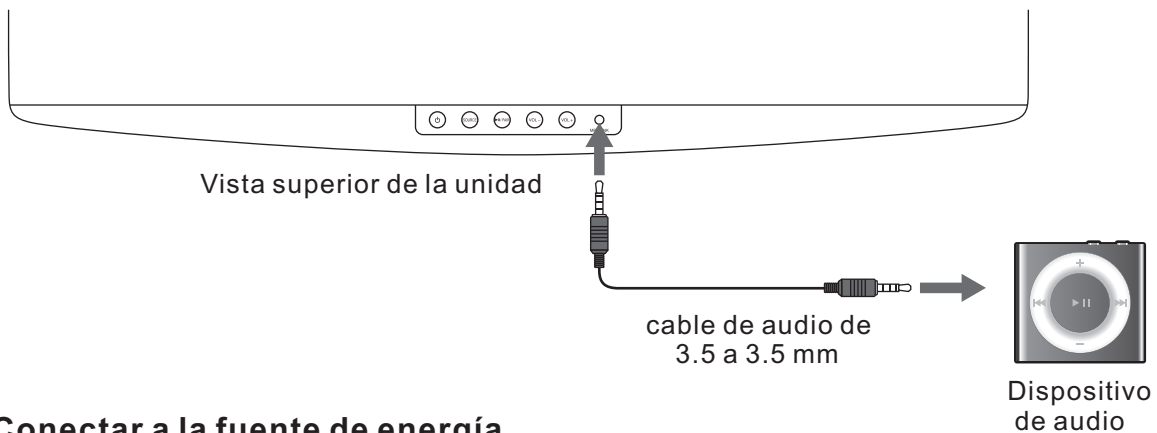

## Conectar a la fuente de energía

- Asegúrese de que el voltaje de la fuente de alimentación coincida con el voltaje impreso en la parte trasera del inferior de la unidad.
- Esta unidad está diseñada para operar con el cable de alimentación provisto.
- Conectar la unidad a cualquier otra fuente de alimentación puede causar daños a la unidad. Extienda el cable principal en su totalidad. Conecte el enchufe a la toma principal. Asegúrese de que el enchufe esté insertado por completo dentro de la toma principal.
- El acoplador del enchufe principal del dispositivo se utiliza como instrumento de desconexión, este dispositivo de desconexión debe estar accesible para su operación.
- Conecte la energía a la ranura de CA~ de la unidad y a un enchufe en la pared.

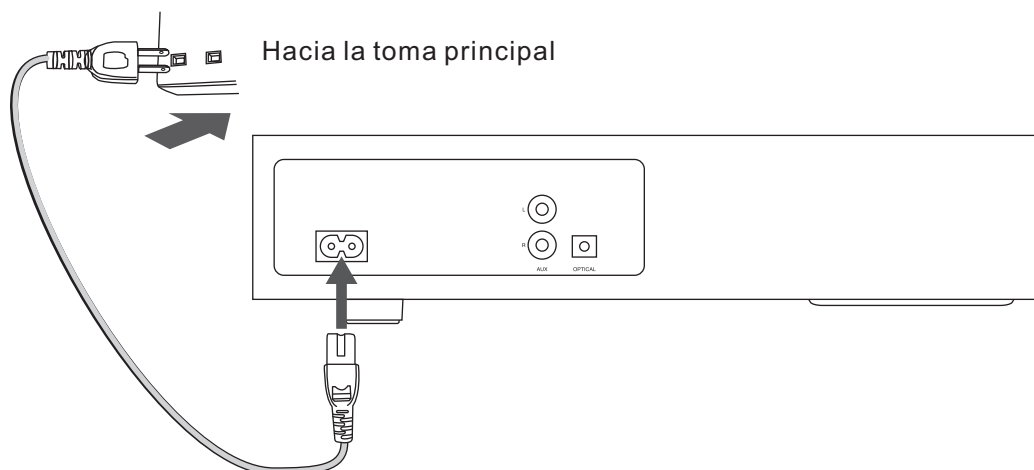

- Asegúrese de que todas las conexiones de audio estén conectadas antes de conectar a la toma principal.
- Desenchufe el cable de energía del enchufe cuando la unidad no se use por un período de tiempo prolongado.



## Uso general

---

Cuando conecte la unidad a la toma principal por primera vez, la unidad se encontrará en modo Standby. El indicador **POWER** se encenderá en rojo.

- Presione el botón <!**>** para encender la unidad. La pantalla mostrará el mensaje e bienvenida **HELLO** y luego el modo usado por última vez.
- Presione el botón <**1**> para que la unidad vuelva al modo Standby. La pantalla mostrará **STANDBY** y luego la unidad se apagará. El indicador **POWER** se encenderá en rojo.
- Desconecte la toma principal del enchufe si desea apagar la unidad por completo.



Cuando el volumen de la unidad esté cerca de mudo o inactivo por unos 15 minutos, la unidad pasará automáticamente a Standby.

### Selección de modos

Presione el botón **SOURCE** repetidamente para pasar entre los modos **AUX, BT, MP3 LINK** y **OPTICAL**.

### Ajustar el volumen

- Presione el botón **VOL +/-** para ajustar el volumen.
- Si desea apagar el sonido, presione el botón **MUTE** en el control remoto. Presione nuevamente el botón **MUTE** o el botón **VOL +/-** para volver al volumen normal.

### Seleccionar el ecualizador

Presione el botón **EQ** del control remoto en forma repetida para seleccionar el modo de música deseado. ( **MOVIE, MUSIC, TV**).

- Cuando se selecciona el modo **AUX** u **OPTICAL**, el ecualizador se ajusta en **MOVIE**.
- Cuando se selecciona el modo **BT** o **MP3 LINK**, el ecualizador se ajusta en **MUSIC**.

### Ajustar el brillo

Presione el botón **DIM** del control remoto en forma repetida para seleccionar el nivel de brillo



## Uso de Bluetooth®

Puede escuchar pistas de un dispositivo de medios si se lo conecta a la unidad mediante Bluetooth.



- El rango operacional entre la unidad principal y el dispositivo con Bluetooth es de unos 8 metros.
- Antes de conectar un dispositivo Bluetooth a esta unidad, debe familiarizarse con las capacidades Bluetooth de su dispositivo.
- No se garantiza la compatibilidad con todos los dispositivos Bluetooth.
- Cualquier obstáculo entre esta unidad y un dispositivo Bluetooth puede reducir el rango de operación.
- Mantenga la unidad alejada de otros dispositivos electrónicos que puedan causar interferencia.

Para conectar su dispositivo a la unidad mediante Bluetooth, siga estos pasos:

1. Encienda la unidad. Presione el botón **SOURCE** del control remoto en forma repetida para seleccionar el modo **BT**. La pantalla mostrará **BT** y luego alumbra.
2. Mantenga presionado el botón **MI/PAIR** de la unidad o el botón **PAIR** del control remoto para activar el emparejamiento Bluetooth.
3. Active su dispositivo Bluetooth y seleccione el modo búsqueda. En su lista
4. De dispositivos Bluetooth encontrará "**SBASE301**". Seleccione "**SBASE301**" e.
5. Ingrese "0000" como contraseña, de ser necesario. La pantalla mostrará.
6. La pantalla mostrará **BT** y no parpadea más cuando se conecta con éxito.
7. Para desconectar la función Bluetooth, pase a otra función desde la unidad o deshabilite la función desde su dispositivo Bluetooth.



- Si hay una conexión existente, presione el botón **HI/PAIR** de la unidad o el botón **PAIR** del control remoto para reactivar el modo de emparejamiento, y la conexión existente se verá interrumpida.
- Si no se empareja ningún otro dispositivo Bluetooth con la unidad dentro de los dos minutos, el reproductor recuperará su conexión anterior
- El reproductor también se desconectará si su dispositivo se aleja del rango de operación
- Si desea reconectar su dispositivo a este reproductor, ubíquelo dentro del rango de operación
- Si aleja el dispositivo fuera del rango de operación, cuando se lo vuelve a acercar, asegúrese de que el dispositivo siga conectado al reproductor. Si se pierde la conexión, siga las instrucciones anteriores para emparejar nuevamente su dispositivo con el reproductor.

## Escuchar música desde un dispositivo Bluetooth

- Si el dispositivo Bluetooth conectado soporta el perfil A2DP (Advanced Audio Distribution Profile), puede escuchar la música almacenada en el dispositivo a través del reproductor.
  - Si el dispositivo soporta el perfil AVRCP (Audio Video Remote Control Profile), puede usar el control remoto del reproductor para reproducir la música almacenada en su dispositivo.
1. Empareje su dispositivo con el reproductor.
  2. Reproduzca música a través de su dispositivo (si soporta A2DP)
  3. Use el control remoto provisto para controlar la reproducción (si soporta AVRCP)
    - Para pausar o retomar la reproducción, presione el botón **▶||**.
    - Para saltar una pista, presione el botón **◀◀▶▶**.

## Uso de AUX / MP3 LINK / OPTICAL

1. Asegúrese de que la unidad esté conectada al dispositivo de TV o audio.
2. Presione el botón **SOURCE** en forma repetida para seleccionar el modo deseado.
3. Presione el botón **VOL+/-** para ajustar el volumen.
4. Presione el botón **EQ** del control remoto para seleccionar el ecualizador deseado.



- Al conectar el dispositivo externo, consulte el manual del usuario de dicho dispositivo, y el de la unidad.
- Algunos dispositivos de audio externos que pueden conectarse a la unidad: Reproductores MP3 portátiles, reproductores de casete, reproductores de Mini Disc, reproductores de DVD, etc.

## Mantenimiento



Asegúrese de que la unidad esté completamente desenchufada de la toma principal antes de limpiarla.

- Para limpiar la unidad, pase un paño sin pelusas apenas humedecido por la caja.
- No use ningún líquido de limpieza que contenga alcohol, amoníaco o abrasivos.
- No rocíe aerosoles sobre la unidad o cerca de ella.

## Consejos e ideas

Si surge un problema, muchas veces puede deberse a algo menor. El siguiente cuadro contiene varios consejos.

Problema	Solución
Sin energía.	<ul style="list-style-type: none"><li>• Asegúrese de que el cable principal esté conectado firmemente</li><li>• Asegúrese de que la unidad esté encendida</li></ul>

Problema	Solución
Se oye un ruido o zumbido fuerte.	Los enchufes y ranuras están sucios. Límpielos con un paño levemente humedecido con una solución de limpieza no abrasiva.
El control remoto no funciona.	<ul style="list-style-type: none"> <li>• Use el control remoto cerca de la unidad.</li> <li>• Apunte el control remoto al sensor de control remoto de la unidad.</li> <li>• Cambie la batería del control remoto por una nueva.</li> <li>• Retire cualquier obstáculo que se encuentre entre el control remoto.</li> <li>• y la unidad.</li> </ul>
La unidad no responde cuando se presiona cualquiera de sus botones.	La unidad puede congelarse durante el uso. Apague la unidad y vuelva a encenderla desde el enchufe principal para reiniciarla.
No hay salida e sonido.	<ul style="list-style-type: none"> <li>• Asegúrese de que la unidad no esté en modo mudo. Presione el botón <b>MUTE</b> o el botón <b>VOL +/-</b> para retomar el sonido normal.</li> <li>• Asegúrese de que el ajuste de audio de la fuente de entrada (TV, consola de juegos, reproductor de DVD, etc.) esté en modo PCM cuando use la conexión óptica.</li> </ul>
No puedo encontrar BASE301 en mi dispositivo Bluetooth.	Asegúrese de que la función Bluetooth esté activada en su dispositivo Bluetooth.



Si encuentra cualquier funcionamiento anormal, desenchufe la unidad de la toma principal y vuelva a conectarla.



## Especificaciones

<b>Modelo</b>	<b>SBASE301</b>
<b>Energía</b>	
Red eléctrica	110-240V- 50/60HZ
Consumo de energía	60W
Potencia de salida del altavoz	10Wrms x 2 + 20Wrms (Subwoofer)
<b>Característica</b>	
Conectividad	Ranuras AUX IN (L/R), ranura MP3 LINK, ranura OPTICAL, Bluetooth 4.0
Dimensiones (Ancho x Profundidad x Altura)	525 x 300 x 65 mm
Peso neto	4.4kg

Las características y especificaciones están sujetas a cambios sin previo aviso.

### Nota sobre el descarte de la batería

Las baterías usadas con este producto contienen químicos dañinos para el medio ambiente. Para conservarlo, descarte las baterías usadas de acuerdo con sus leyes o regulaciones locales. No tire las baterías con los desechos normales de la casa.

Para obtener más información, comuníquese con las autoridades locales o el vendedor al cual le compró el producto.





## **Table des matières**

---

<b>Avertissements de sécurité</b>	33
<b>Déballage</b>	35
<b>Aperçu du produit</b>	36
Vue avant	36
Vue de dessus	36
Vue arrière	36
<b>Télécommande</b>	37
<b>Enlever la bande plastique de la télécommande</b>	37
<b>Remplacer la pile de la télécommande</b>	38
<b>portée de fonctionnement de la télécommande</b>	39
<b>Placer la TV ou l'appareil de visionnage</b>	39
<b>Connexions</b>	40
Utiliser la connexion OPTIQUE	40
Utiliser la connexion AUX	40
Utiliser la connexion MP3 LINK	41
Connexion sur le secteur	41
<b>Fonctionnement général</b>	42
Choix des modes	42
Régler le Volume	42
Choisir l'équaliseur	42
Régler la luminosité	42
<b>Fonctionnement Bluetooth®</b>	43
Écouter de la musique depuis un appareil Bluetooth	44
<b>Fonctionnement AUX/MP3 LINK/OPTICAL</b>	44
<b>Entretien</b>	44
<b>Conseils et astuces</b>	44
<b>Spécifications</b>	45



## Avertissements de sécurité

---

- Lisez toutes les instructions soigneusement avant d'utiliser l'unité et gardez-les pour référence ultérieure.
- Conservez le manuel Si vous transmettez l'unité à une tierce partie, assurez-vous d'inclure ce manuel.
- Vérifiez que la tension indiquée sur l'étiquette correspond avec celle de votre secteur.ci.

### Dégât

- Inspectez si l'unité présente des dégâts après le déballage.
- Cessez l'utilisation de l'unité si vous avez un doute concernant le fonctionnement normal, ou si l'unité est endommagée d'une quelconque manière, retirez la prise secteur et consultez votre vendeur.

### Emplacement de l'unité

- L'unité doit être placée sur une surface stable et ne doit pas être sujette à des vibrations.
- Ne placez pas l'unité sur des surfaces pentues ou instables car l'unité risque de tomber ou de se renverser.
- La prise secteur doit être située près de l'unité et doit être facilement accessible.
- Cette unité est conçue pour une utilisation en intérieur uniquement.

### Température

- Évitez les températures trop extrêmes, chaudes ou froides. Placez l'unité suffisamment éloignée des sources de chaleur, comme les radiateurs ou les feux électriques.
- Évitez l'exposition à la lumière directe du soleil et d'autres sources de chaleur.

### Flamme

- Ne placez jamais aucun type de bougie ou de flamme au dessus ou à l'arrière de l'unité.

### Ventilation

- Pour éviter le risque d'électrochoc ou d'incendie dû à la surchauffe, assurez-vous que les rideaux et autres matériaux n'obstruent pas les ouvertures de ventilation.
- Une distance minimum de 5cm autour de l'unité doit être préservée pour permettre une ventilation suffisante.
- N'installez ou ne placez pas cette unité sur une étagère, dans un placard intégré ou un autre espace confiné. Assurez-vous que cette unité soit suffisamment ventilée.

### Sécurité

- Déconnectez toujours l'unité du secteur avant de connecter/déconnecter d'autres appareils ou déplacer l'unité.

### Câble secteur

- Débranchez l'unité de l'alimentation secteur lors des orages.
- Assurez-vous que l'unité ne repose pas sur le câble secteur, car le poids de l'unité risque d'endommager le câble secteur et créer des risques de sécurité.
- Si le câble d'alimentation est endommagé, il doit être remplacé par le fabricant ou son prestataire de service, ou un technicien qualifié, afin d'éviter tout risque inutile.

### Interférence

- Ne placez pas l'unité sur ou à proximité d'appareils qui peuvent causer des interférences électromagnétiques. Si vous le faites, cela peut avoir une influence négative sur le fonctionnement de l'unité, et causer des distorsions sonores.

### Piles

- Les piles utilisées dans l'unité peuvent facilement être avalées par des jeunes enfants, et cela est dangereux.
- Gardez les piles hors de l'appareil hors de portée des jeunes enfants et assurez-vous que le bac de support des piles soit fixé sur l'unité. Faites appel à un médecin si vous pensez qu'une pile a été avalée.
- Jetez les piles correctement en suivant les directives contenues dans ce manuel.
- N'exposez pas la batterie à la lumière directe du soleil ou à des sources de chaleur excessives.

### Supervision

- Les enfants doivent être surveillés afin de s'assurer qu'ils ne jouent pas avec l'appareil.
- Ne laissez jamais personne, particulièrement les enfants, pousser quoi que ce soit dans les trous, fentes ou autres



L'éclair avec le symbole de flèche en tête dans un triangle équilatéral a pour but d'alerter l'utilisateur de la présence de « tension dangereuse » non isolée dans l'appareil qui pourrait être d'ampleur suffisante pour constituer un risque de choc électrique aux personnes.



Le point d'exclamation dans un triangle équilatéral a pour but d'alerter l'utilisateur de la présence d'instructions importantes sur le fonctionnement et la réparation (entretien) dans la littérature accompagnant le produit.

## Réparation

- Pour réduire le risque d'électrochoc, n'enlevez pas les vis. L'unité ne contient pas de parties réparables par l'utilisateur. Veuillez confier tout le travail de maintenance à du personnel qualifié.
- N'ouvrez pas les couvertures fixées car cela peut exposer à des tensions dangereuses.

## Entretien

- Assurez-vous de débrancher l'unité du secteur avant de nettoyer.
  - N'utilisez pas de tampon type abrasif ou de solutions nettoyantes car ils pourraient endommager la surface de l'unité.
- N'utilisez pas de liquide pour nettoyer l'unité.

**Merci** d'avoir acheté votre nouveau SEIKI Sound Base. Nous recommandons de prendre le temps de lire ce manuel d'instruction afin de comprendre totalement toutes les fonctionnalités qu'il présente. Vous trouverez également des conseils et astuces pour vous aidez à résoudre les problèmes.

Lisez attentivement toutes les instructions concernant la sécurité avant d'utiliser et gardez ce manuel d'instruction pour référence ultérieure.

## Déballage

Enlevez tous les éléments de l'emballage. Conservez l'emballage Si vous le jetez, faites-le conformément aux réglementations locales.

Les éléments suivant sont inclus :



Unité principale

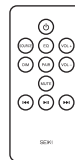

Télécommande



Câble secteur

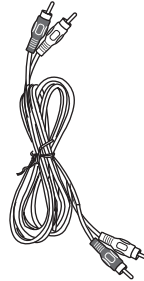

Télécommande  
Câble audio RCA stéréo



Câble audio 3.5 mm  
vers 3.5 mm

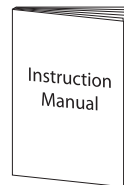

Manuel d'instruction



## Aperçu du produit

---

### Vue frontale

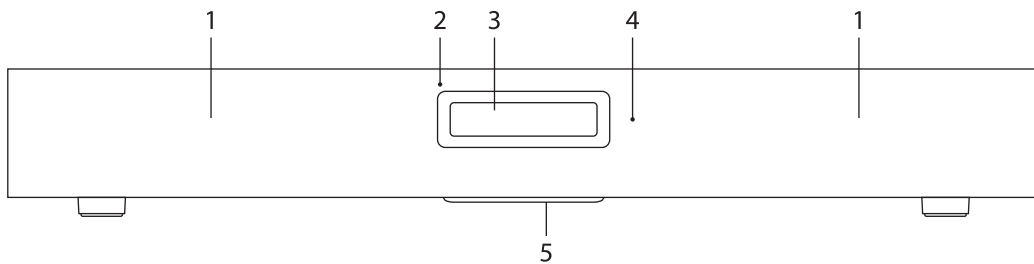

- |                              |                               |
|------------------------------|-------------------------------|
| 1. Haut-parleurs             | 4. Capteur de la télécommande |
| 2. Indicateur d'alimentation | 5. Caisson de grave           |
| 3. Écran                     |                               |

### Vue de dessus

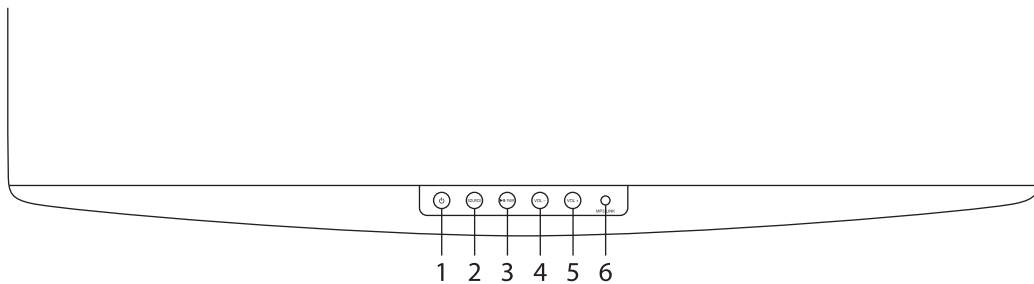

- |                           |                          |
|---------------------------|--------------------------|
| 1. ©Button                | 4. Touche <b>VOL -</b>   |
| 2. Touche <b>SOURCE</b>   | 5. Touche <b>VOL +</b>   |
| 3. Touche <b>MI /PAIR</b> | 6. Fente <b>MP3 LINK</b> |

### Vue arrière

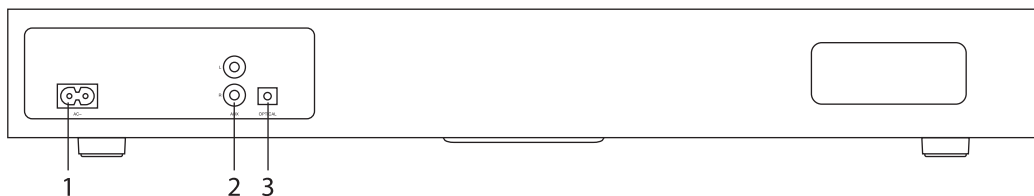

- |                            |                         |
|----------------------------|-------------------------|
| 1. Fente <b>AC~</b>        | 3. Fente <b>OPTICAL</b> |
| 2. Fentes <b>AUX (L/R)</b> |                         |

## Télécommande

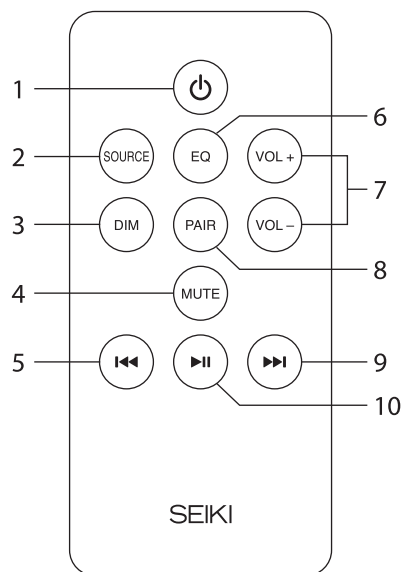

1. Touche  $\phi$   
Allume la TV ou la met en veille.
2. Touche **SOURCE** Sélectionner la source d'entrée.
3. Touche **DIM**  
Régler le niveau d'illumination de l'écran
4. Touche **MUTE**  
Coupe le son de l'unité ou réactive le son.
5. Touche **◀◀**  
Revient en arrière au début de la piste ou à la piste précédente en mode Bluetooth.
6. Touche **EQ**  
Sélectionne l'équaliseur présélectionné.
7. Touche **VOL +/-** règle le volume. ajustar el volumen.
8. Touche **PAIR**  
Active la fonction de couplage en mode Bluetooth et déconnecte l'appareil Bluetooth déjà couplé.
9. Touche **MH**  
Passer à la piste suivante en mode Bluetooth
10. Touche **MI** lecture/pause/reprise de la lecture en mode Bluetooth.

## Enlever la bande plastique de la télécommande

Enlevez la bande plastique de la télécommande si vous l'utilisez pour la première fois. Elle est située en bas à l'arrière de la télécommande.

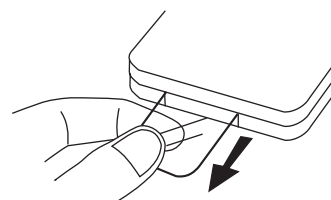

## Remplacer la pile de la télécommande

La télécommande fonctionne avec une pile Lithium CR2025,3V

1. Faites glisser l'onglet de retenue des piles dans la direction de la flèche.
2. Sortez le support des piles et enlevez les anciennes piles.
3. Remplacez avec une nouvelle pile.
4. Insérez le support de piles dans la télécommande de nouveau.

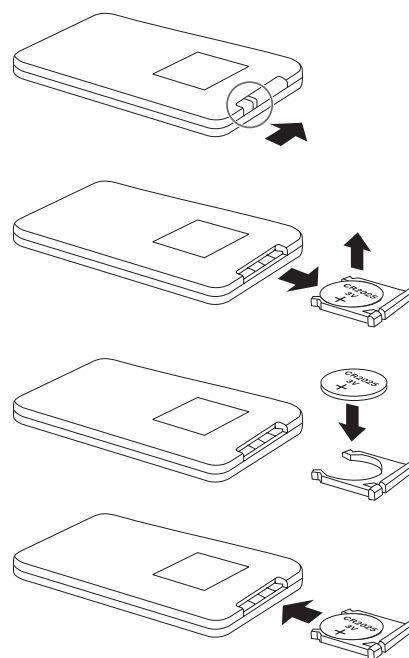

### Manipulation des piles

- Une utilisation inappropriée ou incorrecte des piles peut causer de la corrosion ou des fuites des piles, qui peuvent provoquer un incendie, une blessure physique ou des dégâts matériels.
- Installez la pile correctement dans le compartiment de pile.
- Lorsque la pile est vide, la télécommande ne fonctionnera plus.
- N'utilisez que le type de pile indiqué dans ce manuel.
- Ne jetez pas les piles usées avec les déchets ménagers. Jetez-les conformément aux réglementations locales.
- Les petites piles bouton comme celles utilisées dans la télécommande peuvent facilement être avalées par des jeunes enfants et cela est dangereux. Gardez les piles hors de l'appareil hors de portée des jeunes enfants et assurez-vous que la pile est bien insérée dans la télécommande. Faites appel à un médecin si vous pensez qu'une pile bouton a été avalée.

### Utiliser la télécommande

- Faites attention à vos ongles lorsque vous faites glisser et tirez l'onglet de détachement des piles.
- Ne faites pas chuter la télécommande.
- Ne laissez rien impacter la télécommande.
- N'éclaboussez pas d'eau ou ne mettez pas d'objets mouillés sur la télécommande.
- Ne placez pas la télécommande sur un objet mouillé.
- Enlevez la pile de la télécommande lorsqu'elle n'est pas utilisée pendant longtemps, car de la corrosion ou une fuite de la pile peut se produire et causer des blessures physiques, et/ou des dégâts matériels et/ou un incendie.

## Portée de fonctionnement de la télécommande

- Le capteur de la télécommande sur l'avant de l'unité est sensible aux commandes de la télécommande à une distance maximum de 6 mètres, et avec un angle maximum de 40°.
- Veuillez noter que cette distance de fonctionnement peut varier en fonction de la luminosité de la pièce.

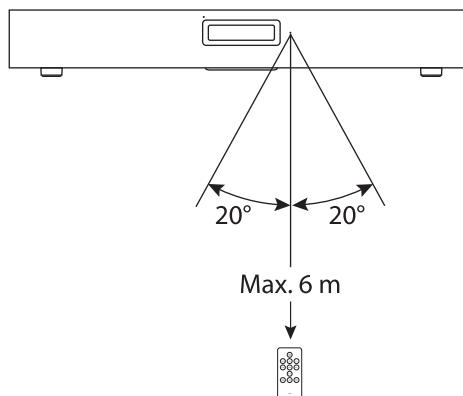

## Placer la TV ou l'appareil de visionnage

L'unité peut supporter un téléviseur avec des dimensions maximum de 48 cm (L) x 22 cm (P) à la base et avec un poids maximum de 30 kg.

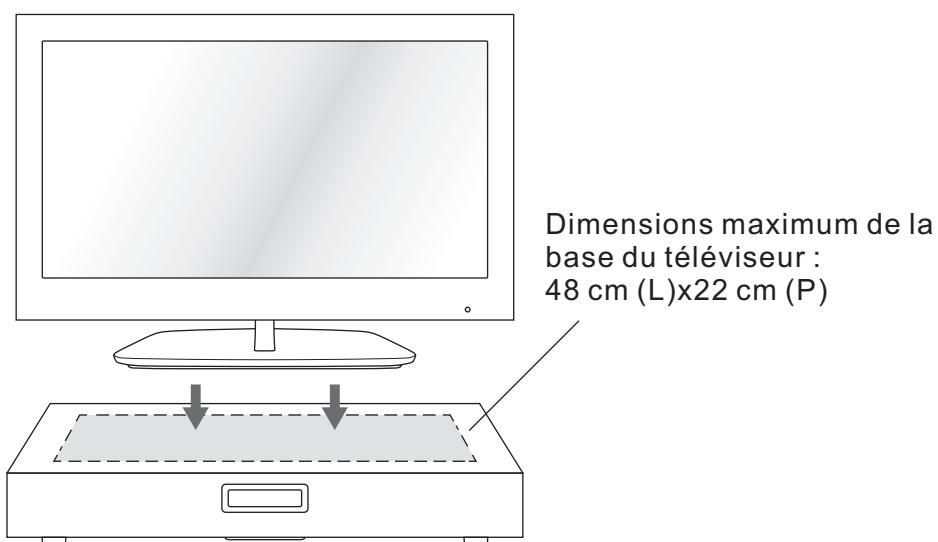

Assurez-vous que le téléviseur ou l'appareil de visionnage soit placé correctement. Le fait de monter le volume assez fort risque de faire tomber l'appareil.



## Connexions

### Utiliser la connexion OPTIQUE

Utilisez un câble optique (non fourni) pour connecter la prise de sortie du téléviseur sur la fente OPTICAL de l'unité. Avant d'insérer le câble optique, enlevez la protection de la fente OPTICAL .

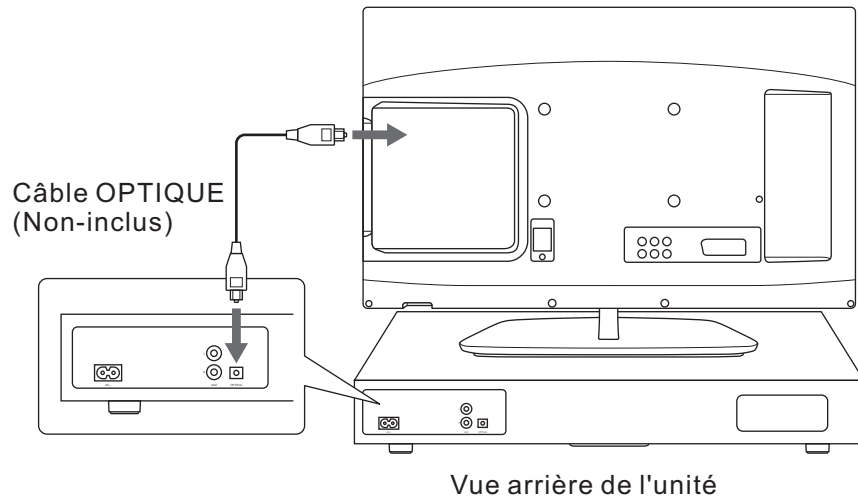

S'il n'y a pas de sortie de son, et que l'écran affiche **PLEASE CHANGE YOUR SOURCE DEVICE TO PCM MODE UNDER AUDIO OUTPUT SETTING**, assurez-vous que le réglage audio pour la source d'entrée (ex : TV, console de jeu, lecteur DVD, etc.) soit en mode PCM.

### Utiliser la connexion AUX

Vous pouvez également utiliser un câble audio RCA stéréo pour connecter les fentes de sortie audio du téléviseur sur les fentes **AUX (L/R)** de l'unité.

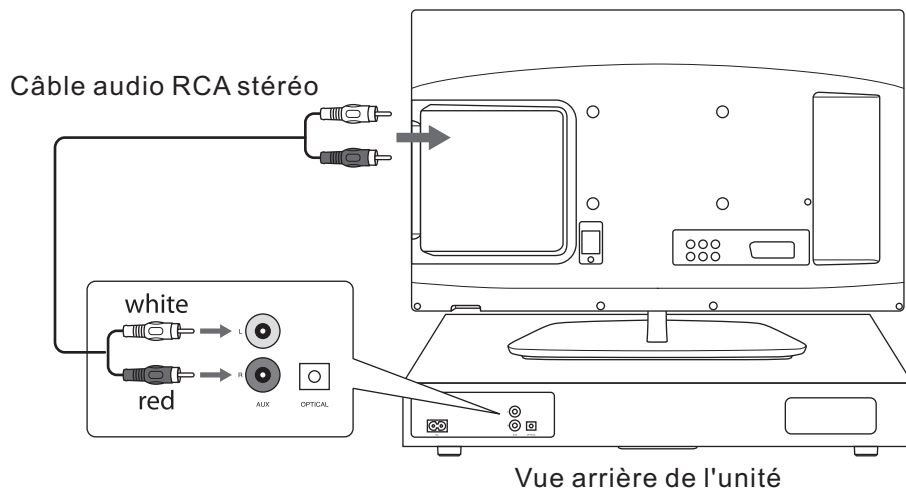

## Utiliser la connexion MP3 LINK

Utilisez le câble audio 3,5mm vers 3,5mm pour connecter la fente casque de l'appareil audio sur la fente MP3 LINK de l'unité.

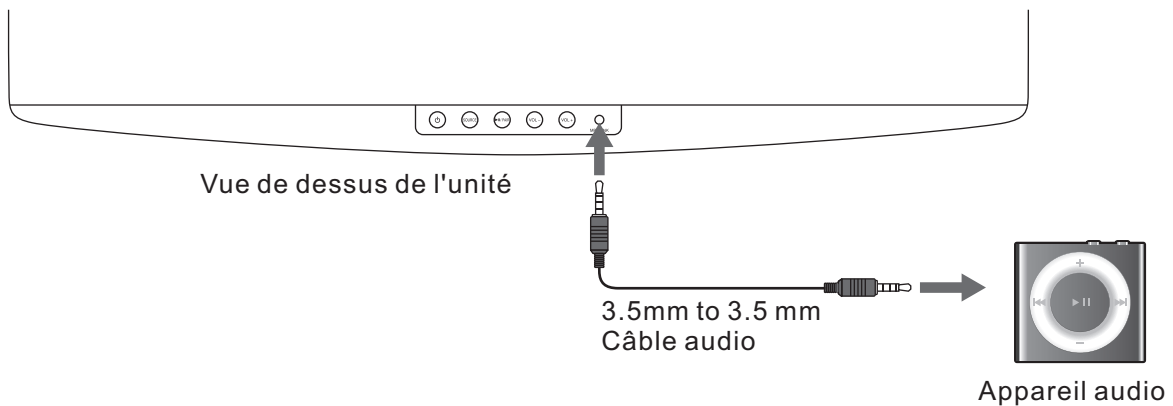

## Connexion sur le secteur

- Veillez à ce que la tension du secteur corresponde à la tension mentionnée au dos ou en dessous de l'appareil.
- Cette unité est conçue pour fonctionner avec le câble secteur fourni.
- Connecter l'unité à une autre source d'alimentation peut causer des dégâts sur l'unité. Déroulez le câble secteur sur sa longueur complète. Connectez la prise de courant sur le secteur. Assurez-vous que la prise secteur est complètement insérée dans la fente secteur.
- L'alimentation principale/coupleur de l'appareil sert de sectionneur, le sectionneur doit toujours rester en état de marche.
- Connectez le cordon d'alimentation sur la fente AC~ sur l'unité et une prise murale.

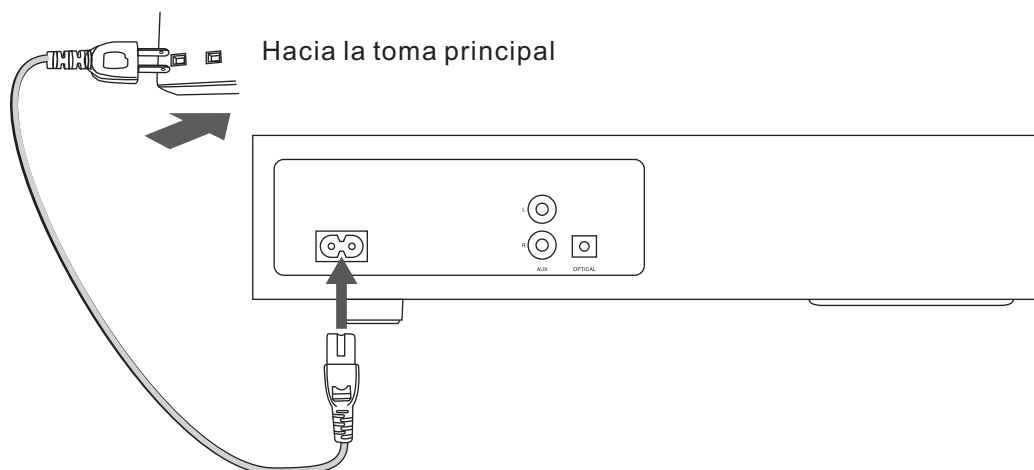

- Assurez-vous que les connexions audio de l'unité sont connectées avant de connecter sur la fente d'alimentation secteur.
- Débranchez le cordon d'alimentation du secteur lorsque vous n'utilisez pas l'appareil pendant une longue période.

## **Fonctionnement général**

---

Lorsque vous branchez pour la première fois l'unité sur le secteur, l'unité passera automatiquement en mode veille. L'indicateur **POWER** s'allumera en rouge.

- Appuyez sur la touche <!> pour allumer l'unité. L'écran affiche un message d'accueil **HELLO** et entrera dans le dernier mode utilisé.
- Appuyez sur la touche <1> pour remettre l'unité en veille. L'écran affichera **STANDBY** et l'unité s'éteindra. L'indicateur **POWER** s'allumera en rouge.
- Déconnectez la prise d'alimentation du secteur si vous souhaitez éteindre l'unité complètement.



Lorsque le volume de l'unité est presque muet ou inactif pendant environ 15 minutes, elle passera automatiquement en mode veille.

### **Choix des modes**

Appuyez sur la touche **SOURCE** à plusieurs reprises pour circuler entre les modes **AUX**, **BT**, **MP3 LINK** et **OPTICAL**.

### **Régler le volume**

- Appuyez sur les touches Vol +/- pour régler le volume.
- Si vous souhaitez couper le son, appuyez sur la touche MUTE sur la télécommande. Appuyez sur la touche MUTE de nouveau ou appuyez sur la touche VOL +/- pour reprendre l'écoute normale.

### **Choisir l'équaliseur**

Appuyez sur la touche EQ sur la télécommande à plusieurs reprises pour choisir le mode de musique de votre choix. (**MOVIE**, **MUSIC**, **TV**).

- Lorsque le mode AUX ou OPTICAL est sélectionné, l'équaliseur sera réglé sur **MOVIE**.
- Lorsque le mode BT ou MP3 LiNK est sélectionné, l'équaliseur sera réglé sur **MUSIC**.

### **Régler la luminosité**

Appuyez sur la touche DIM sur la télécommande à plusieurs reprises pour choisir le niveau de luminosité.

## **Fonctionnement Bluetooth®**

Vous pouvez écouter des pistes d'un appareil multimédia s'il est connecté à l'unité par le Bluetooth.



- La portée d'utilisation entre l'unité principale et l'appareil Bluetooth est d'environ 8 mètres.
- Avant de connecter un appareil Bluetooth sur cette unité, familiarisez-vous avec les fonctionnalités Bluetooth de l'appareil.
- La compatibilité avec tous les appareils Bluetooth n'est pas garantie.
- Tout obstacle entre cette unité et un appareil Bluetooth peut réduire la portée d'utilisation.
- Gardez cette unité à distance des autres appareils électroniques qui pourraient causer des interférences.

Pour connecter votre appareil à l'unité par Bluetooth, suivez les étapes ci-dessous :

1. Allumez l'unité. Appuyez sur la touche SOURCE sur la télécommande à plusieurs reprises pour choisir le mode BT. L'écran affichera BT en clignotant.
2. Tenez la touche MI/PAIR sur l'unité ou la touche PAIR sur la télécommande pour activer le couplage Bluetooth.
3. Activez votre appareil Bluetooth et sélectionnez le mode de recherche.
4. « SBASE301 » apparaîtra dans la liste des appareils Bluetooth.
5. Choisissez « SBASE301 » et saisissez « 0000 » pour le mot de passe, si nécessaire.
6. L'écran affichera BT et cessera de clignoter lorsque la connexion sera réussie.
7. Pour déconnecter la fonction Bluetooth, passez sur une autre fonction de l'unité ou désactivez la fonction depuis votre appareil Bluetooth.



- S'il y a une connexion existante, appuyez sur la touche HI/PAIR sur l'unité, ou sur la touche PAIR de la télécommande pour réactiver le mode de couplage, la connexion existante sera interrompue.
- Si aucun autre appareil Bluetooth ne se couple avec ce lecteur au bout de deux minutes, le lecteur retournera à sa connexion précédente.
- Le lecteur se déconnectera également lorsque votre appareil sera déplacé hors de la portée de fonctionnement.
- Si vous souhaitez reconnecter votre appareil à ce lecteur, placez-le dans la portée de fonctionnement.
- Si l'appareil est déplacé hors de la portée de fonctionnement, lorsqu'il est ramené, vérifiez si l'appareil est encore connecté avec le lecteur.
- Si la connexion est perdue, suivez les instructions ci-dessus pour coupler votre appareil sur le lecteur à nouveau.

## Écouter de la musique depuis un appareil Bluetooth

- Si l'appareil Bluetooth connecté supporte le profil de distribution audio avancé (Advanced Audio Distribution Profile (A2DP)), vous pouvez écouter la musique stockée sur l'appareil avec le lecteur.
  - Si l'appareil supporte également de profil de contrôle distant audio et vidéo (Advanced Audio Distribution Profile (A2DP)), vous pouvez utiliser la télécommande du lecteur pour lire la musique stockée sur l'appareil.
1. Coupler votre appareil avec le lecteur
  2. Lire de la musique via votre appareil (s'il supporte A2DP)
  3. Utiliser la télécommande fournie pour contrôler la lecture (s'il supporte AVRCP)
    - Pour interrompre/reprendre la lecture, appuyez sur la touche ►|| .
    - Pour sauter des pistes, appuyez sur la touche ◀◀▶▶ .

## Fonctionnement AUX/MP3 LINK/OPTICAL

1. Assurez-vous que l'unité est connectée au téléviseur ou à l'appareil audio.
2. Appuyez sur la touche **SOURCE** à plusieurs reprises pour choisir le mode de votre choix.
3. Appuyez sur les touches **Vol +/-** pour régler le volume.
4. Appuyez sur la touche **EQ** sur la télécommande à plusieurs reprises pour choisir le mode de musique de votre choix.



- Lors de la connexion d'un appareil externe, consultez le manuel d'utilisation de l'appareil externe, ainsi que ce manuel.
- Des exemples d'appareils audio pouvant être connectés à l'unité sont : Lecteurs MP3 portables, lecteurs de cassette, lecteurs de mini disque, lecteurs DVD, etc.

## Entretien



Assurez-vous que l'unité est complètement débranchée du secteur avant le nettoyage.

- Pour nettoyer l'unité, essuyez le boîtier avec un tissu légèrement humide et sans bouloches.
- N'utilisez pas de liquide de nettoyage contenant de l'alcool, de l'ammoniac ou des abrasifs.
- Ne vaporisez pas d'aérosol vers ou à proximité de l'unité.

## Conseils et astuces

Si un problème se présente, il peut souvent être dû à une cause mineure. Le tableau qui suit contient diverses astuces.

Problème	Solution
Pas de courant.	<ul style="list-style-type: none"><li>• Assurez-vous que le câble secteur est correctement connecté.</li><li>• Assurez-vous que l'unité est allumée.</li></ul>

Problème	Solution
Un fort bourdonnement ou des bruits se font entendre.	Les prises et les fentes sont sales. Essayez-les avec un tissu légèrement humidifié avec une solution nettoyante non abrasive appropriée.
La télécommande ne fonctionne pas	<ul style="list-style-type: none"> <li>• Utilisez la télécommande proche de l'unité.</li> <li>• Pointez la télécommande vers le capteur infrarouge de l'unité.</li> <li>• Remplacez la pile dans la télécommande par une nouvelle pile.</li> <li>• Enlevez les obstacles entre la télécommande et l'unité.</li> </ul>
L'unité ne répond pas lorsque vous appuyez sur les touches.	L'unité peut se bloquer lors de l'utilisation. Éteignez l'unité et rallumez-la au niveau du secteur pour réinitialiser l'unité.
Pas de sortie de son.	<ul style="list-style-type: none"> <li>• Assurez-vous que le son de l'unité n'est pas coupé. Appuyez sur la touche MUTE ou sur la touche VOL +/- pour reprendre l'écoute normale.</li> <li>• Assurez-vous que le réglage de la source d'entrée (ex : TV, console de jeu, lecteur DVD, etc.) est réglé sur le mode PCM lorsque vous utilisez une connexion optique.</li> </ul>
Impossible de trouver BASE301 sur mon appareil Bluetooth.	Assurez-vous que la fonction Bluetooth est activée sur votre appareil Bluetooth.



Si un dysfonctionnement se présente, débranchez l'unité de la prise secteur et reconnectez-la de nouveau.



## Spécifications

Modèle	SBASE301
<b>Alimentation</b>	
Alimentation	110-240V- 50/60HZ
Consommation énergétique	60W
Puissance de sortie haut-parleur	10Wrms x 2 + 20Wrms (caisson de graves)
<b>Caractéristique</b>	
Connectivité	Fentes AUX IN (L/R), Fente MP3 LINK, Fente OPTICAL, Bluetooth 4.0
Dimension (L) x (P) x (H)	525 x 300 x 65 mm
Poids net	4.4kg

Ce modèle et ses spécifications peuvent faire l'objet de changement sans notification préalable.

### Remarques sur l'élimination des piles

Les piles utilisées avec ce produit contiennent des produits chimiques qui sont nuisibles pour l'environnement. Pour préserver notre environnement, jetez les piles conformément à vos lois ou réglementations locales. Ne jetez pas les piles avec les autres déchets ménagers quotidiens.