

A70 airSOUND BAR

Quick Start Guide

Guide de démarrage rapide

Guía de inicio rápido

Kurzanleitung

Snelstartgids

Startvejledning

Snabbstartguide

Pika-aloitusopas

Hurtigstart-guide

ORBITSOUND

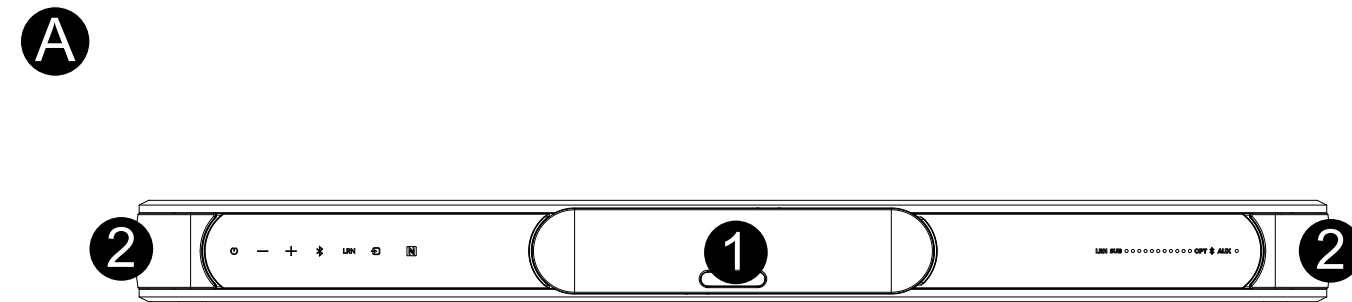

GB Thank you for purchasing the Orbitsound A70 soundbar with airSOUND™ Technology. To maximize the natural, immersive sound from your A70, place your soundbar on a flat, stable surface and ensure the front speakers 1 and side speakers 2 are free from obstacles.

FR Merci d'avoir fait l'acquisition de la barre de son Orbitsound A70 avec la airSOUND™. Afin de maximiser le son enveloppant et naturel de votre A70, placez votre barre de son sur une surface plate et stable, et assurez vous que les enceintes frontales 1 et latérales 2 sont libres d'accès.

ES Gracias por su compra del Orbitsound A70 soundbar with airSOUND™. Para maximizar el sonido envolvente natural de su A70, coloquelo en una superficie plana y estable. Asegúrese que los altavoces frontales 1 y los laterales 2 están libres de obstáculos.

DE Vielen Dank, dass Sie sich zum Kauf des Orbitsound A70 Soundbar mit airSOUND™ entschieden haben. Für einen optimalen Klang platzieren Sie Ihren A70 Soundbar bitte auf einer stabilen Oberfläche, und sorgen Sie dafür, dass sowohl die vorderen als auch die Seitenlautsprecher frei von Hindernissen sind.

NL Gefeliciteerd met de aankoop van de Orbitsound A70 soundbar met airSOUND™. Om de maximale geluidservaring te behalen dient de Soundbar op een vlakke en stabiele ondergrond te staan en de speakers vrij van obstakels te zijn.

DK Tillykke med din nye Orbitsound A70 soundbar med airSOUND™. Den mest naturlige og optimale lydoplevelse, opnås ved at placere din A70 på en flad, stabil overflade, der sikrer at front højttalerne 1 og side højttalerne 2 ikke blokeres af andre genstande.

SE Tack för att du köpt en Orbitsound A70 med airSOUND™. För att få ut så mycket som möjligt av den omslutande ljudkvalitén, se till att placera din Orbitsound huvudenhet på en plan och stabil yta och att den framåtriktade högtalaren 1 och sidohögtalare 2 inte har något framför dem.

FI Kiitos päätöksestäsi ostaa Orbitsound A70 soundbar, jossa on airSOUND™. Maksimoidaksesi luonnollisen äänen A70 kaiuttimestasi, aseta soundbar tasaiselle ja vakaalle alustalle ja varmista että etukaiutin 1 ja sivukaiuttimet 2 ovat esteistä vapaat.

NO Takk for at du har kjøpt Orbitsound A70 soundbar med airSOUND™. For å få maksimal lydopplevelse fra din A70, plasser din soundbar på et stabilt underlag og sørg for at fronthøytaler 1 og sidehøytaler 2 ikke blokeres av andre gjenstander.

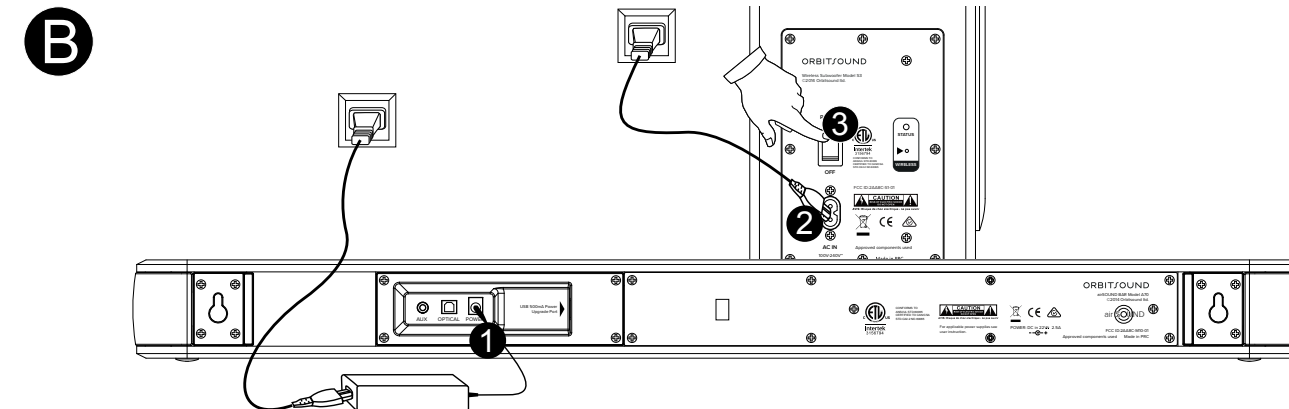

Connect the power 1 to the rear of your soundbar, then connect the power 2 to your wireless subwoofer. Switch on the power to your subwoofer 3. Before connecting your TV, make sure the sound output mode for the optical output on the TV is set to 'PCM', or 'Normal'.

Branchez les cordons d'alimentation 1 et 2 à l'arrière de votre barre de son puis du caisson de graves. Allumez votre caisson de graves 3. Avant de connecter votre TV, assurez-vous que le mode de sortie audio de la sortie optique est positionné sur 'PCM' ou 'Normal'.

Conecte el cable de alimentación 1 en la parte posterior de su soundbar y, a continuación, conecte la alimentación 2 a su subwoofer inalámbrico. Encienda su subwoofer 3. Antes de conectar el televisor, asegúrese de que el modo de salida de sonido para la salida óptica del televisor se establece en 'PCM'.

Verbinden Sie bitte das Netzkabel mit der Rückseite des Soundbars. Danach schließen Sie bitte das Netzkabel an Ihren drahtlosen Subwoofer an. Schalten Sie die Stromversorgung zu Ihrem Subwoofer. Bevor Sie Ihren Fernseher anschliessen, stellen Sie sicher, dass die Wahl der Audioausgabe für den optischen Ausgang des TV auf 'PCM' oder 'Normal' eingestellt ist.

Verbind met netstroom 1 aan de achterzijde van de Soundbar en verbind daarna de netstroom 2 aan de draadloze subwoofer. Zet zowel de 3. Voordat de soundbar aangesloten wordt op de televisie, zorg ervoor dat het geluid voor de optische uitgang van de TV is ingesteld op 'PCM' of 'Normaal'.

Tilslut ledning fra transformer 1 på bagsiden af din soundbar og tilslut derefter netledning 2 til din trådløse subwoofer. Herefter på kontakten 3 subwoofer. Før tilslutning til et TV: I TV'ets menu for lydindstillinger skal TV'et indstilles til 'PCM' eller 'Normal' for tilslutning til optisk kabel / optical output.

Koppla den bifogade kabeln till subwoofern 2. Anslut strömladdan 1 till huvudenheten. Innan du ansluter din TV, kontrollera att bild optiska visuella utgångskanalen (output) på TVn är inställd på 'PCM' eller 'Normal'.

Yhdistä ensiksi verkkovirta 1 soundbarin taakse, sitten yhdistä verkkovirta 2 langattomaan subwooferiin. Kytke verkkovirta ja subwooferin virta kytkimestä 3. Ennen TV:seen kytkemistä varmista, että TV:n äänen optiseksi ulostulo-moodiksi on valittu 'PCM' tai 'Normaali'.

Koble til strømforsyning 1 bak på din soundbar, og koble deretter strømforbindelsen 2 til din trådløse subwoofer. Slå på Power knappen til din subwoofer 3. For du kobler til TV, kontroller at lydmoduset på den optiskeutgangen på TVen din er slått på 'PCM' eller 'Normal'.

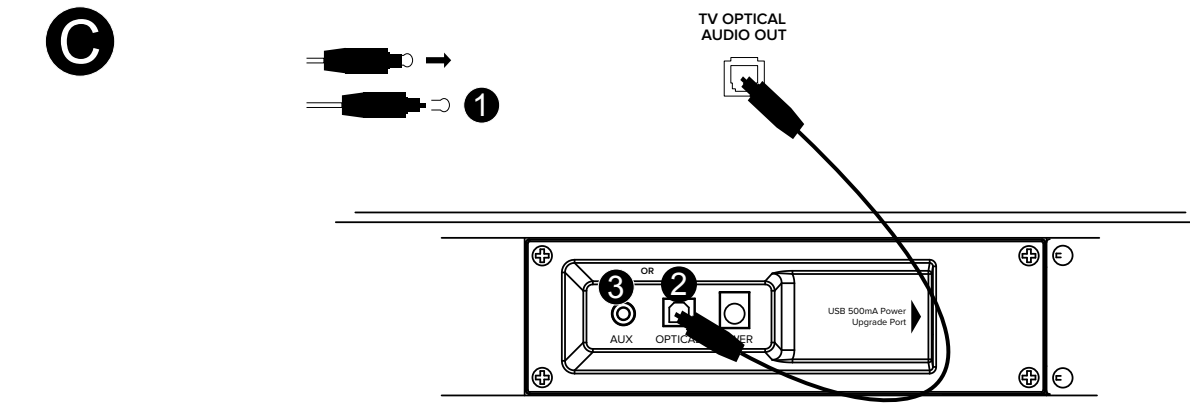

To connect your TV using the optical cable provided, remove the protective caps 1 on each end of the cable, then connect the optical cable 2 to your TV and soundbar, or to use the aux cable provided 3, connect to AUX output of TV.

Pour connecter votre TV avec le câble coaxial fourni, ôtez les capuchons de protection 1 de chaque côté du câble, puis branchez le câble coaxial 2 à votre TV et barre de son, ou pour utiliser les câbles analogiques fournis 3, branchez soit les connecteurs aux rouge et blanc soit les connecteurs aux 3.5mm à votre TV et barre de son.

Para conectar el televisor con el cable óptico incluido, quite el capuchón protector 1 en cada extremo del cable y, conecte el cable óptico 2 a tu TV y equipo de sonido. Alternativamente puede utilizar el cable aux proporcionado 3, conecte a la entrada aux roja y blanca, o las entradas de aux de 3.5mm en su TV y equipo de sonido.

Zum Anschluss an Ihren Fernseher mit Hilfe des mitgelieferten, optischen Kabels entfernen Sie bitte die Schutzkappen an beiden Enden des Kabels, und verbinden Sie das Kabel mit Ihrem Fernseher und Soundbar. Oder Sie können das mitgelieferte Aux-Kabel verwenden, und Ihren Fernseher und Soundbar entweder über die roten und weißen Eingänge, oder über den 3.5 mm Aux-Eingang anschliessen.

Verwijder de beschermkapjes van de optische kabel als je deze wilt gebruiken om met je TV te 1 verbinden. Verbind deze kabel 2 met je 2 en de Soundbar. Dit kan ook met de meegeleverde aux kabel 3. Verbind met de rode en witte input of gebruik de 3.5mm headphone plug van de TV en Soundbar.

For at tilslutte dit TV skal du anvende det vedlagte optiske kabel. Husk at fjerne kablets beskyttelses hætter 1 i begge ender og tilslut herefter 2 imellem TV og soundbar. Alternativt kan det vedlagte AUX kabel 3 anvendes ved at tilslutte til enten det rød/hvide AUX1 stik eller ved at tilslutte det vedlagte 3.5mm kabel til AUX2 imellem TV og soundbar.

För att koppla in din TV via den bifogade optiska kabeln, ta bort skyddskapslarna 1 på båda ändarna och koppla till din TV 2 och till huvudenheten, eller om du vill använda den bifogade AUX kabeln 3, koppla den antingen till den röda eller den vita AUX kontakten, eller till 3,5mm AUX kontakten på din TV och Orbitsound huvudenheten.

Yhdistääksesi televisio mukana olevalla optisella kaapelilla, poista kaapelin molemmissa päissä olevat suojuukset 1 ja sitten yhdistä optinen kaapeli 2 televisioosi ja soundbariin taikka käytä mukana olevaa aux-johtoa 3 kytkien molemmat valkoisen ja punainen aux-sisääntulo, tai 3,5mm aux-sisääntulo televisioosi ja soundbariin.

For å koble til TV bruk den vedlagte optiske kabelen, fjern beskyttelsekapslene i hver ende av kabelen, og koble deretter kabeln 2 til din TV og soundbar. Eller bruk den vedlagte AUX kabel 3, og forbind enhetene med den røde og hvite aux input, eller den 3,5 mm aux inputs på din TV og soundbar.

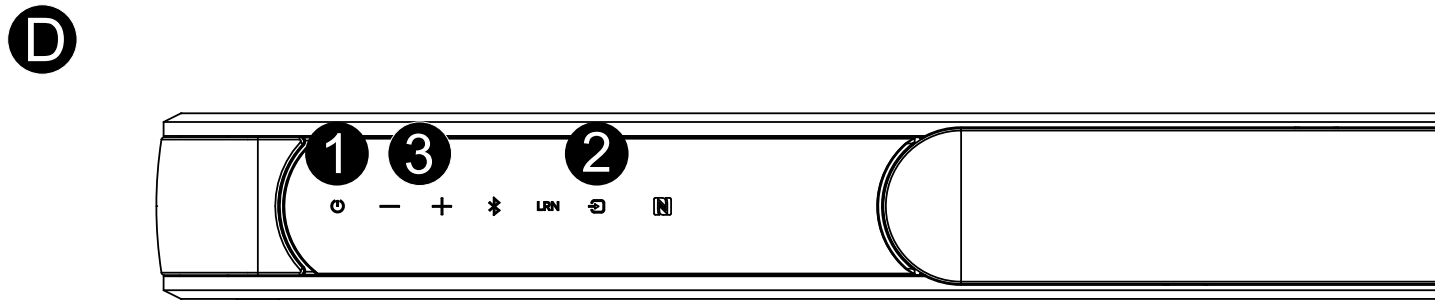

GB Turn the soundbar on 1 and the indicator light will turn blue, then press the source button 2 to change the input source between Optical, Aux and Bluetooth, you can adjust the volume using 3 the volume + and volume - buttons.

FR Allumez votre barre de son 1 et l'indicateur lumineux deviendra bleu, puis appuyez sur le bouton source 2 pour basculer votre source en connexion coaxiale, analogique ou Bluetooth, vous pouvez ajuster le volume en utilisant les touches + et -.

ES Encienda el equipo de sonido 1 y la luz indicadora se volverá azul, luego presione el botón de fuente 2 para cambiar la fuente de entrada entre Óptica, Aux y Bluetooth. Se puede ajustar el volumen con 3 las teclas de volumen +/-.

DE Sobald Sie den Soundbar anstellen, und die Anzeige blau erleuchtet, drücken Sie bitte die Source-Taste, um die Eingangsquelle zwischen Optisch, Aux und Bluetooth zu ändern. Die Lautstärke kann mit den Volume+ und Volume-Tasten geregelt werden.

NL Zet de Soundbar aan 1 en het indicatie licht zal blauw worden. Druk daarna op de 'Source' knop (geluidsbron selectie) 2. Hier kun je kiezen tussen Optisch, Aux of Bluetooth. Met de + en de - knoppen 3 kun je het volume instellen.

DK Tænd din soundbar 1. M12's indikator vil nu lyse blå. Tryk nu på kildevalgs knappen 2 for at skifte imellem Optical, Aux og Bluetooth. Lydniveau justeres på 3 volume + og volume - knapperne.

SE Slå på din Orbitsound huvudenhet på knapp 1, lampan intill kommer att lysa blått. Tryck då på ingångsknappen (source) 2 för att välja ingångskanal (input) mellan optisk (Optical), AUX och Bluetooth. Volymen kan du ändra genom att trycka på volymknappen 1 och använda + och - knapparna.

FI Laita soundbarin virta päälle 1 ja merkkivalo muuttuu siniseksi, sitten paina lähdepainiketta 2 vaihtaaksesi sisääntulo lähteen joko Optiseksi, AUX tai Bluetooth. Voit säätää äänen voimakkuutta käyttämällä 3 + ja - painikkeita.

NO Slå på soundbar On 1 og indikasjonsliset vil lyse blått, trykk deretter på søke knappen 2 for å endre input kilde mellom Optical, Aux og Bluetooth, du kan justere lydstyrke ved å bruke 3 volume +/- knappene.

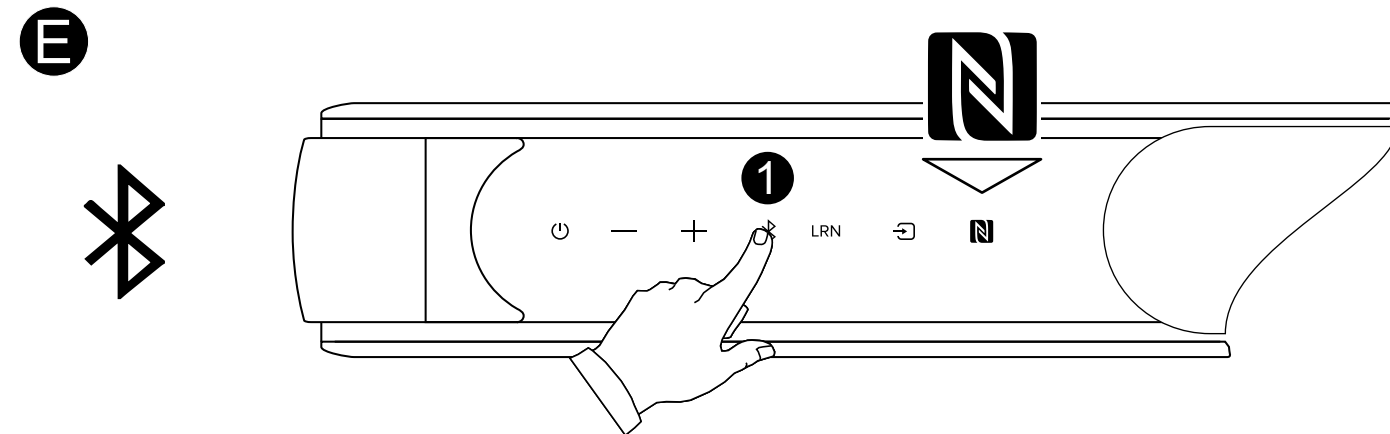

To pair a Bluetooth device, press and hold the Bluetooth button 1 for three seconds, the Bluetooth light will flash quickly, then search for 'Orbitsound A70' on your bluetooth device list and pair with it. If your device was previously paired, then a short press on the Bluetooth button 1 will connect your device.

Pour établir une connexion Bluetooth, maintenez appuyé la touche Bluetooth 1 pendant 3 sec., le voyant Bluetooth clignotera rapidement, puis cherchez 'Orbitsound' sur la fonction Bluetooth de votre appareil pour les connecter. Si votre appareil a déjà été connecté, alors une simple pression sur la touche Bluetooth 1 connectera votre appareil.

Para vincular un dispositivo Bluetooth, presione y mantenga presionada la tecla bluetooth 1 durante tres segundos, la luz de bluetooth parpadeará rápidamente, a continuación, busque 'Orbitsound' en su lista de dispositivos bluetooth y vinculelo. Si el dispositivo se ha emparejado anteriormente, solo es necesario una breve pulsación de la tecla Bluetooth 1 para conectarlo.

Um ein Bluetooth-Gerät anzukoppeln, drücken Sie bitte die Bluetooth-Taste für drei Sekunden. Das Bluetooth-Licht blinkt schnell auf und sucht nach 'Orbitsound' auf Ihrer Liste von möglichen Bluetooth-Geräten und baut die Verbindung auf. Wenn das Gerät vorher schon verbunden war, reicht ein kurzer Druck auf die Bluetooth-Taste 1, um Ihr Gerät zu verbinden.

Om een apparaat te verbinden via Bluetooth druk de 1 Bluetooth knop in voor 3 seconden. Het Bluetooth licht zal snel knipperen. Zoek op het apparaat in de lijst naar 'Orbitsound' en klik op 'verbinden'. Als het apparaat al eens eerder is verbonden met de 'Orbitsound' dan zal een korte druk op de Bluetooth 1 knop voldoen.

For at tilslutte en Bluetooth enhed, tryk og hold Bluetooth knappen 1 nede i 3 sekunder. Bluetooth indikatoren vil blinke hurtigt. Vælg nu 'Orbitsound' på din Bluetooth enhed og de to enheder vil nu tilslutte. Hvis din enhed har været tilsluttet tidligere kan du hurtigt tilslutte din enhed ved et kort tryk på Bluetooth 1 knappen.

För att ansluta en Bluetooth enhet, tryck och håll nere Bluetooth knappen 1 i tre sekunder, en liten lampa intill kommer att blinka till. Sök sedan efter 'Orbitsound' på din enhet och anslut. Om enheten redan var ansluten, tryck kort på Bluetooth 1 knappen så kommer enheten att ansluta.

Yhdistääksesi Bluetooth laitteen, paina Bluetooth painiketta 1 yhtäjaksoisesti kolme sekuntia ja Bluetooth merkkivalo alkaa vilkkua nopeasti. Etsi 'Orbitsound' bluetooth laitteesi listalta ja yhdistä laitteeseen. Mikäli Bluetooth 1 laitteesi on yhdistetty aikaisemmin, niin lyhyt painallus Bluetooth painikkeesta yhdistää laitteen uudelleen.

For å koble til en Bluetooth enhet, trykk og hold inne Bluetooth knappen 1 i 3 sekunder, Bluetooth knappen vil blinke fort, du må deretter søke etter 'Orbitsound' på din bluetooth enhet og koble til. Hvis din enhet tidligere har vært tilkoblet, vil et hurtig trykk på Bluetooth 1 knappen koble til enheten.

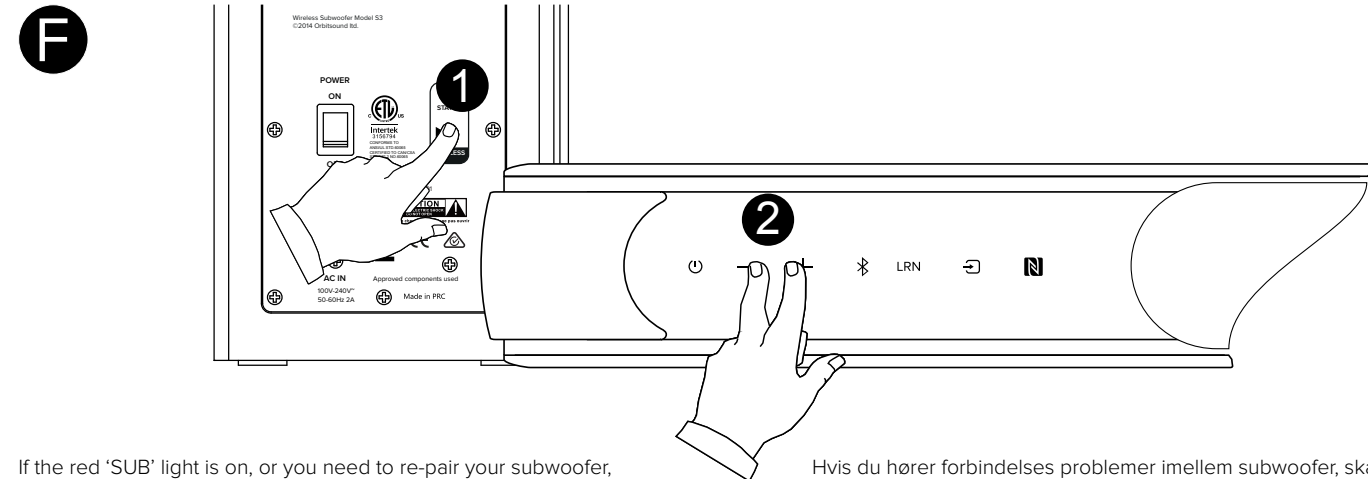

If the red 'SUB' light is on, or you need to re-pair your subwoofer, press the subwoofer PAIR button on the subwoofer till the STATUS light flashes. Then, press and hold the VOL + and VOL - buttons. After 3 seconds, the SUB light will flash, and then the system will pair. The SUB light will then go dark and the process is finished.

Si vous entendez des problèmes de connexion du subwoofer, modifiez la chaîne du subwoofer. En utilisant un trombone, appuyez brièvement sur le bouton PAIR sur la bande de son. Le LED de l'état clignotera sur la bande de son et le subwoofer confirmera le changement de la chaîne. Si cela ne résout pas le problème, répétez. La nouvelle chaîne sera gardée. Il y a 10 chaînes au total.

Si tiene problemas de conexión con el subwoofer, cambie el canal del subwoofer. Use un clip y pulse brevemente el botón PAIR en la barra de sonido. El LED de estado parpadeará en la barra de sonido y en el subwoofer para confirmar el cambio del canal. Si con esto no se resuelve el problema, repítalo. El nuevo canal está grabado. Hay 10 canales en total.

Wenn Sie Probleme mit der Verbindung des Subwoofers feststellen, dann ändern Sie bitte den Subwooferkanal. Verwenden Sie eine Büroklammer und drücken Sie kurz die Taste PAIR auf dem Soundbar. Die Status-LEDs des Soundbars und des Subwoofers blinken, um die Änderung des Subwooferkanals zu bestätigen. Wenn das nicht das Problem behebt, einfach wiederholen. Der neue Kanal ist jetzt gespeichert. Insgesamt gibt es gibt 10 Kanäle.

Heeft u problemen met de draadloze verbinding van uw subwoofer, dan kunt u dit verhelpen door het draadloze kanaal te veranderen. Met een paperclip houdt u de PAIR-knop kort ingedrukt. Vervolgens zal de statuslamp gaan knipperen. Druk op de PAIR-knop om de wijziging van het draadloze kanaal te bevestigen. Mocht het probleem nog niet verholpen zijn, dan herhaalt u deze stappen nog een keer. In totaal kunt u kiezen uit 10 kanalen.

Hvis du hører forbindelses problemer imellem subwoofer, skal du ændre subwoofer kanal. Brug en spids genstand (eksempelvis en papirclip) og tryk kort på PAIR knappen på din soundbar. En status lys diode vil nu blinke på både soundbar og subwoofer for at bekræfte kanalskiftet. Hvis dette ikke skaber korrekt forbindelse, skal du gentage ovenstående procedure. Den nye kanal er nu gemt. Der kan vælges imellem 10 kanaler i alt.

Ifall du upplever anslutningsproblem med subwoofern testa då att byta kanal på subwoofern. Använd ett gem och tryck kort på PAIR knappen på ljudlimpan. Statuslampan kommer då att blinka på ljudlimpan och subwoofer för att bekräfta kanalbyte. Om detta inte löser problemet, upprepa. Den nya kanalen lagras. Det finns 10 kanaler totalt.

Jos teillä on ongelmia subwooferin yhteyden kanssa, vaihtakaa subwooferin kanavaa. Käyttämällä paperiliitintä, paina lyhyesti PAIR-painiketta, joka sijaitsee äänipalkissa. Kun kanava on vaihtunut, tila LED välähtää äänipalkissa ja subwooferyksikössä. Jos tämä ei korjaa ongelmaa, toista toimeenpide. Uusi kanava jää muistiin. Kanavia on yhteensä 10.

Dersom du opplever tilkoblingsproblemer med subwoofer, må du endre subwoofer kanal. Bruk en binders, og kort trykk på PAIR-knappen på lydplanken. Statuslampen vil blinke på lydplanken og subwoofer for å bekrefte kanalskiftet. Hvis dette ikke løser problemet, gjenta. Den nye kanalen er lagret. Det er 10 kanaler totalt.

www.orbitsound.com/support

GB We hope you are enjoying fantastic sound from your A70 soundbar, if you need more information or need to access the full user guide, please visit www.orbitsound.com/support

FR Nous espérons que vous profiterez du fantastique son de votre barre de son A70. Si vous souhaitez des informations complémentaires ou bien si vous désirez le guide complet d'utilisation, veuillez vous rendre sur www.orbitsound.com/support

ES Esperamos que esté disfrutando de un fantástico sonido con su equipo A70, si necesita más información o necesita acceder a la guía del usuario completa, por favor visite www.orbitsound.com/support

DE Wir hoffen, Sie genießen fantastische Sound mit Ihrem A70 Soundbar. Wenn Sie weitere Informationen oder das komplette Benutzer- handbuch benötigen, besuchen Sie bitte www.orbitsound.com/support

NL We hopen dat je geniet van de fantastische geluidservaring die de A70 Soundbar geeft. Mocht je meer informatie willen dan staat de volledige handleiding op www.orbitsound.com/support

DK Vi håber at du vil nyde lyden fra din Orbitsound A70 soundbar. For adgang til en komplet bruger vejledning, venligst besøg www.orbitsound.com/support

SE Vi hoppas att du kommer att uppskatta det utmärkta ljudet från din Orbitsound A70. Om du önskar mer information eller vill ha tillgång till vår användarguide, vänligen besök www.orbitsound.com-support

FI Toivomme, että nautit A70 soundbarisi upeasta äänestä. Mikäli tarvitset lisätietoa tai tarvitset tarkempaa käyttöohjetta, niin ole hyvä ja vieraila sivustollamme www.orbitsound.com/support

NO Vi håper du nyter den fantastiske lyden fra din A70 soundbar, hvis du trenger mer informasjon eller adgang til den fullstendige brukerveiledningen gå til www.orbitsound.com/support

Safety & Warranty Guide

ORBITSOUND

v5.1

Contents

EN - Safety & Warranty Guide	3
FR - Guide de sécurité et de garantie	8
ES - Guía de seguridad y garantía	13
NL - Veiligheids- en garantiegid	18
DE - Sicherheits- und Garantiehinweise	23
DK - Sikkerheds- og garantivejledning	28
SE - Säkerhets- och garantiguide	32
FI - Turvallisuus- ja takuuopas	37
NO - Sikkerhets- og garantiveiledning	41
CZ - Bezpečnostní a záruční příručka	45
SK - Bezpečnostná a záručná príručka	50

Important Safety Information

EN

1. Read these instructions.
2. Keep these instructions.
3. Heed all warnings – on the product and in the owner's guide.
4. Follow all instructions.
5. Do not use this apparatus near water.
6. Clean only with a dry cloth.
7. Do not block any ventilation openings. Install in accordance with the manufacturer's instructions.
8. Do not install near any heat sources, such as radiators, heat registers, stoves or other apparatus (including amplifiers) that produce heat.
9. Do not defeat the safety purpose of the polarized or grounding-type plug. A polarized plug has two blades with one wider than the other. A grounding-type plug has two blades and a third grounding prong. The wider blade or third prong is provided for your safety. If the provided plug does not fit in your outlet, consult an electrician for replacement of the obsolete outlet.
10. Protect the power cord from being walked on or pinched, particularly at plugs, convenience receptacles, and the point where they exit from the apparatus.
11. Only use attachments/accessories specified by Orbitsound.
12. Unplug this apparatus during lightning storms or when unused for long periods of time to prevent damage to this product.
13. Refer all servicing to qualified service personnel. Servicing is required when the apparatus has been damaged in any way, such as power-supply cord or plug is damaged, liquid has been spilled or objects have fallen into the apparatus; the apparatus has been exposed to rain or moisture, does not operate normally, or has been dropped.
14. No naked flame sources, such as lighted candles, should be placed on the apparatus.
15. Do not let objects or liquids enter the product – as they may touch dangerous voltage points or short-out parts that could result in a fire or electric shock.
16. Do not dispose of batteries in a fire as they may explode. Batteries may also explode if damaged.
17. This product may contain magnetic parts. Metallic materials may be attracted to the product. Do not place credit cards or other magnetic storage media near the product, because information stored on them may be erased.
18. To prevent risk of fire or electric shock, avoid overloading wall outlets, extension cords, or integral convenience receptacles.
19. The mains plug is used to disconnect the device and it shall remain readily operable. To completely disconnect the power input, the mains plug of the apparatus shall be disconnected from the mains.

CAUTION MARKS:



These CAUTION marks are located on the back of some products. The lightning flash with arrowhead symbol, within an equilateral triangle, is intended to alert the user to the presence of uninsulated dangerous voltage within the system enclosure that may be of sufficient magnitude to constitute a risk of electric shock.

The exclamation point within an equilateral triangle, as marked on the system, is intended to alert the user to the presence of important operating and maintenance instructions in this owner's guide.



WARNING

DO NOT INGEST BATTERY, CHEMICAL BURN HAZARD

(The remote control supplied with) This product contain coin/button cell battery. If the coin/button cell battery is swallowed, it can cause severe internal burns in just 2 hours and can lead to death.

Keep new and used batteries away from children. If the battery compartment does not close securely, stop using the product and keep it away from children.

If you think batteries may have been swallowed or placed inside any part of the body, seek immediate medical attention.

Danger of explosion if battery is incorrectly replaced. Replace only with the same equivalent type.

WARNINGS

- To reduce the risk of fire or electric shock, do not expose this apparatus to rain or moisture. The apparatus shall not be exposed to dripping or splashing and that objects filled with liquids, such as vases, shall not be placed on apparatus



This equipment is a Class II or double insulated electrical appliance.

It has been designed in such a way that it does not require a safety connection to electrical earth.

- The battery (battery or batteries or battery pack) shall not be exposed to excessive heat such as sunshine, fire or the like.

- Only use AC/DC adaptor specified rating: Input 100-240Vac, 50-60HZ; Output 22Vdc, 2.5A. This product is intended to be used only with the power supply provided

- The direct plug-in adaptor is used as disconnect device, the disconnect device shall remain readily operable (for speaker)



DISPOSAL:

The crossed-out wheeled-bin symbol on your product, literature, or packaging reminds you that in the European Union all electrical and electronic products, batteries, and accumulators must be taken to separate collection at the end of their working life. Do not dispose of these products as unsorted municipal waste. Return the products to collection to prevent possible harm to the environment or human health from uncontrolled waste disposal and to promote the sustainable reuse of material.

Orbitsound Warranty

This Orbitsound product is supplied with a 12 month limited manufacturer's warranty dated from new purchase date. This warranty covers repairs or replacement that may be required in the event of Product failure during normal use, subject to the terms and conditions stated below and at the Agent's discretion. This warranty is non transferable and excludes any routine maintenance, consumables or parts, or any work arising from use of the equipment outside the recommendations in the handbook, misuse or negligence. This Warranty does not affect any statutory Consumer rights in the place of purchase and implied warranties that cannot be excluded by contract.

This warranty is provided by Airsound Technologies Limited, a company registered in England whose trading address is 1st Floor, 1 Rosoman Place, London EC1R 0JY, United Kingdom.

Warranty Terms

'Agent' means Orbitsound Ltd or an Orbitsound representative appointed for the purposes of fulfilling the manufacturer's warranty.

'Purchaser' means the company, firm or person using the product for the warranty period.

'Product' means the good sold to the Purchaser under contract.

Making a Warranty Claim

In the event that the Product stops working or performing as described in the handbook, the following procedure must be followed in order to have the Product restored or replaced by this warranty:

1. Contact your Orbitsound Support Agent FIRST.
2. You will need to provide your proof of purchase and serial number to the Support Agent.
3. If the Support Agent advises to do so, return the Product in its original packaging complete to the address advised.
3. You will be advised by the Agent on the action that will be taken and any costs payable, subject to the conditions of this warranty.

Orbitsound Ltd Warranty Terms and Conditions

1. RETURN TO BASE WARRANTY

Faulty Products will be repaired or replaced (as deemed appropriate by the relevant Agent) at the Agent's premises, with new or reconditioned parts or products within a reasonable period of time. Replacement or repaired products retain the remaining original warranty or ninety (90) days, whichever is longer.

2. LIMITATIONS

The warranty covers the product and any Agent installed accessories provided that the equipment has been installed and used in accordance with the supplied handbook instructions. The warranty will not cover repairs or replacements arising from misuse or accidental damage. This warranty is invalid if the serial number has been removed, altered or made illegible. See Warranties and Liabilities.

3. CHARGES

For warranty repairs that are 100% covered by the manufacturer's warranty, there will be no charge for any repair or replacement or return freight to the purchaser. Any repairs or replacements that are found to be outside the scope of this manufacturer's warranty are chargeable, and the return freight will be charged at the Agent's discretion. Associated charges must be paid in full before the returned item(s) will be dispatched to the Purchaser.

4. WARRANTIES AND LIABILITIES

Subject to the provisions below the supplier warrants that the Product will perform in a manner fit for purpose.

- a. The Agent shall be under no liability in respect of any defect in the Product arising from any action whatsoever by the Purchaser except such action as is described and recommended in the handbook supplied.
- b. The Agent shall accept no liability for any defect arising from excessive wear and tear, wilful or accidental damage, abuse, negligence, abnormal operating or storage conditions or failure to follow the operating
- c. Unauthorised modification or repair by unauthorised person(s) voids this warranty immediately.
- d. The Agent shall be under no liability under this warranty if the total agreed price for the Product has not been paid in full.

e. The liability of the Agent shall not exceed the price paid for the Product and the Agent shall not be liable for any loss of profit or consequential damage or any other claim for compensation.

f. This warranty does not affect any statutory consumer rights that may exist where the Product was purchased.

5. FORCE MAJEURE

The Agent shall have no liability for delay or failure to perform if such failure is due directly or indirectly to any cause beyond the Agent's reasonable control including but without limitation to acts of God, explosion, fire, terrorism, accident, war or threats of war, prohibitions of any kind, embargoes, strikes or lockouts.

6. GENERAL

The Agent may assign or subcontract responsibilities and rights under this warranty. In all warranty cases, please refer to the support pages of www.orbitsound.com first.

Maintenance

Your product is of superior design and craftsmanship and should be treated with care. The following suggestions will help you protect your warranty coverage.

- Keep your product dry. Precipitation, humidity, and all types of liquids or moisture can contain minerals that will corrode electronic circuits and damage woodwork. If your product gets wet, disconnect from mains supply and contact a support centre for advice.
- Do not use or store your product in dusty or dirty areas. It's electronic components can be damaged.
- Do not store your product in hot areas. High temperatures can shorten the life of electronic devices, damage batteries, and warp or melt certain plastics.
- Do not store your product in cold areas. When your product returns to its normal temperature, moisture can form inside it and damage electronic circuit boards. Woodwork can also be damaged.
- Do not attempt to open your product.
- Do not drop, knock, or shake your product. Rough handling can break internal circuit boards and fine mechanics.
- Do not use harsh chemicals, cleaning solvents, or strong detergents to clean your product.

All of the above suggestions apply equally to your product, battery, power supply, or any accessory. If any item is not working properly, contact Orbitsound support.

FCC Statement:

This device complies with Part 15 of the FCC Rules. Operation is subject to the following two conditions: (1) this device may not cause harmful interference, and (2) this device must accept any interference received, including interference that may cause undesired operation. Any changes or modifications not expressly approved by the party responsible for compliance could void the user's authority to operate the equipment.

THE MANUFACTURER IS NOT RESPONSIBLE FOR ANY RADIO OR TV INTERFERENCE CAUSED BY UNAUTHORIZED MODIFICATIONS OR CHANGE TO THIS EQUIPMENT. SUCH MODIFICATIONS OR CHANGE COULD VOID AND CHANGE ANTENNA WHICH THE MANUFACTURER PROVIDES. IT IS THE USER'S AUTHORITY TO OPERATE THE EQUIPMENT.

This equipment has been tested and found to comply with the limits for a Class B digital device, pursuant to part 15 of the FCC Rules. These limits are designed to provide reasonable protection against harmful interference in a residential

installation. This equipment generates, uses and can radiate radio frequency energy and, if not installed and used in accordance with the instructions, may cause harmful interference to radio communications. However, there is no guarantee that interference will not occur in a particular installation. If this equipment does cause harmful interference to radio or television reception, which can be determined by turning off and on, the user is encouraged to try to correct the interference by one or more of the following measures:

- Reorient or relocate the receiving antenna.
- Increase the separation between the equipment and receiver.
- Connect the equipment into an outlet on a circuit different from that to which the receiver is connected.
- Consult the dealer or an experienced radio/TV technician for help.

This equipment complies with FCC radiation exposure limits set forth for an uncontrolled environment. To maintain compliance with FCC's RF exposure guidelines, this equipment should be installed and operated with a minimum distance of 20cm between radiator and your body. This transmitter must not be co-located or operating in conjunction with any other antenna or transmitter.

IC RSS warning

This device complies with Industry Canada licence-exempt RSS standard (s). Operation is subject to the following two conditions: (1) this device may not cause interference, and (2) this device must accept any interference, including interference that may cause undesired operation of the device.

Under Industry Canada regulations, this radio transmitter may only operate using an antenna of a type and maximum (or lesser) gain approved for the transmitter by Industry Canada. To reduce potential radio interference to other users, the antenna type and its gain should be so chosen that, the equivalent isotropically radiated power (e.i.r.p.) is not more than that necessary for successful communication.

This radio transmitter (identify the device by certification number, or model number if Category II) has been approved by Industry Canada to operate with the antenna types listed below with the maximum permissible gain and required antenna impedance for each antenna type indicated. Antenna types not included in this list, having a gain greater than the maximum gain indicated for that type, are strictly prohibited for use with this device.

IC Radiation Exposure Statement:

This equipment complies with IC RF radiation exposure limits set forth for an uncontrolled environment. This transmitter must not be co-located or operating in conjunction with any other antenna or transmitter.

This equipment should be installed and operated with minimum distance 20cm between the radiator & your body.

Informations importantes relatives à la sécurité

1. Veuillez lire ces instructions.
2. Veuillez conserver ces instructions.
3. Respectez tous les avertissements figurant sur le produit et dans le guide utilisateur.
4. Respectez toutes les instructions.
5. N'utilisez pas cet appareil à proximité de l'eau.
6. Nettoyez uniquement à l'aide d'un chiffon sec.
7. Ne bloquez pas les ouvertures d'aération. Installez conformément aux instructions du fabriquant.
8. N'installez pas près de sources de chaleur comme des radiateurs, des registres de chaleur, des fours et autres appareils (y compris des amplificateurs) qui produisent de la chaleur.
9. Ne retirez en aucun cas le dispositif de sécurité de la prise polarisée ou de mise à la terre. Une prise polarisée à deux lames, une plus large que l'autre. Une prise de type mise à la terre à deux lames plus une troisième broche de mise à la terre. La lame la plus large ou la troisième broche est prévue pour la sécurité. Si la prise fournie n'est pas compatible avec votre installation, contactez un électricien pour remplacer l'installation obsolète.
10. Protégez le cordon d'alimentation afin que personne ne marche dessus et qu'il ne soit pas pincé, surtout près des prises, des douilles de convenance et du point de sortie de l'appareil.
11. N'utilisez que des fixations/accessoires indiqués par Orbitsound.
12. Débranchez l'appareil pendant les orages ou lorsqu'il n'est pas utilisé pendant de longues périodes afin d'éviter de l'endommager.
13. Communiquez toute réparation à un personnel de service qualifié. Une réparation est nécessaire lorsque l'appareil a été endommagé de quelque façon que ce soit, si un cordon d'alimentation ou une prise a été endommagé, si du liquide a été déversé ou si des objets sont tombés dans l'appareil ; si l'appareil a été exposé à la pluie ou à l'humidité, s'il ne fonctionne pas normalement ou est tombé.
14. Aucune source de flamme directe, comme des bougies, ne devra être posée sur l'appareil.
15. Ne laissez pas de liquides ou objets entrer dans le produit car ils pourraient toucher des points de tension dangereux ou court-circuiter les pièces, ce qui pourrait engendrer un incendie ou un choc électrique.
16. Ne jetez pas les piles au feu car elles peuvent exploser. Les piles peuvent aussi exploser si elles sont endommagées.
17. Ce produit peut contenir des pièces magnétiques. Des matériaux métalliques peuvent être attirés vers le produit. Ne placez pas de cartes de crédit ou d'autres dispositifs de stockage de données magnétiques près du produit car les informations qu'ils contiennent pourraient être effacées.
18. Pour prévenir le risque d'incendie ou de choc électrique, évitez de surcharger les prises murales, les rallonges ou les douilles de convenance intégrées.
19. La prise d'alimentation est utilisée pour débrancher l'appareil et devra pouvoir être facilement accessible. Afin de débrancher totalement l'alimentation électrique, la prise de l'appareil devra être débranchée de l'alimentation.

MARQUES DE PRECAUTION :



FR

Ces marques de PRECAUTION se trouvent à l'arrière de certains produits. Le symbole de l'éclair dans un triangle équilatéral a pour but d'alerter l'utilisateur de la présence d'une tension non isolée dangereuse dans le boîtier du système dont la puissance pourrait suffire à entraîner un risque de choc électrique.

Le point d'exclamation dans un triangle équilatéral, tel qu'il figure sur le système, a pour but d'alerter l'utilisateur de la présence d'instructions de fonctionnement et d'entretien importantes dans le présent guide de l'utilisateur.



AVERTISSEMENT

N'INGEREZ PAS DE PILE, RISQUE DE BRULURE CHIMIQUE

(La télécommande fournie avec) Ce produit contient une pile de type plate/bouton. En cas d'ingestion de la pile plate/bouton, cela peut entraîner des brûlures internes en seulement 2 heures et peut entraîner la mort.

Tenez les piles usagées et neuves hors de portée des enfants. Si le compartiment des piles ne ferme pas bien, arrêtez d'utiliser le produit et tenez le hors de portée des enfants.

Si vous pensez que des piles ont pu être ingérées ou placées dans une partie du corps, demandez immédiatement l'avis d'un médecin.

Danger d'explosion si la pile est remplacée de façon incorrecte. Remplacez uniquement par un type équivalent.

AVERTISSEMENTS

- Pour réduire le risque d'incendie ou de choc électrique, n'exposez pas cet appareil à la pluie ou à l'humidité. L'appareil ne devra pas être exposé à de l'eau qui s'égoutte ou des éclaboussures et des objets contenant des liquides ne devront pas être posés sur l'appareil



Cet équipement est de Catégorie II ou appareil électrique à double isolation.

Il a été conçu de telle façon à ne pas avoir besoin d'un raccord à la terre de sécurité.

- La pile (pile ou piles ou ensemble de piles) ne devra pas être exposée à une chaleur excessive comme le soleil, un feu ou assimilé.

- Utilisez uniquement un adaptateur CA/CD de la puissance indiquée : Alimentation 100-240Vca, 50-60HZ; sortie 22VDC, 2.5A. Ce produit doit être utilisé uniquement avec l'alimentation fournie.

- Unité de l'adaptateur directe est utilisée comme un dispositif de débranchement; celui-ci doit être accessible en permanence (pour le haut-parleur)



ÉLIMINATION :

Le symbole de poubelle barré sur votre produit, dans la documentation ou sur l'emballage vous rappelle que dans l'Union Européenne, tous les produits électriques et électroniques, les piles et les accumulateurs, doivent être collectés à part en fin de vie. Ne jetez pas ces produits dans les déchets municipaux non triés. Amenez les produits au point de collecte afin d'éviter toute atteinte éventuelle à l'environnement ou à la santé humaine du fait d'une élimination de déchet non contrôlée et afin d'encourager la réutilisation durable des matériaux.

Garantie du Orbitsound

Le Orbitsound est fourni avec une garantie fabricant limitée à 12 mois à partir de la date d'achat. Cette garantie couvre des réparations ou un remplacement nécessaire en cas de panne du produit au cours de son utilisation normale, sous réserve des termes et conditions indiquées ci-dessous à la discrétion de l'Agent. Cette garantie n'est pas transférable et exclut tout entretien de routine, consommables ou pièces, ou tous travaux découlant de l'utilisation de l'équipement en dehors des recommandations du manuel, d'une mauvaise utilisation ou d'une négligence. Cette Garantie n'affecte pas les droits statutaires du consommateur sur le lieu d'achat ni les garanties explicites qui ne peuvent être exclues par contrat.

Cette garantie est fournie par Airsound Technologies Limited, une société immatriculée en Angleterre dont le siège commercial est 1st Floor, 1 Rosoman Place, Londres EC1R 0JY, Royaume-Uni.

Termes de Garantie

«Agent» signifie Orbitsound Ltd. ou un représentant de Orbitsound désigné pour les besoins de respect de la garantie fabricant.

«Acheteur» signifie la société, entreprise ou personne qui utilise le produit pendant la période de garantie.

«Produit» signifie le bien vendu à l'Acheteur dans le cadre du contrat.

Effectuer une réclamation en garantie

Si le Produit cesse de fonctionner ou ne fonctionne pas tel que cela est décrit dans le manuel, la procédure suivante doit être respectée afin que le Produit soit réparé ou remplacé par cette garantie :

1. Contactez votre Agent d'assistance Orbitsound EN PREMIER.
2. Vous devrez fournir votre preuve d'achat et numéro de série à l'Agent d'assistance.
3. Si l'Agent d'assistance le conseille, renvoyez le Produit complet dans son emballage original à l'adresse indiquée.
3. L'Agent vous conseillera sur la mesure à prendre et au sujet des frais à payer sous réserve des conditions de cette garantie.

Termes et conditions de garantie

1. RETOUR A LA GARANTIE DE BASE

Les Produits défectueux seront réparés ou remplacés (tel que cela est jugé approprié par l'Agent en question) dans les locaux de l'Agent, avec des pièces et des produits neufs ou reconditionnés dans un délai raisonnable. Les produits remplacés ou réparés conservent la garantie originale ou de quatre-vingt-dix (90) jours, en fonction de celle qui est la plus longue.

2. LIMITATIONS

La garantie couvre le produit et tous les accessoires installés par l'Agent à condition que l'équipement ait été installé et utilisé conformément aux instructions du manuel fourni. La garantie ne couvrira pas les réparations ni les remplacements découlant d'une mauvaise utilisation ou d'un endommagement accidentel. Cette garantie n'est pas valable si le numéro de série a été éliminé, modifié ou rendu illisible. Voir Garanties et Responsabilités.

3. FRAIS

Pour les réparations en garantie qui sont couvertes à 100% par la garantie du fabricant, il n'y aura aucun frais pour la réparation ou le remplacement ni de frais de transport pour le renvoi par l'acheteur. Toutes les réparations ou remplacements qui s'avèrent être en dehors du cadre de cette garantie du fabricant doivent être payées et les frais de renvoi seront facturés à la discrétion de l'Agent. Les frais associés doivent être payés en totalité avant que les articles renvoyés ne soient remis à l'Acheteur.

4. GARANTIES ET RESPONSABILITES

Sous réserve des dispositions ci-dessous, le fournisseur garantit que le Produit fonctionnera de la façon prévue.

- a. L'Agent n'aura aucune responsabilité en ce qui concerne un défaut du Produit écoulant d'une action quelconque de l'Acheteur sauf si cette action est prescrite et recommandée dans le manuel fourni.
- b. L'Agent n'assumera aucune responsabilité pour un défaut découlant d'une usure excessive, d'un endommagement volontaire ou accidentel, d'un abus, d'une négligence, d'un fonctionnement anormal ou de conditions de stockage ou d'un manquement de respect des instructions de fonctionnement.
- c. La modification ou la réparation non autorisée par des personnes non autorisées annule immédiatement cette garantie.
- d. L'Agent n'aura aucune responsabilité dans le cadre de cette garantie si le prix total convenu pour le Produit n'a pas été payé en totalité.
- e. La responsabilité de l'Agent ne devra pas dépasser le prix payé pour le Produit et l'Agent ne sera pas responsable en cas de perte de bénéfice ou d'un dommage consécutif ou de toute autre demande de compensation.
- f. Cette garantie n'affecte pas les droits statutaires des consommateurs qui peuvent exister lorsque le produit a été acheté.

5. FORCE MAJEURE

L'Agent ne sera pas responsable des retards ou manquements d'exécution si ce manquement est dû directement ou non à un motif ne relevant pas du contrôle raisonnable de l'Agent, y compris, sans que cela ne s'y limite, des cas de force majeure, une explosion, un incendie, un acte terroriste, un accident, une guerre ou des menaces de guerre, des interdictions de toutes sortes, des embargos, des grèves ou des blocages.

6. GENERALITES

L'Agent peut assigner ou sous-traiter des responsabilités et des droits dans le cadre de cette garantie. Dans tous les cas de garantie, veuillez vous reporter aux pages d'assistance de www.orbitsound.com avant toute chose.

Entretien

Votre produit est de conception et fabrication supérieures et devra être traité avec soin. Les suggestions suivantes vous aideront à protéger votre couverture en garantie.

- Veillez à ce que votre produit reste sec. Les précipitations, l'humidité et tous les types de liquides ou l'humidité peuvent contenir des minéraux qui corroderont les circuits électroniques et endommageront les boiseries. Si votre produit prend l'humidité, débranchez-le de l'alimentation générale et contactez un centre d'assistance pour des conseils.
- N'utilisez pas et ne stockez pas votre produit dans des zones poussiéreuses ou sales. Ses composants électroniques peuvent être endommagés.
- Ne stockez pas votre produit dans des endroits chauds. Les températures élevées peuvent raccourcir la durée de vie des appareils électroniques, endommager les piles et déformer ou faire fondre certains plastiques.
- Ne stockez pas votre produit dans des endroits froids. Lorsque votre produit revient à sa température normale, de l'humidité peut se former à l'intérieur et endommager les cartes à circuits électroniques. Les boiseries peuvent aussi être endommagées.
- N'essayez pas d'ouvrir votre produit.
- Ne faites pas tomber le produit, ne le tapez pas et ne le secouez pas. Une manipulation brusque peut casser les cartes à circuits internes et les petites pièces mécaniques.
- N'utilisez pas de produits chimiques, solvants de nettoyage agressifs ou détergents forts pour nettoyer votre produit.

Toutes les suggestions ci-dessus s'appliquent de la même façon à votre produit, à la pile, à l'alimentation et aux accessoires. Si un élément ne fonctionne pas correctement, contactez l'assistance de Orbitsound.

Déclaration de conformité FCC :

Cet appareil est conforme à la Partie 15 des Règles de conformité FCC. Le fonctionnement fait l'objet des deux conditions suivantes : (1) cet appareil ne doit pas causer d'interférences néfastes, et (2) cet appareil doit accepter les interférences reçues, y compris les interférences qui peuvent entraîner un fonctionnement non désiré. Tous les changements ou modifications non explicitement approuvés par la partie responsable de la conformité pourront annuler le pouvoir de l'utilisateur de faire fonctionner l'équipement.

LE FABRIQUANT N'EST PAS RESPONSABLE EN CAS D'INTERFERENCES RADIO OU TELE CAUSEES PAR DES MODIFICATIONS OU UN CHANGEMENT NON AUTORISES DE CET EQUIPEMENT. CES MODIFICATIONS OU CE CHANGEMENT POURRONT ANNULER ET MODIFIER L'ANTENNE QUE LE FABRIQUANT FOURNIT. IL RELEVÉ DU POUVOIR DE L'UTILISATEUR DE FAIRE FONCTIONNER L'EQUIPEMENT.

Cet équipement a été testé et s'avère respecter les limites d'un appareil numérique de Catégorie B, conformément à la partie 15 des Règles FCC. Ces limites sont conçues pour fournir une protection raisonnable contre les interférences néfastes lors d'une installation résidentielle. Cet équipement génère, utilise et peut émettre une énergie par fréquence radio et, s'il n'est pas installé et utilisé conformément aux instructions, il peut entraîner des interférences néfastes pour les communications radio. Cependant, il n'existe aucune garantie qu'une interférence ne se produira pas sur une installation particulière. Si cet équipement n'entraîne pas d'interférence néfaste pour la réception radio ou télévisuelle qui peut être déterminée en éteignant et en allumant, nous encourageons l'utilisateur à corriger l'interférence en adoptant une ou plusieurs des mesures suivantes :

- Réorientez ou déplacez l'antenne de réception.
- Augmentez la distance entre l'équipement et le récepteur.
- Raccordez l'équipement à une prise sur un circuit autre que celui sur lequel le récepteur est branché.
- Consultez le vendeur ou un technicien radio/TV expérimenté pour obtenir de l'aide.

Cet équipement respecte les limites d'exposition aux radiations des règles FCC définies pour un environnement non contrôlé. Pour continuer à respecter les directives d'exposition FCC et RF, cet équipement devra être installé et fonctionner à une distance minimale de 20cm entre le radiateur et votre corps. Ce transmetteur ne doit pas être placé à proximité ni fonctionner en association avec une autre antenne ou un autre transmetteur.

IC RSS warning

Le présent appareil est conforme aux CNR d'Industrie Canada applicables aux appareils radio exempts de licence. L'exploitation est autorisée aux deux conditions suivantes:

- (1) l'appareil ne doit pas produire de brouillage, et
- (2) l'utilisateur de l'appareil doit accepter tout brouillage radioélectrique subi, même si le brouillage est susceptible d'en compromettre le fonctionnement.

Conformément à la réglementation d'Industrie Canada, le présent émetteur radio peut fonctionner avec une antenne d'un type et d'un gain maximal (ou inférieur) approuvé pour l'émetteur par Industrie Canada. Dans le but de réduire les risques de brouillage radioélectrique à l'intention des autres utilisateurs, il faut choisir le type d'antenne et son gain de sorte que la puissance isotrope rayonnée équivalente (p.i.r.e.) ne dépasse pas l'intensité nécessaire à l'établissement d'une communication satisfaisante.

Le présent émetteur radio (identifier le dispositif par son numéro de certification ou son numéro de modèle s'il fait partie du matériel de catégorie I) a été approuvé par Industrie Canada pour fonctionner avec les types d'antenne énumérés ci-dessous et ayant un gain admissible maximal et l'impédance requise pour chaque type d'antenne. Les types d'antenne non inclus dans cette liste,

ou dont le gain est supérieur au gain maximal indiqué, sont strictement interdits pour l'exploitation de l'émetteur.

IC exposition aux radiations: Cet équipement est conforme avec IC les limites d'exposition aux rayonnements définies pour un contrôlé environnement.

Cet émetteur ne doit pas être co-localisés ou fonctionner en conjonction avec une autre antenne ou émetteur.

Cet équipement doit être installé et utilisé avec un minimum de 20cm de distance entre le radiateur et votre corps.

Información importante de seguridad

ES

1. Lea estas instrucciones.
2. Guarde estas instrucciones.
3. Preste atención a todas las advertencias - sobre el producto y en la guía del propietario.
4. Siga todas las instrucciones.
5. No utilice este aparato cerca de agua.
6. Limpie sólo con un paño seco.
7. No bloquee las aberturas de ventilación. Instale de acuerdo con las instrucciones del fabricante.
8. No instale cerca de fuentes de calor, como radiadores, calefactores , estufas u otros aparatos (incluyendo amplificadores) que producen calor .
9. No anule el propósito de seguridad del enchufe polarizado o el enchufe con toma de tierra . Un enchufe polarizado tiene dos puntas , una más ancha que la otra. Un enchufe con toma de tierra tiene dos puntas y un tercer diente de tierra. La punta ancha o el tercer diente se proporcionan para su seguridad. Si el enchufe suministrado no encaja en el enchufe en la pared, consulte con un electricista para reemplazar el enchufe en la pared que es obsoleto.
10. Evite que el cable de electricidad sea pisado o pinchado, particularmente cerca de los enchufes, y su salida del aparato.
11. Utilice solamente los atributos / accesorios especificados por Orbitsound.
12. Desconecte este aparato durante tormentas eléctricas o cuando no lo utiliza durante largos períodos de tiempo para prevenir daños al producto.
13. Remita todas las reparaciones a personal técnico calificado . Se requiere servicio cuando el aparato ha sido dañado de alguna manera, por ejemplo cuando el cable del enchufe o el enchufe mismo están dañados, se ha derramado líquido u objetos han caído dentro del aparato; el aparato ha quedado expuesto a lluvia o humedad, si no funciona normalmente , o si se ha caído.
14. No deben colocarse sobre el aparato fuentes de llamas abiertas, como velas encendidas.
15. No dejes que objetos o líquidos entren en el producto, dado que podrían tocar puntos de tensión peligrosos o cortocircuitar piezas lo que podría resultar en un incendio o una descarga eléctrica.
16. No exponga las baterías a fuego ya que pueden explotar. Las baterías también pueden explotar si están dañadas .
17. Este producto podría contener piezas magnéticas. Los materiales metálicos pueden ser atraídos por el producto. No coloque tarjetas de crédito ni otros dispositivos magnéticos de almacenamiento cerca del producto , porque la información guardada en éstos podría borrarse.
18. Para evitar el riesgo de incendio o descarga eléctrica, evite la sobrecarga de los enchufes en las paredes, alargadores u otros receptores integrales .
19. El enchufe principal se utiliza para desconectar el dispositivo y debe ser fácilmente accesible. Para desconectar completamente, el enchufe del aparato debe ser desconectado de la red.

SEÑALES DE ADVERTENCIA:



Estas señales de ADVERTENCIA se encuentran en la parte trasera de algunos productos. El símbolo de un rayo acabado en una punta de flecha dentro de un triángulo equilátero sirve para advertir al usuario de la presencia de zonas de voltaje no aisladas dentro de la estructura del sistema que pueden constituir un peligro de descarga eléctrica.

El signo de exclamación dentro de un triángulo equilátero, tal y como se indica en el sistema, sirve para advertir al usuario de la existencia de instrucciones de mantenimiento y de uso importantes en este manual del usuario.



ADVERTENCIA

No ingerir batería, productos químicos quemantes.

El mando que viene con este producto contiene pila celular tipo moneda/botón. Si la batería de tipo moneda/botón se ingiere, podría causar graves quemaduras internas en tan sólo 2 horas y puede causar muerte.

Mantenga las pilas nuevas y usadas lejos de los niños. Si el compartimiento de la batería no se cierra de forma segura, deje de usar el producto y guárdelo lejos de los niños.

Si usted piensa que las baterías se hayan ingerido o colocado dentro de cualquier parte del cuerpo, busque atención médica inmediata.

Peligro de explosión si la batería se sustituye incorrectamente. Sólo sustituya con el mismo tipo de batería.



Este equipo es de Clase II o aparato eléctrico de doble aislamiento.

Ha sido diseñado de tal manera de que no requiere una conexión de seguridad a tierra eléctrica.

- La batería (batería o baterías o paquete de baterías) no debe exponerse a calor excesivo, como la luz solar, el fuego o similares.

- Sólo utilice adaptador AC / DC de corriente especificada: Entrada 100-240V, 50-60Hz; Salida de 22VDC, 2.5A. Este producto está diseñado para utilizarse sólo con los enchufes proporcionados.

- Cuando el enchufe directo se utiliza como dispositivo de desconexión, éste debe quedar listo y operativo (para el altavoz)



CÓMO DESECHAR EL PRODUCTO:

El símbolo de contenedor de basura con ruedas tachado de su producto, de la documentación o del embalaje le recuerda que, en la Unión Europea, todos los productos electrónicos y eléctricos, baterías y acumuladores deben desecharse por separado al final de su vida útil. No deseche estos productos como residuos municipales sin clasificar. Lleve los productos a un punto de recogida adecuado para evitar dañar el medio ambiente o la salud de las personas como consecuencia del desecho y el tratamiento incorrectos de los residuos y desechos, y promueva la reutilización sostenible del material.

Garantía de Orbitsound

Este producto de Orbitsound se suministra con una garantía limitada del fabricante de 12 meses a partir de la fecha de la compra. Esta garantía cubre las reparaciones o sustituciones necesarias en caso de fallo del producto durante un uso normal, sujetas a los términos y condiciones indicados a continuación y a juicio del Agente. Esta garantía es intransferible y excluye cualquier rutina de mantenimiento, consumibles o piezas, así como cualquier trabajo que surja del uso del equipo fuera de las recomendaciones del manual, uso erróneo o negligencia. Esta garantía no afecta a cualquier derecho legal del consumidor del lugar de la compra ni a garantías implicadas que no puedan excluirse por contrato.

Esta garantía la suministra Airsound Technologies Limited, una empresa registrada en Inglaterra cuyo domicilio social es 1st Floor, 1 Rosoman Place, London EC1R 0JY, United Kingdom.



ES

Términos de la garantía

El término “Agente” hace referencia a Orbit sound Ltd o a un representante de Orbit sound designado para la tarea de satisfacer la garantía del fabricante.

“Comprador” hace referencia a la empresa, firma o persona que usa el producto durante el periodo de la garantía.

“Producto” indica el bien vendido al Comprador bajo contrato.

Realizar una reclamación de garantía

En caso de que el Producto deje de funcionar o su rendimiento no sea como se describe en el manual, se debe seguir el siguiente procedimiento para restaurar o sustituir el Producto bajo los términos de esta garantía:

1. Póngase en contacto PRIMERO con su Agente de soporte de Orbit sound.
2. Deberá proporcionar al Agente de soporte su prueba de compra y el número de serie.
3. Si el Agente de soporte se lo indica, envíe el Producto completo con el embalaje original a la dirección correspondiente.
3. El Agente le indicará la acción que se va a realizar y los costes derivados según las condiciones de esta garantía.

Términos y condiciones de la garantía de Orbit sound Ltd

1. GARANTÍA DE REPARACIÓN EN FÁBRICA

Los productos defectuosos se repararán o sustituirán (según lo considere adecuado el Agente correspondiente) en las instalaciones del Agente, con productos o piezas nuevas o reacondicionadas, dentro de un periodo de tiempo razonable. Los productos sustituidos o reparados tendrán una garantía igual a la duración restante de la garantía original o noventa (90) días, lo que sea mayor.

2. LIMITACIONES

La garantía cubre el producto y los accesorios instalados por el Agente, siempre que el equipo se haya instalado y usado siguiendo el manual de instrucciones suministrado. La garantía no cubrirá reparaciones ni sustituciones derivadas de un uso erróneo ni daño accidental. Esta garantía no será válida si el número de serie se ha eliminado, modificado o hecho ilegible. Consulte el apartado Garantías y responsabilidades.

3. CARGOS

Para las reparaciones de garantía cubiertas totalmente por la garantía del fabricante no habrá cargos por reparación, sustitución ni transporte de devolución al Comprador. Cualquier reparación o sustitución que esté fuera de la cobertura de la garantía del fabricante estará sujeta a cargos, además de conllevar gastos de transporte de devolución a juicio del Agente. Los cargos asociados deberán abonarse en su totalidad antes de que el o los elementos devueltos se envíen al Comprador.

4. GARANTÍAS Y RESPONSABILIDADES

En virtud de las cláusulas siguientes, el suministrador garantiza que el Producto tendrá un rendimiento óptimo para su función.

- a. El Agente no tendrá ninguna responsabilidad por los defectos del Producto derivados de cualquier acción del Comprador, salvo que dicha acción sea la descrita y recomendada en el manual suministrado.

- b. El Agente no aceptará ninguna responsabilidad por cualquier defecto derivado de desgaste excesivo por uso, daño intencionado o accidental, abuso, negligencia, funcionamiento o condiciones de almacenamiento anormal o de no seguir las instrucciones de funcionamiento.
- c. Una modificación no autorizada o una reparación realizada por personas no autorizadas anula esta garantía de forma inmediata.
- d. El Agente no tendrá ninguna responsabilidad bajo los términos de esta garantía si el precio total acordado para el Producto no se ha pagado en su totalidad.
- e. La responsabilidad del Agente no excederá el precio pagado por el Producto y el Agente no será responsable de cualquier pérdida de beneficios, daños consecuentes o cualquier otra reclamación de compensación.
- f. Esta garantía no afecta a ningún derecho legal del consumidor que exista en el lugar donde se adquirió el Producto.

5. FUERZA MAYOR

El Agente no tendrá responsabilidad alguna por retraso o fallo de funcionamiento si dicho fallo se debe de forma directa o indirecta a cualquier causa más allá del control razonable del Agente, incluido pero sin limitación los actos fortuitos, las explosiones, los fuegos, el terrorismo, los accidentes, la guerra o las amenazas de guerra, las prohibiciones de cualquier tipo, los embargos, las huelgas o los paros forzados.

6. GENERAL

El Agente podría asignar o subcontratar responsabilidades y derechos bajo esta garantía. En todos los casos de garantía, consulte primero las páginas de soporte de www.orbitsound.com.

Mantenimiento

El producto tiene un diseño y una elaboración de primera calidad y debe tratarse con cuidado. Las sugerencias que se incluyen a continuación le ayudarán a proteger el producto durante el periodo de garantía.

- Mantenga el producto en un lugar seco. La lluvia, la humedad y todo tipo de líquidos o de fuentes de humedad contienen minerales que dañarán los circuitos electrónicos y las piezas elaboradas con madera. Si su producto se moja, desconéctelo de la corriente y póngase en contacto con un centro de asistencia para obtener ayuda.
- No utilice o guarde su producto en zonas sucias o con polvo. Los componentes electrónicos podrían dañarse.
- No guarde el producto en zonas con temperaturas elevadas. Las temperaturas elevadas pueden acortar la vida útil de los dispositivos electrónicos, dañar las baterías y deformar o fundir ciertos plásticos.
- No guarde el producto en zonas con temperaturas demasiado bajas. Cuando el producto vuelve a su temperatura normal, se puede formar humedad en el interior y dañar las placas de los circuitos electrónicos. Además, las piezas de madera también podrían dañarse.
- No intente abrir el producto.
- No tire, golpee ni sacuda el producto. Si no manipula correctamente el producto, puede romper las placas de circuitos internos y los mecanismos más delicados.
- No utilice productos químicos, soluciones de limpieza o detergentes fuertes para limpiar el producto.

Todas las sugerencias anteriores se aplican tanto al producto como a la batería, el sistema de alimentación y los accesorios. Si algún elemento no funciona correctamente, póngase en contacto con el servicio de asistencia técnica de Orbitsound.

Declaración de la FCC:

ES

Este dispositivo cumple con la Parte 15 de las Normas de la FCC .

La operación está sujeta a las dos condiciones siguientes : (1) este dispositivo no puede causar interferencias perjudiciales y (2) este dispositivo debe aceptar cualquier interferencia recibida, inclusive interferencias que puedan causar funcionamiento no deseado. Cualquier cambio o modificación no aprobados expresamente por la parte responsable del cumplimiento podrían anular la autorización del usuario para utilizar el equipo.

EL FABRICANTE NO ES RESPONSABLE DE CUALQUIER INTERFERENCIA DE RADIO O TV CAUSADAS POR MODIFICACIONES O CAMBIOS NO AUTORIZADAS A ESTE EQUIPO. DICHAS MODIFICACIONES O CAMBIOS PODRÍAN ANULAR O CAMBIAR LA ANTENA QUE EL FABRICANTE OFRECE.

ES LA AUTORIDAD DEL USUARIO PARA UTILIZAR ESTE EQUIPO .

Este equipo ha sido probado y cumple con los límites para un dispositivo digital de Clase B , según la parte 15 de las Normas de la FCC . Estos límites están diseñados para proporcionar una protección razonable contra las interferencias perjudiciales en una instalación residencial. Este equipo genera , utiliza e irradia energía de radiofrecuencia y , si no se instala y utiliza de acuerdo con las instrucciones , puede causar interferencias perjudiciales en las comunicaciones de radio. Sin embargo , no hay garantía de que éstas no ocurrirían en una instalación particular. Si este equipo provoca interferencias perjudiciales a la radio o a la televisión, lo cual se puede comprobar encendiéndolo y apagándolo , se le recomienda al usuario que trate de corregir la interferencia mediante una o más de las siguientes medidas:

- Reorientar o reubicar la antena receptora.
- Aumentar la separación entre el equipo y el receptor .
- Conectar el equipo a un contacto de circuito diferente al que está conectado el receptor .
- Consulte un distribuidor o técnico de radio/TV de experiencia

Este equipo cumple con los límites de exposición de radiación de la FCC establecidos para un ambiente no controlado. Para mantener el cumplimiento con las pautas de exposición a RF de la FCC , este equipo debe estar instalado y operado a una distancia mínima de 20 cm entre el radiador y su cuerpo. Este transmisor no debe colocarse ni funcionar junto con cualquier otra antena o transmisor.

Belangrijke veiligheidsinformatie

1. Lees deze instructies.
2. Bewaar deze instructies.
3. Neem alle waarschuwingen op het product en in de gebruikershandleiding in acht.
4. Volg alle instructies.
5. Gebruik deze apparatuur niet in de buurt van water.
6. Reinig alleen met een droge doek.
7. Blokkeer geen ventilatie-openingen. Installeer in overeenstemming met de instructies van de fabrikant.
8. Niet in de buurt van warmtebronnen zoals radiatoren, warmteroosters, kachels of andere apparaten (m.i.v. versterkers) die warmte produceren, installeren.
9. Omzeil de veiligheidsvoorziening van de gepolariseerde of aardstekker niet. Een gepolariseerde stekker heeft twee platte pinnen waarbij de ene pin breder is dan de andere pin. Een aardstekker heeft twee pennen en een derde aardpen. De bredere pin of derde pen is er voor uw veiligheid. Als de meegeleverde stekker niet in uw stopcontact past, raadpleeg dan een elektricien voor het vervangen van het onbruikbare stopcontact.
10. Zorg ervoor dat er niet op het snoer wordt gelopen of dat het snoer bekneld raakt, met name bij stekkers, stopcontacten en het punt waar ze uit het apparaat komen.
11. Gebruik alleen hulpstukken/accessoires gespecificeerd door Orbitsound.
12. Tijdens onweer of wanneer de apparatuur lange tijd niet gebruikt wordt, dient deze te worden losgekoppeld om beschadiging te voorkomen.
13. Voor onderhoud dient u zicht tot bevoegd onderhoudspersoneel te wenden. Wanneer de apparatuur op wat voor manier ook is beschadigd, zoals beschadiging van het snoer of de stekker, of dat er vloeistof in de apparatuur is gemorst of er voorwerpen op zijn gevallen of wanneer de apparatuur is blootgesteld aan regen of vocht of niet normaal werkt of wanneer men de apparatuur heeft laten vallen, dan zal een onderhoudsbeurt noodzakelijk zijn. 14. Plaats geen naakte vlambronnen zoals brandende kaarsen op de apparatuur.
15. Zorg ervoor dat er geen voorwerpen of vloeistoffen het product binnenkomen - ze kunnen gevaarlijke spanningspunten raken of onderdelen kortsluiten, hetgeen in brand of een elektrische schok kan resulteren.
16. Gooi geen batterijen in vuur want ze kunnen exploderen. Batterijen kunnen tevens exploderen als ze beschadigd raken.
17. Dit product kan magnetische deeltjes bevatten. Het product kan metalen materialen aantrekken. Plaats geen creditkaarten of andere magnetische opslagmedia in de buurt van het product, want de informatie die hierop is opgeslagen kan worden gewist.
18. Om het risico van brand of elektrische schok te voorkomen dient men ervoor te zorgen dat stopcontacten of verlengsnoeren niet worden overbelast.
19. Gebruik de stekker om het apparaat los te koppelen, maar het apparaat blijft bruikbaar. Om het apparaat volledig van het lichtnet los te koppelen dient de stekker uit het stopcontact te worden gehaald.

WAARSCHUWINGEN:

NL



Aan de achterkant van sommige producten zijn WAARSCHUWINGEN aangebracht. Een bliksemflits met een pijl in een gelijkzijdige driehoek attendeert de gebruiker op de aanwezigheid van niet-geïsoleerde, gevaarlijke spanning aan de binnenkant van het product, die dermate hoog kan zijn dat personen het risico op een elektrische schok lopen.

Het uitroepteken in een gelijkzijdige driehoek zoals op het systeem is aangebracht, attendeert de gebruiker op de aanwezigheid van belangrijke bedienings- en onderhoudsinstructies in deze gebruikershandleiding.



WAARSCHUWING

DE BATTERIJ NIET INSLIKKEN, GEVAAR VOOR CHEMISCHE BRANDWONDEN

De meegeleverde afstandsbediening / dit product bevat een knooppel batterij. Als de knooppel batterij wordt ingeslikt, dan kan dit binnen 2 uur ernstige interne brandwonden veroorzaken, hetgeen tot de dood kan leiden.

Houd nieuwe en gebruikte batterijen uit de buurt van kinderen. Als het batterijvakje niet goed sluit, stop dan met het gebruiken van het product en houd het uit de buurt van kinderen.

Als u denkt dat batterijen zijn ingeslikt of in een deel van het lichaam zijn geplaatst, roep dan onmiddellijk de hulp van een arts in.

Als de batterij onjuist wordt vervangen, dan bestaat er gevaar van explosie. Vervang batterijen alleen met batterijen van gelijksoortige types.

WAARSCHUWINGEN

- Om het risico van brand of elektrische schok te verminderen, dient de apparatuur niet aan regen of vocht te worden blootgesteld. De apparatuur mag niet worden blootgesteld aan druppels of spetters, en zorg ervoor dat voorwerpen gevuld met water, zoals vazen, niet op de apparatuur worden geplaatst.



De apparatuur is een Klasse II of dubbel geïsoleerd elektrisch apparaat.

De apparatuur is op zo'n manier ontworpen dat er geen veiligheidsaansluiting op aarde nodig is.

- De batterij (batterij of batterijen of batterijpakket) mag niet worden blootgesteld aan overmatige warmte zoals de zon, vuur en dergelijke.

- Gebruik alleen een AC/DC adapter met gespecificeerd vermogen: Invoer 100-240Vac, 50-60Hz; 22VV 2.5A. Dit product mag alleen met de meegeleverde voeding worden gebruikt.

- De oplader met directe aansluiting wordt als uitschakelapparaat gebruikt en blijft op het lichtnet aangesloten (voor de speaker).



WEGGOOIEN:

Het doorgestreepte vuilnisbaksymbool op uw product, literatuur of verpakking herinnert u eraan dat in de Europese Unie alle elektrische en elektronische producten, batterijen en accu's een het eind van hun levensduur als gescheiden afval moet worden ingeleverd. Gooi deze producten niet weg als ongesorteerd grofvuil. Breng de producten naar de van toepassing zijnde vuilstortplaats om schade aan het milieu of de gezondheid van de mens vanwege ongereguleerde afvalverwijdering te voorkomen en om het duurzaam hergebruiken van materiaal te bevorderen.

Garantie van Orbitsound

Dit Orbitsound product wordt geleverd met een beperkte fabrieksgarantie van 12 maanden vanaf de datum van aankoop. Deze garantie dekt reparaties of vervanging, hetgeen noodzakelijk kan zijn in geval van falen van het product tijdens normaal gebruik, afhankelijk van de onderstaande voorwaarden en naar goeddunken van de agent. Deze garantie is niet-overdraagbaar en sluit routine-onderhoud, verbruiksartikelen of -onderdelen of werkzaamheden voortkomend uit het gebruiken van de apparatuur buiten de aanbevelingen in de handleiding, of misbruik of nalatigheid, uit. Deze garantie heeft geen invloed op de statutaire consumentenrechten op de plaats van aankoop en impliciete garanties die contractueel niet kunnen worden uitgesloten.

Deze garantie wordt geleverd door Airsound Technologies Limited, een bedrijf dat in Engeland is geregistreerd met als handelsadres 1st Floor, 1 Rosoman Place, Londen EC1R 0JY, Verenigd Koninkrijk.

Garantievoorwaarden

'Agent' betekent Orbitsound Ltd. of een vertegenwoordiger van Orbitsound, die is aangesteld met als doel het vervullen van de fabrieksgarantie.

'Koper' betekent het bedrijf, de firma of de persoon die het product tijdens de garantieperiode gebruikt.

'Product' betekent het goed dat onder contract aan de koper is verkocht.

Maken van een garantieclaim

In geval het product stopt met werken of niet werkt zoals in de handleiding wordt omschreven, dan moet de volgende procedure worden gevolgd, zodat het product onder deze garantie kan worden gerepareerd of vervangen:

1. Neem EERST contact op met uw Orbitsound agent.
2. U zult een bewijs van aankoop en een serienummer aan de agent moeten overhandigen.
3. Stuur het product volledig in de originele verpakking terug naar het aanbevolen adres als de agent dit adviseert.
3. De agent zal u adviseren over de actie die zal worden ondernomen en de eventuele kosten die eraan zijn verbonden, afhankelijk van de voorwaarden van deze garantie.

GARANTIEVOORWAARDEN

1. TERUG NAAR DE PLAATS VAN AANKOOP GARANTIE

Foutieve producten zullen binnen een redelijke tijdsduur worden gerepareerd of vervangen (naar goeddunken van de van toepassing zijnde agent) op de locatie van de agent met nieuwe of gerenoveerde onderdelen of producten. Vervangen of gerepareerde producten behouden de originele garantie of negentig (90) dagen, afhankelijk van welke het langst is.

2. BEPERKINGEN

De garantie dekt het product en eventuele accessoires die de agent heeft geïnstalleerd, mits de apparatuur is geïnstalleerd en gebruikt in overeenstemming met de instructies in de geleverde handleiding. De garantie dekt geen reparaties of vervangingen die voortkomen uit misbruik of onopzettelijke beschadiging. Deze garantie is ongeldig als het serienummer is verwijderd, veranderd of onleesbaar is gemaakt. Zie garanties en aansprakelijkheden.

3. KOSTEN

Reparaties onder de garantie zijn 100% gedekt onder de fabrieksgarantie. Er zullen voor de koper geen kosten zijn voor eventuele reparatie, vervanging of terugzending. Er zijn kosten verbonden aan eventuele reparaties of vervangingen die buiten het bereik van deze fabrieksgarantie vallen, en de kosten voor terugzending zullen naar goeddunken van de agent in rekening

worden gebracht. Bijkomende kosten moeten volledig worden betaald voordat het artikel/de artikelen zal/zullen worden teruggestuurd aan de koper.

4. GARANTIES EN AANSPRAKELIJKHEDEN

De leverancier garandeert onder de onderstaande voorschriften dat het product doelmatig zal presteren.

- a. De agent is niet aansprakelijk inzake een eventueel defect in het product voortkomend uit wat voor actie ook door de koper, behalve acties zoals die zijn omschreven en aanbevolen in de geleverde handleiding.
- b. De agent aanvaardt geen aansprakelijkheid voor enig defect voortkomend uit overmatige slijtage, opzettelijke of onopzettelijke beschadiging, misbruik, nalatigheid, abnormale werk- of opslagcondities of het niet volgen van de bedieningsinstructies.
- c. Ongeautoriseerde veranderingen of reparaties door ongeautoriseerde personen maken deze garantie onmiddellijk ongeldig.
- d. De agent is onder deze garantie niet aansprakelijk als de totale overeengekomen prijs niet volledig is betaald.
- e. De aansprakelijkheid van de agent mag de prijs die voor het product is betaald niet overschrijden en de agent is niet aansprakelijk voor enig winstverlies of enige gevolgschade of enige andere claim voor compensatie.
- f. Deze garantie heeft geen invloed op de statutaire rechten van de consument die daar waar het product was gekocht, kunnen bestaan.

5. OVERMACHT

De agent is niet aansprakelijk voor vertraging of falen wat betreft het leveren van prestaties wanneer dit falen het directe of indirecte gevolg is van een oorzaak die buiten de redelijke controle van de agent valt, met inbegrip van maar zonder beperking van overmacht, explosie, brand, terrorisme, ongevallen, oorlog of oorlogsdreigingen, verboden van welke aard ook, embargo's, stakingen of uitsluitingen.

6. ALGEMEEN

De agent mag onder deze garantie verantwoordelijkheden en rechten toewijzen of uitbesteden. Zie in alle garantiegevallen eerst de ondersteuningspagina's op www.orbitsound.com.

Onderhoud

Uw product is van een superieur ontwerp en vakmanschap en dient met zorg te worden behandeld. De volgende suggesties zullen u helpen bij het beschermen van uw garantiedekking.

- Houd uw product droog. Neerslag, vocht en alle soorten vloeistoffen of vocht kunnen mineralen bevatten die elektronische circuits zullen corroderen en het houtwerk beschadigen. Als uw product nat wordt, koppel het dan los van het lichtnet en neem contact op met een ondersteuningscentrum voor advies.
- Gebruik en bewaar uw product niet in stoffige of vuile gebieden. De elektronische onderdelen kunnen beschadigen.
- Sla uw product niet op in hete gebieden. Hoge temperaturen kunnen de levensduur van elektronische apparaten verkorten, batterijen beschadigen en bepaalde plastic onderdelen doen vervormen of smelten.
- Sla uw product niet in koude gebieden op. Als uw product naar zijn normale temperatuur terugkeert, dan kan er aan de binnenkant vocht verzamelen, hetgeen de elektronische printplaten kan beschadigen. Het houtwerk kan tevens beschadigen.
- Probeer uw product niet te openen.
- Laat uw product niet vallen en stoot of schud uw product niet. Ruwe hantering kan de interne printplaten en het gevoelige mechaniek doen breken.

- Gebruik geen agressieve chemische middelen, reinigingsoplosmiddelen of sterke wasmiddelen om uw product te reinigen.

Alle bovenstaande suggesties zijn allen van toepassing op uw product, batterij, voeding of eventuele accessoires. Als een onderdeel niet goed werkt neem dan contact op met de technische dienst van Orbitsound.

FCC verklaring:

Dit apparaat voldoet aan Deel 15 van de FCC regels. De werking is onderworpen aan de volgende twee bepalingen: (1) dit apparaat mag geen schadelijke interferentie veroorzaken, en (2) dit apparaat moet eventuele ontvangen interferentie accepteren, inclusief interferentie die ongewenste werking kan veroorzaken. Eventuele veranderingen of aanpassingen die niet uitdrukkelijk goedgekeurd zijn door de partij die verantwoordelijk is voor naleving, kunnen de autoriteit van de gebruiker om de apparatuur te bedienen ongeldig maken.

DE FABRIKANT IS NIET VERANTWOORDELIJK VOOR EVENTUELE RADIO- OF TELEVISIESTORING VEROORZAAKT DOOR ONGEAUTORISEERDE AANPASSINGEN OF VERANDERINGEN AAN DEZE APPARATUUR. ZULKE AANPASSINGEN OF VERANDERINGEN KUNNEN DE ANTENNE DIE DE FABRIKANT LEVERT NIETIGEN EN VERANDEREN. DE GEBRUIKER IS GEAUTORISEERD OM DE APPARATUUR TE BEDIENEN.

Deze apparatuur is getest en in overeenstemming bevonden met de limieten van een digitaal apparaat uit klasse B, conform deel 15 van de FCC-reglementen. Deze limieten zijn ingesteld om redelijke bescherming te bieden tegen schadelijke interferentie in een woonomgeving. Deze apparatuur genereert en gebruikt radiofrequentie-energie en kan deze uitstralen, en kan, als de apparatuur niet wordt geïnstalleerd en gebruikt volgens de instructies, schadelijke interferentie met radiocommunicatie veroorzaken. Er bestaat echter geen garantie dat er in bepaalde installaties geen interferentie zal optreden. Als deze apparatuur schadelijke interferentie aan radio- of televisieontvangst veroorzaakt, hetgeen kan worden vastgesteld door de apparatuur aan en uit te zetten, dan wordt de gebruiker aangeraden de interferentie te verhelpen door een of meer van de volgende maatregelen te nemen:

- Reorient or relocate the receiving antenna.
- Vergroot de afstand tussen de apparatuur en de ontvanger.
- Sluit de apparatuur op een ander stopcontact in een ander circuit aan dan dat waarop de ontvanger is aangesloten.
- Raadpleeg voor hulp de dealer of een ervaren radio-televisietechnicus.

Deze apparatuur voldoet aan de FCC-limieten voor stralingsblootstelling voor een ongecontroleerde omgeving. Overeenkomstig de eisen inzake RF-blootstelling van de FCC, moet deze apparatuur worden geïnstalleerd en bediend met een afstand van minstens 20 cm tussen de antenne en uw lichaam. Deze zender mag niet op dezelfde plaats worden opgesteld of samen gebruikt met een andere antenne of zender.

Wichtige Sicherheitsinformationen

1. Lesen Sie diese Anweisungen sorgfältig durch.
2. Bewahren Sie diese Anweisungen auf.
3. Beachten Sie alle Warnhinweise, die auf dem Produkt und in der Bedienungsanleitung angegeben sind.
4. Befolgen Sie alle Anweisungen.
5. Verwenden Sie das Gerät nicht in der Nähe von Wasser.
6. Reinigen Sie das Gerät nur mit einem trockenen Tuch.
7. Versperren Sie keine Lüftungsöffnungen. Stellen Sie das Gerät unter Einhaltung der Herstelleranweisungen auf.
8. Stellen Sie das Gerät nicht in der Nähe von Wärmequellen, wie z.B. Heizkörpern, Heizregistern, Öfen oder anderen Wärme erzeugenden Geräten (u.a. Verstärkern) auf.
9. Beeinträchtigen Sie die Sicherheitsfunktion des verpolungssicheren oder geerdeten Steckers nicht. Ein verpolungssicherer Stecker ist mit zwei unterschiedlich breiten Kontakten ausgestattet. Ein geerdeter Stecker ist zusätzlich zu den zwei Kontakten noch mit einem Massekontakt ausgestattet. Der breitere Kontakt bzw. der Massekontakt dienen Ihrer Sicherheit. Falls der gelieferte Stecker nicht in Ihre Steckdose passt, wenden Sie sich für den Austausch der entsprechenden Steckdose an einen Elektriker.
10. Stellen Sie sicher, dass nicht auf das Netzkabel getreten und dass es nicht geknickt wird, insbesondere an Steckern, Steckdosen und der Stelle, wo es am Gerät austritt.
11. Verwenden Sie ausschließlich die von Orbitsound angegebenen Anbau-/Zubehörgeräte.
12. Ziehen Sie den Stecker des Geräts bei Unwetter oder längerer Nichtverwendung heraus, um Schäden am Produkt zu vermeiden.
13. Lassen Sie alle Instandhaltungsarbeiten von qualifiziertem Fachpersonal durchführen. Instandhaltung ist erforderlich, wenn das Gerät auf eine beliebige Weise beschädigt wurde, wenn z.B. das Stromkabel oder der Stecker beschädigt wurden, wenn eine Flüssigkeit über dem Gerät verschüttet wurde oder Gegenstände in das Gerät hineingefallen sind; das Gerät Regen oder Feuchtigkeit ausgesetzt war, nicht ordnungsgemäß funktioniert oder fallen gelassen wurde.
14. Stellen Sie keine offenen Flammen, wie z.B. brennende Kerzen, auf das Gerät.
15. Stellen Sie sicher, dass keine Gegenstände oder Flüssigkeiten in das Produkt gelangen, da sie mit gefährlichen Spannungspunkten in Kontakt kommen könnten oder einen Kurzschluss von Teilen verursachen könnten, was zu einem Brand oder elektrischen Schlägen führen könnte.
16. Entsorgen Sie keine Batterien durch Verbrennen, da Explosionsgefahr besteht. Batterien können auch explodieren, wenn sie beschädigt sind.
17. Dieses Produkt enthält u.U. magnetische Teile. Metallische Materialien können vom Produkt angezogen werden. Legen Sie keine Kreditkarten oder andere magnetische Speichermedien in der Nähe des Produkts ab, da auf ihnen gespeicherte Informationen eventuell gelöscht werden können.
18. Überlasten Sie keine Netzsteckdosen, Verlängerungskabel oder integrierte Steckdosen, weil sonst die Gefahr eines Brands oder von elektrischen Schlägen besteht.
19. Der Netzstecker dient dazu, das Gerät vom Netz zu trennen und muss

leicht zugänglich sein. Um das Gerät vollkommen von der Stromversorgung zu trennen, muss der Netzstecker des Geräts gezogen werden.

WARnzeichen:



Diese WARnzeichen befinden sich auf der Rückseite von einigen Produkten. Der Blitz mit Pfeilspitze in einem gleichseitigen Dreieck warnt den Nutzer vor nicht isolierter, gefährlicher Spannung im Gehäuse, die eventuell einen elektrischen Schlag verursachen kann.

Das Ausrufezeichen in einem gleichseitigen Dreieck macht den Nutzer auf wichtige Bedienungs- und Wartungsanweisungen in dieser Bedienungsanleitung aufmerksam.



ACHTUNG

BATTERIE NICHT VERSCHLUCKEN, VERÄTZUNGSGEFAHR

(Die mitgelieferte Fernbedienung) Dieses Produkt enthält eine münzförmige/Knopfzellen-Batterie. Bei Verschlucken kann die münzförmige/Knopfzellen-Batterie in nur 2 Stunden zu schweren inneren Verätzungen und zum Tod führen.

Bewahren Sie neue und gebrauchte Batterien außer Reichweite von Kindern auf. Wenn das Batteriefach nicht sicher geschlossen werden kann, verwenden Sie das Produkt bitte nicht mehr und bewahren es außer Reichweite von Kindern auf.

Wenn die Gefahr besteht, dass Batterien verschluckt wurden oder in einen Körperteil gelangt sind, suchen Sie sofort einen Arzt auf.

Es besteht Explosionsgefahr, wenn die Batterie fehlerhaft ausgetauscht wird. Ersetzen Sie Batterien nur durch Batterien vom selben Typ.

WARNHINWEISE

- Setzen Sie das Gerät nicht Regen oder Feuchtigkeit aus, um die Gefahr eines Brands oder elektrischen Schlags zu verringern. Das Gerät darf nicht mit tropfenden oder spritzenden Flüssigkeiten in Kontakt kommen und es dürfen keine mit Flüssigkeiten gefüllten Gegenstände, wie z.B. Vasen, auf das Gerät gestellt werden



Das Gerät entspricht der Klasse II bzw. ist ein doppelt isoliertes Elektrogerät.

Es wurde so ausgelegt, dass es keinen Schutzleiteranschluss benötigt.

- Die Batterie (Batterie oder Batterien oder Akku-Pack) darf keiner übermäßigen Hitze, wie z.B. Sonnenstrahlen, Feuer o.Ä., ausgesetzt werden.

- Verwenden Sie nur WS-/GS-Adapter mit dem angegebenen Betriebswert: Eingang 100-240 V WS, 50-60 Hz; 22V 2.5A. dieses Produkt ist nur für den Betrieb mit der angegebenen Stromversorgung vorgesehen

- Die Ladeadapter wird als Trennvorrichtung verwendet, die Trennvorrichtung muss immer leicht zugänglich sein (für den Lautsprecher).



ENTSORGUNG:

Das durchgestrichene Mülltonnen-Symbol auf Ihrem Produkt, in den Unterlagen oder auf der Verpackung zeigt an, dass alle elektrischen und elektronischen Produkte, Batterien und Akkumulatoren innerhalb der Europäischen Union am Ende ihrer Betriebsdauer zu separaten Sammelstellen gebracht werden müssen. Entsorgen Sie diese Produkte nicht im normalen Hausmüll. Bringen Sie diese Produkte zu Sammelstellen, um mögliche Umwelt- oder Gesundheitsschäden durch unkontrollierte Abfallentsorgung zu vermeiden und die nachhaltige Wiederverwendung von Materialien zu unterstützen.

Für dieses Orbitsound-Produkt gilt eine begrenzte Herstellergarantie von 12 Monaten ab dem Kaufdatum. Diese Garantie gilt gemäß den folgenden Bedingungen sowie nach Ermessen des Vertreters für Reparaturen oder Ersatz, die im Falle eines Defekts des Produkts während der üblichen Nutzung eventuell erforderlich sind. Sie ist nicht übertragbar und umfasst keine routinemäßige Wartung, Verbrauchsmaterialien oder Teile bzw. Arbeiten, die sich durch die Nutzung des Geräts entgegen der Empfehlungen des Handbuchs, missbräuchliche Nutzung oder Fahrlässigkeit ergeben. Diese Garantie wirkt sich nicht negativ auf gesetzliche Verbraucherrechte am Einkaufsort und stillschweigende Gewährleistungen, die nicht per Vertrag ausgeschlossen werden können, aus.

Sie wird durch Airsound Technologies Limited, einem in England eingetragenen Unternehmen mit Geschäftsadresse in 1st Floor, 1 Rosoman Place, London EC1R 0JY, United Kingdom, geleistet.

Begriffsbestimmungen im Rahmen der Garantie

„Vertreter“ bedeutet Orbitsound Ltd. bzw. ein Bevollmächtigter von Orbitsound, der zur Erfüllung der Herstellergarantie bestimmt wird.

„Käufer“ bedeutet das Unternehmen, die Firma oder Person, die das Produkt im Garantiezeitraum verwendet.

„Produkt“ bedeutet die Ware, die dem Käufer im Rahmen des Vertrags verkauft wird.

Geltendmachung eines Garantieanspruchs

Sollte das Produkt nicht mehr gemäß den Beschreibungen des Handbuchs funktionieren oder arbeiten, sind die folgenden Maßnahmen zu ergreifen, damit das Produkt im Rahmen dieser Garantie repariert oder ausgetauscht wird:

1. Wenden Sie sich ZUERST an Ihren Support-Mitarbeiter von Orbitsound.
2. Sie müssen dem Support-Mitarbeiter den Kaufbeleg und die Seriennummer vorlegen.
3. Wenn der Support-Mitarbeiter es Ihnen empfiehlt, schicken Sie das Produkt in seiner vollständigen Originalverpackung an die angegebene Adresse.
3. Der Mitarbeiter wird Ihnen die nächsten Schritte sowie fällige Kosten gemäß den Garantiebedingungen mitteilen.

Garantiebedingungen

1. RETURN TO BASE-GARANTIE

Fehlerhafte Produkte werden (nach Ermessen des entsprechenden Vertreters) in dessen Geschäftsräumen innerhalb einer angemessenen Frist repariert oder durch neue oder aufbereitete Teile oder Produkte ersetzt. Bei Ersatz oder Reparatur von Produkten bleibt die übrige Originalgarantiefrist erhalten bzw. es gelten neunzig (90) Tage, wobei der längere Zeitraum maßgeblich ist.

2. BESCHRÄNKUNGEN

Die Garantie gilt für das Produkt und vom Vertreter installierte Zubehörteile, vorausgesetzt, dass das Gerät in Übereinstimmung mit den Anweisungen des mitgelieferten Handbuchs installiert und verwendet wird. Sie gilt nicht für Reparaturen oder Ersatz, die sich durch missbräuchliche Verwendung oder einen Unfallschaden ergeben. Diese Garantie wird ungültig, wenn die Seriennummer entfernt, verändert oder unleserlich gemacht wird. Siehe Garantien und Haftungserklärungen.

3. KOSTEN

Bei Reparaturen im Rahmen der Garantie, die zu 100% von der Herstellergarantie abgedeckt werden, entstehen keine Kosten für

Reparaturen oder Ersatz bzw. Rückfracht an den Käufer. Reparaturen oder Ersatzlieferungen, die nicht im Geltungsbereich dieser Herstellergarantie liegen, sind kostenpflichtig und die Rückfracht wird nach Ermessen des Vertreters in Rechnung gestellt. Damit verbundene Kosten sind in voller Höhe zu begleichen, bevor der/die zurückgesandte(n) Artikel an den Käufer versandt werden.

4. GARANTIE UND HAFTUNGSERKLÄRUNGEN

Gemäß den folgenden Bestimmungen garantiert der Lieferant, dass das Produkt zweckmäßig funktioniert.

- a. Der Vertreter haftet nicht für Defekte des Produkts, die sich aus Handlungen des Käufers ergeben, es sei denn, diese Handlungen werden im mitgelieferten Handbuch beschrieben und empfohlen.
- b. Der Vertreter übernimmt keine Haftung für Defekte, die sich aus übermäßiger Abnutzung, mutwilliger Beschädigung oder einem Unfallschaden, missbräuchlicher Verwendung, Fahrlässigkeit, unüblicher Betriebs- oder Lagerbedingungen bzw. der Missachtung der Betriebsanweisungen, ergeben.
- c. Werden nicht genehmigte Änderungen oder Reparaturen durch Unbefugte vorgenommen, erlischt diese Garantie unverzüglich.
- d. Der Vertreter haftet im Rahmen dieser Garantie nicht, wenn der gesamte vereinbarte Kaufpreis für das Produkt nicht in voller Höhe beglichen wird.
- e. Die Haftung des Vertreters übersteigt nicht den für das Produkt gezahlten Preis und der Vertreter haftet nicht für entgangene Gewinne, Folgeschäden oder anderweitige Ersatzansprüche.
- f. Diese Garantie wirkt sich nicht negativ auf gesetzliche Verbraucherrechte, die eventuell am Einkaufsort bestehen, aus.

5. FORCE MAJEURE

Der Vertreter haftet nicht für Verzug oder Nichterfüllung, wenn diese Nichtleistung direkt oder indirekt auf eine Ursache, die außerhalb der angemessenen Kontrolle des Vertreters liegt, zurückzuführen ist, u.a. Höhere Gewalt, Explosionen, Brände, Terrorismus, Unfälle, Krieg oder Kriegsdrohungen, Verbote jeglicher Art, Embargos, Streiks oder Aussperrungen.

6. ALLGEMEINES

Der Vertreter kann Rechte und Pflichten im Rahmen dieser Garantie abtreten oder durch Unteraufträge weiter vergeben. Lesen Sie in allen Garantiefällen bitte zuerst auf den Support-Seiten von www.orbitsound.com nach.

Wartung

Ihr Produkt verfügt über eine hochwertige Konstruktion und Verarbeitung und sollte sorgsam behandelt werden. Die folgenden Empfehlungen helfen Ihnen dabei, Ihren Garantieschutz zu wahren.

- Bewahren Sie Ihr Produkt an einem trockenen Ort auf. Niederschlag, Feuchtigkeit und alle Arten von Flüssigkeiten oder Nässe können Mineralien enthalten, die zum Rosten von elektronischen Schaltungen führen und Holz beschädigen. Sollte Ihr Produkt nass werden, trennen Sie es vom Netz und wenden sich an eine Kundenbetreuungsstelle.
- Verwenden oder lagern Sie Ihr Produkt nicht in staubigen oder schmutzigen Bereichen. Seine elektronischen Bestandteile könnten dadurch beschädigt werden.
- Lagern Sie Ihr Produkt nicht an heißen Orten. Hohe Temperaturen können die Lebensdauer von elektronischen Geräten verkürzen, Batterien beschädigen und bestimmte Kunststoffe verformen oder zum Schmelzen bringen.
- Lagern Sie Ihr Produkt nicht an kalten Orten. Wenn Ihr Produkt wieder seine Normaltemperatur erreicht, kann sich in seinem Innern Feuchtigkeit bilden, die zur Beschädigung von elektronischen Schaltplatten führt. Außerdem können Holzbestandteile beschädigt werden.

- Versuchen Sie nicht, Ihr Produkt zu öffnen.
- Lassen Sie Ihr Produkt nicht fallen, schlagen und schütteln Sie es nicht. Eine grobe Handhabung kann zum Zerbrechen von inneren Schaltplatten und Feinmechanik führen.
- Verwenden Sie keine scharfen Chemikalien, Lösungsmittel oder starke Reinigungsmittel, um Ihr Produkt zu säubern.

All diese Empfehlungen gelten gleichermaßen für Ihr Produkt, die Batterie, das Netzteil oder eventuelle Zubehörteile. Wenn ein Artikel nicht ordnungsgemäß funktioniert, wenden Sie sich bitte an die Kundenbetreuung von Orbitsound.

FCC-Erklärung:

Dieses Gerät erfüllt Teil 15 der FCC-Vorschriften. Für den Betrieb gelten die folgenden zwei Bedingungen: (1) Das Gerät darf keine schädlichen Störungen verursachen und (2) das Gerät muss den Empfang von Interferenzen zulassen, u.a. Interferenzen, die zu einem unerwünschten Betrieb führen können. Ab- oder Veränderungen, die nicht von der für die Konformität verantwortlichen Partei ausdrücklich genehmigt werden, könnten dazu führen, dass die Berechtigung des Nutzers zum Betrieb des Geräts erlischt.

DER HERSTELLER IST NICHT FÜR FUNK- ODER TV-INTERFERENZEN, DIE DURCH UNERLAUBTE ÄNDERUNGEN ODER VERÄNDERUNGEN DIESES GERÄTS VERURSACHT WERDEN, VERANTWORTLICH. DIESE ÄNDERUNGEN ODER VERÄNDERUNGEN KÖNNTEN ZUR FUNKTIONSBEEINTRÄCHTIGUNG UND MODIFIZIERUNG DER VOM HERSTELLER GELIEFERTEN ANTENNE FÜHREN. DER NUTZER IST BERECHTIGT, DAS GERÄT ZU BETREIBEN.

Dieses Gerät wurde getestet und erfüllt gemäß Teil 15 der FCC-Vorschriften nachweislich die Grenzwerte für ein digitales Gerät der Klasse B. Diese Grenzwerte sollen einen angemessenen Schutz gegen schädliche Störungen bei Installation in Wohnbereichen bieten. Dieses Gerät erzeugt und nutzt Funkfrequenzenergie und kann diese abstrahlen und kann, wenn es nicht gemäß den Anweisungen installiert und verwendet wird, schädliche Störungen der Funkkommunikation verursachen. Es gibt jedoch keine Garantie, dass bei einer bestimmten Installation keine Interferenzen auftreten. Wenn dieses Gerät eine schädliche Störung des Funk- oder Fernsehempfangs, die durch Aus- und Einschalten beendet werden kann, verursacht, wird dem Nutzer empfohlen, die Störung durch eine oder mehrere der folgenden Maßnahmen zu beheben:

- Stellen Sie die Empfangsantenne neu ein oder an einen anderen Ort.
- Vergrößern Sie den Abstand zwischen dem Gerät und dem Empfänger.
- Schließen Sie das Gerät an einen anderen Stromkreis als den des Empfängers an.
- Bitten Sie den Händler oder einen erfahrenen Funk-/Fernsehtechniker um Hilfe.

Das Gerät entspricht den FCC-Grenzwerten für Strahlenbelastung, die für eine nicht kontrollierte Umgebung festgelegt wurden. Um den Richtlinien der FCC über die Funkfrequenz-Strahlenbelastung zu entsprechen, sollte dieses Gerät sollte mit einem Mindestabstand von 20 cm zwischen dem Strahler und dem Körper des Nutzers installiert werden. Dieser Sender darf nicht in der Nähe von anderen Antennen oder Sendern aufgestellt werden oder in Verbindung mit anderen Antennen oder Sendern betrieben werden.

Vigtige sikkerhedsoplysninger

1. Læs disse instruktioner.
2. Behold disse instruktioner.
3. Vær opmærksom på alle advarsler - på produktet og i brugervejledningen.
4. Følg alle instruktioner.
5. Benyt ikke dette apparat i nærheden af vand.
6. Rengør kun med en tør klud.
7. Bloker ikke nogen ventilationsåbninger. Installer i overensstemmelse med fabrikantens instruktioner.
8. Installer ikke nær varmekilder såsom radiatorer, spjæld, ovne, komfurer eller andre apparater (inklusive forstærkere), der producerer varme.
9. Forbikobl ikke det polariserede eller jordforbindelsesstikkets sikkerhedsformål. Et polariseret stik har to kontaktelementer, hvor det ene er bredere end det andet. Et jordforbindelsesstik har to kontaktelementer og et tredje jordforbindelsesstikken. Det bredere kontaktelement eller tredje stikken leveres af hensyn til din sikkerhed. Hvis det leverede stik ikke passer i din stikkontakt, skal du rådføre dig med en elektriker, der kan udskifte den forældede stikkontakt.
10. Beskyt ledningen mod at blive trådt på eller klemt særligt ved stik, stikkontakter og de steder, hvor de udgår fra apparatet.
11. Benyt kun det følgeudstyr/tilbehør, der er specificeret af Orbitsound.
12. Træk ledningen til apparatet ud af stikkontakten under tordennejr, eller når det ikke benyttes gennem længere tidsperioder, for at forebygge at produktet beskadiges.
13. Henlæg al service til kvalificerede teknikere. Service er nødvendig, når apparatet er blevet beskadiget, på den ene eller anden måde, såsom hvis el-ledningen eller stikket er beskadiget, væske er blevet spildt eller objekter er faldet ned på / ramt ind i apparatet, hvis apparatet er blevet eksponeret til regn eller fugt, ikke fungerer normalt eller er blevet tabt.
14. Der må ikke placeres åbne flammer, såsom stearinlys, i nærheden af apparatet.
15. Lad ikke objekter eller væske trænge ind i produktet, da de kan komme i kontakt med farlige spændingspunkter eller kortslutte dele, hvilket kan resultere i brand eller elektrisk stød.
16. Bortskaf ikke batterier i ild, da de kan eksplodere. Batterier kan også eksplodere, hvis de beskadiges.
17. Dette produkt kan indeholde magnetiske dele. Metalliske materialer kan blive tiltrukket af produktet. Placer ikke kreditkort eller andre magnetiske lagermedier i nærheden af produktet, da informationer, der er lagret på dem, kan blive slettet.
18. For at forebygge brand eller elektrisk stød skal man undgå at overbelaste stikkontakter, forlængerledninger eller indbyggede stikkontakter.
19. Hovedkontakten bruges til at frakoble enheden, og den skal være fortsat driftsdygtig. Apparatets hovedkontakt skal frakobles fra el-nettet for helt at afbryde strømtilgangen.

ADVARSELSMÆRKER:



Disse ADVARSELSMÆRKER er placeret på bagsiden af nogle produkter. Symbolet lyn med pilehoved i en trekant er tilsigtet at gøre brugeren

opmærksom på tilstedeværelsen af uisoleret farlig spænding i systemet, der kan være i en sådan størrelsesorden, at det kan udgøre en risiko for elektrisk stød.

Udråbstegnet med en ligesidet trekant, som markeret på systemet, er tilsigtet at gøre brugeren opmærksom på tilstedeværelsen af vigtige drifts- og vedligeholdelsesinstruktioner i denne brugervejledning.



ADVARSEL

INDTAG IKKE BATTERIET, FARE FOR KEMISK FORBRÆNDING

(Fjernbetjeningen medfølger) Dette produkt indeholder mønt/knapcellebatteri. Hvis mønt/knapcellebatteriet sluges, kan det forårsage alvorlige indre forbrændinger på bare to timer, og det kan medføre dødsfald.

Hold nye og brugte batterier uden for børns rækkevidde. Hvis batterirummet ikke lukker helt i, skal man holde op med at benytte produktet og holde det uden for børns rækkevidde.

Hvis du mistænker, at batteriet er blevet slugt eller placeret i en kropsdel, skal du søge lægehjælp med det samme.

Der er eksplosionsfare, hvis batteriet udskiftes på ukorrekt vis. Udskift kun batteriet med et tilsvarende.

ADVARSLER

- For at mindske risikoen for brand eller elektrisk stød må apparatet ikke eksponeres til regn eller fugt. Apparatet må ikke udsættes for dryp eller sprøjt, og objekter, der er fyldt med væske, såsom vaser, må ikke placeres på apparatet..



Udstyret er et Klasse II eller dobbeltisolere el-apparat.

Det er blevet udviklet på en sådan måde, at det ikke kræver en sikkerhedsforbindelse til elektrisk jordforbindelse.

- Batteriet (batteri, batterier eller batteripakken) må ikke udsættes for overdreven varme såsom solskind, ild eller lignende.

- Benyt kun AC/DC-adaptor specificeret effekt: Indgang 100-240Vac, 50-60HZ; 22VDC 2.5A. Dette produkt er kun tilsigtet at blive brugt sammen med den medfølgende strømforsyning.

- Den adapter elektriske grundladning bruges som en frakoblingsanordning, og frakoblingsanordningen skal være fortsat driftsdygtig (for taler).



BORTSKAFFELSE:

Symbolet affaldsspand på hjul med kryds over på dit produkt, informationsmateriale eller emballage, minder dig om, at i EU skal alle elektriske og elektroniske produkter, batterier og akkumulatører bortkaffes i adskilte indsamlingsbeholdere, når produktets driftstid er opbrugt. Disse produkter må ikke bortkaffes som almindeligt affald. Returner produktet til indsamling for at forebygge eventuel skade på miljøet eller menneskeligt helbred fra ukontrolleret bortskaffelse af affald og for at fremme bæredygtig genbrug af materielle ressourcer.

Garanti

Dette Orbitssound produkt leveres med en 12-måneders begrænset fabriksgaranti, dateret fra nykøbsdato. Denne garanti dækker reparationer eller udskiftninger, der kan være nødvendige i tilfælde af produktfejl ved normal brug, underlagt vilkårene som de er angivet nedenfor og repræsentantens skøn. Denne garanti kan ikke overføres og undtager rutinevedligeholdelse, hjælpematerialer eller reservedele, eller arbejde, der opstår som resultat af brug af udstyret udenfor anbefalingerne i håndbogen, misbrug eller uagtsomhed. Denne garanti har ingen indflydelse på lovpligtige forbrugerrettigheder ved køb

og underforståede garantier, der ikke kan udelukkes ved kontrakt.

Denne garanti leveres af Airsound Technologies Limited, en virksomhed med hovedsæde i England med adressen 1. sal, 1 Rosoman Place, London EC1R 0JY, Storbritannien.

Garantibetingelser

'Repræsentant' betyder Orbitsound Ltd. eller en Orbitsound repræsentant udpeget til det formål af opfylde fabriksgarantien.

'Køber' betyder, den virksomhed, firma eller person der bruger produktet i garantiperioden.

'Produkt' betyder, varen der sælges til Køber i henhold til kontrakt.

At lave en garantireklamation

Hvis produktet holder op med at fungere eller præstere som beskrevet i håndbogen, skal den følgende procedure følges, for at produktet kan istandsættes eller udskiftes ved brug af denne garanti:

1. Kontakt din Orbitsound supportrepræsentant FØRST.
2. Du skal kunne vise supportrepræsentanten dit købsbevis og serienummer.
3. Hvis supportrepræsentanten rådgiver dig til at returnere produktet, returner det da i dets originalemballage til den anviste adresse.
3. Du vil blive rådgivet af repræsentanten om, hvad der vil ske, og eventuelle omkostninger der skal betales, underlagt vilkårene i denne garanti.

Garantivilkår

1. RETURNER TIL BASE GARANTI

Defekte produkter vil blive repareret eller erstattet (som det anses for værende passende af den relevante repræsentant) på repræsentantens område, med nye eller istandsatte reservedele eller produkter inden for en rimelig tidsperiode. Erstatnings- eller reparerede produkter bevarer den oprindelige garanti på halvfems (90) dage, afhængigt af hvilken periode der er længst.

2. BEGRÆNSNINGER

Garantien dækker produktet og alt af repræsentanten installeret tilbehør, hvis udstyret er blevet installeret og brugt i overensstemmelse med de medfølgende instruktioner i håndbogen. Garantien vil ikke dække reparationer eller udskiftninger, der opstår som et resultat af misbrug eller hændelig skade. Garantien er ugyldig, hvis serienummeret er blevet fjernet, ændret eller gjort ulæseligt. Se Garantier og forpligtelser

3. GEBYRER

Der vil ikke være noget gebyr for reparationer eller udskiftninger eller returfragt for køber for garantireparationer, der er 100 % dækket af fabriksgarantien. Alle reparationer eller udskiftninger, der menes at falde udenfor fabriksgarantiens dækningsområde, pålægges gebyr, og returporto'en vil blive opkrævet efter repræsentantens skøn. Tilknyttede gebyrer skal betales fuldt ud, inden den returnerede del/de returnerede dele vil blive afsendt til Køber.

4. GARANTIER OG FORPLIGTELSE

Leverandøren garanterer, underlagt bestemmelserne nedenfor, at produktet vil yde på en måde, som er brugsegnet.

- a. Repræsentanten vil ikke være ansvarlig på nogen måde for defekter i produkter, der opstår som resultat af købers handlinger, bortset fra handlinger som de er beskrevet og anbefalet i den medfølgende håndbog.
- b. Repræsentanten påtager sig intet ansvar for defekter, der opstår som resultat af overdreven slid, bevidst eller utilsigtet skade, misbrug, forsømmelighed, unormal drift eller opbevaringsforhold eller unormal drift.
- c. Uautoriserede ændringer eller reparation udført af en uautoriseret person/ personer ugyldiggør denne garanti med det samme.

d. Repræsentanten er ikke ansvarlig i henhold til denne garanti, hvis den samlede aftalte pris for produktet ikke er blevet betalt fuldt ud.

e. Repræsentantens ansvar skal ikke overstige prisen for produktet, og repræsentanten skal ikke være ansvarlig for tab af profit eller følgeskade eller nogen anden form for krav om kompensation

f. Denne garanti har ingen indflydelse på lovpligtige forbrugerrettigheder, der kan være gældende, hvor produktet blev købt.

5. FORCE MAJEURE

Repræsentanten skal ikke være ansvarlig for forsinkelser eller ikkeopfyldelse, hvis sådanne ikkeopfyldelse skyldes direkte eller indirekte forhold, der ligger uden for repræsentantens rimelige kontrol, inklusive, men ikke begrænset til, force majeure, eksplosion, brand, terrorisme, uheld, krig eller trusler om krig, forbud, embargoer, strejker eller lockout.

6. GENERELT

Repræsentanten kan tildele eller udlicitere ansvar og rettigheder i henhold til denne garanti. For alle garantisituationer, se først supportsiderne for www.orbitsound.com.

Vedligeholdelse

Dit produkt er et høj kvalitetsprodukt og design, og bør behandles forsigtigt. De følgende forslag vil hjælpe dig til at beskytte din garantidækning.

- Hold dit produkt tørt. Nedbør, luftfugtighed og alle former for væsker eller fugt kan indeholde mineraler, der vil korrodere kredselektronisk og beskadige træværk. Hvis dit produkt bliver vådt, skal du frakoble det fra hovedkontakten og kontakte et supportcenter for at få rådgivning.
- Brug eller opbevar ikke dit produkt på støvede eller beskidte steder. Dets elektroniske komponenter kan tage skade.
- Opbevar ikke dit produkt på varme steder. Varme temperaturer kan forkorte levetiden for elektroniske anordninger, beskadige batterier og fordreje eller smelte bestemte former for plastmateriale.
- Opbevar ikke dit produkt på kolde steder. Når dit produkt vender tilbage til sin normale temperatur, kan der dannes fugt i det, og dette kan beskadige kredselektroniske printplader. Træværk kan også blive beskadiget.
- Forsøg ikke at åbne dit produkt.
- Tab, slå eller ryst ikke dit produkt. Hårdhændet behandling kan ødelægge interne printplader og finmekanik.
- Brug ikke skrappe kemikalier, rensmidler eller stærke rengøringsmidler til at rengøre dit produkt.

Alle de ovennævnte forslag gælder ligeligt for dit produkt, batteri, strømforsyning og alt tilbehør. Hvis en del ikke fungerer korrekt, skal du kontakte Orbitsound support.

FCC-erklæring:

Denne enhed overholder Afsnit 15 af FCC-reglerne. Driften skal opfylde følgende to betingelser: (1) denne enhed må ikke forårsage skadelig interferens, og (2) denne enhed skal acceptere al den interferens der modtages, inklusive interferens der kan forårsage uønsket drift. Alle ændringer, der ikke udtrykkeligt er godkendt af den part, der er ansvarlig for overholdelse, kan ophæve brugerens ret til at bruge udstyret.

FABRIKANTEN ER IKKE ANSVARLIG FOR RADIO- ELLER TV-INTERFERENS, DER FORÅRSAGES AF UAUTORISEREDE ÆNDRINGER AF DETTE UDSYR. SÅDANNE ÆNDRINGER KAN UGYLDIGGØRE OG ÆNDRE ANTENNEN, SOM FABRIKANTEN LEVERER. DET ER BRUGERENS RET AT BENYTTE UDSYRET.

Dette udstyr er testet og overholder grænserne for en digital klasse B-enhed, i henhold til afsnit 15 i FCC-regulativet. Disse grænser er beregnet til at yde passende beskyttelse mod skadelig interferens i en beboelsesinstallation. Dette udstyr frembringer, anvender og kan udstråle radiofrekvensenergi og kan, hvis det ikke installeres og anvendes i overensstemmelse med instruktionsvejledningen, forårsage skadelig interferens med radiokommunikation. Der er dog ingen garanti for, at der ikke vil ske interferens i en bestemt installation. Hvis dette udstyr forårsager skadelig interferens for radio eller TV-modtagelse, hvilket kan bestemmes ved at slukke og tænde udstyret, opfordres brugeren til at forsøge at rette interferensen på en eller flere af følgende måder:

- Vend eller flyt modtagerantennen.
- Øg afstanden mellem udstyr og modtager.
- Forbind udstyret til en stikkontakt, der er en del af et andet kredsløb end det, modtageren er forbundet til.
- Kontakt forhandleren eller en erfaren radio/TV-tekniker for hjælp.

Dette udstyr overholder FCC-strålebelastningsgrænserne, som de er angivet for et ukontrolleret miljø. For at bibeholde opfyldelse af FCC's RF-belastningsgrænsevejledning, skal dette udstyr installeres og bruges med minimum 20 cm mellem radiator og din krop. Denne sender må ikke være collocated eller fungerer sammen med nogen anden antenne eller sender.

Viktig säkerhetsinformation

1. Läs dessa anvisningar.
2. Förvara dessa anvisningar.
3. Uppmärksamma alla varningar – på produkten och i ägarens bruksanvisning.
4. Följ alla instruktioner.
5. Använd inte denna apparat nära vatten.
6. Rengör endast med en torr duk.
7. Blockera inga ventilationsöppningar. Installera enligt tillverkarens anvisningar.
8. Undvik installation nära värmekällor, såsom element, varmutsläpp, spisar eller andra apparater (inklusive förstärkare) som avger värme.
9. Överbrygg inte säkerhetsfunktionen i den polariserade eller jordade kontaktypen. En polariserad kontakt har två blad, ett bredare än det andra. En jordad kontaktyp har två blad och ett tredje jordstift. Det bredare bladet eller jordstiftet medföljer för din säkerhet. Om den medföljande kontakten inte passar i ditt vägguttag, kontakta en elektriker för att byta ut det gamla vägguttaget.
10. Skydda nätsladden så att ingen trampar på den eller att den blir klämd, särskilt vid kontakter, vägguttagen, och den punkt där den löper ut från apparaten.
11. Använd endast tillsatser/tillbehör som specificeras av Orbitsound.
12. Koppla ur apparaten vid åskväder eller när den inte används under en längre tid för att undvika skador på produkten.
13. All service på enheten ska utföras av kvalificerad servicepersonal. Service krävs när apparaten har skadats på något sätt, till exempel om en elkabel eller stickkontakt är skadad, vätska har spillts eller något föremål har tagit sig in i apparaten; eller om apparaten har utsatts för regn eller fukt, inte fungerar normalt eller har tappats.
14. Inga öppna eldkällor får placeras på apparaten, t.ex. tända stearinljus.

15. Undvik att föremål eller vätskor tar sig in i produkten - då de kan komma åt farliga spänningspunkter eller kortsluta delar vilket kan leda till brand eller elektriska stötar.

16. Släng aldrig batterier i öppen eld med risk för att de kan explodera. Batterier kan också explodera om de skadas.

17. Denna produkt kan innehålla magnetiska delar. Material av metall kan dras till produkten. Förvara inte kreditkort eller andra magnetiska lagringsmedia nära produkten, då det kan leda till att information som lagrats på dem raderas.

18. För att förhindra risken för brand eller elektriska stötar, undvik överbelastning i vägguttag, förlängningsladdar och extra integrerade uttag.

19. Huvudkontakten används för att koppla bort enheten och den ska vara tillgänglig för användning. För att helt koppla bort ineffekten, ska huvudkontakten på apparaten kopplas bort från elnätet.

MÄRKEN OM FÖRSIKTIGHET:



Dessa märken om FÖRSIKTIGHET är placerade på baksidan av vissa produkter. Symbolen med en blix och pilspets i en liksidig triangel är avsedd att uppmärksamma användaren för icke isolerad farlig spänning i systemet, som kan vara av tillräckligt kraft för att utgöra en risk för elektriska stötar.

Utropstecknet i en liksidig triangel, som markeras på systemet är avsett att uppmärksamma användaren på att det finns viktiga drifts- och underhållsinstruktioner i denna bruksanvisning för användare.



VARNING

UNDBIK SVÄLJANDE AV BATTERI, RISK FÖR KEMISKA BRÄNSKADOR

(Fjärrkontrollen som medföljer) Denna produkt innehåller mynt-/knappcells batteri. Om mynt-/knappcells batteriet sväljs, kan det orsaka svåra inre brännskador inom loppet av 2 timmar och kan leda till döden.

Förvara nya och begagnade batterier utom räckhåll för barn. Om batterifacket inte stängs ordentligt, upphör med att använda produkten och håll den borta från barn.

Om du tror att batterierna kan ha svalts eller är placerade på någon del av kroppen, uppsök läkarvård omedelbart.

Risk för explosion om batterierna byts ut felaktigt. Ersätt endast med samma motsvarande typ av batteri.

VARNINGAR

- För att minska risken för brand och elektriska stötar, utsätt inte apparaten för regn eller fukt. Apparaten får inte utsättas för dropp eller stänk och föremål fyllda med vätska, t.ex. vaser, får inte placeras på apparaten



Denna utrustning är en klass II eller dubbelisolerad elektrisk apparat.

Den har designats på ett sådant sätt att den inte kräver en säkerhetsanslutning till elektrisk jord.

- Batteriet (batteri eller batterier eller batteripaket) ska inte utsättas för stark värme såsom solsken, eld eller liknande värmekällor.

- Använd endast AC/DC-adapter enligt föreskriven klass: Ingång 100 - 240VAC, 50 -60Hz; 22VDC 2.5A. Den här produkten är avsedd att endast användas med den medföljande nätadaptorn.

- Den ladda adapter med används som frångkopplingsenhet och den urkopplade enheten ska alltid vara funktionell (till högtalare).



KASSERING:

Den överkorsade soptunnan på din produkt, litteratur eller paketering påminner dig om att inom EU ska alla elektriska och elektroniska produkter, batterier och ackumulatorer lämnas till en återvinningsstation vid slutet av dess livslängd. Kassera inte dessa produkter med det vanliga hushållsavfallet. Lämnas in produkterna till återvinning för att undvika skador på miljö eller människors hälsa från okontrollerad sophantering och för att främja uthållig återvinning av material.

Garanti

Denna produkt från Orbitsound levereras med en 12 månaders begränsad garanti från tillverkaren daterad från inköpsdatumet. Garantin omfattar reparation eller byte som kan krävas i händelse av produktfel under normal användning, med förbehåll för de allmänna villkoren som anges nedan och via ombudets omdöme. Denna garanti kan inte överlåtas och utesluter alla rutinmässiga underhåll, förbrukningsvaror eller delar, eller något arbete i samband med användning av utrustningen som ligger utanför handbokens rekommendationer vad gäller missbruk eller försummelse. Denna garanti har ingen inverkan på eventuella lagstadgade konsumenträttigheter vid inköpsstället och underförstådda garantier som inte kan undantas genom avtal.

Denna garanti tillhandahålls av Airsound Technologies Limited, ett företag registrerat i England vars handelsadress är 1st Floor, 1 Rosoman Place, London EC1R 0JY

Garantivillkor

'Ombud' innebär Orbitsound Ltd. eller en representant utsedd av Orbitsound i syfte att uppfylla tillverkarens garanti.

Med "köpare" avses det bolag eller företag eller person som använder produkten för den avtalade garantiperioden.

Med produkt menas den vara som säljs till köparen enligt avtal.

Att framställa en garantianmälan

I händelse av att produkten slutar fungera eller prestera enligt beskrivningen i handboken, ska följande förfarande följas för att få produkten återställd eller utbytt genom denna garanti:

1. Kontakta FÖRST ditt ombud för Orbitsound om support.
2. Du måste visa upp inköpsbeviset och serienummer till supportpersonalen.
3. Om ombudet på supportavdelningen ger ett sådant råd, returnera då produkten i originalförpackningen komplett med adressen som uppgivits.
3. Du kommer att informeras av ombudet om vilka åtgärder som kommer att vidtas och eventuella kostnader associerad med den, med förbehåll för villkoren i denna garanti.

Allmänna garantivillkor

1. Return-to-Base-Garanti (inskickningsgaranti)

Defekta produkter kommer att repareras eller bytas ut (som bedöms lämpligt av det relevanta ombudet) i dennes lokaler, med nya eller reparerade delar eller produkter inom en rimlig tid. Utbytta eller reparerade produkter behåller den återstående ursprungliga garantitiden eller nittio (90) dagar, beroende på vilken av dem som har den längsta löptiden.

2. BEGRÄNSNINGAR

Garantin omfattar produkten och eventuella installerade tillbehör av ombudet, förutsatt att utrustningen har installerats och används i enlighet med anvisningarna i den medföljande handboken. Garantin täcker inte reparationer eller byten som uppstått vid felaktig användning eller oavsiktlig skada. Garantin blir ogiltig om serienumret har avlägsnats, ändrats eller gjorts oläsligt. Se garantier och ansvar.

3. AVGIFTER

För garantireparationer som är 100 % täckta av tillverkarens garanti, belastas inte köparen för någon kostnad för reparationer eller utbyte eller returfrakt. Eventuella reparationer eller byten som befins vara utanför ramen för denna tillverkargaranti är avgiftsbelagda, och returfrakten debiteras efter ombudets eget omdöme. Tillhörande avgifter måste betalas till fullo, innan det returnerade artikeln skickas till beställaren.

4. GARANTIER OCH ANSVAR

Med förbehåll för nedanstående bestämmelser, garanterar leverantören att produkten kommer att vara funktionell på ett sätt som passar för dess ändamål.

- Ombudet ska inte ha något ansvar med respekt för eventuella fel i produkten som härrör från åtgärder av köparen utom sådana åtgärder som beskrivs och rekommenderas i handboken som medföljer.
- Ombudet accepterar inget ansvar för eventuella defekter som uppstår av överdrivet slitage, avsiktlig eller oavsiktlig skada, missbruk, försummelse, onormala drifts- eller lagringsförhållanden eller underlåtenhet att följa operativa riktlinjer.
- Obehörig ändring eller reparation av icke behörig person leder till att garantin upphör med omedelbar verkan.
- Ombudet ska inte ha något ansvar enligt denna garanti, om det totala slutgiltiga priset för produkten inte har betalats till fullo.
- Ombudets ansvar ska inte överskrida priset som betalats för produkten och ombudet ska inte vara ansvarig för någon förlust av vinst eller följdskador eller andra anspråk på kompensation.
- Denna garanti har ingen inverkan på eventuella lagstadgade konsumenträttigheter som kan finnas där produkten köpts.

5. FORCE MAJEURE

Ombudet ska inte vara ansvarig för förseningar eller underlåtenhet att fullgöra, om sådan underlåtenhet beror direkt eller indirekt av någon orsak som ligger utanför ombudets rimliga kontroll, inklusive men inte begränsat till force majeure, explosion, brand, terrorism, olyckor, krig eller hot om krig, förbud av något slag, embargo, strejk eller lockout.

6. ALLMÄNT

Ombudet får överlåta eller lägga ut ansvar och rättigheter på underleverantör under denna garanti. I alla garantifall hänvisas du först och främst till sidorna med support för www.orbitsound.com.

Underhåll

Din produkt är oöverträffad i design och ett skickligt hantverk och bör behandlas med omsorg. De följande förslagen hjälper dig att skydda din garantitäckning.

- Håll din produkt torr. Nederbörd, fukt och alla typer av vätskor kan fukt kan innehålla ämnen som fräter på de elektroniska kretsarna och skadar träarbete. Om produkten blir våt, koppla bort den från elnätet och kontakta ett supportcenter för tips.
- Använd inte eller förvara produkten i dammiga eller smutsiga miljöer. Dess elektroniska komponenter kan ta skada.
- Förvara inte produkten på varma platser. Höga temperaturer kan förkorta livslängden på elektroniska apparater, skada batterierna och förvränga eller smälta vissa plaster.
- Förvara inte produkten på kalla platser. När produkten återgår till normal temperatur, kan det bildas fukt på insidan och skada de elektroniska kretsarna. Träarbetet kan också skadas.
- Försök inte öppna din produkt.
- Tappa, slå eller skaka inte din produkt. Omild behandling kan slå sönder de

interna kretskorten och finmekaniken .

- Undvik användandet av starka kemikalier, lösningsmedel eller starka tvättmedel vid rengöring av produkten.

Samtliga ovanstående råd gäller såväl produkter, batterier, strömförsörjning, eller övriga tillbehör. Om något del inte fungerar som den ska, kontakta OrbitSound support.

FCC-deklaration:

Den här enheten uppfyller kraven i del 15 av FCC-reglerna. Användningen är underställd följande två villkor: (1) den här enheten får inte orsaka skadliga störningar, och (2) enheten måste acceptera alla störningar mottagna, inklusive störningar som kan orsaka oönskade operativa effekter. Alla ändringar eller modifieringar som inte uttryckligen godkänts av parten som ansvarar för efterlevnad, kan detta upphäva användarens behörighet att använda utrustningen.

TILLVERKAREN ÄR INTE ANSVARIG FÖR RADIO ELLER TV-STÖRNING SOM ORSAKAS AV ICKE AUKTORISERAD MODIFIERINGAR ELLER INGREPP PÅ DENNA UTRUSTNING. SÅDANA MODIFIERINGAR ELLER INGREPP KAN UPPHÄVA OCH ÄNDRA MOTTAGNINGEN MED ANTENN SOM TILLVERKAREN TILLHANDAHÅLLER. DET ÄR ANVÄNDARENS EGNA RÄTT ATT ANVÄNDA UTRUSTNINGEN.

Denna utrustning har testats och befunnits överensstämma med gränserna för en digital enhet i klass B, enligt del 15 i FCC-reglerna. Dessa begränsningar är designade för att ge ett rimligt skydd mot skadliga störningar vid installation i hemmet. Utrustningen genererar, använder och kan utstråla radiofrekvensenergi och om den inte installeras och används i enlighet med instruktionerna, kan den orsaka skadliga störningar på radiokommunikationen. Emellertid finns det dock ingen garanti för att störningar inte uppstår i en viss installation. Om denna utrustning orsakar skadliga störningar på radio- eller TV-mottagning, som kan bestämmas genom att stänga av och på, uppmanas du som användare att försöka korrigera störningen genom en eller flera av följande åtgärder:

- Rikta om eller flytta mottagningsantennen.
- Öka avståndet mellan utrustningen och mottagaren.
- Anslut utrustningen till ett uttag på en annan krets än den som mottagaren är ansluten till.
- Kontakta återförsäljaren eller en erfaren radio/TV-tekniker.

Den här utrustningen uppfyller FCC:s gräns för strålningsexponering som satts upp för en okontrollerad miljö. För att efterleva riktlinjerna för FCC:s RF-exponering, bör den här utrustningen installeras och användas med ett minsta avstånd på 20 cm mellan element och din kropp. Den här sändaren får inte placeras vid eller användas tillsammans med någon annan antenn eller sändare.

Tärkeitä turvallisuusohjeita

FI

1. Lue nämä ohjeet.
2. Säilytä nämä ohjeet.
3. Huomioi kaikki varoitukset – sekä tuotteessa että omistajan oppaassa.
4. Noudata kaikkia ohjeita.
5. Älä käytä tätä laitteistoa veden lähettyvillä.
6. Puhdista ainoastaan kuivalla liinalla.
7. Älä tuki tuuletusaukkoja. Asenna valmistajan ohjeiden mukaisesti.
8. Älä asenna lämmönlähteiden, kuten lämpöpattereiden, lämpöpeltien, kamiinoiden tai muiden lämpöä tuottavien laitteiden (mukaan lukien vahvistimet) lähettyville.
9. Älä poista polarisoitujen tai maadoitettujen pistokkeiden turvatoimintoja. Polarisoitussa pistokkeessa on kaksi terää, joista toinen on toista leveämpi. Maadoitetussa pistokkeessa on kaksi terää ja kolmas maadoitushaara. Leveämpi terä ja kolmas haara on asennettu turvallisuutesi takaamiseksi. Jos toimitettu pistoke ei sovi pistorasiaan, pyydä sähköasentajaa vaihtamaan pistorasia.
10. Varmista, ettei virtajohdon päälle voi astua ja ettei se joudu puristuksiin, erityisesti pistokkeiden, pistorasioiden ja johdon ja laitteen liitoskohtien lähellä.
11. Käytä vain lisälaitteita, jotka ovat Orbit-sound-spesifioituja.
12. Irrota tämän laitteen johto pistorasiasta ukkosen ajaksi ja jos laite on pidemmän aikaa käyttämättömänä. Näin suojaat tuotetta vaurioitumiselta.
13. Jätä kaikki huoltotyöt pätevän huoltohenkilöstön suoritettaviksi. Laite vaatii huoltoa, mikäli se on millään tavalla vaurioitunut. Tällaisia tapauksia ovat esim. virtajohdon tai pistokkeen vauriot, laitteiston päälle valunut vesi tai pudonnut esine; laite on altistunut sateelle tai kosteudelle, ei toimi normaalisti tai se on pudonnut.
14. Laitteen päälle ei saa asettaa avotulilähteitä, kuten sytytettyjä kynttilöitä.
15. Varmista, ettei tuotteen sisälle pääse esineitä tai nestettä – ne saattavat aiheuttaa vaarallisia jännitekohtia tai oikosulkuja, jotka voivat puolestaan johtaa sähköiskuun.
16. Älä heitä paristoja avotuleen, ne saattavat räjähtää. Paristot saattavat myös räjähtää, mikäli ne vaurioituvat.
17. Tämä tuote saattaa sisältää magneettisia osia. Metalliosat on irrotettava tuotteesta. Älä laita luottokortteja tai muita magneettisia muistivälineitä tuotteen lähellä, koska näille tallennetut tiedot saattavat pyyhkiytyä.
18. Vältäaksesi tulipalon tai sähköiskun riskin älä ylikuormita pistorasioita, haarapistorasioita tai olennaisia liitäntöjä.
19. Pääpistoketta käytetään laitteen irtikytkemiseen, ja se on oltava aina käyttövalmiina. Irtikytkemiseksi virransaannin kokonaan irrota laitteiston verkkovirtapistoke verkkopistorasiasta.

VAROITUSMERKINNÄT:



Nämä VAROITUSMERKINNÄT sijaitsevat joidenkin tuotteiden takapuolella. Salama- ja nuolimerkkisymboli tasasivuisen kolmion sisällä varoittaa käyttäjää sellaisesta vaarallisesta, eristämättömästä jännitteestä järjestelmän sisällä, joka saattaa olla riittävän suuri sähköiskun aiheuttamiseen.

Järjestelmään merkitty huuto-merkki tasasivuisen kolmion sisällä ilmoittaa käyttäjälle, että omistajan oppaassa on annettu tärkeitä käyttö- ja kunnossapito-ohjeita.



VAROITUS

ÄLÄ LAITA PARISTOJA SUUHUN, KEMIALLISEN PALOVAMMAN RISKI NIELTÄESSÄ

Tämän tuotteen mukana toimitettu kaukosäädin sisältää nappikennopariston. Jos nappipariston nielee, se saattaa jo 2 tunnin sisällä aiheuttaa vakavia sisäisiä palovammoja ja johtaa kuolemaan.

Pidä uudet ja käytetyt paristot poissa lasten ulottuvilta. Jos paristolokero ei sulkeudu kunnolla, älä enää käytä tuotetta, ja pidä se poissa lasten ulottuvilta.

Jos epäilet, että joku on niellyt pariston tai se on joutunut mihin tahansa kehon sisälle, ota välittömästi yhteyttä lääkäriin.

Vääränlaisen pariston käyttö aiheuttaa räjähdysriskin. Korvaa paristo vain vastaavanlaisella paristolla.

VAROITUKSET

- Pientääksesi sähköiskun riskiä älä altista tätä laitteistoa sateelle tai kosteudelle. Laitteistoa ei saa altistaa läiskyville/tippuville nesteille eikä sen päälle saa laittaa vedellä täytettyjä esineitä, kuten vaaseja.



Tämä laite on luokan II laite tai kaksoiseristetty, sähköinen koneisto.

Se on suunniteltu niin, ettei se vaadi turvalliitintä sähkömaadoitukseen.

- Paristoa (paristoa tai paristoja tai akkupakettia) ei saa altistaa liialliselle kuumuudelle, kuten suoralle auringonpaisteelle, avotulelle tai vastaavalle.

- Käytä vain oikeantehoista AC/DC-sovitinta: tulo 100–240 Vac, 50–60 HZ; tämä tuote on tarkoitettu käytettäväksi ainoastaan mukana toimitetulla virtalähteellä.

- Suoraan liitettävää latauskantaa käytetään irtikytkentälaitteena, irtikytkentälaitteen on pysyttävä käyttövalmiina (kaiuttimelle).



HÄVITTÄMINEN:

Rastitettu pyörällisen roska-astian symboli tuotteessa, asiakirjoissa tai pakkauksessa muistuttaa käyttäjää siitä, että Euroopan unionissa kaikki sähköiset ja elektroniset tuotteet, paristot ja akut on hävitettävä erityisessä kierrätyspisteessä niiden käyttöään päätyttyä. Näitä tuotteita ei saa hävittää talousjätteen joukossa.

Palauta tuotteet keräyspisteeseen estääksesi mahdolliset ympäristöhaitat ja terveydelliset haitat, jotka aiheutuvat hallitsemattomasta jätteen hävityksestä, ja edistääksesi materiaalien kierrätystä.

Orbitsound-takuu

Tätä Orbitsound-tuotetta koskee rajoitettu 12 kuukauden valmistajan takuu, joka alkaa siitä päivästä, kun tuote ostettiin. Tämä takuu kattaa korjaukset tai korvauksen, mikäli tuotteessa ilmenee valmistusvikoja normaalikäytön aikana. Takuuta koskevat alla kerrotut ehdot sekä edustajan harkintavapaus. Tätä takuuta ei voi siirtää eikä se kata rutiininomaisia kunnossapitotoita, kuluvia osia tai sellaisia vaurioita, jotka johtuvat laitteen käyttämisestä muulla tavalla kuin mitä käsikirjassa on ilmoitettu, laitteen väärinkäytöstä tai ohjeiden huomiotta jättämisestä. Tämä takuu ei vaikuta ostopaikan kuluttajasuojalakien takaamiin oikeuksiin eikä sisältyviin takuisiin, joita ei voida pois sulkea erillisellä sopimuksella.

Tämän takuun myöntää Airsound Technologies Limited, Englannissa rekisteröity yhtiö, jonka osoite on 1st Floor, 1 Rosoman Place, London EC1R 0JY, United Kingdom.

Takuuehdot

Edustajalla tarkoitetaan Orbitsound Ltd. -yhtiötä tai Orbitsound-edustajaa, jonka tehtävä on valmistajan takuun täyttäminen.

'Ostaja' tarkoittaa yhtiötä, yritystä tai henkilöä, joka käyttää tuotetta takuujakson aikana.

The logo consists of the letters 'FI' in a white, bold, sans-serif font, centered within a solid black square.

'Tuote' tarkoittaa ostajalle sopimuksen mukaan myytyä tavaraa.

Takuuvaatimuksen laatiminen

Jos tuote lakkaa toimimasta kuten käsikirjassa on ilmoitettu, seuraavia menettelytapoja on noudatettava, jotta tuote voidaan palauttaa tai korvata tämän takuun mukaisesti:

1. Ota ENSIKSI yhteyttä Orbitsound-tukiedustajaan.
2. Sinun on esitettävä ostotosite sekä tuotteen sarjanumero tukiedustajalle.
3. Jos edustaja niin pyytää, sinun on palautettava tuote sen alkuperäisessä pakkauksessa ilmoitettuun osoitteeseen.
3. Edustaja ilmoittaa sinulle suoritettavat toimenpiteet sekä mahdollisesti takuun piiriin kuuluvat, maksettavat korvaukset.

Takuuehdot

1. PERUSTAKUUPALAUTUS

Vialliset tuotteet korjataan tai vaihdetaan (edustajan harkinnan mukaan) edustajan tiloissa. Tuote korjataan uusilla tai huolletuilla osilla kohtuullisen ajan kuluessa. Vaihdettuja tai korjattuja tuotteita koskee alkuperäinen takuu tai yhdeksänkymmenen (90) päivän takuu, riippuen siitä kumpi aika on pidempi.

2. RAJOITUKSET

Takuu kattaa tuotteen ja kaikki edustajan asentamat lisäosat siinä tapauksessa, että osat on asennettu ja niitä on käytetty käsikirjan ohjeiden mukaisesti. Takuu ei kata korjauksia eikä vaihtamisia, jotka aiheutuvat tuotteen väärinkäytöstä tai vahinkovaurioista. Takuu ei ole voimassa, jos sarjanumero on poistettu, sitä on muutettu tai se on tehty lukukelvottomaksi. Katso Takuu ja ehdot

3. MAKSUT

Takuukorjauksista, jotka valmistajan takuu korvaa 100-prosenttisesti, ostaja ei joudu maksamaan mitään korjaus-, vaihto- tai palautuslähetykskuluja. Kaikista korjauksista tai vaihdoista, joiden katsotaan jäävän valmistajan takuun ulkopuolelle, veloitetaan ostajalta maksu, ja rahtimaksuista sovitaan edustajan harkinnan mukaan. Liittyvät kustannukset on maksettava kokonaisuudessaan ennen kuin tuote (tuotteet) lähetetään ostajalle.

4. TAKUUT JA VASTUUT

Alla olevien ehtojen mukaisesti toimittaja takaa, että tuote toimii siten kuin sen on tarkoitettu toimivan.

- a. Edustaja ei missään olosuhteissa vastaa mistään tuotteen sellaisesta viasta, joka johtuu mistä tahansa ostajan aiheuttamasta syystä tai toiminnasta, joka ei vastaa mukana toimitetussa käsikirjassa annettuja ohjeita.
- b. Edustaja ei vastaa mistään viasta, joka johtuu tuotteen liiallisesta kulutuksesta, tahallaan tai vahingossa aiheutetusta vauriosta, väärinkäytöstä, huolimattomuudesta, epänormaalista käytöstä tai varastointiolosuhteista tai käyttöohjeiden noudattamatta jättämisestä.
- c. Tämä takuu raukeaa välittömästi, jos valtuuttamaton henkilö on tehnyt tuotteeseen muutoksia tai korjauksia.
- d. Edustaja ei ole vastuussa mistään viasta tämän takuun puitteissa, jos tuotteen sovitua hintaa ei ole maksettu kokonaisuudessaan.
- e. Edustajan vastuu ei missään tapauksessa ylitä tuotteesta maksettua hintaa, ja edustaja ei vastaa mistään menetyksistä tai jälkivahingoista eikä muista kompensatiovaatimuksista.
- f. Tämä takuu ei vaikuta lakisääteisiin kuluttajanoikeuksiin, jotka ovat voimassa paikassa, josta tuote ostettiin.

5. FORCE MAJEURE -LAUSEKE

Edustaja ei vastaa mistään viiveestä tai suorituskyvyn estymisestä, mikäli tällainen johtuu suorasti tai epäsuorasti syistä, joita edustaja ei kohtuullisin toimenpitein voi estää, mukaan lukien mutta rajoittamatta luonnonmullistukset, räjähdys, tulipalo, terrorismi, onnettomuus, sota tai sodanuhka, mikä tahansa kieltomääräys, takavarikoinnit, lakot tai työsulut.

6. YLEISTÄ

Edustaja saattaa ulkoistaa tai teettää alihankintana vastuun piiriin kuuluvia töitä ja oikeuksia tämän takuun puitteissa. Mikäli sinulla on takuuseen liittyviä kysymyksiä, käy ensin tukisivuilla osoitteessa www.orbitsound.com.

Kunnossapito

Tuotteesi on suunniteltu ja valmistettu huolella, ja sitä on käsiteltävä varovaisesti. Seuraavat suositukset auttavat sinua varmistamaan takuun kattavuuden.

- Pidä tuote kuivana. Sade, kosteus ja kaikenlaiset nesteet tai kosteudet saattavat sisältää mineraaleja, jotka syövyttävät sähköpiirejä ja vaurioittavat pussia osia. Jos tuotteesi kastuu, irtikytkä se verkkovirrasta ja ota yhteyttä tukipisteeseen.
- Älä käytä äläkä säilytä tuotettasi pölyisissä tai likaisissa paikoissa. Sen elektroniset komponentit saattavat vaurioitua.
- Älä säilytä tuotetta kuumissa paikoissa. Korkeat lämpötilat saattavat lyhentää elektronisten laitteiden käyttöikää, vaurioittaa paristoja ja vääristää tai sulattaa tiettyjä muovimateriaaleja.
- Älä säilytä tuotetta kylmissä paikoissa. Kun tuote palautetaan sen normaaliin ympäristölämpötilaan, tuotteen sisällä saattaa muodostua kosteutta, joka vaurioittaa elektronisia piirikortteja. Lisäksi puiset osat saattavat vaurioitua.
- Älä yritä avata tuotetta.
- Älä pudota, lyö tai ravista tuotettasi. Kovakourainen käsittely saattaa hajottaa sisäiset piirikortit ja vahingoittaa hienomekaniikkaa.
- Älä käytä kovia kemikaaleja, puhdistusliuotteita äläkä voimakkaita puhdistusaineita tuotteen puhdistamiseen.

Kaikki yllä kuvatut ohjeet koskevat yhtä lailla tuotetta, paristoa, virtalähdettä sekä kaikkia lisäosia. Jos tuote ei toimi asianmukaisesti, ota yhteyttä Orbitsound-tukeen.

FCC-lauseke (Yhdysvaltain telehallintovirasto):

Tämä laite vastaa FCC-sääntöjen kohtaa 15. Käyttöä koskevat seuraavat kaksi ehtoa: (1) tämä laite ei saa aiheuttaa haitallista häiriötä, ja (2) tämän laitteen on kestettävä mikä tahansa vastaanotettava häiriö, mukaan lukien häiriö, joka saattaa aiheuttaa ei-toivottua toimintaa. Mitkä tahansa muutokset, jotka eivät selkeästi ole yhteensopivuudesta vastaavan osapuolen hyväksymiä, saattavat mitätöidä käyttäjän valtuuden tämän tuotteen käyttämiseen.

VALMISTAJA EI VASTAA MISTÄÄN SELLAISESTA RADIO- TAI TV-HÄIRIÖSTÄ, JOKA JOHTUU LAITTEELLE TEHDYISTÄ, VALTUUTTAMATTOMISTA MUOKKAUKSISTA TAI MUUTOKSISTA. TÄLLAISET MUOKKAUKSET TAI MUUTOKSET SAATTAVAT MITÄTÖIDÄ VALMISTAJAN TARJOAMAN ANTENNIN TOIMINNAN TAI MUUTTAA TOIMINTAA. KÄYTTÄJÄLLÄ ON VALTUUTUS KÄYTTÄÄ LAITETTA.

Tämä laite on testattu ja sen on todettu vastaavan Class B -luokan digitaalisten laitteiden rajoituksia, FCC-sääntöjen kohdan 15 mukaisesti. Nämä rajoitukset on laadittu tarjoamaan järkevä suojaus haitallista häiriötä vastaan tuotetta käytettäessä asuinalueella. Tämä laite luo, käyttää ja saattaa säteillä radiotaajuusenergiaa. Jos sitä ei ole asennettu ja sitä ei käytetä käyttöohjeiden

mukaisesti, se saattaa häiritä radiotietoliikennettä. Kuitenkaan emme voi taata, ettei häiriötä esiinny tietyntyyppisessä asennuksessa. Jos tämä laite aiheuttaa häiriötä radio- tai televisiosignaalien vastaanottamisessa, mikä havaitaan kytkemällä virta pois ja päälle, käyttäjää suositellaan kokeilemaan yhtä tai useampaa seuraavista keinoista häiriön poistamiseksi:

- Suuntaa tai sijoita uudelleen vastaanotinantenni.
- Kasvata välimatkaa laitteen ja vastaanottimen välillä.
- Liitä laite toiseen pistorasiaan eri piirissä kuin mihin vastaanotin on liitetty.
- Kysy neuvoja jälleenmyyjältä tai kokoneelta radio-/TV-tekniikalta.

Tämä laite vastaa FCC-säteilyaltistusrajoja, jotka on annettu hallitsematonta ympäristöä varten. Jotta voitaisiin taata FCC:n määrittämä RF-altistusyhteensopivuus, tämä laite on asennettava ja sitä on käytettävä vähintään 20 cm:n päässä säteilijästä ja kehostasi. Tätä lähetintä ei saa rinnakkaisjohdattaa eikä sitä saa käyttää yhdessä minkään muun antennin tai lähettimen kanssa.

Viktig sikkerhetsinformasjon

1. Les disse anvisningene.
2. Ta godt vare på disse anvisningene.
3. Følg alle advarslene på produktet og i brukerveiledningen.
4. Følg alle anvisninger.
5. Ikke bruk dette apparatet i nærheten av vann.
6. Skal kun rengjøres med en tørr klut.
7. Ikke blokker ventilasjonsåpningene. Skal monteres i henhold til produsentens anvisninger.
8. Må ikke plasseres i nærheten av varmekilder, for eksempel radiatorer, varmeregistre, ovner eller andre apparater (inkludert forsterkere) som produserer varme.
9. Du må ikke omgå sikkerheten til et polarisert eller jordet støpsel. Et polarisert støpsel har to pinner, hvorav den ene er bredere enn den andre. Et jordet støpsel har to pinner og en ekstra jordpinne. Den brede pinnen eller tredje pinnen er der for din sikkerhet. Hvis støpselet som følger med ikke passer inn i stikkontakten, ta kontakt med en elektriker for å få den skiftet ut med en moderne kontakt.
10. Beskytt strømledningen fra å bli trådd på eller klypt sammen, spesielt ved støpsler, stikkontakter og punktet der disse er festet til apparatet.
11. Bare bruk festeanordninger/tilbehør spesifisert av Orbitasound.
12. Koble fra apparatet ved tordenvær eller når det ikke er i bruk over lengre tid for å forhindre skade på produktet.
13. All service skal utføres av kvalifisert servicepersonell. Det er nødvendig med service hvis apparatet har blitt skadet, for eksempel hvis strømledningen eller støpselet er skadet, det er blitt sølt væske på det, objekter har falt inn i apparatet, det har blitt utsatt for regn eller fuktighet, det ikke virker som normalt eller det har blitt mistet i bakken.
14. Ingen bare flammekilder, slik som tente stearinlys, må plasseres oppå apparatet.
15. Ingen gjenstander eller væsker må komme inn i produktet ettersom disse kan komme i kontakt med farlige spenningspunkter eller kortslutte deler som kan føre til brann eller elektrisk støt.
16. Batterier må ikke brennes da de kan eksplodere. Batterier kan også eksplodere dersom de er skadet.
17. Dette produktet kan inneholde magnetiske deler. Produktet kan tiltrekke

metalliske materialer. Ikke plasser kredittkort eller andre magnetiske lagringsmedier i nærheten av produktet ettersom lagret informasjon i disse kan gå tapt.

18. For å forebygge fare for brann eller elektrisk støt bør du unngå å overbelaste stikkontakter, skjøteledninger og vegguttak.

19. Støpselet brukes for å koble fra enheten, og bør være lett tilgjengelig. For å koble fra strømforsyningen må apparatets støpsele kobles fra nettstrømmen.

ADVARSELSYMBOLER:



På noen produkter finner du disse ADVARSELSYMBOLENE på baksiden av apparatet. Symbolet med et lyn med et pilhode, i en likesidet trekant, er ment å varsle brukeren om at det finnes uisolert, farlig lektrisk spenning i systemets kabinett som kan være kraftig nok til å utgjøre en fare for elektrisk støt.

Utopstegnet i en likesidet trekant, som er merket på systemet, er ment å varsle brukeren om at det finnes viktige drifts- og vedlikeholdsanvisninger i denne brukerveiledningen.



ADVARSEL

BATTERIET MÅ IKKE SVELGES, ETSEFARE

(Fjernkontrollen som leveres sammen med) Dette produktet inneholder et mynt-/knappcellebatteri. Hvis mynt-/knappcellebatteriet svelges, kan det føre til alvorlige indre brannskader på bare to timer, og kan medføre død.

Nye og brukte batterier skal oppbevares unna barn. Ophør bruken av produktet og oppbevar det unna barn dersom batterirommet ikke lukkes ordentlig.

Hvis du tror batteriene kan ha blitt svelget eller plassert i en hvilken som helst del av kroppen, skal lege oppsøkes umiddelbart.

Det er fare for eksplosjon hvis batteriet ikke er riktig plassert. Skal kun skiftes ut med tilsvarende type.

ADVARSLER

- For å redusere faren for brann eller elektrisk støt, skal apparatet ikke utsettes for regn eller fuktighet. Apparatet må ikke utsettes for vandrypp eller -sprut, og gjenstander som inneholder væsker, slik som vaser, skal ikke plasseres oppå det.



Dette utstyret er et klasse II- eller dobbeltisolert elektrisk apparat.

Det har blitt utviklet på en slik måte at det ikke kreves sikkerhetsforbindelse til elektrisk jord.

- Batteriet (batteriet, batteriene eller batteripakken) må ikke utsettes for høy varme, slik som sollys, brann eller lignende.

- Bruk kun AC/DC-adaptorer med angitt effekt: Inngangseffekt 100-240 Vac, 50-60 Hz; 22VDC 2.5A. Dette produktet er kun ment å brukes sammen med levert strømforsyning

- Ladestasjonen med direkte tilkobling brukes som en frakoblingsenhet. Frakoblingsenheten må hele tiden være klar til bruk (for høyttaler)



AVHENDING:

Symbolet med en utkrysset avfallsdunk på produktet, i litteraturen eller på emballasjen skal minne deg på at alle elektriske og elektroniske produkter, batterier og akkumulatorer må leveres til separate innsamlingspunkter på slutten av levetiden. Disse produktene skal ikke kastes som usortert, kommunalt avfall. Returner produktene til innsamlingspunkt for å forhindre

skade på miljøet eller mennesker som følge av ukontrollert avfallstømming, og for å fremme bærekraftig gjenbruk av materiale.

NO

Garanti

Dette Orbitsound-produktet leveres sammen med en 12 måneders begrenset garanti fra produsenten merket med ny kjøpsdato. Denne garantien dekker reparasjoner eller erstatninger som kan være nødvendige dersom produktet svikter under normal bruk, i henhold til vilkårene og betingelsene nedenfor og etter leverandørens skjønn. Denne garantien kan ikke overføres og utelukker all rutinemessig vedlikehold, forbruksmateriell eller deler, eller all arbeid som skyldes bruk av utstyret utover anbefalingene i håndboken, misbruk eller forsømmelse. Denne garantien påvirker ikke lovfestede forbrukerrettigheter på stedet for kjøpet og underforståtte garantier som ikke kan utelukkes ved kontrakt.

Denne garantien leveres av Airsound Technologies Limited, som er en registrert bedrift i England. Adressen er 1st Floor, 1 Rosoman Place, London EC1R 0JY, Storbritannia.

Garantivilkår

"Leverandør" betyr Orbitsound Ltd. eller en Orbitsound-representativ utnevnt for oppfyllelse av produsentens garanti.

"Kjøper" betyr bedriften, firmaet eller personen som bruker produktet i garantiperioden.

"Produkt" betyr goden som er solgt til kjøperen under kontrakt.

Slik gjør du garantikrav

Dersom produktet slutter å fungere som nevnt i håndboken, må følgende prosedyre følges for å få produktet restaurert eller erstattet ved bruk av denne garantien:

1. FØRST må du kontakte din Orbitsound-støtteleverandør.
2. Du må oppgi bevis for kjøpet og serienummeret til støtteleverandøren.
3. Returner produktet i hele originalemballasjen til oppgitt adresse dersom støtteleverandøren sier så.
3. Leverandøren vil informere deg om tiltak som vil bli utført og eventuelle kostnader som må betales, i henhold til betingelsene i denne garantien.

Garantiens vilkår og betingelser

1. RETURNERES TIL OPPRINNELIG STED FOR GARANTI

Defekte produkter repareres eller erstattes (som anses hensiktsmessig av den aktuelle leverandøren) i leverandørens lokaler, med nye eller overholte deler eller produkter innen en rimelig tidsperiode. Erstatningsprodukter eller reparerte produkter underlegges den opprinnelige garantien eller en nitti (90) dagers garanti, avhengig av hva som er lengst.

2. BEGRENSNINGER

Garantien dekker produktet og alt tilbehør som er installert av leverandøren, gitt at utstyret har blitt installert og brukt i henhold til anvisningene i den leverte håndboken. Garantien dekker ikke reparasjoner eller erstatninger som oppstår som følge av misbruk eller utilsikket skade. Denne garantien er ugyldig dersom serienummeret har blitt fjernet, endret eller er uleselig. Se Garantier og forpliktelser.

3. AVGIFTER

Alle reparasjoner og erstatninger eller returkostnader er gratis dersom garantireparasjoner dekkes 100 % av produsentens garanti. Alle reparasjoner og erstatninger som er funnet å være utenfor denne produsentgarantien sitt omfang, er avgiftsbelagte, og returkostnadene vil pålegges etter leverandørens

skjønn. Tilhørende kostnader må betales i sin helhet før den/de returnerte varen(e) sendes til kjøperen.

4. GARANTIER OG FORPLIKTELSE

I henhold til bestemmelsene nedenfor, garanterer leverandøren at produktet vil prestere på en måte som passer til formålet.

- a. Leverandøren skal ikke under noen omstendigheter holdes ansvarlig for noen som helst defekt i produktet som oppstår som følge av enhver handling utført av kjøperen, unntatt de tiltakene som beskrives og anbefales i den leverte håndboken.
- b. Leverandøren skal ikke holdes ansvarlig for eventuelle feil som oppstår som følge av overdreven slitasje, forsettlig eller utilsiktet skade, misbruk, forsømmelse, unormale drifts- og oppbevaringsforhold eller unnlatelse av å følge retningslinjene for bruk.
- c. Uautorisert endring eller reparasjon av uautorisert(e) person(er) opphever denne garantien umiddelbart.
- d. Leverandøren skal ikke holdes ansvarlig under denne garantien dersom den totale avtalte prisen for produktet ikke er betalt i sin helhet.
- e. Leverandørens ansvar skal ikke overgå betalt pris for produktet, og leverandøren skal ikke holdes ansvarlig for tap av fortjeneste eller følgeskader, eller andre erstatningskrav.
- f. Denne garantien påvirker ikke lovfestede rettigheter som kan eksistere der produktet ble kjøpt.

5. FORCE MAJEURE

Leverandøren skal ikke holdes ansvarlig for forsinkelse eller manglende evner til å levere hvis slik svikt skyldes direkte eller indirekte forhold som er utenfor leverandørens kontroll, inkludert, men ikke begrenset til force majeure, eksplosjon, brann, terrorisme, ulykke, krig eller krigstrusler, forbud av noe slag, handelsforbud, streik eller lockout.

6. GENERELT

Leverandøren kan tildele eller viderelisensiere ansvar og rettigheter under denne garantien. Ved alle garantisaker, vennligst se støttesidene på www.orbitsound.com først.

Vedlikehold

Produktet er av førsteklasses design og håndverk, og bør behandles med forsiktighet. Følgende råd vil hjelpe deg med å beholde garantidekningen din.

- Hold produktet tørt. Nedbør, fuktighet og alle typer væsker eller fuktighet kan inneholde mineraler som fører til rust på elektroniske kretser og skader treverk. Koble fra nettstrømmen og kontakt et støttesenter for råd dersom produktet blir vått.
- Ikke bruk eller oppbevar produktet i støvete eller skitne omgivelser. De elektroniske komponentene kan bli skadet.
- Ikke oppbevar produktet i varme omgivelser. Høye temperaturer kan forkorte levetiden til elektroniske enheter, skade batterier og deformere eller smelte plastdeler.
- Ikke oppbevar produktet i kalde omgivelser. Når produktet oppnår normal temperatur, kan fukt dannes på innsiden og skade elektroniske kretskort. Treverk kan også bli skadet.
- Ikke forsøk å åpne produktet.
- Du må ikke slippe, dunke eller riste produktet. Røff håndtering kan ødelegge innvendige kretskort og finmekanikk.
- Du må ikke bruke sterke kjemikalier, løsemidler eller sterke rengjøringsmidler for å rengjøre produktet.

Alle ovennevnte råd gjelder også batteriet, strømforsyningen og alt tilbehør. Kontakt Orbitsound-support dersom noe ikke fungerer som det skal.

FCC-erklæring:

CZ

Denne enheten samsvarer med del 15 i FCC-regelverket. Driften er underlagt disse to betingelsene: (1) Enheten kan ikke forårsake skadelig interferens, og (2) denne enheten må akseptere all mottatt interferens, inkludert interferens som kan føre til uønsket drift. Eventuelle endringer eller modifikasjoner som ikke er uttrykkelig godkjent av parten som er ansvarlig for samsvar, kan oppheve brukerens rett til å bruke utstyret.

PRODUSENTE ER IKKE ANSVARLIG FOR EVENTUELL RADIO- ELLER TV-INTERFERENS SOM SKYLDES UATORISERTE MODIFIKASJONER ELLER ENDRINGER PÅ DETTE UTSTYRET. SLIKE MODIFIKASJONER ELLER ENDRINGER KAN ØDELEGGE OG ENDRE ANTENNE SOM LEVERES AV PRODUSENTE. BRUKEREN HAR RETT TIL Å BRUKE UTSTYRET.

Dette utstyret har blitt testet og funnet å samsvare med grensene for en digital klasse B-enhet, ifølge del 15 i FCC-regelverket. Disse grensene er utviklet for å gi rimelig beskyttelse mot skadelig interferens i en hjemmeinstallasjon. Dette utstyret genererer, bruker og kan utstråle radiofrekvensenergi, og kan, dersom det ikke installeres og brukes i henhold til anvisningene, forårsake skadelig interferens på radiokommunikasjon. Det kan derimot ikke garanteres at interferens ikke vil oppstå i en bestemt installasjon. Dersom dette utstyret forårsaker skadelig interferens på radio- eller TV-mottak, som kan fastslås ved å slå disse av og på, oppfordres brukeren til å prøve å korrigere interferensen ved å utføre ett eller flere av følgende tiltak:

- Snu eller flytt på mottakerantennen.
- Øk separasjonsavstanden mellom utstyret og mottakeren.
- Koble utstyret til et uttak på en krets som er ulik den som mottakeren er tilkoblet på.
- Rådfør deg med forhandleren eller en erfaren radio-/TV-tekniker for hjelp.

Dette utstyret samsvarer med FCCs strålingsgrenser angitt for et ukontrollert miljø. For å opprettholde samsvar med FCCs retningslinjer for RF-eksponering, bør dette utstyret installeres og brukes med en avstand på 20 cm mellom radiatoren og kroppen din. Denne mottakeren må ikke plasseres eller brukes sammen med andre antenner eller mottakere.

Důležitá bezpečnostní informace

1. Přečtěte si tyto pokyny.
2. Uchovejte tyto pokyny.
3. Dodržujte všechna upozornění uvedená na produktu a v uživatelské příručce.
4. Dodržujte všechny pokyny.
5. Nepoužívejte toto zařízení v blízkosti vody.
6. Čistěte pouze suchým hadříkem.
7. Nezakrývejte žádné větrací otvory. Instalaci proveďte v souladu s pokyny výrobce.
8. Neinstalujte zařízení v blízkosti zdrojů tepla, jako jsou radiátory, výdechy topení, kamna nebo jiná zařízení (včetně zesilovačů) vyzářující teplo.
9. Neobcházejte bezpečnostní funkce polarizované nebo uzemněné zástrčky. Polarizovaná zástrčka má vidlici složenou ze dvou různých širokých kolíků. Uzemněná zástrčka má vidlici složenou ze dvou kolíků a jednoho zemnicího kontaktu. Širší kolík nebo zemnicí kontakt jsou použity z bezpečnostních důvodů. Nehodí-li se přiložená zástrčka do vaší zásuvky, poraďte se s elektrikářem, který zastaralou zásuvku případně vymění.
10. Napájecí šňůru chraňte před pošlapáním nebo přiskřípnutím, především v blízkosti zástrčky, zásuvky a místa, odkud kabel vychází ze zařízení.

11. Používejte pouze doplňky/příslušenství, které jsou schváleny společností Orbisound.
12. Abyste zabránili poškození tohoto zařízení, odpojte ho ze zásuvky při bouřkách a tehdy, nebude-li delší dobu používáno.
13. Světe servisní zásahy kvalifikovanému servisnímu personálu. Oprava je nutná tehdy, dojde-li k poškození zařízení, například v případě poškození napájecí šňůry či zástrčky, políť zařízení tekutinou, vniknutí cizích předmětů do zařízení, kontaktu zařízení s deštěm nebo vlhkostí, nesprávné funkce zařízení nebo při pádu zařízení na zem.
14. Nepokládejte na zařízení žádné zdroje otevřeného ohně, např. zapálené svíčky.
15. Zamezte vniknutí cizích předmětů nebo tekutin do zařízení – mohly by přijít do styku se součástmi pod napětím nebo zkratovat některé ze součástí, a tak způsobit požár či úraz elektrickým proudem.
16. Nevyhazujte baterie do ohně, kde by mohly explodovat. Baterie mohou explodovat, když jsou poškozené.
17. Toto zařízení může obsahovat magnetické součásti. Zařízení může přitahovat kovové materiály. Do blízkosti zařízení nedávejte kreditní karty nebo jiná magnetická úložná média, neboť hrozí vymazání uložených dat.
18. Abyste předešli nebezpečí vzniku požáru nebo úrazu elektrickým proudem, nepřetěžujte stěnové zásuvky, prodlužovací kabely nebo vnitřní zásuvky.
19. Zástrčka síťového napájení slouží k odpojení zařízení a musí zůstat snadno obsluhovatelná. Abyste zařízení zcela odpojili od sítě, odpojte zástrčku síťového napájení zařízení ze zásuvky.

VÝSTRAŽNÉ ZNAČKY:



Tyto výstražné značky najdete na zadní straně některých zařízení. Symbol blesku se šipkou v rovnostranném trojúhelníku má upozornit uživatele na přítomnost neizolovaného nebezpečného napětí ve skříni zařízení, které může dosahovat takové hodnoty, která je nebezpečná pro osoby a která může způsobit úraz elektrickým proudem.

Vykřičník v rovnostranném trojúhelníku má upozornit uživatele na přítomnost důležitých provozních pokynů a pokynů pro údržbu (servis), uvedených v uživatelské příručce.



VÝSTRAHA

BATERIE NEPOŽÍVEJTE, NEBEZPEČÍ SPÁLENIN ZPŮSOBENÝCH CHEMIKÁLIEMI

Toto zařízení obsahuje knoflíkovou baterii (v přiloženém dálkovém ovladači). Při spolknutí knoflíkové baterie může do 2 hodin dojít k vážným popáleninám vnitřního traktu a následně až k úmrtí.

Nové a použité baterie uchovávejte mimo dosah dětí. Pokud přihrádku na baterii nelze řádně uzavřít, přestaňte zařízení používat a uchovávejte ho mimo dosah dětí.

Máte-li podezření, že došlo ke spolknutí baterie nebo jejímu vniknutí do některé části těla, ihned vyhledejte lékařskou pomoc.

V případě nesprávné výměny baterie hrozí nebezpečí výbuchu. Baterii nahrazujte pouze stejným nebo obdobným typem.

VÝSTRAHY

- V zájmu snížení rizika požáru nebo úrazu elektrickým proudem nevystavujte zařízení dešti a vlhku. Nenechte na zařízení kapat nebo stříkat kapaliny a neumísťujte na něj předměty naplněné kapalinami, například vázy.



Toto zařízení spadá do třídy II nebo-li zařízení s dvojitou izolací.

Má takovou konstrukci, že nevyžaduje bezpečné připojení do uzemněné elektrické zásuvky.

CZ

- Baterie (sestava baterií nebo samostatné baterie) nesmějí být vystaveny nadměrnému teplu, například přímému slunečnímu záření, ohni apod.

- Používejte pouze adaptéry AC/DC s předepsanými specifikacemi: vstup 100–240 V AC, 50–60 Hz; 22VDC 2.5A. Toto zařízení se smí používat pouze s uvedeným zdrojem napájení.

- Přímou připojovanou napájecí základnu plní funkci odpojovacího zařízení; odpojovací zařízení musí zůstat trvale provozuschopné (platí pro reproduktor)



LIKVIDACE:

Symbol přeškrtnuté nádoby na odpad zobrazený na zařízení, v příručce nebo na obale upozorňuje, že v EU všechny elektrické a elektronické produkty, baterie a akumulátory na konci své životnosti patří do odděleného sběru. Nelikvidujte tyto produkty jako netříděný komunální odpad. Vraťte tyto produkty na sběrné místo. Chráníte tak životní prostředí a lidské zdraví před nekontrolovaným zneškodňováním odpadu a podporujete trvale udržitelné, opakované používání materiálů.

Záruka společnosti Orbitsound

Na tento produkt společnosti Orbitsound se vztahuje jednoletá omezená záruka výrobce, která začíná platit dnem zakoupení produktu. Tato záruka kryje opravy nebo výměny, které mohou být vyžadovány v případě závady produktu vzniklé při běžném používání, v souladu se smluvními podmínkami uvedenými níže a posouzení zástupce společnosti. Tato záruka je nepřenosná a nevztahuje se na běžnou údržbu, spotřební díly či součásti a ani na práci vyplývající z nesprávného použití, zanedbání nebo použití zařízení jiným způsobem, než je uvedeno v příručce. Touto zárukou nejsou dotčena žádná zákonná práva spotřebitele, která platí v místě zakoupení, a předpokládané záruky, které nelze smluvně vyloučit.

Tuto záruku poskytuje Airsound Technologies Limited, společnost registrovaná v Anglii na obchodní adrese 1st Floor, 1 Rosoman Place, London EC1R 0JY, Spojené království.

Záruční podmínky

„Zástupce“ znamená společnost Orbitsound Ltd. nebo představitel společnosti Orbitsound jmenovaný pro účely plnění záruky výrobce.

„Kupující“ znamená společnost, firma nebo osoba používající produkt v záruční době.

„Produkt“ znamená zboží prodané kupujícímu na základě smlouvy.

Uplatnění záruky

Pokud produkt přestane fungovat nebo nefunguje tak, jak je popsáno v příručce, postupujte následovně, aby byl produkt v rámci této záruky opraven nebo vyměněn.

1. Nejprve se obraťte na zástupce podpory společnosti Orbitsound.
2. Zástupci podpory budete muset předložit doklad o zakoupení a sériové číslo produktu.
3. Pokud tak rozhodne zástupce podpory, vraťte produkt v originálním obale na stanovenou adresu.
3. Zástupce vás seznámí se všemi kroky, které budou následovat, a s případnými vzniklými náklady, v souladu s podmínkami této záruky.

Smluvní podmínky záruky

1. ZÁKLADNÍ PODMÍNKY ZÁRUKY

Vadné produkty budou v přiměřené lhůtě opraveny nebo vyměněny (jak uzná za vhodné příslušný zástupce společnosti) v prostorách zástupce společnosti, při použití nových nebo repasovaných dílů či produktů. Na vyměněné nebo opravené produkty se vztahuje zůstatek původní záruky nebo záruka v délce devadesáti (90) dnů, podle toho, co je delší.

2. OMEZENÍ

Záruka se vztahuje na produkt a na veškerá příslušenství instalovaná zástupcem společnosti, pokud toto zařízení bylo instalováno a používáno v souladu s pokyny v příložené příručce. Záruka se nevztahuje na opravy nebo výměny vzniklé v důsledku nesprávného použití nebo náhodného poškození. Záruka pozbude platnost, pokud dojde k odstranění, pozměnění nebo nečitelnosti sériového čísla. Viz část Záruky a odpovědnosti.

3. POPLATKY

U záručních oprav, které jsou 100% kryty zárukou výrobce, nejsou uplatňovány žádné poplatky za opravu ani výměnu nebo za zpáteční dopravu ke kupujícímu. Všechny opravy nebo výměny, které nesplňují podmínky této záruky výrobce, jsou zpoplatněny a je u nich účtována zpáteční doprava, na základě posouzení zástupce společnosti. Příslušné poplatky musí být v plné výši uhrazeny před tím, než budou reklamované položky zasílány kupujícímu.

4. ZÁRUKY A ODPOVĚDNOSTI

Na základě dále uvedených ustanovení dodavatel zaručuje, že produkt bude fungovat způsobem vhodným pro daný účel.

- a. Zástupce společnosti v žádném případě nenese odpovědnost za vady produktu, které vznikly v důsledku jakéhokoli chování kupujícího, s výjimkou případů popsaných a doporučených v příložené příručce.
- b. Zástupce společnosti nenese žádnou odpovědnost za vady, které vznikly v důsledku nadměrného opotřebení, záměrného nebo náhodného poškození, špatného zacházení, zanedbání, abnormálních provozních nebo úložných podmínek nebo nedodržení pokynů uvedených v příručce.
- c. Nedovolené změny nebo opravy provedené neoprávněnou osobou způsobí okamžitě zneplatnění záruky.
- d. Zástupce společnosti nenese odpovědnost za plnění této záruky, pokud nebyla v plné výši uhrazena cena za produkt.
- e. Závazky zástupce společnosti nepřesáhnou výši ceny produktu a zástupce neodpovídá za ztrátu zisku nebo následné škody ani za jiné nároky na kompenzaci.
- f. Touto zárukou nejsou dotčena žádná zákonná práva spotřebitele, která mohou platit v místě zakoupení produktu.

5. VYŠŠÍ MOC

Zástupce společnosti neručí za zpoždění nebo neschopnost plnění, je-li taková neschopnost přímo nebo nepřímo způsobena příčinou, kterou zástupce nemůže přiměřeným způsobem ovlivnit, mimo jiné včetně zásahů vyšší moci, výbuchu, požáru, terorismu, nehody, války nebo hrozby války, zákazů jakéhokoli druhu, stávek nebo výluk.

6. OBECNĚ

Zástupce společnosti může převést nebo smluvně postoupit závazky a práva vyplývající z této záruky. Při každé reklamaci se nejprve podívejte na stránky podpory na webu www.orbitsound.com.

Údržba

Vaše zařízení se vyznačuje nadčasovým designem a zpracováním a je potřeba o něj řádně pečovat. Následující doporučení vám pomohou zachovat plnou záruku.

- Udržujte zařízení v suchu. Atmosférické srážky, vlhkost a všechny druhy kapalin nebo vlhkosti mohou obsahovat minerální látky, které způsobují korozi elektronických obvodů a poškozují dřevěnou konstrukci. Pokud dojde k

namočení zařízení, odpojte ho od síťového napájení a kontaktujte středisko podpory.

- Nepoužívejte ani neskladujte zařízení v prašném nebo špinavém prostředí. Mohlo by dojít k poškození jeho elektronických součástí.
- Neskladujte zařízení na horkých místech. Vysoké teploty mohou zkrátit životnost elektronických zařízení, poškodit baterie a zdeformovat nebo roztavit některé plasty.
- Neskladujte zařízení na chladných místech. Když se zařízení zahřeje na normální teplotu, může se uvnitř tvořit vlhkost a poškodit elektronické obvodové desky. Může dojít i k poškození dřevěné konstrukce.
- Nepokoušejte se zařízení otevírat.
- Nepouštějte zařízení na zem a vyvarujte se nárazů nebo třepání. Hrubým zacházením můžete poškodit vnitřní obvodové desky a jemnou mechaniku.
- K čištění nepoužívejte silné chemické látky, rozpouštědla nebo silné čisticí prostředky.

Všechna uvedená doporučení platí pro vaše zařízení, baterii, zdroj napájení a příslušenství. Pokud některá položka nefunguje správně, obraťte se na podporu společnosti Orbitsound.

Prohlášení Federální komise pro komunikace (FCC)

Toto zařízení vyhovuje oddílu 15 předpisů americké Federální komise pro telekomunikace (FCC). Provoz podléhá následujícím dvěma podmínkám: (1) zařízení nemůže způsobit škodlivé rušení a (2) zařízení musí přijímat každé přijaté rušení, včetně rušení, které může způsobit neočekávané chování zařízení. Jakékoli změny nebo úpravy zařízení, které nebyly výslovně schváleny subjektem odpovědným za dodržování shody, mohou mít za následek neplatnost oprávnění uživatele k používání zařízení.

VÝROBCE NEODPOVÍDÁ ZA ŽÁDNÉ RUŠENÍ TELEVIZNÍHO NEBO RÁDIOVÉHO SIGNÁLU ZPŮSOBENÉ NEOPRÁVNĚNÝMI ÚPRAVAMI NEBO ZMĚNAMI TOHOTO ZAŘÍZENÍ. TAKOVÉ ÚPRAVY NEBO ZMĚNY BY MOHLY ZRUŠIT PLATNOST A ZMĚNIT SPECIFIKACE ANTÉNY, KTEROU VÝROBCE DODÁVÁ. UŽIVATEL MÁ PRÁVOMOC POUŽÍVAT ZAŘÍZENÍ.

Toto zařízení bylo testováno a shledáno vyhovujícím, pokud jde o limity pro digitální zařízení třídy B, v souladu s oddílem 15 předpisů americké Federální komise pro telekomunikace (FCC). Tyto limity jsou navrženy tak, aby poskytovaly přiměřenou ochranu před škodlivým rušením při instalaci v obytných prostorech. Toto zařízení generuje, využívá a může vyzařovat vysokofrekvenční energii a není-li instalováno a používáno podle pokynů, může způsobovat škodlivé rušení pro rádiová spojení. Nelze však zaručit, že se interference nevyskytne v určité instalaci. Pokud je při vypnutí a zapnutí zařízení evidentní, že způsobuje nežádoucí rušení příjmu rozhlasového nebo televizního vysílání, doporučujeme uživateli pokusit se odstranit toto rušení některým z následujících opatření:

- Přesměrovat nebo přemístit přijímací anténu.
- Zvětšit odstup mezi zařízením a přijímačem.
- Zapojit zařízení do elektrické zásuvky v jiném obvodu, než ke kterému je připojen přijímač.
- Obrátit se na zástupce společnosti nebo technického pracovníka, který má zkušenosti v oboru rádiového/televizního příjmu.

Toto zařízení je v souladu s limity FCC týkajícími se vystavení záření, které jsou určeny pro nekontrolované prostředí. Pro zachování souladu se zásadami FCC pro vyzařování rádiových frekvencí by toto zařízení mělo být instalováno a provozováno při minimální vzdálenosti 20 cm mezi vysílačem a vaším tělem. Tento vysílač nesmí být umístěn nebo provozován s jinou anténou nebo vysílačem.

Dôležité informácie o bezpečnosti

1. Prečítajte si tieto pokyny.
2. Tieto pokyny si uschovajte.
3. Dodržiavajte všetky upozornenia – na výrobku a v príručke pre používateľa.
4. Postupujte podľa pokynov.
5. Nepoužívajte toto zariadenie v blízkosti vody.
6. Čistite iba suchou utierkou.
7. Neuzatvárajte žiadne ventilačné otvory. Nainštalujte v súlade s pokynmi výrobcu.
8. Neinštalujte v blízkosti tepelného zdroja, ako napríklad radiátory, vetracie otvory, sporáky alebo iné zariadenia (vrátane zosilňovačov), ktoré produkujú teplo.
9. Nezasahujte do bezpečnostného obmedzenia polarizovanej alebo uzemnenej zástrčky. Polarizovaná zástrčka má dva kolíky, jeden je širší ako druhý. Uzemnená zástrčka má dva kolíky a tretí uzemňovací hrot. Širší kolík alebo tretí hrot je určený pre vašu bezpečnosť. Ak sa dodaná zástrčka nehodí do vašej zásuvky, poraďte sa s elektrikárom o výmene zastaranej zásuvky.
10. Chráňte elektrický kábel pred pošliapaním alebo pricviknutím, zvlášť pri zásuvkách, zásuvkových lištách a v mieste, kde kábel vychádza zo zariadenia.
11. Používajte iba také prídavné/doplňujúce zariadenia, ktoré uvádza spoločnosť Orbisound.
12. Počas búrky, alebo keď sa zariadenie dlhšiu dobu nepoužíva, ho odpojte zo siete, aby sa zabránilo jeho poškodeniu.
13. Akýkoľvek servis musí vykonávať kvalifikovaný personál. Servis je nevyhnutný, keď bolo zariadenie akýmkoľvek spôsobom poškodené, ako napríklad poškodený kábel alebo zástrčka, na zariadenie sa vyliala tekutina alebo naň spadli rôzne predmety; zariadenie bolo vystavené dažďu alebo vlhku, nefunguje správne, alebo spadlo.
14. Na zariadenie nesmiete umiestniť otvorený oheň, ako napríklad horiace sviečky.
15. Zabráňte vniknutiu predmetov alebo tekutín do výrobku – môžu sa dostať do kontaktu s nebezpečným napätím, alebo spôsobiť skrat, čo môže vyvolať požiar alebo úraz elektrickým prúdom.
16. Batérie nevhadzujte do ohňa, môžu vybuchnúť. Batérie môžu vybuchnúť, aj keď sú poškodené.
17. Tento výrobok môže obsahovať magnetické časti. Výrobok môže priťahovať kovové materiály. Do blízkosti výrobku neumiestňujte kreditné karty ani iné magnetické úložné médiá, pretože môže dôjsť k odstráneniu uložených informácií.
18. Zabráňte preťaženiu stenových zásuviek, predlžovacích káblov alebo zabudovaných zásuvkových lišt, aby ste sa vyhli požiaru alebo úrazu elektrickým prúdom.
19. Na odpojenie zariadenia slúži zástrčka do siete a zariadenie je pripravené na opätovné použitie. Ak chcete úplne vypnúť prívod elektriny, je potrebné odpojiť napájaciu zástrčku zariadenia zo siete.

VÝSTRAŽNÉ OZNAČENIA:



Tieto VÝSTRAŽNÉ označenia sa nachádzajú na zadnej časti niektorých výrobkov. Symbol šípky v tvare blesku vo vnútri rovnostranného trojuholníka má upozorniť používateľa na prítomnosť neizolovaného nebezpečného napätia v blízkosti systému, ktoré môže byť dostatočne veľké na to, aby hrozil úraz

elektrickým prúdom.

Výkričník v rovnostrannom trojuholníku, tak ako označenie na systéme, má upozorniť používateľa na prítomnosť dôležitých prevádzkových a údržbových pokynov v tejto príručke pre používateľa.

SK



UPOZORNENIE

NEPREHLŤAJTE BATÉRIE, NEBEZPEČENSTVO POLEPTANIA

(Diaľkové ovládanie, ktoré sa dodáva s) Tento výrobok obsahuje plochú/mincovú batériu. Prehltutie plochej/mincovej batérie, môže spôsobiť vážne vnútorné popáleniny už v priebehu 2 hodín a môže zapríčiniť smrť.

Uchovávajte nové a staré batérie mimo dosahu detí. Ak nie je možné bezpečne uzatvoriť priestor na vkladanie batérií, prestaňte zariadenie používať a uchovávajte ho mimo dosahu detí.

Ak si myslíte, že došlo k prehltutiu batérie, alebo si ju dieťa vložilo do ľubovoľnej časti tela, okamžite vyhľadajte lekársku pomoc.

Nesprávne umiestnenie batérie môže spôsobiť výbuch. Batérie nahrádzajte iba rovnakým typom batérií.

UPOZORNENIE

- Zariadenie nevystavujte dažďu ani vlhku, aby sa znížilo nebezpečenstvo požiaru alebo úrazu elektrickým prúdom. Zariadenie sa nesmie vystaviť kvapkajúcej alebo špliechajúcej tekutine a neumiestňujte naň predmety naplnené vodou, napríklad vázy.



Zariadenie je označené ako trieda II alebo zariadenie s dvojitou izoláciou.

Bolo vytvorené tak, že nevyžaduje bezpečnostné pripojenie na elektrické uzemnenie.

- Batéria (batéria alebo batérie alebo balík batérií) sa nesmie vystavovať teplu, ako napríklad slnečné svetlo, oheň a pod.

- Používajte iba adaptér striedavého prúdu s predpísanou klasifikáciou: Vstup 100 – 240 V AC, 50 – 60 Hz; 22VDC 2.5A. Tento výrobok je určený iba na používanie s dodávaným napájacím zdrojom.

- Na odpojenie zariadenia sa používa zásuvková nabíjačka, odpojené zariadenie je pripravené na používanie (pre reproduktor).



LIKVIDÁCIA:

Symbol prečiarknutého odpadového koša na kolieskach na vašom výrobku, v literatúre alebo balení vám má pripomenúť, že v Európskej únii musia byť všetky elektrické výrobky, batérie a akumulátory po uplynutí svojej životnosti odovzdané do separovaného zberu. Neodhadzujte tieto výrobky do netriedeného obecného odpadu. Odovzdajte výrobky na zberné miesta, aby sa zabránilo možnému poškodeniu životného prostredia alebo zdravia človeka, v dôsledku nekontrolovanej likvidácie odpadu a kvôli propagácii udržateľného opätovného využívania materiálu.

Záruka na Orbitsound

Tento výrobok Orbitsound sa dodáva s obmedzenou 12-mesačnou zárukou od výrobcu, ktorá začína plynúť po zakúpení nového výrobku. Táto záruka pokrýva opravy alebo výmenu, ktoré môžu byť potrebné v dôsledku nefunkčnosti výrobku pri bežnom využívaní, v súlade s podmienkami, ktoré sú uvedené nižšie vo vyhlásení predajcu. Táto záruka je neprenosná a vylučuje akúkoľvek rutinnú údržbu, spotrebné súčiastky alebo časti a akékoľvek poruchy, ktoré vzniknú v dôsledku využívania zariadenia v rozpore s odporúčaniami v tejto príručke, nesprávnym používaním alebo z nedbalosti. Táto záruka neovplyvňuje žiadne zákonné práva zákazníka platné v mieste nákupu a predpokladaných záruk, ktoré nie je možné zmluvne vylúčiť.

Túto záruku poskytuje spoločnosť Airsound Technologies Limited, spoločnosť zaregistrovaná v Anglicku, so sídlom na adrese 1st Floor, 1 Rosoman Place, Londýn EC1R 0JY, Spojené kráľovstvo.

Podmienky záruky

„Predajca“ znamená zástupca spoločnosti Orbitsound Ltd. alebo Orbitsound, vymenovaný na účely zabezpečenia záruky výrobcu.

„Kupujúci“ znamená spoločnosť, firma alebo osoba, ktorá používa výrobok počas záručnej lehoty.

„Výrobok“ znamená tovar, ktorý je predaný kupujúcemu v súlade so zmluvou.

Podanie reklamácie

V prípade, že výrobok prestane fungovať alebo nefunguje v súlade s popisom v tejto príručke, je potrebné postupovať nasledovne, aby bolo možné výrobok opraviť, alebo vymeniť v zmysle tejto záruky:

1. NAJPRV kontaktujte svojho predajcu Orbitsound.
2. Predajcovi musíte predložiť potvrdenie o nákupe a sériové číslo výrobku.
3. Ak vám to predajca odporučí, vráťte celý výrobok v pôvodnom balení na adresu, ktorú vám uvedie.
4. Predajca vám poradí, ako máte postupovať a poučí vás o splatných nákladoch, v súlade s podmienkami záruky.

Podmienky záruky

1. ZÁRUKA VRÁTENIA VÝROBCOVI

Chybné výrobky budú opravené alebo vymenené (podľa toho, ako to príslušný predajca považuje za potrebné) v priestoroch predajcu, nové alebo opravené súčasti alebo výrobky budú dodané v primeranom čase. Pri výmene alebo oprave výrobkov sa zachováva zostávajúca pôvodná záručná doba alebo deväťdesiat (90) dní, podľa toho, čo je dlhšie.

2. OBMEDZENIA

Záruka pokrýva výrobok a akékoľvek doplnky nainštalované predajcom pod podmienkou, že zariadenie bolo nainštalované a používané v súlade s pokynmi v dodanej príručke. Záruka nepokrýva opravy ani výmeny, nevyhnutné z dôvodu nesprávneho použitia alebo náhodného poškodenia. Ak sa odstráni sériové číslo výrobku, pozmení sa alebo je nečitateľné, táto záruka je neplatná. Pozri časť Záruky a zodpovednosť.

3. POPLATKY

Čo sa týka záručných opráv, ktoré pokrýva záruka výrobcu do výšky 100 %, nevznikajú kupujúcemu žiadne poplatky za opravy ani výmenu alebo vrátenie tovaru. Akékoľvek opravy alebo výmeny, ktoré sa uskutočnia mimo rozsah tejto záruky výrobcu sú spolplatnené a vrátenie tovaru sa účtuje podľa rozhodnutia predajcu. Prídružené poplatky je nutné uhradiť v plnej výške pred odoslaním vrátených položiek kupujúcemu.

4. ZÁRUKY A ZODPOVEDNOSŤ

V zmysle podmienok uvedených nižšie dodávateľ ručí za to, že výrobok bude plniť funkciu v súlade so svojím účelom.

- a. Predajca nenesie žiadnu zodpovednosť v súvislosti so žiadnou chybou výrobku, ktorá vznikne z akéhokoľvek konania kupujúceho, okrem takého konania, ktoré je popísané a odporúčané v dodanej príručke.
- b. Predajca nenesie žiadnu zodpovednosť za akúkoľvek chybu, ktorá vznikne z nadmerného opotrebenia, úmyselného alebo náhodného poškodenia, nesprávneho použitia, nedbanlivosti, nie bežnej prevádzky alebo podmienok skladovania, alebo nedodržania prevádzkových usmernení.
- c. V prípade neoprávnených úprav alebo opráv vykonaných neoprávnenou osobou (osobami) sa táto záruka stáva okamžite neplatnou.

d. Predajca nenesie žiadnu zodpovednosť v zmysle tejto záruky, ak nebola celková dohodnutá cena za tento výrobok uhradená v plnej výške.

e. Zodpovednosť predajcu neprekročí cenu zaplatenú za výrobok a predajca nenesie zodpovednosť za akýkoľvek ušlý zisk alebo následnú škodu, alebo akýkoľvek nárok na odškodnenie.

f. Táto záruka neovplyvňuje žiadne zákonné práva zákazníka, ktoré môžu existovať v mieste nákupu výrobku.

5. VYŠŠIA MOC

Predajca nenesie žiadnu zodpovednosť za omeškanie alebo neplnenie, ak je takéto neplnenie spôsobené, priamo alebo nepriamo, príčinou, ktorá je mimo primeranej kontroly predajcu, vrátane, ale bez obmedzenia, vyššej moci, explózie, požiaru, teroristického činu, vojny, hrozby vojny, zákazov ľubovoľného druhu, embarga, štrajkov a výluk.

6. VŠEOBECNE

Predajca môže postúpiť zodpovednosť a práva v zmysle tejto záruky alebo uzavrieť subdodávateľskú zmluvu s takýmto významom. Vo všetkých prípadoch reklamácií si najprv prezrite stránky s podporou na adrese www.orbitsound.com.

Údržba

Váš výrobok má vynikajúci dizajn a vyhotovenie a malo by sa s ním zaobchádzať starostlivo. Nasledujúce odporúčania vám pomôžu chrániť vaše záručné krytie.

- Udržiavajte výrobok v suchu. Zrážky, vlhkosť a všetky druhy tekutín alebo vlhkosti môžu obsahovať minerály, ktoré spôsobia koróziu elektrických obvodov a poškodia drevené súčasti. Ak sa váš výrobok namočí, odpojte ho zo siete a kontaktujte podporné centrum so žiadosťou o radu.
- Svoj výrobok nepoužívajte v prašnom alebo špinavom prostredí. Môžu sa poškodiť jeho elektronické súčasti.
- Neskladujte svoj výrobok v horúcich priestoroch. Vysoké teploty môžu skrátiť životnosť elektronických zariadení, poškodiť batérie a zdeformovať alebo roztaviť niektoré plasty.
- Neskladujte svoj výrobok v chladných priestoroch. Keď sa váš výrobok vráti do svojej bežnej teploty, môže sa vo vnútri vyzrážať vlhkosť a poškodiť elektronické obvody. Môže sa poškodiť aj drevená časť.
- Nepokúšajte sa výrobok otvoriť.
- Výrobok nepúšťajte na zem, neudierajte naň, ani ním netraste. Hrubé zaobchádzanie môže poškodiť vnútorné obvody a jemnú mechaniku.
- Na čistenie výrobku nepoužívajte agresívne chemikálie, čistiace rozpúšťadlá ani silné čistiace prostriedky.

Všetky vyššie uvedené odporúčania platia rovnako pre váš výrobok, batériu, napájanie alebo ľubovoľný doplnok. Ak ktorákoľvek súčasť nefunguje správne, kontaktujte spoločnosť Orbitsound so žiadosťou o podporu.

Stanovisko FCC:

Zariadenie spĺňa pravidlá FCC (Federálna komunikačná komisia), časť 15. Prevádzka podlieha nasledujúcim dvom podmienkam: (1) toto zariadenie nesmie spôsobiť škodlivú interferenciu, a (2) musí akceptovať akúkoľvek prijatú interferenciu, vrátane interferencie, ktorá môže vyvolať nežiaducu prevádzku. Akékoľvek zmeny alebo úpravy, ktoré nie sú výslovne schválené stranou zodpovednou za dodržanie súladu, môžu znamenať neplatnosť oprávnenia používateľa prevádzkovať zariadenie.

VÝROBCA NENESIE ZODPOVEDNOSŤ ZA ŽIADNE RUŠENIE RÁDIOVÉHO ALEBO TELEVÍZNEHO SIGNÁLU SPÔSOBENÉ NEOPRÁVNENÝMI ÚPRAVAMI ALEBO ZMENAMI TOHTO ZARIADENIA. TAKÉTO ÚPRAVY ALEBO ZMENY MÔŽU POŠKODIŤ A ZMENIŤ ANTÉNU, DODÁVANÚ VÝROBCOM. PREVÁDZKOVANIE ZARIADENIA JE ZODPOVEDNOSŤOU POUŽÍVATEĽA.

Toto zariadenie bolo testované a spĺňa obmedzenia triedy B pre digitálne zariadenie, v súlade s pravidlami FCC, časť 15. Tieto obmedzenia boli vytvorené na to, aby zabezpečili primeranú ochranu proti škodlivej interferencii pri inštalácii v obytnej oblasti. Toto zariadenie vytvára, používa a môže vysielat' rádiovú frekvenciu, a ak sa nenainštaluje a nepoužíva v súlade s pokynmi, môže spôsobiť škodlivú interferenciu v rádiových komunikáciách. Neexistuje však záruka, že takáto interferencia sa v určitých situáciách nevyskytne. Ak toto zariadenie spôsobí škodlivú interferenciu pre rádiový alebo televízny príjem, ktorú je možné určiť vypnutím a zapnutím, odporúčame používateľovi, aby sa pokúsil napraviť interferenciu jedným alebo viacerými z nasledujúcich opatrení.

- Preorientujte alebo premiestnite prijímajúcu anténu.
- Zvýšte vzdialenosť medzi zariadením a prijímačom.
- Pripojte zariadenie do siete na inom okruhu, ako je ten, na ktorom je pripojený prijímač.
- Poradte sa s predajcom alebo skúseným technikom pre rádio/TV.

Toto zariadenie spĺňa obmedzenia FCC, týkajúce sa radiácie, stanovené pre nekontrolované prostredie. Aby boli dodržané usmernenia FCC, malo by byť toto zariadenie nainštalované a prevádzkované vo vzdialenosti minimálne 20 cm od vysielača a vášho tela. Tento vysielač sa nesmie umiestniť ani prevádzkovať spolu s akoukoľvek inou anténou alebo vysielačom.

ORBITSOUND