

## Control de la luz - Encendido/ Apagado

Pulse la tecla Modo de luz (13) para alternar entre lámpara encendida/apagada.



## Control de la luz

Pulse la tecla Menú del modo de luz (9) para acceder al menú y ajustar la luz. Use las teclas Brillo + o Brillo - (10 o 12) para ajustar el brillo de la luz. O mantenga pulsada la tecla Modo de luz (13)

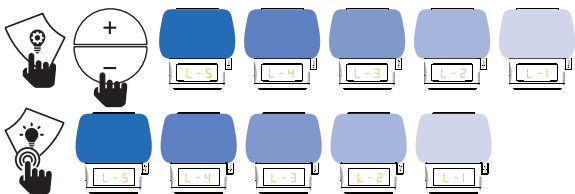

Use las teclas ◀◀ o ▶▶ (5 o 7) para cambiar el modo de luz.

Hay 4 modos para elegir: 1: Luz de lectura (blanca cálida), 2: Luz RGB (5 colores), 3: Gradiente de colores cambiantes, 4: Luz al ritmo de la respiración (azul).

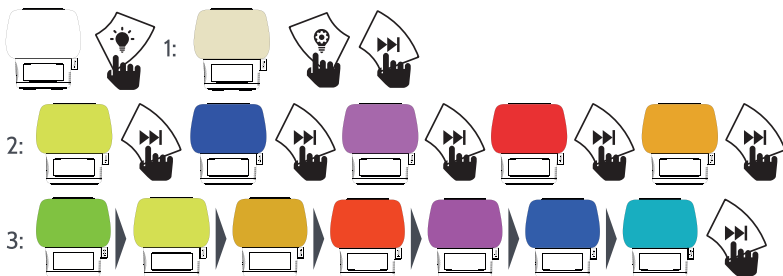

La luz al ritmo de la respiración se ha diseñado para ayudarle a relajarse y dormirse. Sincronice su respiración con la luz azul, inhalando cuando la luz brilla y soltando el aire cuando la luz se atenúa para beneficiarse de sus efectos.



## Luz ambiental modo Amanecer

En el modo Anochecer, la luz de lectura irá cambiando de brillo total a apagada.

En el modo Anochecer, seleccione la duración de la secuencia. Elija entre 120, 90, 60, 40, 30, 20, 10 y apagado. El modo Anochecer solo está disponible en el modo de luz de lectura.

\* Para salir del modo de puesta de sol, cuando aparezca SÍ, presione la tecla ◀◀ o ▶▶ (5 o 7) para seleccionar NO.

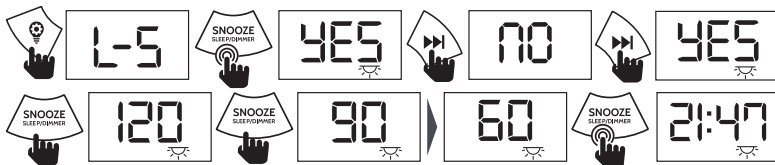

Aparecerá un pequeño ☞ icono debajo de la hora en la pantalla, indicando que el modo Anochecer ha sido seleccionado y está activo.

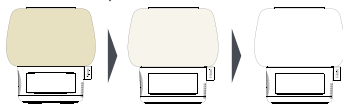

Para desactivar la secuencia del modo Anochecer. Pulse la tela de menú del Modo de luz ☞ (9). También se apagará la luz de lectura.

## Apagado automático

En uno de los tres modos de audio, se puede configurar el apagado automático para que el dispositivo pase a modo En espera después de un tiempo seleccionado. Elija entre 120, 90, 60, 40, 30, 20, 10 y apagado.



Aparecerá un pequeño ☺ icono debajo de la hora en la pantalla, indicando que el apagado automático está activo.

Para ver cuánto tiempo queda, mantenga pulsada la tecla Aplazar (11).



Para desactivar el temporizador de apagado, presione repetidamente la tecla de repetición (11) hasta que aparezca APAGADO.

## Cargue su teléfono

Puede cargar su teléfono usando el puerto de carga USB (15) en la parte posterior del dispositivo (no se incluye cable de carga).

## Solución de Problemas

Problema	Soluciones
La recepción de radio es deficiente	Compruebe que la antena esté extendida para obtener la máxima intensidad de señal y una mejor recepción. Ajuste la dirección de la antena para mejorar la señal. Acerque la radio a una ventana. Compruebe que la radio no esté cerca de microondas, luces fluorescentes u otros equipos que puedan causar interferencias.
Sin sonido	Compruebe si el volumen está bajo. Aumenta el volumen. Compruebe que la radio esté encendida. Intente sintonizar otra estación de radio.
La radio no se enciende	Verifique las conexiones de la fuente de alimentación. Compruebe que la toma de corriente esté encendida.
Sin conexión Bluetooth	La función Bluetooth® puede desactivarse en el dispositivo compatible. Actívalo, si es necesario. Compruebe si el dispositivo que se va a conectar está encendido y en modo de búsqueda.

## Especificaciones

Entrada de alimentación	5V=2A
Salida de audio	3W (RMS)
Frecuencia FM	87.5-108MHz
Salida de energía USB	5V=1.0A
Versión de Bluetooth	5.0

## Limitación de responsabilidad

Se realizan actualizaciones en el firmware y los componentes de hardware con regularidad. Por tanto, algunas de las instrucciones, especificaciones e imágenes de este documento pueden diferir ligeramente de las correspondientes a su dispositivo en particular. Todos los elementos descritos en esta guía son meramente ilustrativos y puede que no se apliquen a su dispositivo en particular. No se obtendrán derechos legales ni beneficios adquiridos a partir de la descripción de este manual.

## Declaración de conformidad

Por la presente, Philex Electronic Ltd. declara que los equipos de radio: radio modelo i-box Ambe, con receptor de radio en instalaciones domésticas cumple con la Directiva de equipos radioeléctricos 2014/53/UE. El texto completo de la declaración de conformidad de la UE está disponible en la siguiente dirección de Internet: [www.philex.com/doc](http://www.philex.com/doc)

## Asistencia técnica

Para obtener más asistencia, asesoramiento o información visite [www.iboxstyle.com](http://www.iboxstyle.com)

## **FR Prendre soin de votre Ambe**

Tenir à l'écart des sources de flammes telles que des bougies allumées. L'unité ne doit pas être exposée à la lumière directe du soleil, à des températures très élevées ou basses, à l'humidité, aux vibrations, aux champs magnétiques puissants, aux hautes fréquences et aux environnements poussiéreux. Ne démontez pas et ne modifiez pas le haut-parleur, il n'y a aucune pièce réparable par l'utilisateur.

Si votre Ambe est endommagé de quelque manière que ce soit ou ne fonctionne pas correctement, ne l'utilisez pas. Consultez un ingénieur de service qualifié.

N'utilisez pas d'abrasifs, de diluants ou d'autres solvants pour nettoyer la surface de l'appareil. Pour nettoyer, essuyez avec un chiffon doux et propre et une solution détergente douce.

Ce produit contient une pile bouton au lithium. Gardez la batterie hors de portée des enfants. La batterie peut être nocive en cas d'ingestion. Consultez immédiatement un médecin si vous pensez qu'une pile a été avalée.

Ne jetez pas ce produit avec les déchets ménagers une fois sa durée de vie écoulée. Apportez-le à un centre de collecte désigné pour le recyclage des appareils électriques et électroniques à piles.

Pour plus d'informations sur le recyclage, contactez les autorités locales.



Contenu .....	Page
Informations de sécurité .....	22
Commandes et fonctionnalités .....	23
Écran LED .....	24
Alimentation de votre radio-réveil .....	24
Réglage de l'horloge et du calendrier .....	24-25
Sélection de mode .....	25
Mode de connexion sans fil .....	25
Mode radio FM .....	26
Mode Sons de la Nature .....	26
Réglage de l'alarme et fonction de réveil .....	27
Fonction d'éclairage d'ambiance .....	28
Minuterie de sommeil .....	29
Dépannage .....	30
Spécifications .....	30
Assistance technique .....	30

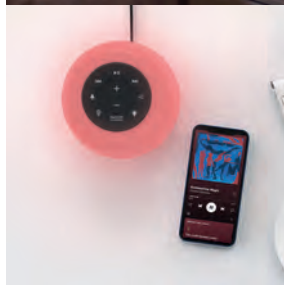
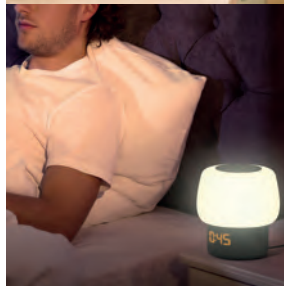

## Commandes et Fonctionnalités

### Vue de face

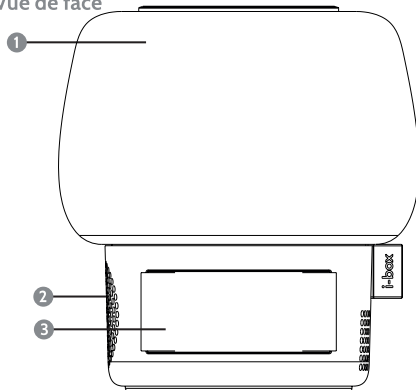

### Vue Arrière

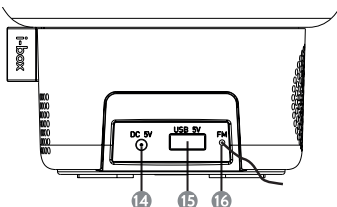

### Vue de dessus

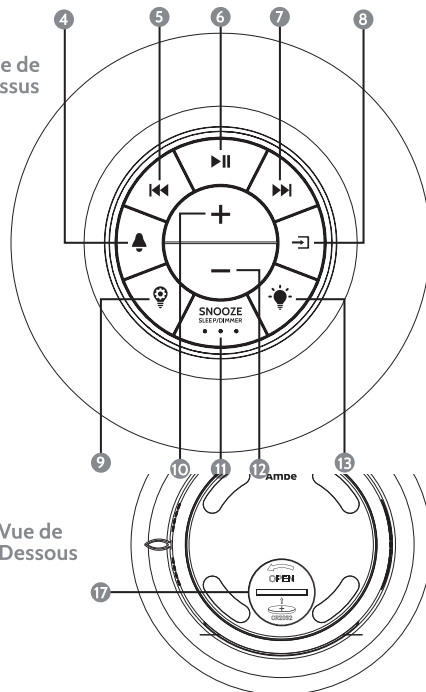

## Commandes et Fonctionnalités

- |                                     |  |  |
|-------------------------------------|--|--|
| 1. Lumière d'ambiance Ambe          | 8. Sélection du mode / Arrêt de l'alarme         | 13. Mode d'éclairage Marche/Arrêt      |
| 2. Enceinte                         | 9. Menu du mode d'éclairage / Réglage de l'heure | 14. Port de l'alimentation électrique  |
| 3. Écran LED                        | 10. Volume + / Luminosité +                      | 15. Port de chargement USB             |
| 4. Réglage des alarmes              | 11. Rappel d'alarme/Sommeil/Variateur            | 16. Antenne FM                         |
| 5. Son / Mode d'éclairage suivant   | 12. Volume - / Luminosité -                      | 17. Compartiment de la pile de secours |
| 6. Lecture/Pause / Présélection     |  |  |
| 7. Son / Mode d'éclairage précédent |  |  |

## Écran LED

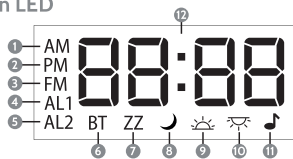

1. AM
2. PM
3. Bande FM
4. Alarme 1
5. Alarme 2
6. Connexion sans fil
7. Indicateur de la fonction Répétition
8. Indicateur du mode Sommeil
9. Lever de soleil
10. Coucher de soleil
11. Sons naturels
12. Affichage principal

## Alimentation de votre radio-réveil

Pour alimenter le réveil i-box Ambe, branchez l'adaptateur électrique (fourni) dans une prise murale et la fiche jack dans le port DC In à l'arrière de l'Ambe (14).

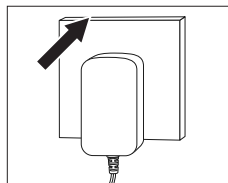
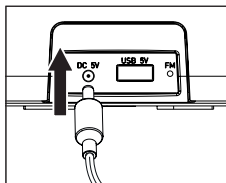

## Installation de la pile de secours

Une pile CR-2032 est installée dans le compartiment à piles (17) pour fournir une alimentation de secours. Si l'alimentation secteur est déconnectée ou interrompue, cette alimentation de secours garantit la sauvegarde des réglages de l'heure et des alarmes, mais n'alimente aucune autre fonction (par exemple, la radio, la lampe ou l'affichage). Retirez la languette en plastique comme indiqué ci-dessous pour activer la pile.

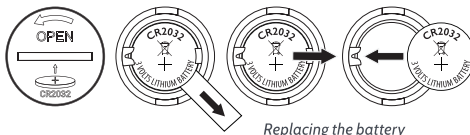

## Réglage de l'horloge et du calendrier

Lors de la première mise sous tension, l'Ambe passe en mode veille et l'écran affiche automatiquement « 2021 ». Suivez les instructions ci-dessous pour régler la date et l'heure.

### Définir la date



### Définir le mois



## Aider

 Appui court

 Appui long

### Réglez le jour



### Régler le format de l'horloge





### Sélection du mode

Utilisez la touche Sélection du mode (8) pour changer le mode d'entrée audio. Choisissez entre la radio FM, les sons naturels intégrés et la connexion sans fil.

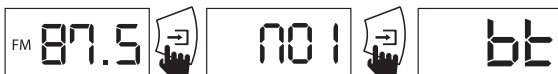

### Mode Bluetooth

L'Ambe peut se connecter et lire des données audio à partir de dispositifs Bluetooth. Il suffit d'appuyer sur la touche Sélection du mode (8) pour passer en mode Bluetooth (BT). Si aucun dispositif n'est connecté, la radio passe automatiquement en mode d'appairage.



L'icône « BT » clignotera pour indiquer qu'il est en mode d'appairage.

### Mode d'appairage sans fil

Pour appairer un appareil Bluetooth compatible, suivez les étapes ci-dessous.

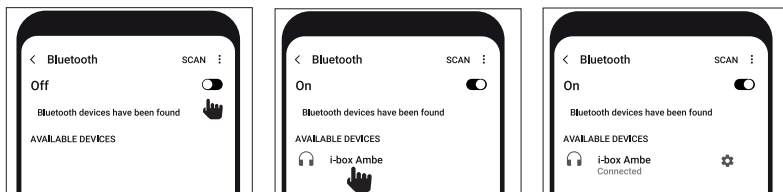

### Mode de lecture sans fil

Utilisez les touches Vol + ou Vol - (10 ou 12) pour régler le volume. Vous pouvez également utiliser l'appareil connecté pour régler le volume. Utilisez les touches ◀▶ (5 ou 7) pour changer le morceau en cours de lecture. Ou utilisez l'appareil connecté. Appuyez sur la touche Lecture/Pause ▶|| (6) pour lire ou interrompre une piste audio. Ou utilisez l'appareil connecté.

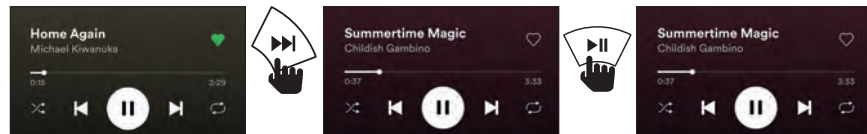

To disconnect the currently connected device, long press the ▶|| key (6).

## Mode radio FM

Appuyez sur le bouton Mode pour passer en mode radio FM, l'écran affiche « FM » puis la fréquence utilisée.



## Réglage manuel

Utilisez les touches ◀◀ ou ▶▶ (5 ou 7) pour régler manuellement la fréquence et trouver la station de radio souhaitée.



## Balayage automatique FM

Appuyez longuement sur la touche Réglage des alarmes (4) pour lancer le balayage automatique. Le tuner recherche alors toutes les fréquences disponibles et enregistre les stations FM dans la liste des présélections. Les fréquences disponibles sont comprises entre 87,5 et 108 MHz.



## Rappel d'une station présélectionnée

Après un balayage automatique, lorsque vous êtes en mode FM, vous pouvez parcourir les présélections enregistrées en appuyant brièvement sur la touche Présélection ▶▶ (6).



## Sauvegarder une station dans un emplacement de présélection

Pour enregistrer une station dans un emplacement de présélection vide ou remplacer une présélection, sintonisez la station que vous souhaitez enregistrer et appuyez longuement sur la touche Présélection ▶▶ (6).

Utilisez les touches ◀◀ ou ▶▶ (5 ou 7) pour accéder à un emplacement de présélection vide ou à celui que vous souhaitez remplacer et appuyez sur la touche Présélection (6) pour procéder à la mémorisation.



## Mode sons de la nature

Appuyez sur le bouton Mode pour passer en mode Sons de la nature, l'écran affiche « N01 ». Utilisez les touches ◀◀ ou ▶▶ (5 ou 7) pour sélectionner l'une des 6 pistes sonores disponibles.





## Réglage de l'alarme et fonction Réveil

Pour régler une alarme, assurez-vous que l'Ambe est en mode Veille en appuyant longuement sur la touche Sélection du mode (11). Pour accéder au mode de réglage des alarmes, appuyez longuement sur la touche de Réglage des alarmes (4).

### Réglage de l'heure de l'alarme



Réglage l'heure

Réglage les minutes

### Sélection du mode Lever de soleil

Mettez la fonction Lever de soleil sur MARCHÉ pour augmenter progressivement la luminosité de la lampe avant que l'alarme ne retentisse.



### Fréquence de l'alarme

Sélectionnez les jours où l'alarme doit se déclencher. Choisissez entre tous les jours : d1-7 / les jours de la semaine : d1-5 / le week-end : d6-7 / lundi : d1 / mardi : d2 / mercredi : d3 / jeudi : d4 / vendredi : d5 / samedi : d6 / dimanche : d7



### Source de l'alarme

Sélectionnez la source sonore de l'alarme. Choisissez entre « bP » - Bips, la station FM présélectionnée écoutée en dernier, par exemple « 98.2 » ou l'un des sons de la nature « n01-n15 ».



### Réglage de la deuxième alarme

Pour régler une deuxième alarme, répétez les étapes ci-dessus. Si vous ne souhaitez qu'une seule alarme, appuyez longuement sur la touche Sélection du mode (8) pour quitter le mode de réglage des alarmes.

### Activation et désactivation des alarmes

Pour activer ou désactiver les alarmes, en mode Veille, appuyez brièvement sur la touche Réglage des alarmes (4) pour faire défiler les options de réglage des alarmes.



Alarme 1

Alarme 2

Alarme 1 + Alarme 2

No Alarme

### Arrêter ou suspendre (retarder) l'alarme

Appuyez sur la touche Rappel d'alarme (11) pour retarder l'alarme de 9 minutes ou appuyez sur la touche Mode (9) pour l'arrêter.



## Contrôle de l'éclairage - marche/arrêt

Appuyez brièvement sur la touche Mode d'éclairage (13) pour allumer et éteindre la lampe.



## Contrôle de l'éclairage

Appuyez brièvement sur la touche Menu du mode d'éclairage (9) pour accéder au menu et régler l'éclairage.

Utilisez les touches Luminosité + ou Luminosité - (10 ou 12) pour régler la luminosité de la lumière.

Ou appuyez longuement sur la touche Mode d'éclairage (13)

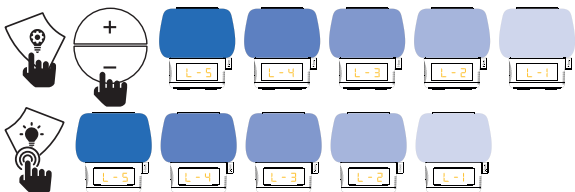

Utilisez les touches ◀◀ ou ▶▶ (5 ou 7) pour changer le mode d'éclairage.

Vous avez le choix entre 4 modes : 1 : Liseuse (blanc chaud), 2 : Lumière RVB (5 couleurs), 3 : Changement de couleur en dégradé, 4 : Lumière du rythme respiratoire (bleue).



La lumière du rythme respiratoire est conçue pour vous aider à vous détendre et à trouver le sommeil. Pour bénéficier de ses effets, synchronisez votre respiration avec la lumière bleue, en inspirant lorsque l'intensité de la lumière augmente et en expirant lorsqu'elle diminue.



## Mode Coucher de soleil

En mode Coucher de soleil, la luminosité de la liseuse diminue progressivement et finit par s'éteindre.

Pour le mode Coucher de soleil, sélectionnez la durée de la séquence du coucher de soleil. Choisissez entre 120, 90, 60, 40, 30, 20, 10 et ARRÊT. Le mode Coucher de soleil n'est disponible que dans le mode Liseuse.

\* Para salir del modo de puesta de sol, cuando aparezca SÍ, presione la tecla ◀◀ o ▶▶ (5 o 7) para seleccionar NO.

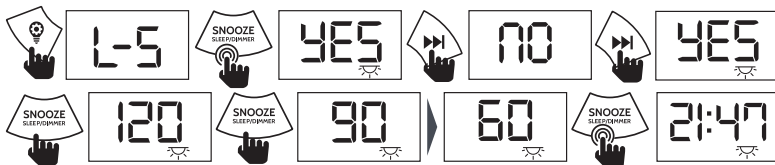

Une petite ☀ icône apparaît sous l'heure et indique que le mode Coucher de soleil a été réglé et est activé.



Pour désactiver la séquence du mode Coucher de soleil, appuyez brièvement sur la touche Menu du mode d'éclairage (9). Cela éteindra également la liseuse.

## Minuterie de mise en veille

Dans l'un des trois modes audio, une minuterie de mise en veille peut être réglée pour mettre automatiquement l'appareil en mode veille après une durée déterminée. Choisissez entre 120, 90, 60, 40, 30, 20, 10 et Arrêt.



Une petite ☾ icône apparaît sous l'heure et indique que la minuterie de mise en veille a été réglée et est activée.

Pour voir combien de temps il reste à la minuterie, appuyez longuement sur la touche Rappel d'alarme (11).



Pour annuler, appuyez sur la touche SNOOZE (11) plusieurs fois jusqu'à ce que "OFF" apparaisse.

## Charger votre téléphone

Vous pouvez charger votre téléphone à l'aide du port de charge USB (15) situé à l'arrière de l'appareil (le câble de charge n'est pas fourni).

## Dépannage

Problème	Solutions
La réception radio est mauvaise	Vérifiez que l'antenne est déployée pour une puissance de signal maximale et une réception améliorée. Ajustez la direction de l'antenne pour améliorer le signal. Rapprochez la radio d'une fenêtre. Vérifiez que la radio n'est pas à proximité de micro-ondes, de lampes fluorescentes ou d'autres équipements susceptibles de provoquer des interférences.
Pas de son	Vérifiez si le volume est baissé. Augmenter le volume. Vérifiez que la radio est allumée. Essayez de syntoniser une autre station de radio.
La radio ne s'allume pas	Vérifiez les connexions d'alimentation. Vérifiez que la prise secteur est allumée.
Pas de connexion Bluetooth	La fonction Bluetooth® peut être désactivée sur l'appareil compatible. Activez-le, si nécessaire. Vérifiez si l'appareil à connecter est allumé et en mode recherche.

## Caractéristiques

Entrée de puissance	5V=2A
Sortie audio	3W (RMS)
Fréquence FM	87.5-108MHz
Sortie d'alimentation USB	5V=1.0A
Versión Bluetooth	5.0
Batterie de réserve	CR2032

## Clause de non-responsabilité

Des mises à jour du firmware et/ou des composants du matériel sont effectuées à intervalles réguliers. Par conséquent, certaines instructions, caractéristiques et illustrations contenues dans cette documentation peuvent différer légèrement dans votre cas particulier. Tous les éléments décrits dans cette notice d'utilisation ne sont donnés qu'à titre d'illustration et peuvent ne pas s'appliquer dans votre cas particulier.

La description contenue dans le présent manuel ne donne lieu à aucun droit légal ni aucune admissibilité.

## Déclaration de conformité

Philex Electronic Ltd. déclare par la présente que l'équipement radio : modèle i-box Ambe radio pour réception de diffusion radio dans des locaux domestiques est conforme à la directive relative à la mise à disposition sur le marché d'équipements radioélectriques 2014/53/UE. Le texte intégral de la déclaration de conformité UE est disponible à l'adresse internet suivantes : [www.philex.com/doc](http://www.philex.com/doc)

## Assistance technique

Pour tous conseils, aide et informations consultez: [www.iboxstyle.com](http://www.iboxstyle.com)

UK Distributor:  
Philex Electronic Ltd.,  
Kingfisher Wharf,  
London Road,  
Bedford,  
MK42 ONX,  
United Kingdom.

EU Distributor:  
Philex Electronic Ireland Ltd.,  
Robwyn House,  
Corrintra,  
Castleblayney,  
Co. Monaghan  
A75 YX76, Ireland.

Made in China.

© Philex Electronic Ltd 2021. vb1.6

