



**PELOTON BIKE+**

**QUICK START GUIDE**

SCHNELLSTARTANLEITUNG

GUIDE DE DÉMARRAGE RAPIDE

GUÍA DE INICIO RÁPIDO

- ⚠ Read all warnings and instructions before operating the bike.  
To access the full user manual, go to [onepeloton.com/manuals](https://onepeloton.com/manuals). Contact member support to request a printed manual.

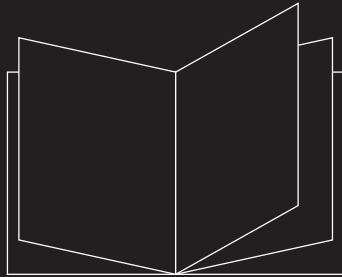

↓ [onepeloton.com/manuals](https://onepeloton.com/manuals)

- ⚠ Bitte vor dem Gebrauch des Bikes alle Warnhinweise und Anweisungen lesen. Um auf das vollständige Benutzerhandbuch zuzugreifen, gehe bitte zu [onepeloton.com/manuals](https://onepeloton.com/manuals). Wende dich an den Kundenservice, um ein gedrucktes Handbuch anzufordern.
- ⚠ Lisez l'ensemble des avertissements et les instructions fournies avant d'utiliser le vélo stationnaire. Pour consulter le manuel d'utilisation complet, rendez-vous sur [onepeloton.com/manuals](https://onepeloton.com/manuals) ou contactez notre service d'assistance pour en demander une version papier.
- ⚠ Lee todas las advertencias e instrucciones antes de utilizar la bicicleta. Para acceder al manual del usuario completo, ingresa en [onepeloton.com/manuals](https://onepeloton.com/manuals). Comunícate con el equipo de asistencia para miembros para solicitar un manual impreso.

## INSTALLATION

### INSTALLATION / INSTALLATION / INSTALACIÓN

- Install the bike on a stable, level surface
- Allow a clearance of 24"/60cm on each side of the bike
- Place a mat on the floor under the bike

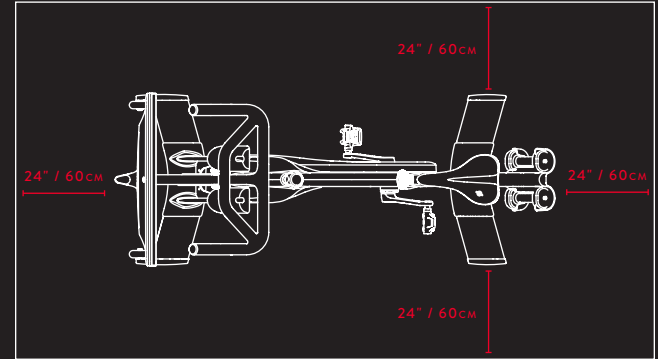

- Stelle das Bike auf einem stabilen, ebenen Untergrund auf
  - Achte auf einen Abstand von 60 cm auf beiden Seiten des Bikes
  - Lege eine Matte auf den Boden unter das Bike
- 
- La surface d'installation du vélo doit être stable et plane.
  - Prévoyez un espace libre de 60 cm de chaque côté du vélo.
  - Placez un tapis sur le sol avant la mise en place du vélo.
- 
- Instala la bicicleta en una superficie estable y plana.
  - Deja un separación de 60 cm/24" a cada lado de la bicicleta.
  - Coloca un tapete en el piso debajo de la bicicleta.

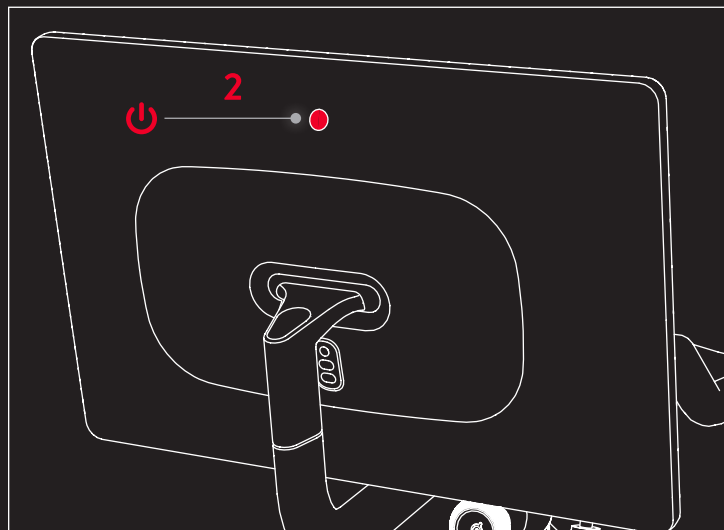
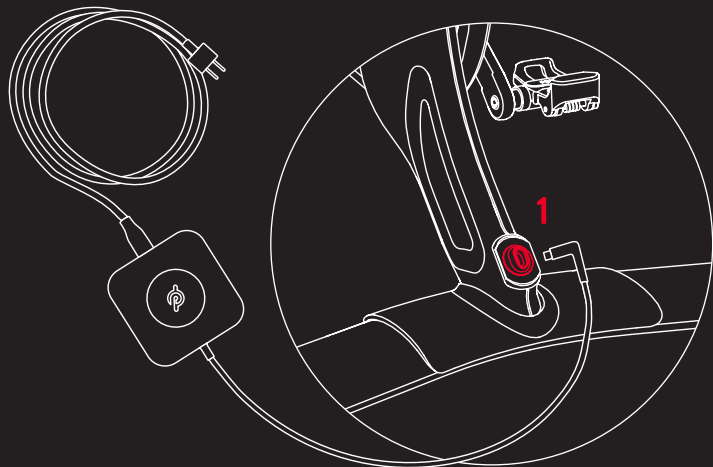

## SETUP

### EINSTELLUNGEN / RÉGLAGES / MONTAJE

**WARNING:** To prevent injury, always adjust the seat and handlebars to your personal requirements. Do not exceed maximum adjustment marks. Always remove any weights from the weight holders before adjusting the seat.

**WARNUNG:** Stell den Sattel und den Lenker immer auf deine persönlichen Bedürfnisse ein, um Verletzungen zu vermeiden. Die maximalen Einstellmarkierungen dürfen nicht überschritten werden. Entferne immer alle Hanteln aus den Halterungen, bevor du den Sattel verstellst.

**AVERTISSEMENT:** pour éviter de vous blesser, veuillez toujours à régler la selle et les poignées selon votre morphologie en prenant soin de ne pas dépasser les repères. Pensez à retirer les poids installés sur les supports avant de régler la selle.

**ADVERTENCIA:** Para evitar lesiones, siempre ajusta el asiento y los manillares según tus necesidades personales. No excedas las marcas de ajuste máximo. Retira siempre todas las pesas de los soportes para pesas antes de ajustar el asiento.

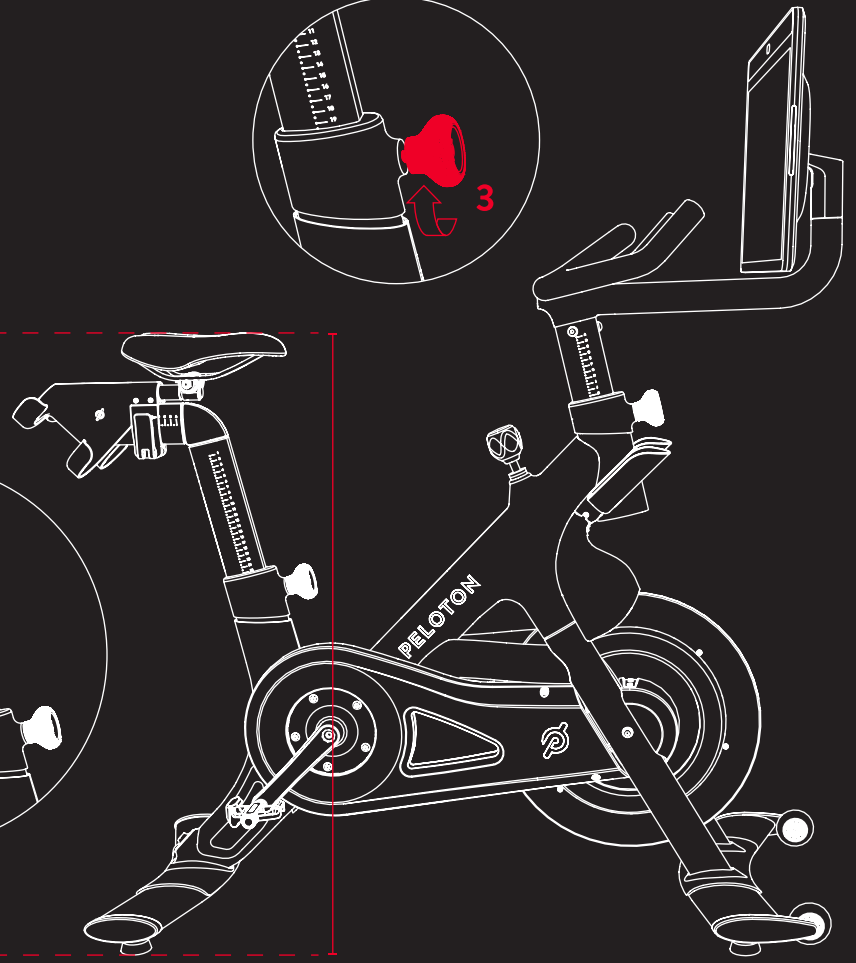
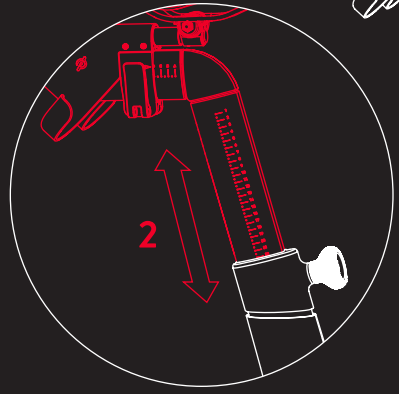
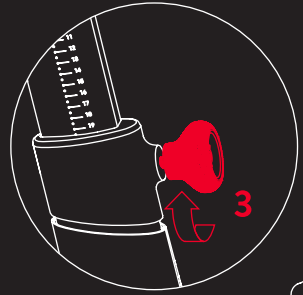
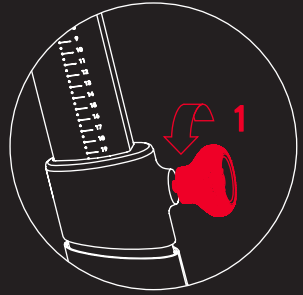



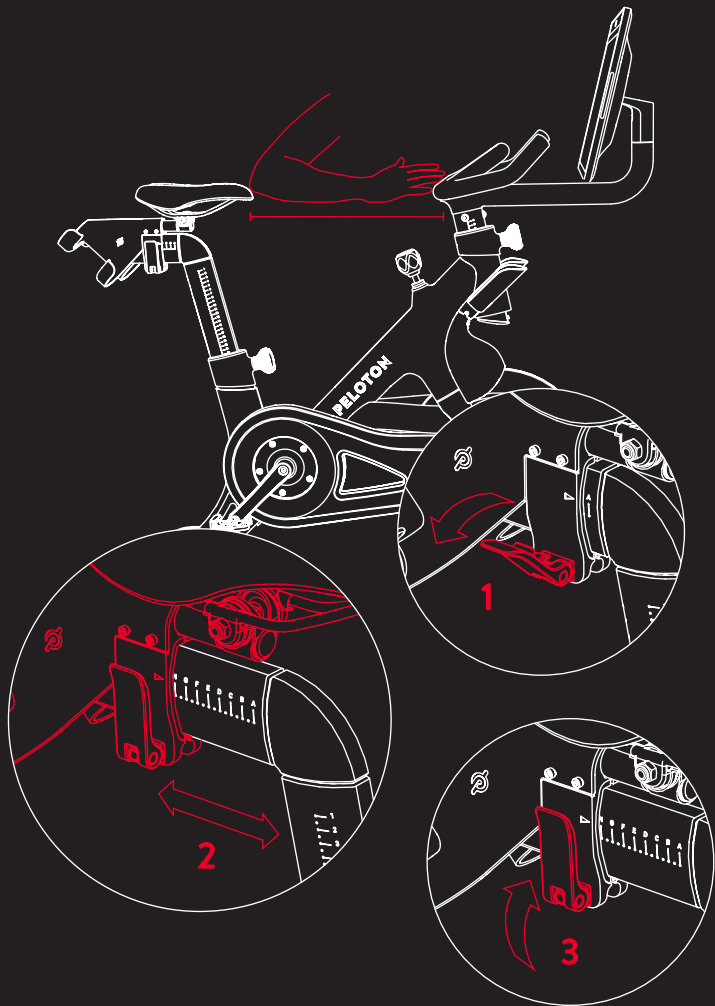

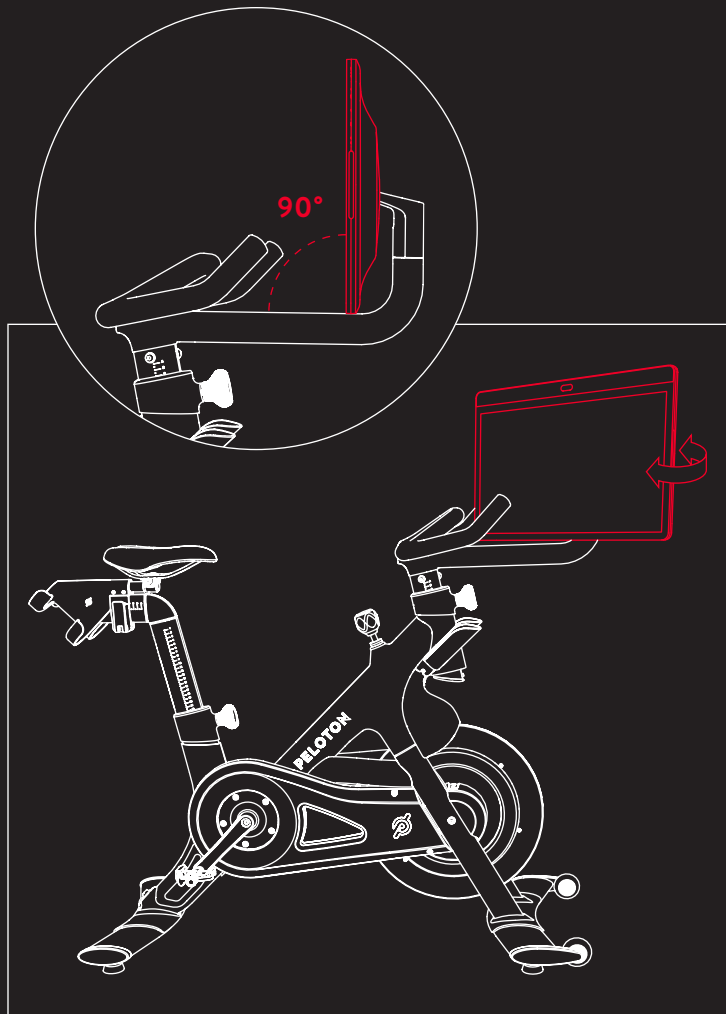

## CLIPPING IN

EINKLICKEN / FIXER LE PIED SUR LA PÉDALE / ACOPLAR

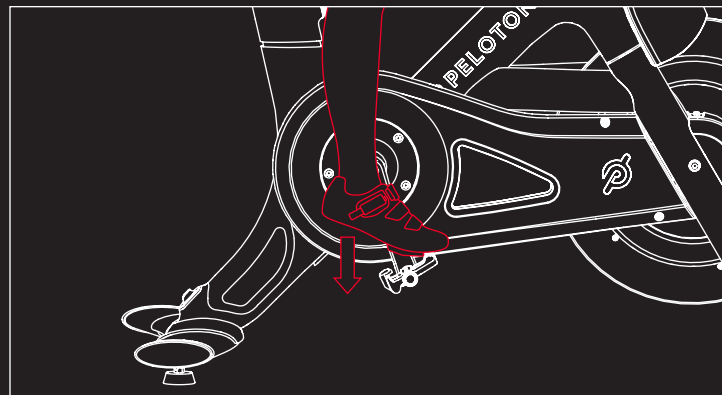

## CLIPPING OUT

AUSKLICKEN / RETIRER LE PIED DE LA PÉDALE / DESACOPLAR

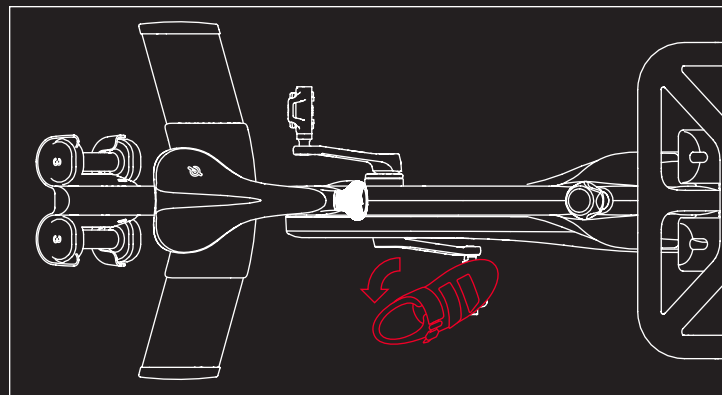

# CLASS SCREEN

KURSBILDSCHIRM / ÉCRAN DE DIFFUSION DES COURS /  
PANTALLA DE LA CLASE



**LEADERBOARD**  
RANGLISTE  
CLASSEMENT  
TABLA DE POSICIONES

**RESISTANCE**  
WIDERSTAND  
RÉSISTANCE  
RESISTENCIA

**OUTPUT**  
LEISTUNG  
PUISSANCE  
RENDIMIENTO

**CADENCE**  
FREQUENZ  
CADENCE  
CADENCIA





PL-02 | 1.0

© Peloton 2020, Peloton Interactive, Inc. All rights reserved.

[onepeloton.com](https://onepeloton.com)