

承 認 書

SPECIFICATION FOR APPROVAL

客 戶: CUSTOMER:	SZ043
客 戶 料 號: CUST P/N:	苹果手表线圈
言 之 行 料 號: Y Z X P/N:	FYS043003
產 品 型 號: DESC:	ϕ 15x19.5-0.08x24-10mm-C
日 期: DATE:	2022/9/25
版 本: Version:	A.0

擬 制 PREPARED BY	審 核 CHECKED BY	批 准 APPROVED BY	客 戶 承 認 CUSTOMER APPROVE
丁 芳	李 建 波		

东莞市言之行电子科技有限公司

工廠地址：东莞市塘厦镇石马新围 8 号

李生 TEL: 18033336905

SPECIFICATION

產品型號: DESC	$\phi 15 \times 19.5 - 0.08 \times 24 - 10 \text{mm} - \text{C}$	版本 Rev: A.0	客戶CUST: 料号 Y Z X P/N:	SZ043 FYS043003
			客戶料号CUST P/N:	苹果手表线圈

一、尺寸DIMENSION:(mm)

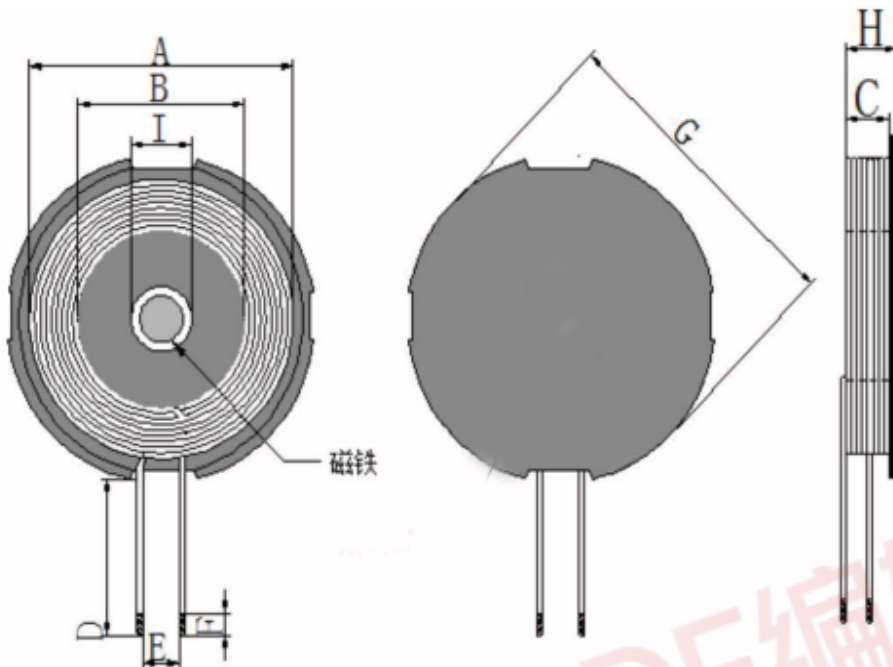

A	19.5±1.5
B	15±0.5
C	1.2±0.2
D	10±2
E	3ref
进锡F	6±2
G	24.5±1.0
H	2.8 Max
I	7.5±0.5

- 注:
1. 线圈交叉出线 (如图)。
 2. 硬磁 内径7.5mm, 外径24.5mm, 厚度2.5±0.2mm背面贴双面胶
 3. 磁片正面中心位置贴外径7.5mm 厚度 2.5mm N 52 磁铁 (3500 ± 200 G S) (如图)。
 4. 线圈内阻为115m ± 10%

二、原理图SCHEMATIC DIAGRAM:

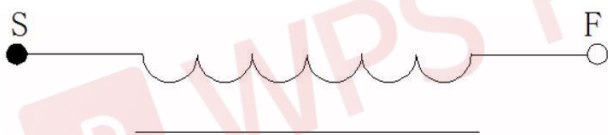

三、绕线参数Winding Specification:

序号 NO.	端子 TERMINAL	线径 WIRE	圈数 Turns	绕线方向 Winding Direction
1	S F	2CUTF0.08G*24P	13Ts (ref)	CCW

四、电气特性ELECTRICAL CHARACTERISTICS:

温度TEMPERATURE:25±10°C, 湿度RELATIVE HUMIDITY:65±20%

序号 NO.	项目 ITEM	端子 TERMINAL	标准 SPECIFICATION	测试条件 TEST FREQUENCY	测试仪器 TEST EQUIPMENTS
1	INDUCT	S-F	5.2uH±20%单独线圈	100KHZ/1V	LCZ METER 1061A
2	INDUCT	S-F	7.5uH±10%带磁片	100KHZ/1V	LCZ METER 1061A

擬制/日期PREPARED BY/DATE	審核/日期CHECKED BY/DATE
丁芳2022/09/25	李建波2022/09/25