



# 深圳市深广电子科技有限公司

Shenzhen Shenguang Electronic Technology Co.,LTD

客户/Client 惠州市奥嘉达科技有限公司

名称/TYPE 磁片 43.5\*5.3\*0.8, 双槽; 热风线 0.08\*80p\*11TS+20\*0.8 小磁片 7.9uH 背胶, L=10MM  
Diskette 43.5\*5.3\*0.8, double slot; Hot air wire 0.08\*80p\*11TS+20\*0.8 small magnetic sheet 7.9uH adhesive, L=10MM

产品型号

Model NO SG-A1143.5-7.9UH

产品编号 SG-A1143.5-010-001

Part numbering system

客户料号

Client p/NO

工程编号

Enginrer NO TQE 1800510003

日期/Date 2024-2-28

本公司工程部/For Enginer Departner Only	
修改内容/Rvised Content	认可日期/APProved Date

编制/Prepared

XieYanQi

审核/Checked

DuanJiaWang

认可/Approved

XieXiaoZai

客户认可回签/Authorixed Signaturure Company Chop

工程/ Enginrer	认可/QC APProved	认可日期/APProved



# 深圳市深广电子科技有限公司

Shenzhen Shenguang Electronic Technology Co.,LTD

--	--	--

## 一、线圈工艺/Winding Procese:

NO	绕组 winding	线规 guage	匝数 number of turns	绕线方向 direction of winding	备注 remark
1	N1	2UEW-B-0.08*80P	11TS	CCW	
2					

## 二. 电气性能/FEATURES:

1.测试条件 (Test conditions) : 25°C,65%RH@100KHz/1V

1.1 电感量 (Inductance)

1.11 L0A (单独线圈 Individual coil) =4.6uH±20%

1.12 L0A(线圈+磁片 Coil + diskette)=7.9uH±10%

1.2 Q 值 (Q value) =35MIN

1.3 直流电阻 (DCR) : 70mΩ MAX

1.4 工作温度(Operating Temperature): -25°C~85°C

2.测试仪器(Test instrument): L:创达(Tron  
Tech)1068+1310;**DCR**:502BC;**SIZE**:Callipers

3.材料清单 bill of materials

NO	项目 project	材料 materials
1	WIRE	φ 0.08*80P 2UEW
2	FERRITE	43.5*5.3*0.8 双槽 (double-groove) 20*0.8 铁氧体硬磁 ( Ferrite hard magnetic )
3	GLUE	白胶/黄胶 ( White/yellow glue)

4	SOLDER	XCD-907B
5	Adhesive	双面背胶 ( double-sided adhesive)
6	High temperature adhesive	8MM(ref)高温胶带 ( High-temperature tape)
7		

三. 电路图/CIRCUIT DIAGRAM

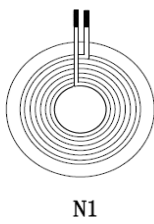

单位: MM

四. 外形图/OUTSIDE DIAGRA

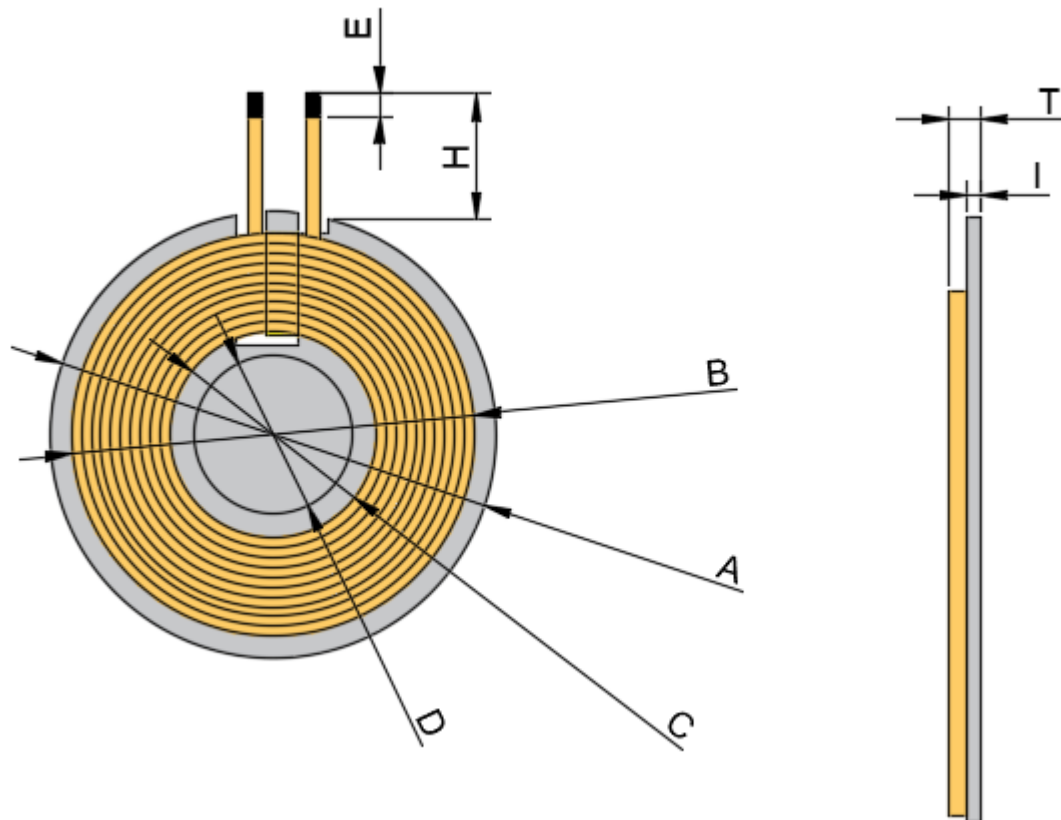

注: 线圈出线位置缠绕 8MM (ref) 高温胶纸,

Wrap 8MM (ref) high temperature adhesive paper around coil outlet position.

标准	A	B	C	D	H	E	I	T
STD	43.5±0.5	39.0±0.5	20.5±0.5	20±0.3	10±2	2-4	0.8±0.1	2.3Max

单位： MM

### 五. 包装/PACKAGE

#### 5.1 包装图片 Packing pictures:

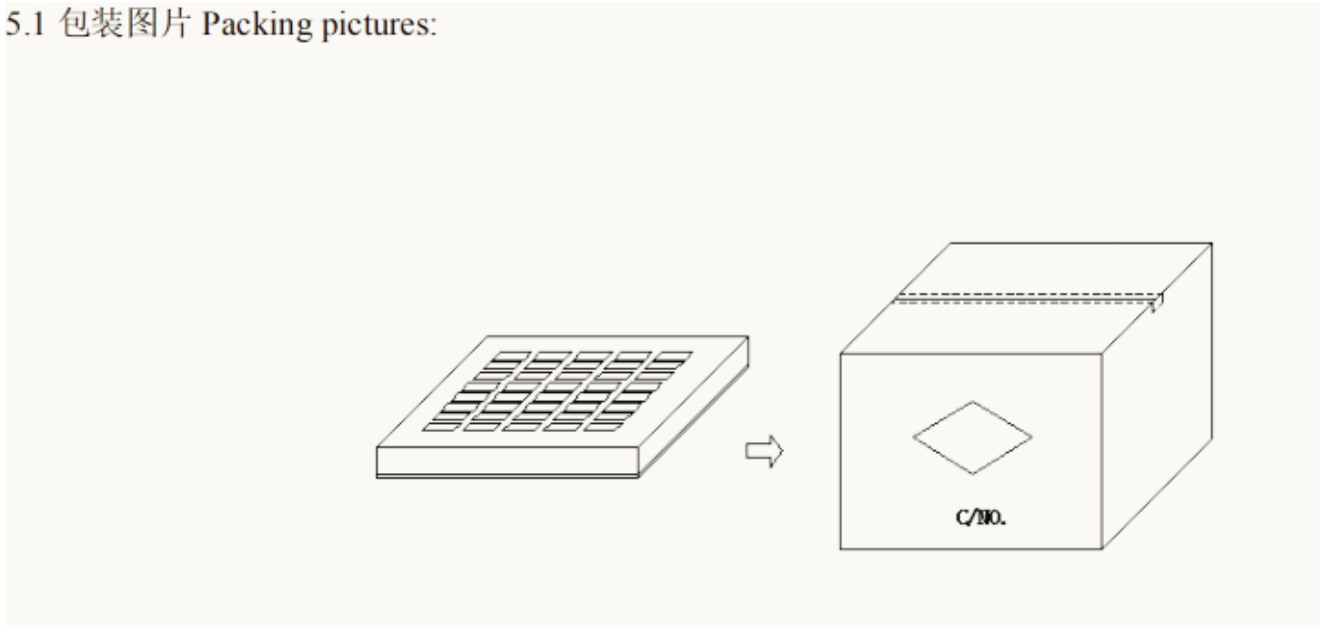

#### 5.2 包装数量及规格 Packing Quantity:

项目 Item	数量 Quantity	材料规格 Material
盒 Box	350 Pcs	345*330*50 mm
箱 Big Carton	1400 Pcs	360*340*280 mm

5.3 包装以现有包装盘为参照标准，以实际出货包装为准，如有特需要求可以定制。

*The packaging shall be based on the exusting packing plate and the actual delivery package shall prevail .If there is any requirement,we can customize it.*



# 深圳市深广电子科技有限公司

Shenzhen Shenguang Electronic Technology Co.,LTD

---

## 六、贮存和使用条件 Storage and Use condition

### 6.1 贮存条件 Storage condition

6.1.1 建议贮存条件：温度 $-25^{\circ}\text{C} \sim 85^{\circ}\text{C}$ ，湿度 70% (Max.)

Recommended keeping conditions:  $-25^{\circ}\text{C} \sim 85^{\circ}\text{C}$ , 70%RH (Max.)

6.1.2 贮存期限：自生产之日起六个月内

Storage life : Within the limits of six months from being produced.

### 6.2 使用条件 Use condition

使用条件限制：温度 $-25^{\circ}\text{C} \sim 85^{\circ}\text{C}$ ，湿度 $\leq 90\%$

Use condition limit:  $T=-25^{\circ}\text{C} \sim 85^{\circ}\text{C}$ ,  $\text{RH} \leq 90\%$ .