

深圳市振端科技有限公司

样品承认书

SPECIFICATION FOR APPROVAL

客户名称

Customer: 东莞市海陆通实业有限公司

品名规格 无线充发射线圈A11双

Specification: 槽带孔50mm

料号 无线充发射线圈A11双 客户料号

P/N : 槽带孔50mm **Customer P/N:** 303030-00025

送样日期 承认日期

Date of Issue _____ **Date Of Approval:** _____

PASS

特采 Waive

改良再送样 Reject

Approved	Checked	Inspected

内部送样签核: (signature)

Approved	Checked	Quality Engineer	Industrial Engineer

公司名称：深圳市振端科技有限公司



地址：深圳市宝安区松岗街道花果山社区环城路241号

Address :

电话(TEL) : 0755-29909524

传真(FAX): 0755-29909524

变更记录

REVISED RECORD

PEVISON NO 版次	DATE 日期	REVISE DESCRIPTION 变更内容描述	Change person 变更人
REV:01			
REV:02			
ESCRINED 拟制	CHECKED 审核	APPROVED 批准	PAGE 页 码
赖伟	周磊	陈展良	2 of 5

Specification 规格内容		CUSTOMER/N: 客户品名	_____
		PARTNUMBER: 制造商料号	

1.DIMENSIONS(外形尺寸): mm

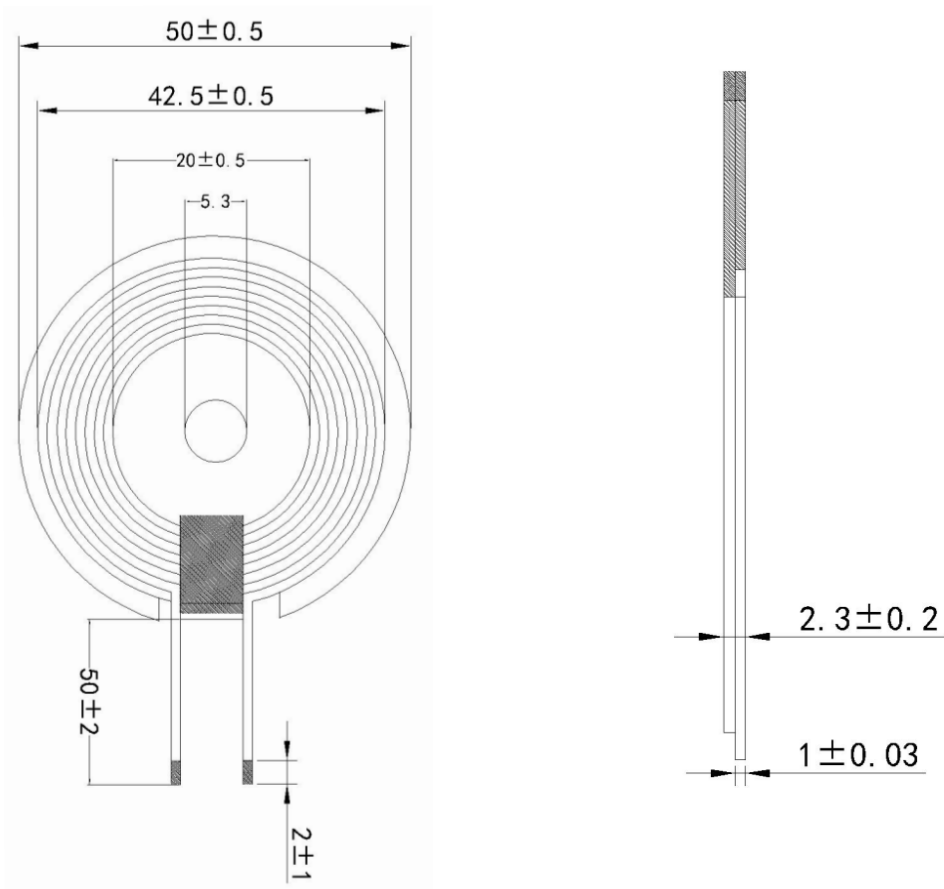

APPROVED BY 承认	CHECKED BY 审查	PREPARED BY 制作	DATE 日期	PAGE 页码
		赖伟	2022.7.18	

Specifcation 规格内容	CUSTOMERP/N: 客户名称	_____
	PARTNUMBER: 制造商料号	

5.WINDING DETAILS(绕线详细说明):

Wdy.NO. 绕组	Start 开始	Finish 结束	Turns 圈数	Wire Dia 线径	Wdg.TyepSprad/lose 绕线方法疏/密绕	Wdg.Direction 绕线方向	Turns/Layer 层数/每层圈数
	S	F	10TS	0.08*105P 丝宝线	单层密绕	逆时针	1层/10TS

6.ELECTRICAL CHARACTERISTICS(电气特性):

PARAMETERS	UNIN	LIMTI
Inductance $I_s@100KHz/1v$	uh	$6.3 \pm 10\%$
Q @100KHz/1v		75Min
DCR @100KHz/1v	mΩ	55Max

APPROVED BY 承认	CHECKED BY 审查	PREPARED BY 制作	DATE 日期	PAGE 页码
		赖伟	2022.7.18	4 of 5

MATERIAL LIST 材料清单					CUSTOMER P/N: 客户品名		_____		
					PARTNUMBER: 制造商料号				
NO.	Material name 材料名称	Description 品名描述	Manufacturer 制造商	Material 材质					
1	丝包线	0.08*105P							
2	无铅锡条	高温							
3	磁片	50*5*1		铁氧体.锰锌.PC40					
4	胶水	树脂胶							
5	高温胶带	8mm							
APPROVED BY 承认		CHECKED BY 审查		PREPARED BY 制作		DATE 日期		PAGE 页码	
				赖伟		2022.7.18		5 of 5	