



**E-mail**  
support@vava.com

**Manufacturer:** Shenzhen Aspiron Technology Company Limited  
**Address:** 3rd Floor, Yiben Building, No.1063 Chaguang Road, Xili Street,  
Nanshan District, Shenzhen, Guangdong, China

EU Importer: SUMIR International GmbH  
Address: Lionstraße47877 13 Willich, Germany



Rev\_1.0(E/F/S)

**Model: VA-IH020**  
**VAVA Baby Monitor**  
**User Guide**

(VA-IH020C+VA-IH020M)

**EN**

## **CONTENTS**

<b>SAFETY INSTRUCTIONS</b> .....	01
<b>CAUTION</b> .....	01
<b>PACKAGE CONTENTS</b> .....	02
<b>PRODUCT DIAGRAM</b> .....	03
<b>GETTING STARTED</b> .....	05
1. Charging & Powering Baby Monitor .....	05
2. Powering Camera .....	05
3. Pairing the Baby Monitor & the Camera .....	05
4. Placing the Camera .....	06
5. Wall Mounting Camera .....	06
6. Wide-Angle Lens (Optional) .....	07
<b>FUNCTIONS &amp; OPERATIONS</b> .....	08
Monitor Interface Overview .....	08
1. Split Screen .....	09
2. Volume Adjustment .....	10
3. Display Brightness Adjustment .....	10
4. Talkback .....	10
5. Monitor Settings .....	10
6. Add / View / Delet a Camera .....	11
7. Digital Zoom & Circulating .....	11
8. Pan-n-Tilt .....	12
9. Night Vision .....	12
10. Alarm .....	12
11. Wide-angle Viewing (Optional) .....	12
12. Temperature Alert .....	12
<b>SPECIFICATIONS</b> .....	13
<b>TROUBLESHOOTING</b> .....	15
<b>WARRANTY &amp; CUSTOMER SERVICE</b> .....	16
<b>FCC STATEMENT</b> .....	54

## SAFETY INSTRUCTIONS

- Keep cord out of the reach of children (more than 3ft / 0.9m away) in case of STRANGULATION.

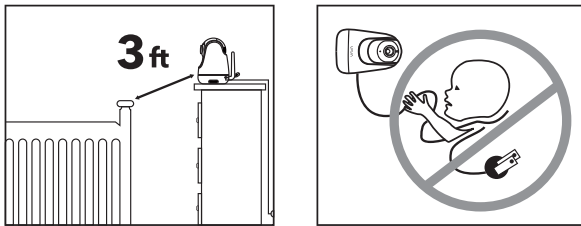

- NEVER place the camera or cord in or near the crib or playpen.
- NEVER mount the camera directly above the crib or playpen to avoid the risk of injury.
- Only use the AC adapters provided.
- Never use the unit near water, including near a bathtub, sink, laundry machine tube, wet basement, etc.
- Do not install near any heat sources such as radiators, heat registers, stoves, or other devices that produce heat.
- Only use attachments and accessories specified by the manufacturer.
- Unplug this device when unused for long periods of time.
- Do not insert anything into the upgrade pinholes. This operation is only intended for professionals.

## CAUTION

- NOT toys. Do not allow children to play with them.
- The lens and lens hood are small parts, keep them out of your baby's reach at all times.
- This product is NOT intended to replace the proper supervision of children. You MUST check your child's activity regularly.
- This product is not intended for use as a medical camera and its use should not replace adult supervision.
- Unplug the product during lightning storms.
- Please check the operating range and condition of the camera carefully at

the initial installation, and on a regular basis after that.

- Check the reception regularly. Test the camera before use and after changing the camera's location.
- For indoor use only.
- Clean the camera with a dry cloth only.
- Do not block any ventilation openings.
- Microphone feedback might occur when the monitor is too close to the camera. Please keep them at least 1.5m / 4.9ft apart.

## PACKAGE CONTENTS

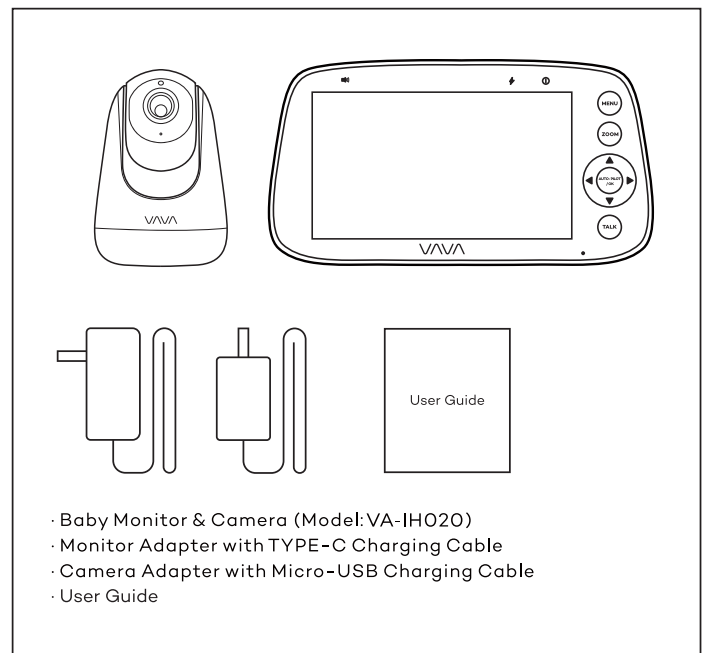

- Baby Monitor & Camera (Model:VA-IH020)
- Monitor Adapter with TYPE-C Charging Cable
- Camera Adapter with Micro-USB Charging Cable
- User Guide

## PRODUCT DIAGRAM

### Baby Monitor

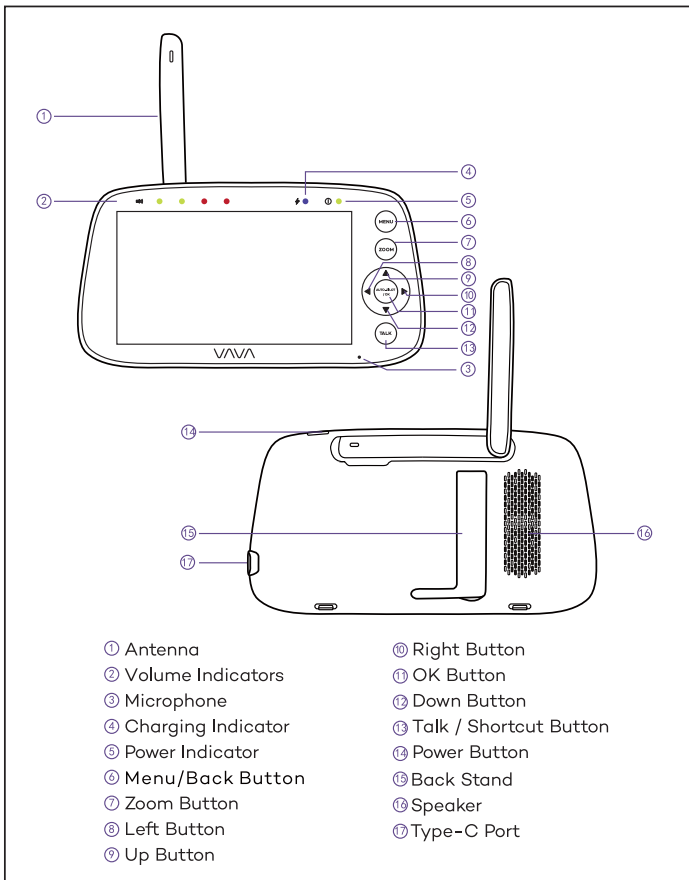

### Camera

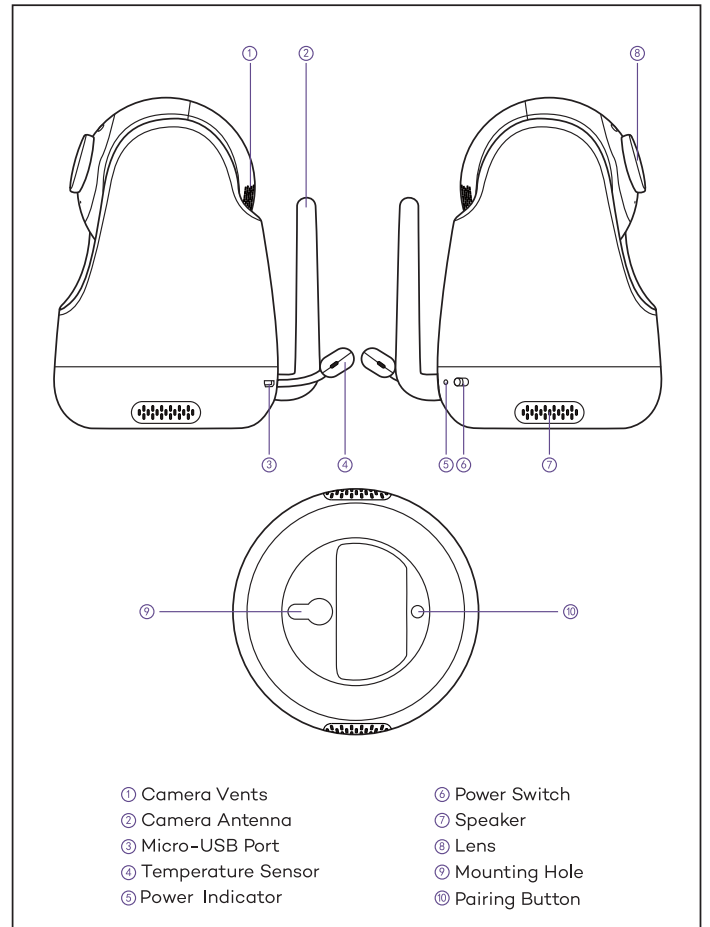

## GETTING STARTED

### 1. Charging & Powering Baby Monitor

- 1) Connect the monitor adapter to the monitor and a power outlet.
- 2) Unplug the unit when its power indicator turns off, indicating a full charge.
- 3) Press the Power button on the monitor to power on with the power indicator lighting green.

### 2. Powering Camera

- 1) Connect the camera to power source via the Micro-USB cable and camera adapter.
- 2) Slide the Power Switch on camera to power on. Make sure the power indicator light is green.



- Only use the power adapters included in the package.
- Do not place the camera and power cord within the reach of your baby.

### 3. Pairing the Baby Monitor & the Camera

By default, one camera has been paired with the monitor when manufactured. When you power on the monitor and camera, the two will automatically pair. To add more cameras, press the Pair Button at the bottom of the camera, press Menu button, select through -> -> , and then the monitor will auto-pair with the camera.



- Once they're paired successfully, the camera number with icon will be shown at the top left.
- Microphone feedback might occur when the monitor is too close to the camera. Please keep them at least 1.5m / 4.9ft apart.
- It is recommended to pair in the baby's room, or wherever you intend to place the camera.

### 4. Placing the Camera

Place the camera 1.5-2m / 4.9-6.6ft away from your baby for safety reason and for a better view when in night vision mode.

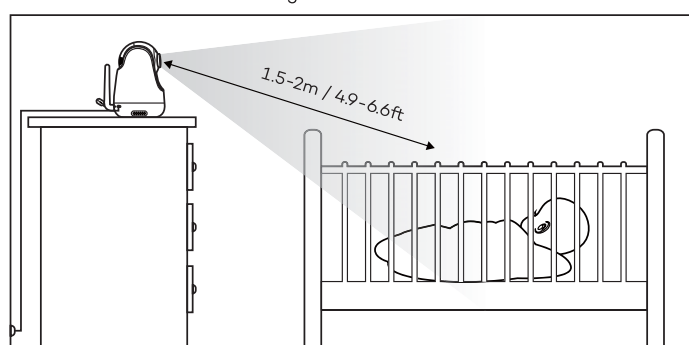

### 5. Wall Mounting Camera

- 1) Select the spot to mount the camera, keeping it beyond your baby's reach.
- 2) Insert the screw (not included) pre-installed on wall into the mounting hole of the camera.

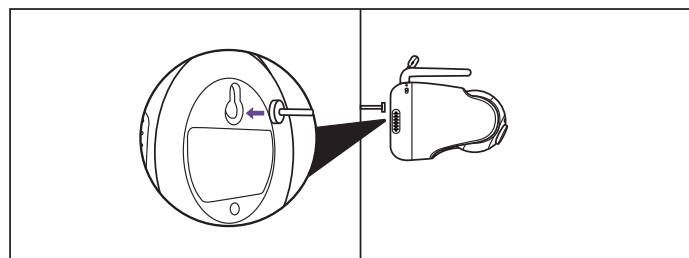

It's strongly recommended to use a screw and screw anchor. Don't release the camera until you're sure it is firmly mounted.

## 6. Wide-Angle Lens (Optional)

The aluminum lens hood (no special video effects) has been installed when the camera was manufactured.

To install wide-angle lens (sold separately), simply rotate the original lens hood counterclockwise to remove. Then install the new lens and rotate clockwise to fix in place.

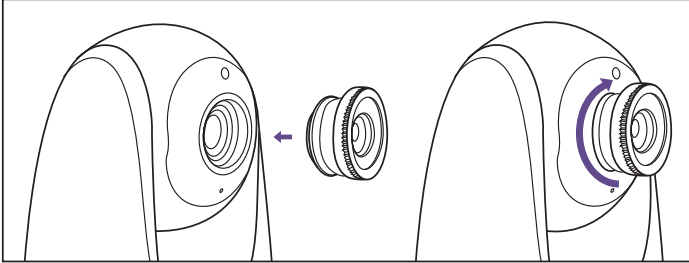
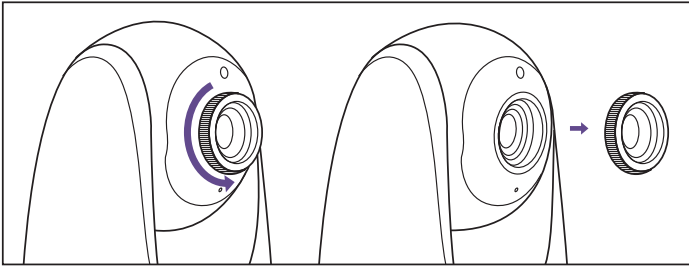

## FUNCTIONS & OPERATIONS



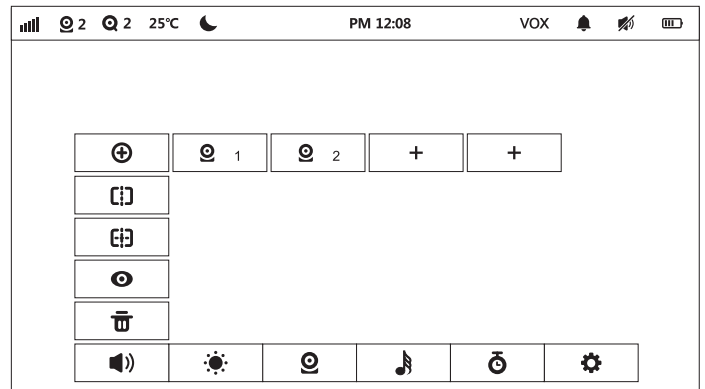















### Monitor Interface Overview





### Top Status Indications

	Signal	5 levels
	Current Camera	Camera 1 / Camera 2 / Camera 3 / Camera 4
	Zoom	2X / 4X
	Current Temperature	°C / °F
	Night Vision	Auto ON in a dim environment
	Current Time	AM / PM
	Alarm	ON / OFF
	Mute	Mute all system sounds
	Talk-back	ON / OFF
	Battery	5 levels

## Bottom Menu Brief

	Add Camera	Max. 4 cameras
	Split Screen	Select the cameras for split screen display
	Quad Split Screen	Select four cameras for quad split screen display
	View Camera	Select to view each at a time
	Delete Camera	Select to delete cameras
	Speaker Volume	0-7levels (mute when it's 0)
	Brightness	1-8 levels
	Camera	To add / view / delete cameras
	Music	Accommodates 5 lullabies Remote control of single or multiple selection loop playback Adjustable lullaby playback volume
	Alarm	OFF / 2Hr / 4Hr / 6Hr / Set Time (hour / minute / AM, PM)
	Settings	<ul style="list-style-type: none"> <li> Time</li> <li> System sound volume</li> <li> Temperature scale</li> <li> Auto-sleep time</li> <li> Multi country voice settings</li> <li> Low/medium/high/off setting</li> <li> Restore to factory setting</li> <li> Customer service contacts</li> </ul>

### 1. Split Screen

- 1) Press Menu button, select through ->.
- 2) Then select two cameras (Camera 1/2/3/4) for Split screen display.
- 3) Once set, you can view two cameras at one time without delay. The sound of the two rooms will be switched every 15 seconds.
- 4) Select  if you want to split the screen into four cameras.
- 5) Under Split screen mode, you can also press the Navigation Button -> OK Button to select one camera (Camera 1/2/3/4) you want to view or zoom in. Press the Menu Button to return to Split screen mode.

09



- When the camera number is 2, the  icon will be in the menu.
- When the camera number is over 2, the  icon will be in the menu.

### 2. Volume Adjustment

- 1) Use Shortcut Button: Press Talk Button -> Left / Right Button to quickly adjust the volume with  &  icons.



For system sound adjustment, please go to Monitor Settings ->  System sound volume.

### 3. Display Brightness Adjustment

- 1) Use Shortcut Button: Press Talk Button -> Up / Down Button to quickly adjust the brightness with  &  icons.
- 2) Or you can press Menu Button -> OK Button -> Left / Right Button to turn up / down the brightness, and OK Button to saving your settings.

### 4. Talkback





- 1) Press Talk / Shortcut Button once to quickly adjust the Volume or Brightness.
- 2) Press and hold Talk Button to talk to your baby, release it to exit the talking mode.







- When you enter the talking mode, the icon  will be shown on the monitor.
- When it's mute or the speaker volume is too low, you may not be able to hear the baby.
- When you're pressing the Talk Button, the camera will not transfer the sound to the monitor. Please release the button to listen to your baby.

### 5. Monitor Settings

Press Menu Button, Left and Right Buttons, and then OK Button to set the monitor:

- 1)  **Time setting:** Set the current time by setting hour, minute, and AM/ PM.
- 2)  **System sound volume:** Select between Low, High, and Mute.
- 3)  **Temperature scale:** Select between °C and °F.
- 4)  **Screen auto-sleep time:** Select between 1min, 2min, 5min, and OFF.









10

- 5)  **Multi language settings:** English, French, German, Spanish, Italian.
- 6)  **Sound:** automatically detect the baby's crying, wake up the display screen, and send out a prompt tone; The sensitivity can be set to low, medium, high or off.
- 7)  **Restore to factory settings:** Press OK Button to confirm resetting; "Restoring factory settings" will be shown when restoring, and you can't press any button to control the device during this period. The monitor will auto restart when it's done.
- 8)  **Customer service contacts:** Check the email, Tel. number, and address for customer service.



- To mute the sound during poor monitor-camera connection, please set the  system sound volume to mute.
- When the monitor screen is under sleep mode, the power indicator flashes green slowly while the audio is still on; press any button to awake. You can also short press the Power Button to turn the screen off.
- Press and hold the Power Button to power on / off the monitor.

## 6. Add / View / Delete a Camera

- 1) Press Menu button, select through  ->  ->  to add a camera.
- 2) Select through  ->  to view a camera.
  - If there are 2 or more cameras, tap   to cycle through the added cameras every 15 seconds.
  - Select the camera number (1/2/3/4) to view the corresponding camera.
- 3) Select through  ->  to delete a camera. At least one camera shall be added. Do not delete all the cameras. If necessary, please add a new camera before deletion.



You can switch viewing different cameras; the current camera number will be shown with the Camera icon  on the monitor. You can only select one camera to view at one time.

## 7. Digital Zoom & Circulating

Press Zoom Button to zoom in to 2X / 4X when viewing the camera. A third pressing of the button will restore to the original image. Press and hold OK Button 4 seconds to start auto circulating, press OK again to stop.



The current zoom level number will be shown with the Zoom icon  2 on the monitor.

## 8. Pan-n-Tilt

When viewing the camera, press Left / Right / Up / Down Button to view at different angles, 108 degrees vertically and 270 degrees horizontally.

## 9. Night Vision

The night vision is automatically activated in a dim environment. The camera has 12 high-intensity infrared LEDs for picking up clear images in the dark. Black and white images can be captured within 2m distance.

## 10. Alarm

Press Menu Button -> Right Button to locate Alarm menu -> OK Button -> Up / Down Button to select the timer setting. You can set a 2Hr, 4Hr or 6Hr alarm, or set the hour and minute otherwise. When the alarm time is reached, a beep will be heard. Press OK Button to stop; otherwise it'll keep beeping for 30s, beeping again in 1min, stops after it's alerted 3 times.





- When the timer is set, the Alarm icon  will be shown on the monitor.
- Before setting, please check that the monitor time is your current time.

## 11. Wide-angle Viewing (Optional)

Install your wide-angle lens (separately sold) referring to the previous mounting wide-angle lens section. Now you can view the camera in a wider angle of about 170 degrees.

## 12. Temperature Alert

The monitor will prompt too high (>35°C / 95°F) and too low (<0°C / 32°F) temperatures with the "HH" and "LL" icon, accompanied with a  &  icon and a beep alert.



When the monitor is mute, you may not be able to hear the baby.



## SPECIFICATIONS



### Monitor

Resolution	IPS(1920x1200),PPI=283
Connectivity	2.4GHz
Image Aspect	16:9( FHD1080)
Image Compression	h.264 (frame rate = 15fs)
Operating Range	280 - 300m (antenna vertically positioned at 90°)
Temperature Alert	Yes
Volume Control	8 levels
Brightness	8 levels
Antenna	Rotatable (max. 90 degree)
Power Input	5V / 2A (1.5m long TYPE-C cable)
Zoom	Zoom In (2X) Zoom In (4X) Auto-Pilot (2 Cycle)
Two-Way Talk	Yes
Multi-Camera	Max. 4 cameras
Storage Temperature	-10°C ~ 55°C / 14 - 131°F
Operation Temperature	0°C ~ 40°C / 32 - 104 °F

### Camera

Cmos	1080p(1920x1080),2.0M, 1/2.9"
Connectivity	2.4GHz
Image Compression	h.264 (frame rate = 15fs)
Power Input	5V / 1.2A, 1.5m-long Micro-USB cable
Pan-n-Tilt	108 degrees vertical (Up=90, Down=18) 270 degrees horizontal (Left=135, Right=135)
Zoom	Zoom In (2X) Zoom In (4X) Auto-Pilot (2 Cycle)
View Angle: D×H×V(°)	60° , 52° , 30°
Depth of Field	1.5m to 6m
Night Vision	Black & White image, 2m clear range, up to 6m
IR LED	Non-visible IR LED with wavelength 940nm (x 12 pcs)
Light Sensor	Yes
Two-Way Talk	Yes
Storage Temperature	-10°C ~ 55°C / 14 - 131°F
Operation Temperature	0°C ~ 40°C / 32 - 104 °F

## TROUBLESHOOTING

Product not powering on?	<ul style="list-style-type: none"> <li>• Check that the camera and monitor are turned on.</li> <li>• Check the camera is connected to power properly (it cannot be charged; it's power off once disconnected from power).</li> <li>• Check that the monitor is of enough battery (it'll auto shut off when battery level icon flashes red slowly on the monitor).</li> <li>• Check the intactness of the power cable.</li> </ul>
Baby monitor can't connect with the camera?	<ul style="list-style-type: none"> <li>• Check whether the camera is near the monitor (recommended to keep within 1.5-2m / 4.9-6.6ft).</li> <li>• Check whether the monitor is of low battery. Charge it in time to restore good connection.</li> <li>• Check whether the camera is well connected to power.</li> <li>• Check whether there are any large metallic objects including doors, refrigerators, mirrors, etc., are placed between the camera and monitor thus blocking the radio signals.</li> <li>• Check whether there's any other 2.4GHz product is used nearby like WiFi routers, microwave ovens, which may interfere the connection.</li> <li>• If nothing above is involved, please retry to pair: press the Pair Button at the bottom of the camera, press Menu button, select through  -&gt;  -&gt; , and then the monitor will auto-pair with the camera.</li> </ul>
Nothing shown when I view a camera?	<ul style="list-style-type: none"> <li>• Check all connections to the camera (power cable plugging and pairing).</li> <li>• Check whether the screen is in sleep mode. Press any button to awake it.</li> <li>• Check whether the camera is within range of the monitor.</li> <li>• Adjust the monitor antenna to vertical position for</li> </ul>

No sound from the monitor?	<p>better signal transfer.</p> <p>Check whether the system sound volume is set to "0" It'll be mute if set so.</p>
Black and white pictures?	<p>Night vision LED may be ON. Please turn on room lights to force it out of the night mode.</p>
Choppy videos?	<ul style="list-style-type: none"> <li>• Check whether the camera is near the monitor and that there're no obstacles between them.</li> <li>• Adjust the monitor antenna to vertical position for better signal transfer.</li> </ul>
Too much noise?	<ul style="list-style-type: none"> <li>• Volume may be set too high. Press Menu Button -&gt; OK Button -&gt; Left Button to volume down.</li> <li>• The camera and monitor may be put too close; keep them at least 1.5m / 4.9ft apart.</li> <li>• The camera may be too out of range. Please keep it within 10m / 32.8ft to the monitor.</li> </ul>
Software Version?	<p>Press the Power button on the monitor to turn off the monitor. The software version will be displayed at the screen bottom before power off.</p>

## WARRANTY & CUSTOMER SERVICE

12 months warranty

Lifetime customer service (contacts on the monitor, and back cover of this User Guide)

**FR**

## CONTENU

<b>Consignes de sécurité</b>	18
<b>Attention à la sécurité</b>	18
<b>Contenu de l'emballage</b>	19
<b>Schéma du produit</b>	20
<b>C'est parti.</b>	22
1. Charger et alimenter le moniteur de bébé	22
2. Alimentation de la caméra	22
3. Paire de moniteurs et de caméras pour bébés	22
4. Placer la caméra	23
5. Caméra murale	23
6. Lentille à grand angle (facultatif)	24
<b>Fonctions et fonctionnement</b>	25
Aperçu de l'interface du moniteur	25
1. Écran partagé	26
2. Réglage du volume	27
3. Réglage de la luminosité de l'affichage	27
4. Feedback	27
5. Paramètres du moniteur	28
6. Ajouter / Afficher / supprimer des caméras	28
7. Zoom numérique et cycle	29
8. Casserole	29
9. Vision nocturne	29
10. Alarmes	30
11. Vue à grand angle (facultatif)	30
12. Alarme de température	30
<b>Spécifications</b>	31
<b>Dépannage</b>	33
<b>Garantie et service à la clientèle</b>	34

## CONSIGNES DE SÉCURITÉ

- Placer la corde hors de la portée des enfants (plus de 3 pieds / 0,9 mètre) afin d'éviter tout enchevêtrement.

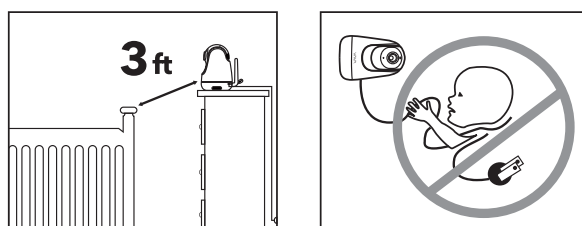

- Ne placez pas la caméra ou les fils électriques à l'intérieur ou à proximité du berceau ou de la clôture de jeu.
- N'installez pas la caméra directement au-dessus du berceau ou de la clôture de jeu pour éviter le risque de blessure.
- N'utilisez que l'adaptateur AC fourni.
- N'utilisez pas cet équipement près de l'eau, y compris les baignoires, les éviers, les tuyaux de lave-linge, les sous-sols humides, etc.
- Ne pas installer à proximité d'une source de chaleur telle qu'un radiateur, un régulateur de chaleur, une cuisinière ou tout autre dispositif produisant de la chaleur.
- Seuls les accessoires et accessoires spécifiés par le fabricant doivent être utilisés.
- Débranchez cet appareil lorsqu'il n'est pas utilisé depuis longtemps.
- N'insérez rien dans le trou d'épingle de mise à niveau. Cette opération ne s'applique qu'aux professionnels.

## ATTENTION À LA SÉCURITÉ

- Ce n'est pas un jouet. Ne laissez pas les enfants jouer avec eux.
- La lentille et le boîtier de la lentille sont de petits composants, gardez-les toujours hors de portée de votre bébé.
- Ce produit n'est pas destiné à remplacer une surveillance adéquate des enfants. Vous devez vérifier régulièrement les activités de votre enfant.
- Ce produit ne convient pas aux caméras médicales et son utilisation ne doit pas se substituer à la surveillance des adultes.
- Débranchez le produit pendant un orage.

- Veuillez vérifier soigneusement la plage de fonctionnement et l'état de la caméra lors de l'installation initiale et périodiquement après l'installation.
- Vérifiez régulièrement la réception. Testez la caméra avant utilisation et après avoir changé la position de la caméra.
- Pour usage intérieur seulement.
- N'utilisez qu'un chiffon sec pour nettoyer la caméra.
- Ne bloquez pas les événements.
- La rétroaction du microphone peut se produire lorsque le moniteur est trop près de la caméra. Gardez - les à au moins 1,5 m / 4,9 ft.

## CONTENU DE L'EMBALLAGE

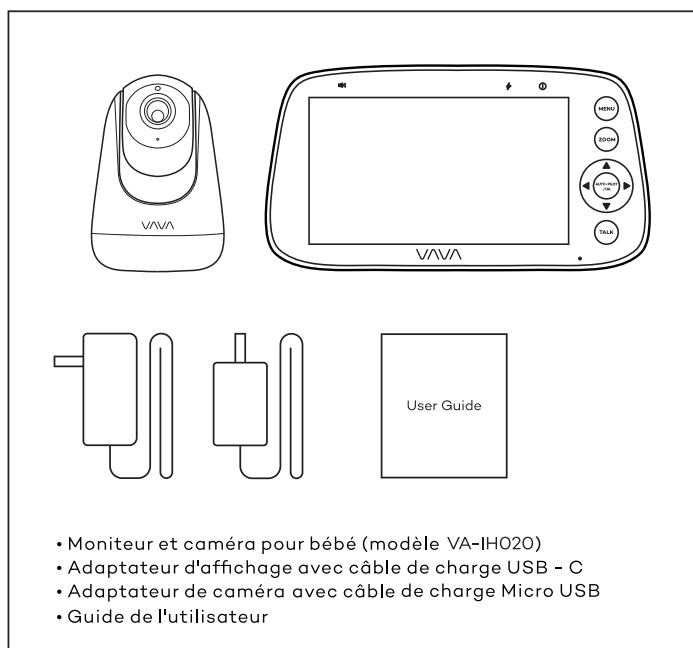

## SCHÉMA DE PRODUIT

### Moniteur de bébé

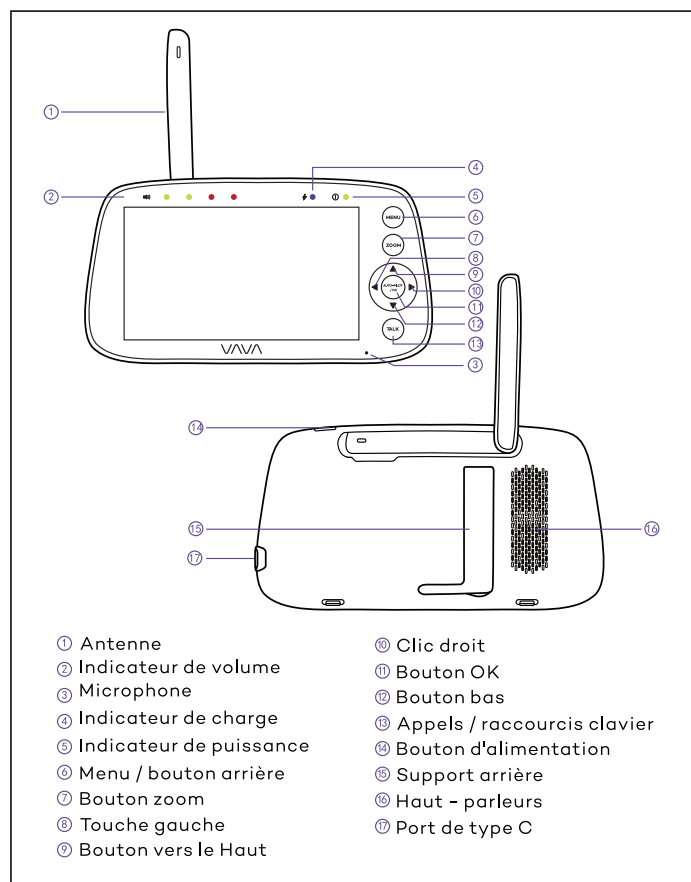

## Caméra

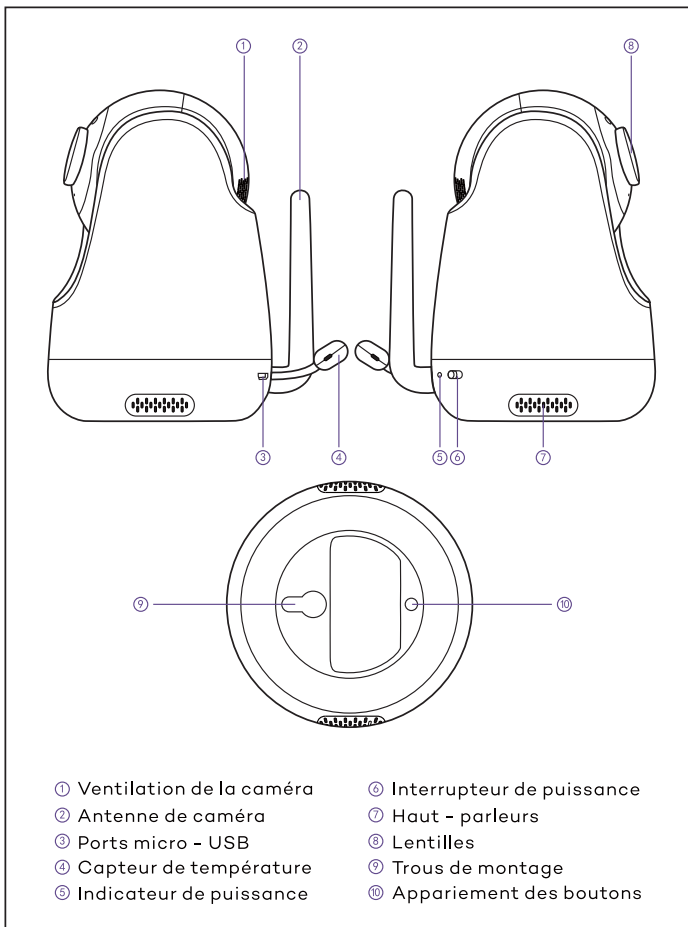

## C'EST PARTI.

### 1. Charger et alimenter le moniteur de bébé

- 1) Connectez l'adaptateur d'affichage au Moniteur et à la prise de courant.
- 2) Lorsque l'indicateur de puissance est éteint, débranchez la prise de courant pour indiquer qu'elle est entièrement chargée.
- 3) Appuyez sur le bouton d'alimentation de l'écran pour activer l'alimentation et l'indicateur d'alimentation s'allume en vert.

### 2. Alimentation de la caméra

- 1) Connectez la caméra à l'alimentation électrique via un câble Micro USB et un adaptateur de caméra.
- 2) Glissez l'interrupteur d'alimentation de la caméra pour activer l'alimentation. Assurez - vous que l'indicateur d'alimentation est vert.



- N'utilisez que l'adaptateur d'alimentation inclus dans l'emballage.
- Ne gardez pas la caméra et le cordon d'alimentation hors de la portée du bébé.

### 3. Paire de moniteurs et de caméras pour bébés

Par défaut, une caméra est jumelée à l'affichage au moment de la fabrication. Lorsque vous allumez le moniteur et la caméra, ils s'apparient automatiquement.

Pour ajouter plus de caméras, appuyez sur le bouton appariement en bas de la caméra, appuyez sur le bouton Menu, Par sélection  $\ominus \rightarrow \oplus \rightarrow +$ . Le moniteur est ensuite automatiquement jumelé à la caméra.



- Une fois l'appariement réussi, le numéro de la caméra avec l'icône ① est affiché en haut à gauche.
- La rétroaction du microphone peut se produire lorsque le moniteur est trop près de la caméra. Gardez - les à au moins 1,5 m / 4,9 ft.
- L'appariement est recommandé dans la Chambre du bébé ou partout où vous prévoyez placer la caméra.

#### 4.Placer la caméra

Pour des raisons de sécurité, en mode vision nocturne, placez la caméra à 1,5 m / 4,9 - 6,6 pieds du bébé pour une meilleure vue.

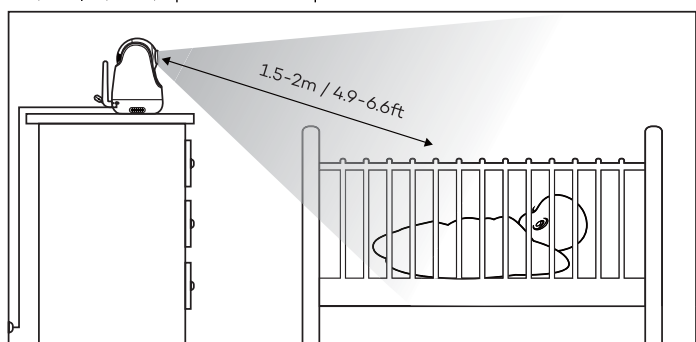

#### 5.Caméra murale

- 1) Sélectionnez l'emplacement où vous voulez installer la caméra afin qu'elle soit hors de portée de votre bébé.
- 2) Insérer les vis pré - montées sur le mur (non incluses) dans les trous de montage de la caméra.

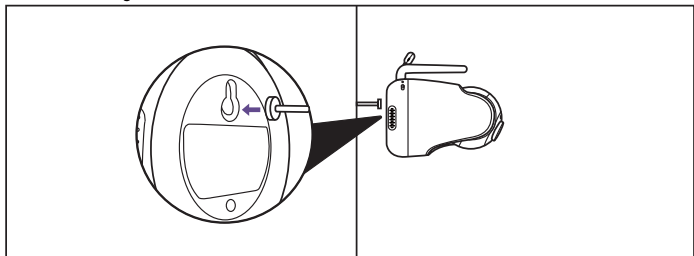

L'utilisation de vis et de fixateurs de vis est fortement recommandée. Ne relâchez pas la caméra tant que vous n'êtes pas sûr qu'elle est bien montée.

#### 6.Lentille à grand angle (facultatif)

La caméra est fabriquée avec un boîtier de lentille en aluminium (pas d'effets vidéo spéciaux).

Pour installer la lentille à grand angle (vendue séparément), il suffit de tourner le couvercle de la lentille d'origine dans le sens contraire des aiguilles d'une montre pour l'enlever. Ensuite, installez la nouvelle lentille et tournez - la dans le sens des aiguilles d'une montre pour la maintenir en place.

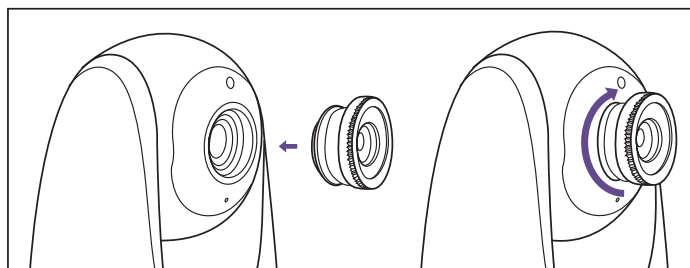
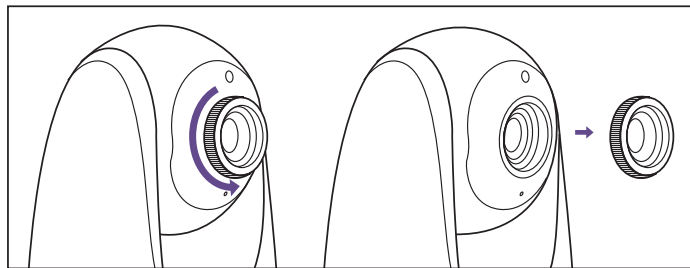

## FONCTIONS ET FONCTIONNEMENT

### Aperçu de l'interface du moniteur

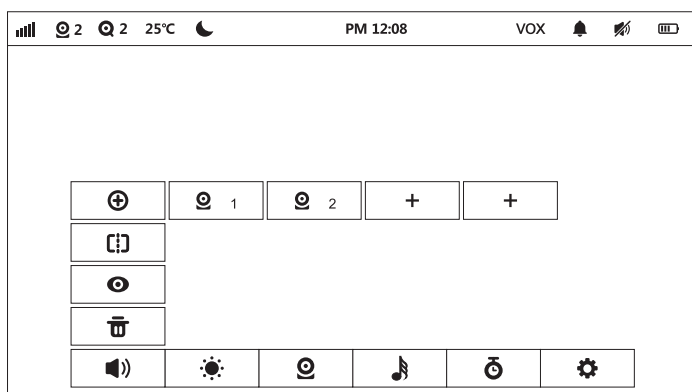

### Indication de l'état supérieur

	Signal	5 Niveau
	Caméra actuelle	Caméra 1 / Caméra 2 / Caméra 3 / Caméra 4
	Zoom	2X / 4X
	Température actuelle	°C / °F
	Vision nocturne	Auto - allumage en faible luminosité
	Heure actuelle	AM / PM
	Appelez la police	ON / OFF
	Silence	Désactiver tous les sons du système
	Talk-back	ON / OFF
	Batterie	5 Niveau

### Résumé du menu inférieur

	Ajouter Caméra	Max 4 Caméras
	Écran Divisé	Sélectionnez deux caméras pour un affichage en écran partagé
	Écran Divisé en Quatre	Sélectionnez quatre caméras pour un affichage en écran divisé en quatre
	Voir Caméra	Sélectionnez afficher chaque
	Supprimer Caméra	Sélectionner pour supprimer Caméras
	Volume du Haut - parleur	Niveau 0 - 7 (muet à 0)
	Luminosité	Niveaux 1 à 8
	Caméra	Ajouter / Afficher / supprimer Caméras
	Musique	<ul style="list-style-type: none"> <li>• Contient 5 Berceuses</li> <li>• Commande à distance d'une ou de plusieurs boucles de sélection</li> <li>• Volume de lecture réglable de la berceuse</li> </ul>
	Appelez la police	OFF / 2Hr / 4Hr / 6Hr / Définir l'heure (Heures / minute / AM, PM)
	Paramètres	<ul style="list-style-type: none"> <li>⌚ Temps</li> <li>🔊 Volume du système</li> <li>🌡️ Échelle de température</li> <li>🔌 Temps d'hibernation automatique</li> <li>🌐 Configuration vocale multinationale</li> <li>🗣️ Réglage bas / moyen / haut / off</li> <li>🏠 Retour aux paramètres de l'usine</li> <li>📞 Contact du service à la clientèle</li> </ul>

#### 1. Écran partagé

- 1) Appuyez sur le bouton Menu et sélectionnez via ->.
- 2) Sélectionnez deux caméras (Caméra 1/2/3/4) pour l'affichage sur écran partagé.
- 3) Une fois réglé, vous pouvez visualiser deux caméras simultanément sans délai. Le son des deux salles sera inversé toutes les 15 secondes.
- 4) Sélectionnez si vous souhaitez diviser l'écran en quatre caméras.
- 5) En mode écran partagé, vous pouvez également appuyer sur le bouton de navigation -> bouton OK pour sélectionner une caméra (Caméra 1/2/3/4) que vous souhaitez visualiser ou zoomer. Appuyez sur le bouton Menu pour revenir au mode écran partagé.



- Lorsque le numéro de caméra est 2, l'icône sera dans le menu.
- Lorsque le numéro de caméra est supérieur à 2, l'icône apparaîtra dans le menu.

## 2. Réglage du volume

1) Utilisez le bouton raccourci: appuyez sur le bouton appel -> bouton gauche / droite pour ajuster rapidement le volume < & > de l'icône.



Pour le réglage du son du système, allez aux paramètres du moniteur-> Volume du système.

## 3. Réglage de la luminosité de l'affichage

1) Utilisation des raccourcis clavier: appuyez sur le bouton d'appel -> Bouton haut / bas pour ajuster rapidement la luminosité à travers l'icône;

2) Alternativement, vous pouvez appuyer sur le bouton Menu -> OK -> gauche / droite pour augmenter / diminuer la luminosité, puis appuyer sur OK pour enregistrer les paramètres.

## 4. Talkback

1) Appuyez sur un appel / raccourci clavier pour régler rapidement le volume ou la luminosité.

2) Appuyez et maintenez le bouton d'appel pour parler au bébé et relâchez - le pour quitter le mode d'appel.



- Lorsque vous entrez en mode appel, l'icône apparaît sur l'écran.
- Il se peut que vous n'entendiez pas le bébé lorsqu'il est muet ou que le volume du Haut - parleur est trop bas.
- Caméra ne transmet pas le son à l'écran lorsque vous appuyez sur le bouton d'appel. Relâchez le bouton pour écouter le bébé.

## 5. Paramètres du moniteur

Appuyez sur les boutons de menu, les touches gauche et droite, puis appuyez sur le bouton OK pour configurer le moniteur:

- 1) **Réglage du temps:** réglez l'heure actuelle en réglant les heures, les minutes et les AM / PM.
- 2) **Volume du système:** sélectionnez entre bas, haut et muet.
- 3) **Plage de température:** à °C et °F.
- 4) **Temps d'hibernation automatique de l'écran:** sélectionnez entre 1, 2, 5 et off.
- 5) **Cadre multilingue:** anglais, français, allemand, espagnol, italien.
- 6) **Son:** détecter automatiquement les pleurs du bébé, réveiller l'écran d'affichage et émettre un son d'avertissement; La sensibilité peut être réglée à basse, moyenne, haute ou off.
- 7) **Réinitialiser les paramètres de l'usine:** appuyez sur le bouton OK pour confirmer la Réinitialisation; La récupération affiche les paramètres de l'usine de récupération, pendant lesquels vous ne pouvez appuyer sur aucun bouton pour contrôler l'appareil. Une fois terminé, le moniteur démarre automatiquement.
- 8) **Personne - ressource du service à la clientèle:** vérifiez le courriel, le numéro de téléphone et l'adresse du service à la clientèle.



- Pour couper le son lorsque le moniteur caméra est mal connecté, réglez le volume du système à muet.
- Lorsque l'écran du moniteur est en mode veille, l'indicateur de puissance clignote lentement en vert pendant que l'audio est encore allumé; Appuyez sur n'importe quel bouton pour vous réveiller. Vous pouvez également éteindre l'écran en appuyant brièvement sur le bouton d'alimentation.
- Appuyez et maintenez le bouton d'alimentation pour activer / désactiver l'affichage.



## 6. Ajouter / voir / supprimer caméra

1) appuyez sur le bouton Menu et sélectionnez -> -> + ajouter caméra.

2) Voir caméra -> en sélectionnant.

- Si vous avez 2 caméras ou plus, cliquez sur Ajouter caméras toutes les 15 secondes.
- Sélectionnez le numéro caméra (1 / 2 / 3 / 4) pour voir la caméra correspondante.



3) Supprimer caméra  ->  en sélectionnant. Au moins une caméra doit être ajoutée. Ne supprimez pas tous les caméras. Si nécessaire, ajoutez une nouvelle caméra avant de la supprimer.



Vous pouvez basculer pour voir différentes caméras; Le numéro caméra actuel affichera l'icône caméra  la sur l'écran. Une seule caméra peut être sélectionnée à la fois pour la visualisation.

### 7. Zoom numérique et cycle

Pour voir caméra, appuyez sur le bouton zoom pour zoomer sur 2x / 4x. Appuyez une troisième fois sur le bouton pour revenir à l'image originale. Appuyez et maintenez le bouton OK pendant 4 secondes pour démarrer le cycle automatique et appuyez à nouveau sur OK pour arrêter.



Le numéro de niveau de zoom actuel est affiché avec l'icône de zoom sur  le moniteur.

### 8. Pan-n-Tilt

Pour voir caméra, appuyez sur les boutons gauche / droite / haut / bas pour voir à différents angles, 108 degrés verticalement et 270 degrés horizontalement.

### 9. Vision nocturne

La vision nocturne s'active automatiquement dans un environnement sombre. Caméra dispose de 12 LED infrarouges de haute intensité pour prendre des images claires dans l'obscurité. Les images en noir et blanc peuvent être prises à une distance de 2 mètres.

### 10. Alarmes

Appuyez sur le bouton Menu -> Faites un clic droit pour trouver le menu alarme -> OK -> haut / bas pour sélectionner le réglage du minuteur. Vous pouvez régler les alarmes de 2, 4 ou 6 heures, ou régler les heures et les minutes. Une fois l'heure d'alarme atteinte, un bip sera entendu. Appuyez sur le bouton OK pour arrêter; Sinon, il continue à bipper pendant 30 secondes, puis à nouveau après 1 minute et s'arrête après 3 alarmes.



- Une fois le minuteur réglé, l'icône  d'alarme s'affiche sur le moniteur.
- Avant de définir, vérifiez que l'heure du moniteur est l'heure actuelle.

### 11. Vue à grand angle (facultatif)

Installez la lentille à grand angle (vendue séparément) en référence à la partie de la lentille à grand angle précédemment installée. Vous pouvez maintenant voir caméra sous un angle plus large d'environ 170 degrés.

### 12. Alarme de température

Le moniteur indiquera les températures élevées (> 35 °C / 95 °F) et basses (< 0 °C / 32 °F) par l'intermédiaire des icônes « HH » et « LL », accompagnées d'une icône et  &  d'une alarme bip.



Lorsque le moniteur est muet, vous ne pouvez pas entendre le bébé.

## SPÉCIFICATIONS



### Moniteur

Résolution	IPS(1920x1200), PPI=283
Connectivité	2.4GHz
Rapport d'aspect de l'image	16:9 (HD1080)
Compression d'image	H.264(frame rate=15fs)
Portée des travaux	280-300m(l'antenne est placée verticalement à 90°)
Alarme de température	Yes
Contrôle du volume	8 Levels
Luminosité	8 Levels
Antenne	Rotatable (max. 90 degree)
Alimentation électrique	5V / 2A (câble USB C de 1,5m de long)
Zoom	Zoom In (2X) Zoom In (4X) Auto-Pilot (2 Cycle)
Appel bidirectionnel	Yes
Multi-Caméra	Max. 4 Caméras
Température de stockage	-10°C ~ 55°C / 14 - 131°F
Température de fonctionnement	0°C ~ 40°C / 32 - 104 °F

### Caméra

Cmos	1080p (1920x1080), 2.0M, 1/2.9"
Connectivité	2.4GHz
Compression d'image	h.264 (frame rate=15fs)
Alimentation électrique	5V / 1.2A, Câble Micro USB (1.5m)
Pan-n-Tilt	108 degrés verticaux (haut = 90, bas = 18) 270 degrés horizontaux (gauche = 135, droite = 135)
Zoom	Zoom In (2X) Zoom In (4X) Auto-Pilot (2 Cycle)
Perspective: DxHxV(°)	60°, 52°, 30°
Profondeur du champ	1.5m to 6m
Vision nocturne	Image en noir et blanc, portée claire de 2 mètres, jusqu'à 6 mètres
IR LED	LED infrarouges invisibles de 940nm (x12 PCS)
Capteur de lumière	Yes
Appel bidirectionnel	Yes
Température de stockage	-10°C ~ 55°C / 14 - 131°F
Température de fonctionnement	0°C ~ 40°C / 32 - 104 °F

## DÉPANNAGE

Le produit n'est pas alimenté?	<ul style="list-style-type: none"> <li>• Vérifiez que caméra et le moniteur sont allumés.</li> <li>• Vérifiez que caméra est correctement connectée à l'alimentation électrique (non rechargeable; elle s'éteint une fois l'alimentation coupée).</li> <li>• Vérifiez que le moniteur a suffisamment de batterie (le moniteur s'éteindra automatiquement lorsque l'icône de la batterie sur le moniteur clignotera lentement en rouge).</li> <li>• Vérifier si la ligne électrique est en bon état.</li> </ul>
Le moniteur bébé ne peut pas se connecter à caméra	<ul style="list-style-type: none"> <li>• Vérifier si caméra est proche du moniteur (il est recommandé de le maintenir à 1,5 - 2 m / 4,9 - 6,6 FT).</li> <li>• Vérifiez si l'affichage n'est pas suffisamment alimenté. Rechargez à temps pour rétablir une bonne connexion.</li> <li>• Vérifiez que caméra est bien connectée à l'alimentation électrique.</li> <li>• Vérifiez s'il y a de gros objets métalliques entre caméra et le moniteur, y compris des portes, des réfrigérateurs, des miroirs, etc., qui bloquent le signal radio.</li> <li>• Vérifiez si d'autres produits de 2,4 GHz, tels que les routeurs wifi, les fours à micro - ondes, sont utilisés à proximité, ce qui peut interférer avec la connexion.</li> <li>• S'il n'y a rien ci - dessus, retry l'appariement: appuyez sur le bouton appariement en bas de la caméra, appuyez sur le bouton Menu,  -&gt;  -&gt;  sélectionnez et l'affichage s'appariera automatiquement avec la caméra.</li> </ul>
Rien n'apparaît quand je regarde caméra?	<ul style="list-style-type: none"> <li>• Vérifiez toutes les connexions à caméra (branchement et appariement des cordons d'alimentation).</li> <li>• Vérifiez que l'écran est en mode veille. Appuyez sur n'importe quel bouton pour le réveiller.</li> <li>• Vérifiez que caméra est à portée de moniteur.</li> </ul>

Le moniteur n'a pas de son?	Meilleure transmission du signal. Vérifiez que le volume du système est réglé à "0". Si elle est réglée en silence.
Des photos en noir et blanc?	La LED de vision nocturne peut être allumée. Allumez les lumières de la pièce pour les forcer à quitter le mode nuit.
Une courte vidéo?	<ul style="list-style-type: none"> <li>• Vérifiez que caméra est proche du moniteur et qu'il n'y a pas d'obstacle entre eux.</li> <li>• Réglez l'antenne du moniteur en position verticale pour une meilleure transmission du signal.</li> </ul>
Trop de bruit?	<ul style="list-style-type: none"> <li>• Le volume peut être réglé trop haut. Appuyez sur le bouton Menu - &gt; OK - &gt; gauche pour réduire le volume.</li> <li>• Caméra et moniteur peuvent être trop proches; Gardez - les à au moins 1,5 m / 4,9 pieds.</li> <li>• Caméra est peut - être trop loin. Gardez - le à moins de 10 mètres / 32,8 pieds de l'affichage.</li> </ul>
Version logicielle?	Appuyez sur le bouton d'alimentation de l'affichage pour éteindre l'affichage. La version logicielle sera affichée au bas de l'écran avant l'arrêt.

## GARANTIE ET SERVICE À LA CLIENTÈLE

12 mois de garantie

Service à la clientèle à vie (contacts sur l'écran et couverture arrière de ce guide de l'utilisateur)

## SP

### CONTENIDO

<b>INSTRUCCIONES DE SEGURIDAD</b> .....	37
<b>CUIDADO CON LA SEGURIDAD.</b> .....	37
<b>CONTENIDO DEL ENVASE</b> .....	38
<b>DIAGRAMA ESQUEMÁTICO DEL PRODUCTO</b> .....	39
<b>INICIO</b> .....	41
1. Carga y energiza el monitor del bebé .....	41
2. Alimentar la Cámara .....	41
3. Emparejar Monitor de bebé y cámara .....	41
4. Coloque la Cámara .....	42
5. Cámara montada en la pared .....	42
6. Lente de ángulo amplio (opcional) .....	43
<b>FUNCIONES Y FUNCIONAMIENTO</b> .....	44
Visión general de la interfaz del monitor .....	44
1. Pantalla dividida .....	45
2. Ajuste de volumen .....	46
3. Ajuste del brillo de la pantalla .....	46
4. Retroalimentación .....	46
5. Configuración del monitor .....	47
6. Añadir / ver / eliminar cámara .....	47
7. Movimiento rápido digital y ciclo .....	48
8. Sartén .....	48
9. Visión nocturna .....	48
10. Alertas .....	49
11. Visión de ángulo ancho (opcional) .....	49
12. Pánico de temperatura .....	49
<b>ESPECIFICACIÓN</b> .....	50
<b>SOLUCIÓN DE PROBLEMAS</b> .....	52
<b>GARANTÍA Y SERVICIO AL CLIENTE</b> .....	53

## INSTRUCCIONES DE SEGURIDAD

- Mantenga la cuerda fuera del alcance de los niños (más de 3 pies / 0,9 metros) para evitar el enredo.

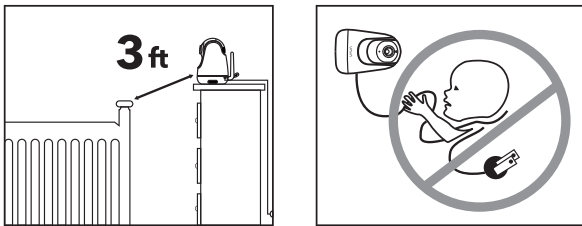

- Nunca coloque cámaras o cables dentro o cerca de una cuna o cerca de una valla de juego.
- No coloque la Cámara directamente sobre la cuna o la valla de juego para evitar el riesgo de lesiones.
- Utilice sólo el adaptador AC proporcionado.
- No utilice este equipo cerca del agua, incluyendo bañera, lavabo, lavadora, sótano húmedo, etc.
- No instale cerca de ninguna fuente de calor, como radiadores, reguladores de calor, cocinas u otros dispositivos generadores de calor.
- Sólo se utilizarán los accesorios y accesorios especificados por el fabricante.
- Desconecte este dispositivo cuando no esté en uso durante mucho tiempo.
- No inserte nada en el agujero de actualización. Esto sólo se aplica a los profesionales.

### CUIDADO CON LA SEGURIDAD.

- No es un juguete. No dejes que los niños jueguen con ellos.
- La lente y la tapa de la lente son widgets, por favor Manténgase fuera del alcance del bebé.
- Este producto no tiene por objeto sustituir a la supervisión adecuada de los niños. Usted debe comprobar las actividades de su hijo regularmente.
- Este producto no es adecuado para cámaras médicas, su uso no debe reemplazar la supervisión de adultos.
- Desconecte el producto durante una tormenta eléctrica.

- Compruebe cuidadosamente el alcance y el Estado de la Cámara durante la instalación inicial y periódicamente después de la instalación.
- Compruebe periódicamente la recepción. Pruebe la Cámara antes de usarla y después de cambiar la posición de la Cámara.
- Sólo para uso interior.
- Sólo limpie la cámara con un paño seco.
- No bloquee ninguna ventilación.
- La retroalimentación del micrófono puede ocurrir cuando el monitor está demasiado cerca de la Cámara. Manténgalos a una distancia mínima de 1,5 m / 4,9 pies.

## CONTENIDO DEL ENVASE

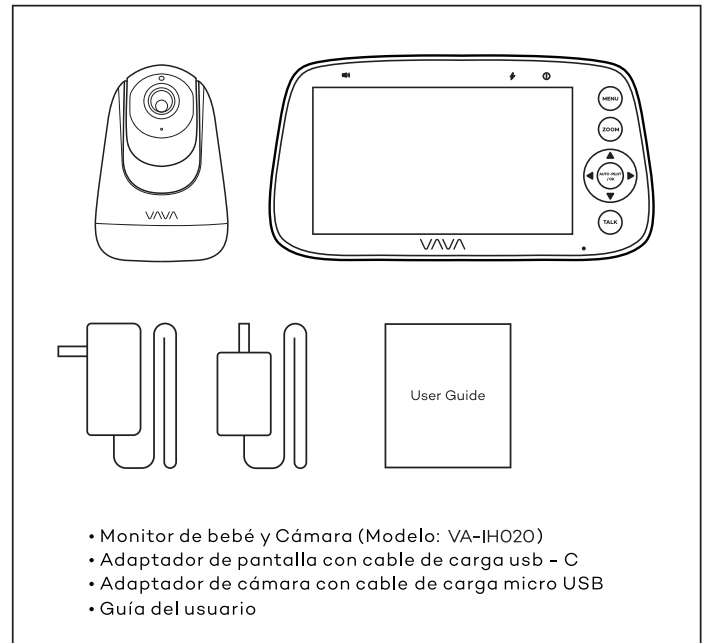

- Monitor de bebé y Cámara (Modelo: VA-IH020)
- Adaptador de pantalla con cable de carga usb - C
- Adaptador de cámara con cable de carga micro USB
- Guía del usuario

## DIAGRAMA DE PRODUCCIÓN

### Monitor de bebé

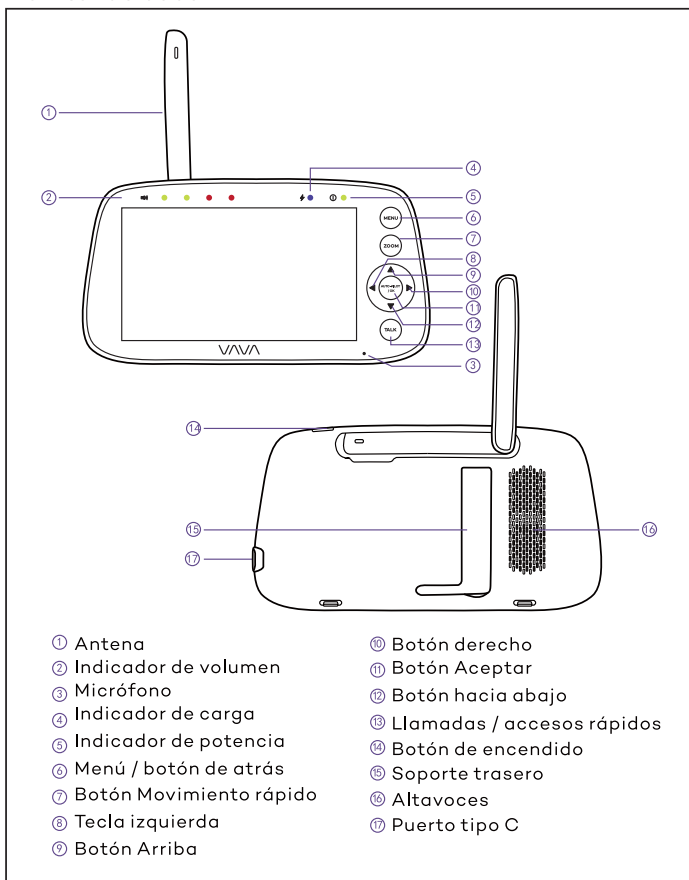

### Cámara

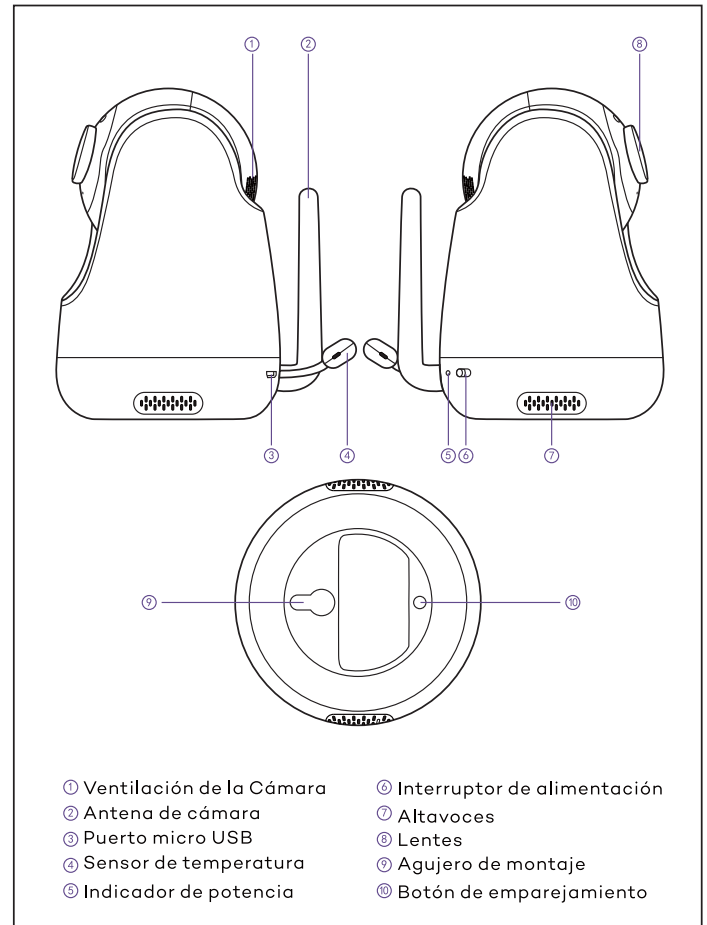

## INICIO

### 1. Carga y energiza el monitor del bebé

- 1) Conecte el adaptador de visualización a la pantalla y a la toma de corriente.
- 2) Cuando el indicador de potencia se apague, desconecte la fuente de alimentación para indicar que está completamente cargada.
- 3) Presione el botón de encendido en la pantalla para encender la energía y el indicador de potencia se encenderá verde.

### 2. Alimentar la Cámara

- 1) Conecte la cámara a la fuente de alimentación a través del cable micro USB y el adaptador de la Cámara.
- 2) Deslice el interruptor de alimentación de la Cámara para encender la energía. Asegúrese de que el indicador de potencia es verde.



- Utilice sólo el adaptador de potencia incluido en el paquete.
- No coloque la Cámara ni el cable de alimentación fuera del alcance del bebé.

### 3. Emparejar Monitor de bebé y cámara

Por defecto, una cámara se empareja con el monitor en el momento de la fabricación. Cuando encienda el monitor y la Cámara, los dos se emparejarán automáticamente.

Para añadir más cámaras, pulse el botón emparejar en la parte inferior de la Cámara, pulse el botón menú, seleccione -> -> , y el monitor se emparejará automáticamente con la Cámara.



- Una vez que el emparejamiento tenga éxito, el número de 01 cámara con el icono se mostrará en la parte superior izquierda.
- La retroalimentación del micrófono puede ocurrir cuando el monitor está demasiado cerca de la Cámara. Manténgalos a una distancia mínima de 1,5 m / 4,9 pies.
- Se recomienda emparejar en la habitación del bebé o en cualquier lugar que desee colocar la Cámara.

### 4. Coloque la Cámara

Por razones de Seguridad, en modo de visión nocturna, coloque la cámara a 1,5 m / 4,9 - 6,6 pies de su bebé para una mejor vista.

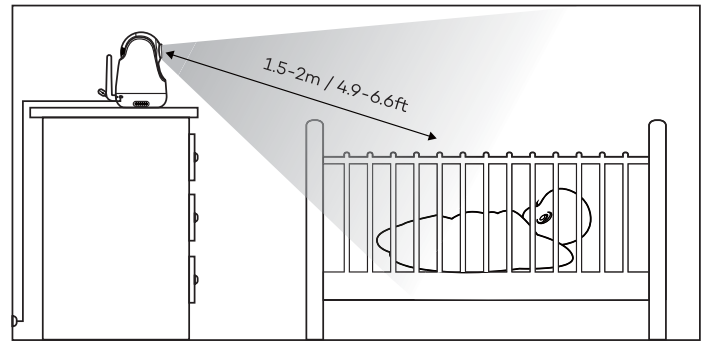

### 5. Cámara montada en la pared

- 1) Elija la ubicación de la Cámara para que el bebé no pueda alcanzarla.
- 2) Inserte tornillos pre - montados en la pared (no incluidos) en los agujeros de montaje de la Cámara.

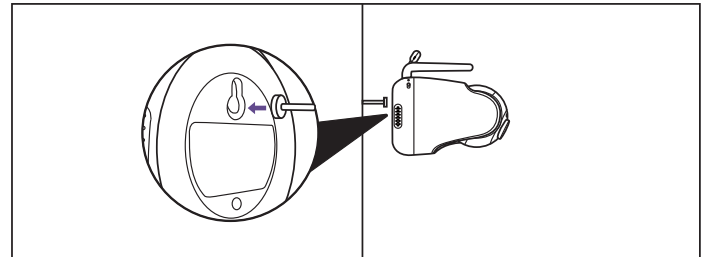

- Se recomienda encarecidamente el uso de tornillos y fijadores de tornillos. No suelte la Cámara hasta que esté segura de que está instalada de forma segura.

### 6. Lente de ángulo amplio (opcional)

En el momento de la fabricación de la Cámara, se instaló una cubierta de lente de aluminio (sin efectos especiales de vídeo).

Para instalar una lente de ángulo ancho (vendida por separado), simplemente gire la tapa de la lente original en sentido contrario a las agujas del reloj para eliminarla. A continuación, instale la nueva lente y gire en el sentido de las agujas del reloj para asegurar en su lugar.

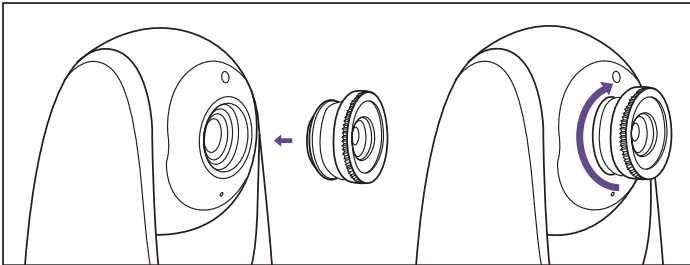
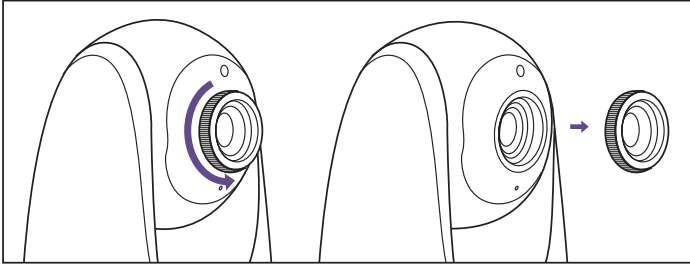

## FUNCIONES Y FUNCIONAMIENTO

### Visión general de la interfaz del monitor

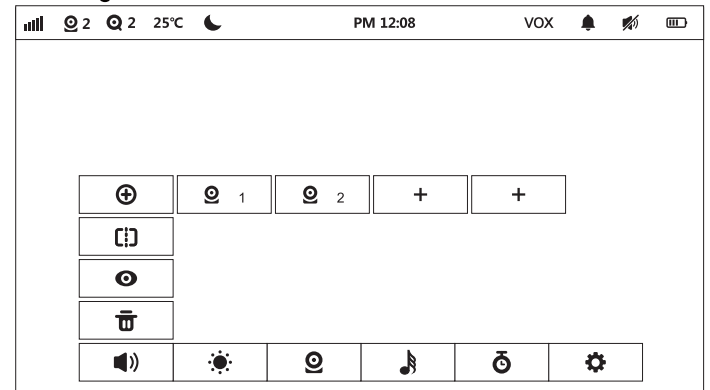

### Indicador de Estado superior

	Señal	Nivel 5
	Cámara actual	Cámara 1 / Cámara 2 / Cámara 3 / Cámara 4
	Movimiento rápido	2X / 4X
	Temperatura actual	°C / °F
	Visión nocturna	Encendido automático en ambiente oscuro
	Hora actual	AM / PM
	Pánico	ON / OFF
	Silencioso	Silencioso all system sounds
	Respuesta	ON / OFF
	Batería	Nivel 5



## Resumen del menú inferior

	Añadir cámara	Hasta 4 cámaras
	Pantalla dividida	Seleccione dos cámaras para una visualización en pantalla dividida
	Pantalla dividida en cuatro	Seleccione cuatro cámaras para una visualización en pantalla dividida cuádruple
	Ver cámara	Elija ver cada uno a la vez
	Eliminar cámara	Seleccione para eliminar la Cámara
	Volumen del altavoz	Nivel 0 - 7 (silencioso a nivel 0)
	Brillo	Nivel 1 - 8
	Cámara	Añadir / ver / eliminar cámara
	Música	<ul style="list-style-type: none"> <li>• Contiene 5 canciones de cuna</li> <li>• Control remoto de una o más repeticiones de selección</li> <li>• Volumen de reproducción ajustable de la canción de cuna</li> </ul>
	Pánico	Apagado / 2 horas / 4 horas / 6 horas / tiempo establecido (horas / minutos / mañana, tarde)
	Configuración	<ul style="list-style-type: none"> <li> Tiempo</li> <li> Volumen del sistema</li> <li> Escala de temperatura</li> <li> Tiempo de inactividad automático</li> <li> Configuración del habla multinacional</li> <li> Configuración baja / media / alta / cerrada</li> <li> Volver a la configuración de fábrica</li> <li> Contacto de servicio al cliente</li> </ul>

### 1. Pantalla dividida

- 1) Presione el botón Menú y seleccione entre -> .
- 2) Seleccione dos cámaras (Cámara 1/2/3/4) para la visualización en pantalla dividida.
- 3) Una vez configurado, podrá ver dos cámaras simultáneamente sin demora. El sonido de las dos habitaciones cambiará cada 15 segundos.
- 4) Seleccione si desea dividir la pantalla en cuatro cámaras.
- 5) En el modo de pantalla dividida, también puede presionar el botón de navegación -> botón OK para seleccionar una cámara (Cámara 1/2/3/4) que desea ver o ampliar. Presione el botón de menú para regresar al modo de pantalla dividida.

45



- Cuando el número de cámara sea 2, el icono estará en el menú.
- Cuando el número de cámara sea superior a 2, el icono estará en el menú.

### 2. Ajuste de volumen

Utilice el botón de acceso rápido: Pulse el botón de llamada - > botón izquierdo / derecho para ajustar rápidamente el volumen del & > icono.



- Para ajustar el sonido del sistema, vaya a la configuración del monitor-> Volumen del sistema.

### 3. Ajuste del brillo de la pantalla

- 1) Use accesos rápidos de teclado: Pulse el botón de llamada - > botón superior / botón inferior para ajustar rápidamente el brillo del & icono;
- 2) Alternativamente, puede pulsar el botón Menú - > aceptar - > izquierda/ derecha para aumentar / disminuir el brillo, y luego pulse Aceptar para guardar la configuración.

### 4. Retroalimentación

- 1) Pulse una sola llamada / acceso rápido para ajustar rápidamente el volumen o el brillo.
- 2) Mantenga pulsado el botón de llamada para hablar con su bebé y suelte para salir del modo de llamada.



- Cuando entre en modo de llamada, el icono se mostrará en la pantalla.
- Cuando es silencioso o el volumen del altavoz es demasiado bajo, es posible que no pueda oír al bebé.
- La Cámara no transmite sonido al monitor cuando presiona el botón de llamada. Por favor, suelte el botón para escuchar al bebé.

46

## 5. Configuración del monitor

Pulse los botones del menú, los botones izquierdo y derecho, y luego el botón Aceptar para configurar el Monitor:

- 1) **Configuración del tiempo:** establezca el valor real de hora estableciendo horas, minutos y AM / PM.
- 2) **Volumen del sistema:** elija entre bajo, alto y silencioso.
- 3) **Rango de temperatura:** a °F.
- 4) **Tiempo de sueño automático de la pantalla:** seleccione entre 1, 2, 5 y apagado.
- 5) **Configuración multilingüe:** inglés, francés, alemán, español, italiano.
- 6) **Sonido:** detecta automáticamente el llanto del bebé, despierta la pantalla y emite un sonido de advertencia; La sensibilidad puede ser baja, media, alta o apagada.
- 7) **Restaurar la configuración de la fábrica:** Pulse el botón Aceptar para confirmar el reinicio; "Restaurar la configuración de fábrica" se muestra cuando se restaura, durante el cual no se puede presionar ningún botón para controlar el dispositivo. Cuando haya terminado, el monitor se iniciará automáticamente.
- 8) **Contacto de servicio al cliente:** compruebe el correo electrónico, el número de teléfono y la dirección del servicio al cliente.



- Para silenciar cuando la Cámara de Vigilancia está mal conectada, establezca el volumen del sistema en silencio.
- Cuando la pantalla del monitor está en modo de espera, el indicador de potencia parpadea lentamente verde mientras el audio todavía está encendido; Pulse cualquier botón para despertar. También puede apagar la pantalla pulsando brevemente el botón de encendido.
- Mantenga pulsado el botón de encendido para activar / desactivar la pantalla.

## 6. Añadir / ver / eliminar cámara

- 1) Pulse el botón Menú y seleccione añadir -> -> cámara.
- 2) Seleccione pasar -> para ver la Cámara.
  - Si tiene 2 o más cámaras, haga clic en la cámara que se añade cada 15 segundos.

- Seleccione el número de cámara (1 / 2 / 3 / 4) para ver la Cámara apropiada.
- 3) Seleccione pasar -> para eliminar la Cámara. Se debe añadir al menos una cámara. No elimine todas las cámaras. Si es necesario, agregue una nueva cámara antes de borrarla.



Puede cambiar a diferentes cámaras; El número real de Cámara se mostrará en el icono de la Cámara en el monitor. Sólo se puede seleccionar una cámara a la vez.

## 7. Digital Movimiento rápido & Circulating

Al ver la Cámara, pulse el botón mover R rápido para ampliar el movimiento R rápido a 2x / 4x. La tercera vez que pulse el botón se restaurará a la imagen original.

Mantenga pulsado el botón Aceptar durante 4 segundos para iniciar el ciclo automático y pulse Aceptar de nuevo para detenerse.



El número actual de nivel de movimiento R rápido se mostrará en el monitor como el icono de movimiento R rápido.

## 8. Pan-n-Tilt

Al ver la Cámara, pulse el botón izquierdo / Derecho / arriba / abajo para ver en diferentes ángulos, 108 grados en dirección vertical y 270 grados en dirección horizontal.

## 9. Visión nocturna

Vision nocturna se inicia automáticamente en un entorno oscuro. La Cámara tiene 12 leds infrarrojos de alta intensidad para capturar imágenes claras en la oscuridad. Las imágenes en blanco y negro se pueden tomar a una distancia de 2 metros.

## 10. Pánico

Pulse el botón Menú - > botón derecho del ratón para encontrar el menú pano - > botón Aceptar - > botón Arriba / abajo para seleccionar la configuración del temporizador. Puede configurar 2hr, 4hr o 6hr panico, o puede configurar horas y minutos. Cuando llegue a la hora del pico, se oirá un pitido. Pulse el botón Aceptar para detenerse; De lo contrario, durará 30 segundos, volverá a sonar en un minuto y se detendrá después de tres alarmas.



Después de configurar el temporizador, el icono 🔔 de pánico se muestra en el monitor.  
Antes de configurar, compruebe que el tiempo del monitor es su hora real.

## 11. Visión de ángulo ancho (opcional)

Instale la lente de ángulo ancho (disponible por separado) con referencia a la Sección de lente de ángulo ancho instalada anteriormente. Ahora puede ver la Cámara en un ángulo más amplio de aproximadamente 170 grados.

## 12. Alarma de temperatura

El Monitor indicará una temperatura demasiado alta (> 35°C / 95°F) y demasiado baja (< 0°C / 32°F) a través de los 🌡️ & 🌡️ iconos "HH" y "LL", junto con un icono y una alarma de pitido



Cuando el monitor es silencioso, es posible que no oiga al bebé.

## ESPECIFICACIÓN



### Monitor

Resolución	IPS(1920x1200), PPI=283
Conectividad	2.4GHz
Relación de aspecto de la imagen	16:9 (HD1080)
Compresión de imágenes	H.264(frame rate=15fs)
Ámbito de trabajo	280 - 300m (antena colocada verticalmente a 90°)
Alarma de temperatura	Yes
Control de volumen	Nivel 8
Brillo	Nivel 8
Antenna	Girar (máximo 90 grados)
Entrada de energía	5v / 2A (Cable USB C de 1,5 m de largo)
Movimiento rápido	Movimiento rápido In (2X) Movimiento rápido In (4X) Conducción automática (2 ciclos)
Llamada bidireccional	Yes
Cámara múltiple	Hasta 4 cámaras
Temperatura de almacenamiento	-10°C ~ 55°C / 14 - 131°F
Temperatura de funcionamiento	0°C ~ 40°C / 32 - 104 °F

## Cámara

Cmos	1080p (1920x1080), 2.0M, 1/2.9"
Conectividad	2.4GHz
Compresión de imágenes	H.264 (frame rate=15fs)
Entrada de energía	5V / 1.2A, Cable micro USB (1.5m)
Pan-n-Tilt	Vertical 108 grados (arriba = 90, abajo = 18) Nivel de 270 grados (izquierda = 135, derecha = 135)
Movimiento rápido	Movimiento rápido In (2X) Movimiento rápido In (4X) Conducción automática (2 ciclos)
Perspectiva: DxHxV(°)	60°, 52°, 30°
Profundidad del campo	1.5m to 6m
Visión nocturna	Immagine in bianco e nero, raggio chiaro di 2m, fino a 6m
IR LED	LED IR non visibile con lunghezza d'onda 940nm (x12 pz)
Sensor de luz	Yes
Llamada bidireccional	Yes
Temperatura de almacenamiento	-10°C ~ 55°C / 14 ~ 131°F
Temperatura de funcionamiento	0°C ~ 40°C / 32 ~ 104 °F

## SOLUCIÓN DE PROBLEMAS

¿El producto no está encendido?	<ul style="list-style-type: none"> <li>• Compruebe si la Cámara y el monitor están encendidos.</li> <li>• Compruebe que la Cámara está conectada correctamente (no se puede cargar; una vez desconectada, la Cámara se apagará).</li> <li>• Compruebe que la pantalla tiene suficiente batería (la pantalla se apagará automáticamente cuando el icono de nivel de batería en la pantalla parpadee lentamente rojo).</li> <li>• Compruebe si el cable de alimentación está en buenas condiciones.</li> </ul>
Monitor de bebé no conectado a la Cámara	<ul style="list-style-type: none"> <li>• Compruebe si la Cámara está cerca del monitor (se recomienda mantener el rango de 1,5 - 2 m / 4,9 - 6,6 pies).</li> <li>• Compruebe si la pantalla es baja. Recargar a tiempo para restaurar una buena conexión.</li> <li>• Compruebe si la Cámara está bien conectada a la fuente de alimentación.</li> <li>• Compruebe si hay objetos metálicos grandes entre la Cámara y el Monitor, incluyendo puertas, refrigeradores, espejos, etc., bloqueando así las señales de radio.</li> <li>• Compruebe si otros productos de 2,4 GHz, como routers wifi y hornos de microondas, se utilizan cerca, lo que puede interferir con la conexión.</li> <li>• Si no se trata de lo anterior, vuelva a probar el emparejamiento: Pulse el botón emparejar en la parte inferior de la Cámara. Pulse el botón menú, seleccione  -&gt;  -&gt;  +, y la pantalla se emparejará automáticamente con la Cámara.</li> </ul>
¿No se muestra cuando miro la cámara?	<ul style="list-style-type: none"> <li>• Compruebe todas las conexiones de la Cámara (cable de alimentación conectado y emparejado).</li> <li>• Compruebe si la pantalla está en modo de espera.</li> <li>• Pulse cualquier botón para despertarlo.</li> <li>• Compruebe si la Cámara está en el rango del monitor.</li> </ul>

¿No hay sonido en el monitor?	Mejor transferencia de sexo. Compruebe que el volumen del sistema se establece en "0". Si está configurado de esta manera, será silencioso.
¿Imágenes en blanco y negro?	El LED Vision nocturna puede estar encendido. Encienda la luz de la habitación para forzarla a salir del modo nocturno.
¿Video corto?	<ul style="list-style-type: none"> <li>• Compruebe si la Cámara está cerca del monitor y no hay obstáculos entre ellos.</li> <li>• Ajuste la antena de visualización a la posición vertical para una mejor transmisión del Señor.</li> </ul>
¿Demasiado ruido?	<ul style="list-style-type: none"> <li>• El volumen puede ser demasiado alto. Pulse el botón Menú - &gt; aceptar - &gt; botón izquierdo para bajar el volumen.</li> <li>• La Cámara y el Monitor pueden estar demasiado cerca; Manténgalos a una distancia de al menos 1,5 m / 4,9 pies.</li> <li>• La Cámara puede estar fuera de alcance. Manténgalo a 10 m / 32,8 pies de la pantalla.</li> </ul>
¿Versión de software?	Pulse el botón de encendido en la pantalla para apagar la pantalla. Antes de apagar, la versión del software se mostrará en la parte inferior de la pantalla.

## GARANTÍA Y SERVICIO AL CLIENTE

### Garantía de 12 meses

Servicio al cliente de por vida (contactos en la pantalla y la parte inferior de esta guía de usuario)

## FCC STATEMENT

**NOTE:** This equipment has been tested and found to comply with the limits for a Class B digital device, pursuant to part 15 of the FCC Rules. These limits are designed to provide reasonable protection against harmful interference in a residential installation. This equipment generates uses and can radiate radio frequency energy and, if not installed and used in accordance with the instructions, may cause harmful interference to radio communications. However, there is no guarantee that interference will not occur in a particular installation. If this equipment does cause harmful interference to radio or television reception, which can be determined by turning the equipment off and on, the user is encouraged to try to correct the interference by one or more of the following measures:

- Reorient or relocate the receiving antenna.
- Increase the separation between the equipment and receiver.
- Connect the equipment into an outlet on a circuit different from that to which the receiver is connected.
- Consult the dealer or an experienced radio/TV technician for help

Changes or modifications not expressly approved by the party responsible for compliance could void the user's authority to operate the equipment.

This device complies with Part 15 of the FCC Rules. Operation is subject to the following two conditions:

(1) this device may not cause harmful interference, and (2) this device must accept any interference received, including interference that may cause undesired operation.

FCC RF Exposure Warning Statements for Camera:

This equipment complies with FCC radiation exposure limits set forth for an uncontrolled environment. This equipment shall be installed and operated with minimum distance 20cm between the radiator & body.

FCC RF Exposure Warning Statements for Monitor:

FCC RF Exposure requirements: The highest SAR value reported under this standard during product certification for use next to the body with the minimum separation distance of 0mm. This transmitter must not be collocated or operating in conjunction with any other antenna or transmitter.

This product is compliance to FCC RF Exposure requirements and refers to FCC website <https://apps.fcc.gov/oetcf/eas/reports/GenericSearch.cfm> search for FCC ID: 2A94QVA-IH020M

This device contains licence-exempt transmitter(s)/receiver(s) that comply with Innovation, Science and Economic Development Canada's licence-exempt RSS(s). Operation is subject to the following two conditions:

- (1) This device may not cause interference.
- (2) This device must accept any interference, including interference that may cause undesired operation of the device.

L'émetteur/récepteur exempt de licence contenu dans le présent appareil est conforme aux CNR d'Innovation, Sciences et Développement économique Canada applicables aux appareils radio exempts de licence. L'exploitation est autorisée aux deux conditions suivantes :

- (1) L'appareil ne doit pas produire de brouillage;
- (2) L'appareil doit accepter tout brouillage radioélectrique subi, même si le brouillage est susceptible d'en compromettre le fonctionnement.

#### ISED Radio Frequency Exposure Statement for Camera

This equipment complies with IC exposure limits set forth for an uncontrolled environment. The device can be used in portable exposure conditions. This equipment shall be installed and operated with minimum distance 20cm between the radiator & body.

Cet équipement est conforme aux limites d'exposition IC établies pour un environnement non contrôlé. L'appareil peut être utilisé dans des

conditions d'exposition portables. Cet équipement doit être installé et utilisé avec une distance minimale de 20 cm entre le radiateur et le corps.

#### ISED Radio Frequency Exposure Statement for Monitor:

This EUT is compliance with SAR for general population/uncontrolled exposure limits in IC RSS-102 had been tested in accordance with the measurement methods and procedures specified in IEEE 1528 and IEC 62209. This equipment should be installed and operated with minimum distance 0 mm between the radiator and your body. This device and its antenna(s) must not be co-located or operating in conjunction with any other antenna or transmitter.

Cet EST est conforme au SAR pour la population générale/limites d'exposition non contrôlées dans IC RSS-102 a été testé conformément aux méthodes et procédures de mesure spécifiées dans IEEE 1528 et CEI 62209. Cet équipement doit être installé et utilisé avec une distance minimale de 0 mm entre le radiateur et votre corps. Cet appareil et ses antennes ne doivent pas être situés ou fonctionner en conjonction avec une autre antenne ou un autre émetteur.