

承 認 書



SPECIFICATION FOR APPROVAL

客 戶: 宁波奥斯达光电科技有限公司
CUSTOMER:

客 戶 料 號: 4010017
CUST P/N:

松 島 料 號: G41.5-6.3uH 单线圈 0.08*24*2P*10TS
FINE P/N:

產 品 型 號: Φ 41.5MMX5.0MMX0.6MM
DESC:

日 期: 2023/02/01
DATE:

版 本: A.0
Version:

擬制 PREPARED BY	審核 CHECKED BY	批准 APPROVED BY	客戶承認 CUSTOMER APPROVE
黃燕銘	寧元安	黃錦華	

深圳市松岛科技有限公司

工廠地址：东莞市东坑镇骏发三路 123 号三甲高新技术产业园 2 栋 8 楼

TEL: 13728755750

FAX: 0755-84526500

E-mail: 506388681@qq.com

SPECIFICATION

產品型號: DESC	Φ20.5x38.5-6.3uH-0.08x24*2-40mm	版本 Rev: A.0	客戶 CUST: 客戶料号 CUST P/N:	
			4010017	

一、尺寸 DIMENSION:(mm)

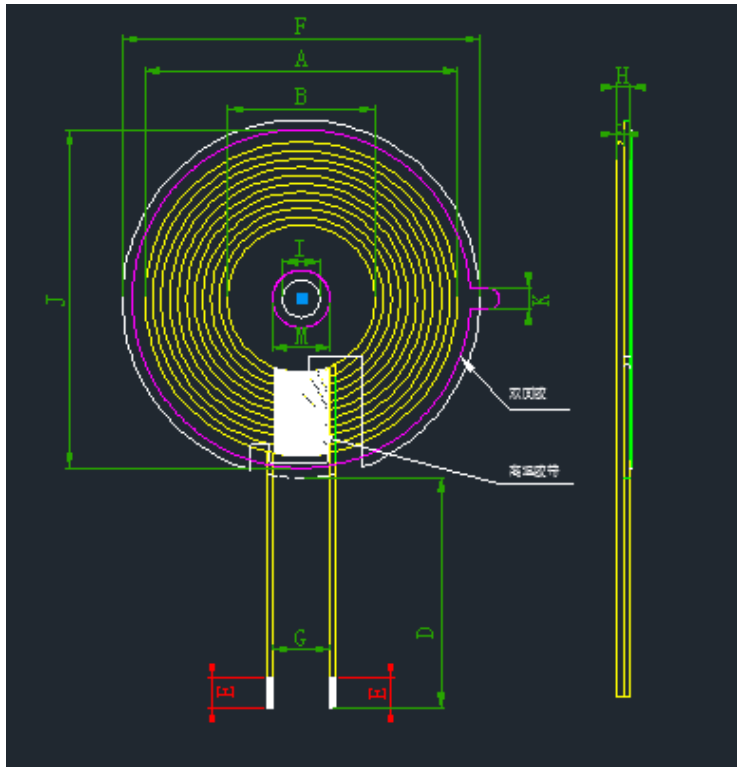

A	38.5.0±1
B	20.5±0.5
D	40±2
E	4±2
F	41.5±0.5
G	10.0 ref
H	1.5 Max
I	5.3 Max
M	8.0
J	40±1
K	3.0±1

- 注:
- 1.交叉出线;
 - 2.出线位置缠 8mm(ref)宽度高温胶纸 1-2Ts;
 - 3.线圈贴圆形硬磁片带槽, 磁片尺寸 41.5±0.5mm,内孔 5.0mm,厚度为 0.6±0.2mm。

二、原理图 SCHEMATIC DIAGRAM:



三、绕线参数 Winding Specification:

序号 NO.	端子 TERMINAL		线径 WIRE	圈数 Turns	绕线方向 Winding Direction
1	S	F	热风自粘漆包线 0.08*24*2P	10Ts	CCW

四、电气特性 ELECTRICAL CHARACTERISTICS:

温度 TEMPERATURE:25±10°C, 湿度 RELATIVE HUMIDITY:65±20%

序号 NO.	项目 ITEM	端子 TERMINAL	标准 SPECIFICATION	测试条件 TEST FREQUENCY	测试仪器 TEST EQUIPMENTS
1	IND.	S-F	3.8uH ±20%单独线圈	100KHz/1.0V	LCZ METER 1062B
2	IND.	S-F	6.3uH ±10%加磁片	100KHz/1.0V	LCZ METER 1062B
3	DCR	S-F	≤88mΩ		
4	Q	S-F	≥35		LCZ METER 502B

擬制/日期 PREPARED BY/DATE 黄燕铭 2023/02/01	審核/日期 CHECKED BY/DATE 黄锦华 2023/02/01
--	---