

1. LISTE DE CONTRÔLE AU DÉBALLAGE

1.1 Contenu dans la caisse

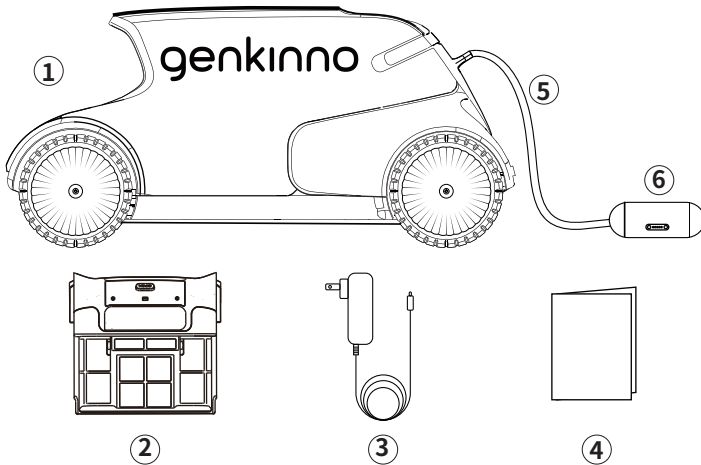

- | | |
|---|-----------------------------|
| ① 1 X Genkinno P2 | ④ 1 X Manuel d' utilisation |
| ② 1 X Réservoir du filtre à eau (filtre inclus) | ⑤ 1 X Câble flottant |
| ③ 1 X Chargeur | ⑥ 1 X Poignée |

1.2 Pièces détachées pour le robot nettoyeur de piscine

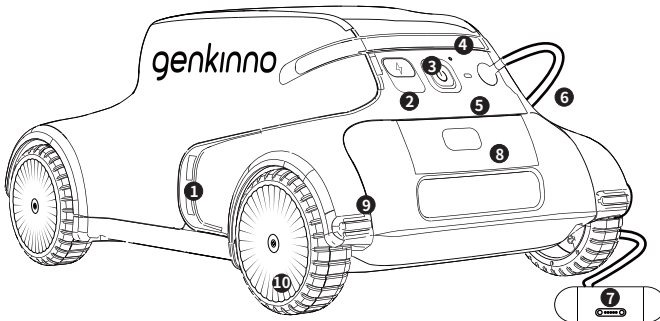

- | | |
|-----------------------------------|---|
| 1. Évacuation | 6. Câble de transmission/Câble flottant |
| 2. Entrée de charge | 7. Poignée/Antenne |
| 3. Bouton d' alimentation | 8. Bouton de démontage |
| 4. Voyant d' état d' alimentation | 9. Tampon anticollision |
| 5. Voyant d' état | 10. Roue |

1.3 Conditions de l' eau

Utilisez le robot nettoyeur de piscine dans les conditions de l'eau suivantes :

pH	7,0 – 7,8
Température	0 °C – 40 °C
NaCl	5000 ppm, Maximum

2. UTILISATION POUR LA PREMIÈRE FOIS

2.1 Charge du nettoyeur

Avant de l' utiliser pour la première fois, connectez le nettoyeur et le chargeur inclus pour charger la batterie.

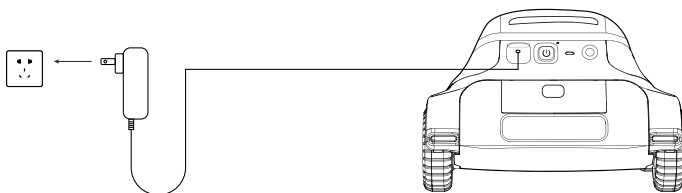

- Avant la charge, vérifiez le port de charge qui devrait être maintenu au sec.
- Le fait que le voyant rouge de l'adaptateur est allumé signifie que la batterie est en cours de charge.
- Le fait que le voyant vert de l'adaptateur est allumé signifie la fin de la charge.

2.2 Téléchargement de l' APP & Enregistrement

Avant de l' utiliser pour la première fois, vous pouvez scanner le code ou rechercher « Genkinno » sur l' App Store ou Google Play pour télécharger l' App Genkinno. Ensuite, suivez les messages pour créer ou vous connecter à votre compte.



Téléchargement de l' APP



Enregistrement

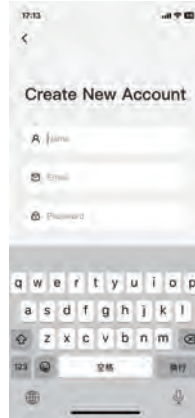

Enregistrement

2.3 Démarrage du nettoyeur

Appuyez sur le bouton de démarrage pour démarrer le nettoyeur.

Lorsque le voyant blanc clignote, le nettoyeur entre en mode préchauffage.

Au bout d' environ 30 minutes, le voyant indicateur du nettoyeur deviendra bleu, cela indique que le nettoyeur est prêt à commencer le fonctionnement.

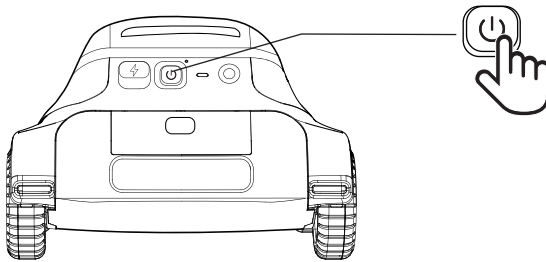

2.4 Vérification de la charge restante de la batterie

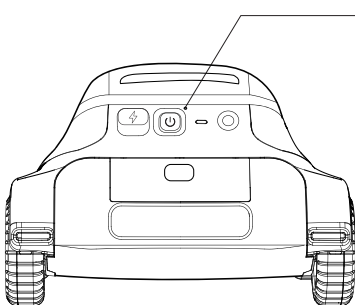

Vert : Le nettoyeur peut fonctionner normalement.

Rouge : La charge restante de la batterie est faible et la batterie nécessite une recharge.

2.5 Liaison du nettoyeur

Pour démarrer le nettoyeur, ouvrez l'App et cliquez sur **Ajouter un nouvel appareil**.

Ensuite, sélectionnez **Genkinno P2** pour accéder à la page de recherche. Une fois que le nom du produit concerné s'affiche sur la liste, cliquez-le pour terminer le processus de liaison initial.



Page de recherche



Page de connexion

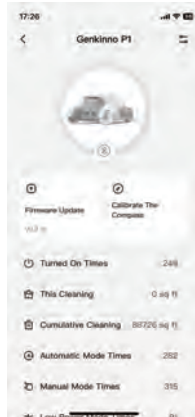

Page de connexion réussie

2.6 Mise à niveau du firmware

Cliquez sur **Mise à niveau du firmware** pour mettre à niveau le firmware vers la dernière version. Ce processus durera environ 3~4 minutes.



Mise à jour du firmware



Mise à jour terminée

3. UTILISATION DU ROBOT NETTOYEUR DE PISCINE

3.1 Voyants indicateurs d' état du robot nettoyeur de piscine

Le nettoyeur comporte des voyants indicateurs LED d' état. Le tableau ci-dessous décrit les états de la machine indiqués par différentes méthodes de clignotement.

Voyant indicateur d' état P2	
Bleu clignotant lentement	Mode automatique, Arrêt
Bleu constant	Mode automatique, Marche
Vert clignotant lentement	Mode manuel, Arrêt
Vert constant	Mode manuel, Marche
Blanc clignotant	Le nettoyeur est en cours de préchauffage, et les opérations de nettoyage débiteront dès que le processus de préchauffage aura fini.
Rouge constant	Charge restante faible de la batterie

3.2 Mode automatique

Une fois démarré, le nettoyeur entre en Mode automatique par défaut, sous lequel le nettoyeur commencera à fonctionner environ 0,5 à 1 minute après avoir été placé dans la piscine.

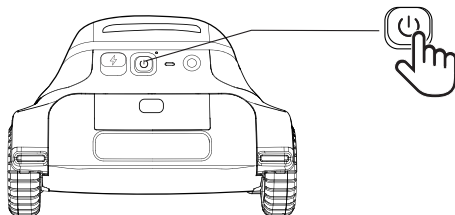

3.2.1 Placement du robot nettoyeur de piscine dans la piscine

Libérez-le lentement et laissez-le descendre doucement jusqu' au fond de la piscine.

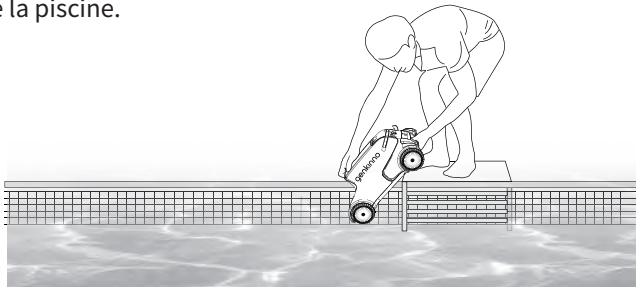

3.2.2 Réglage automatique de la puissance

- La puissance par défaut du nettoyeur est de **40 W** ;
- La puissance d' aspiration maximale de **100 W** du nettoyeur sera activée automatiquement lorsque le nettoyeur rencontrera de grosses feuilles et d' autres débris.

3.2.3 Stationnement automatique

Lorsque la charge restante de la batterie est faible, le nettoyeur stationnera pour que vous puissiez le sortir facilement.

3.2.4 Sortie du robot nettoyeur de piscine hors de la piscine

Trouvez et prenez le câble flottant, vous pourrez ensuite tirer le câble pour sortir le nettoyeur hors de la piscine.

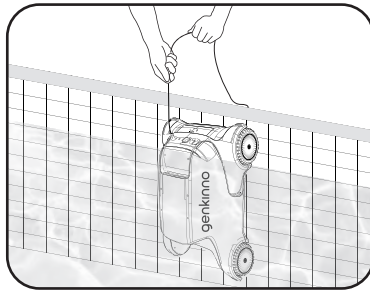

3.3 Mode manuel (Nécessitant la télécommande)

The cleaner includes LED status indicators. The table below describes the machine status indicated by different flashing methods.

3.3.1 Pièces détachées de la télécommande

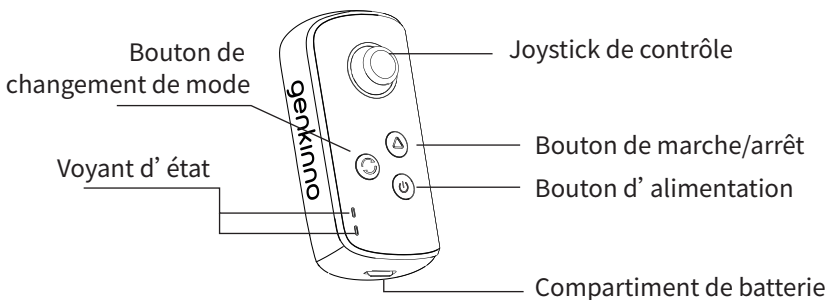

(Die Leistungstaste wird in den Schalter für Start/Stop umgewandelt.)

3.3.2 Utilisation de la télécommande pour la première fois

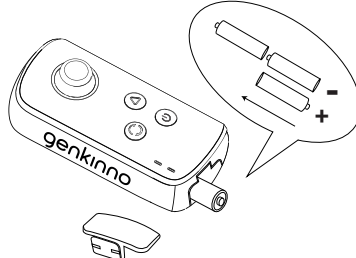

Veuillez insérer trois piles AA dans la télécommande comme le montre la figure, et puis appairez la télécommande avec le robot nettoyeur de piscine.

- ① Pressez et maintenez simultanément le bouton de commutation de modes et le bouton d'alimentation enfoncés jusqu'à ce que la télécommande soit activée.
- ② Ensuite, pressez le bouton de commutation de modes et attendez que les voyants vert et bleu clignotent alternativement.
- ③ Démarrez le nettoyeur, le fait que le son « Bip » est écouté et que le voyant LED de la télécommande devient bleu constant indique un appariement réussi.

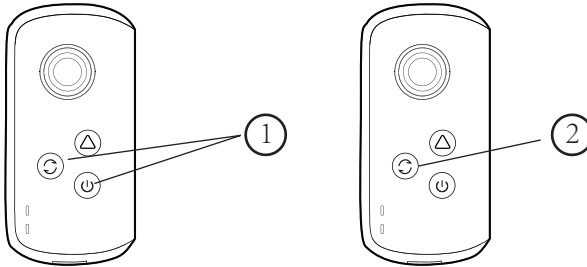

3.3.3 Passage au mode manuel

Activez la télécommande, pressez le bouton de commutation de modes. Le voyant LED devient vert, cela indique que le nettoyeur est passé au mode manuel.

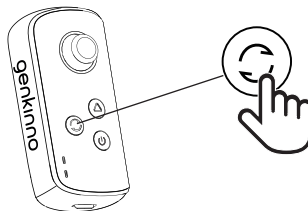

3.3.4 Mise en marche/arrêt

Pressez le bouton de marche/arrêt pour commander la mise en marche et l'arrêt du nettoyeur. Lorsque le voyant indicateur est en vert/bleu constant, le nettoyeur est démarré. Lorsque le voyant indicateur clignote, le nettoyeur a arrêté de fonctionner.

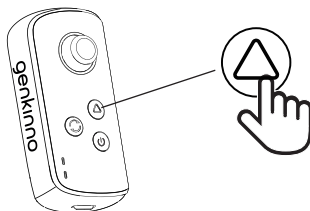

3.3.5 Manœuvre du nettoyeur

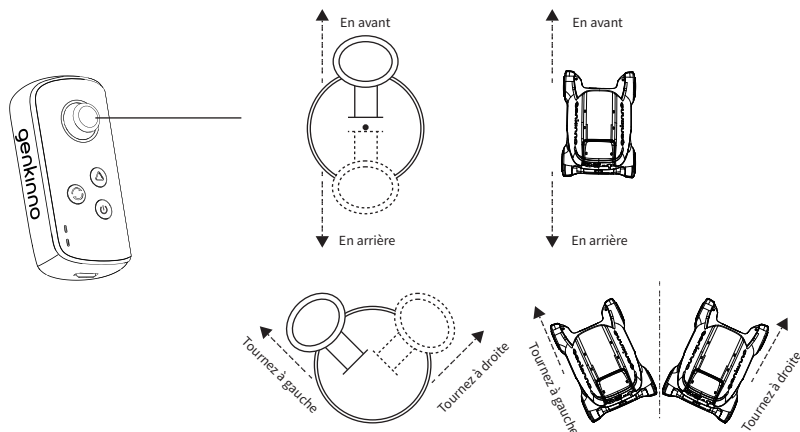

3.3.6 Voyant LED d'état de la télécommande

Voyant indicateur d'état de la télécommande	
Bleu clignotant lentement	Mode automatique, Arrêt
Bleu constant	Mode automatique, Marche
Vert clignotant lentement	Mode manuel, Arrêt
Vert constant	Mode manuel, Marche
Rouge clignotant	Télécommande et nettoyeur déconnectés
Rouge constant	Charge restante faible de la batterie
Voyants LED bleu et vert clignotent lentement en alternance	En état d'appariement

3.4 Nettoyage du filtre après utilisation

Il est hautement recommandé de nettoyer le filtre après chaque cycle de nettoyage.



➊ Appuyer sur le bouton

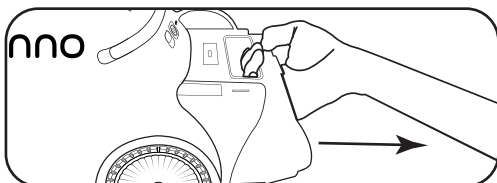

➋ Retirer le réservoir du filtre à eau.

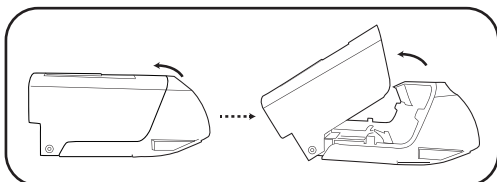

➌ Ouvrir le réservoir du filtre à eau.

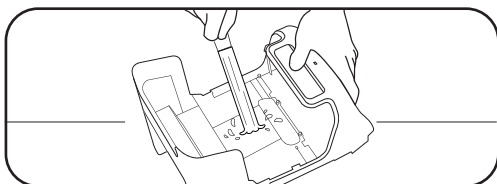

➍ Nettoyer le réservoir du filtre à eau.

3.5 Recharge du robot nettoyeur de piscine

- Après chaque utilisation, veuillez recharger promptement le nettoyeur de manière à ce qu' il soit prêt pour la prochaine utilisation.

- Une fois complètement chargé, n' oubliez pas de serrer rapidement le bouchon de charge.

4. APP GENKINNO

Le Genkinno P2 permet la connexion à l' App pour la gestion du nettoyeur. Recherchez « Genkinno » sur Google Play ou App Store pour télécharger et installer l' App sur votre téléphone portable.

Vous pouvez accéder aux services suivants :

- Gérer le Nettoyeur et réaliser la mise à niveau du firmware.
- Obtenir des connaissances en matière de maintenance du Nettoyeur pour gérer mieux la piscine.
- Contacter l'équipe de soutien officielle pour recevoir une assistance technique en temps utile.

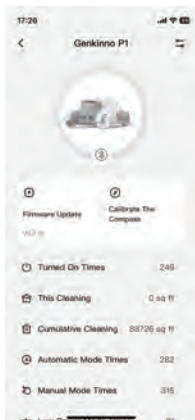

Page Appareil



Page Connaissances



Page Contactez-Nous

5. STOCKAGE

- Veillez à ce que le nettoyeur soit désactivé.
- Veillez à ce qu'il y ait pas d' eau résiduelle dans le nettoyeur et qu'il soit maintenu au sec.
- Nettoyez soigneusement la crépine du filtre et le nettoyeur.
- Stockez le nettoyeur à l' intérieur contre l' effet direct du soleil ou les intempéries telles que la pluie ou le gel.
- Si le nettoyeur doit être stocké pour une longue durée, il devrait être rechargé tous les trois mois pour maintenir la capacité de la batterie entre 40 %–60 %.
- En hiver, veuillez stocker le nettoyeur à l' intérieur pour éviter tout dommage au nettoyeur.

6. SPÉCIFICATIONS

PC102	
Taille du Produit	415×276×200 mm
Poids	4,4 kg
Profondeur d' eau maximale	2,5 m
Autonomie	120 min
Taille de la piscine maximale	100 m ² / 1076 pieds carrés
Température de l' eau dans la piscine	0 °C–40 °C
pH	7,0–7,8
Pente maximale de la piscine	15°
Température de stockage	-20 °C–45 °C, RH ≤ 75 %
Module de nettoyage	
Puissance de nettoyage	40 W (par défaut)
Capacité du filtre	2,4 L
Taille de particules filtrables	147 µm
Couverture de nettoyage	Uniquement pour le fond de la piscine
Mode de nettoyage	Mode automatique/Mode manuel
Vitesse	0,15 m/s
Batterie	
Capacité de la batterie	9000 mAh (97,2 Wh)
Tension	10,8 V
Sortie de l' adaptateur	12,6 V
Type de batterie	3S3P
Température ambiante de charge	-10 °C–40 °C
Durée de recharge	3–3,5 h
Télécommande	
Autonomie	30 h
Distance de commande maximale	30 m
Température ambiante	0 °C–40 °C

7. QUESTIONS FRÉQUEMMENT POSÉES

Symptôme	Mesure corrective
Le nettoyeur ne peut pas être démarré	1. Le nettoyeur ne peut pas être démarré lorsqu' il est connecté au chargeur. Veuillez débrancher le chargeur et essayez de le démarrer à nouveau.
	2. Si le problème persiste, cela est peut-être dû fait que la batterie du nettoyeur est épuisée. Connectez le chargeur pour charger le nettoyeur. Une fois que le voyant indicateur du chargeur passe du rouge au vert, débranchez le chargeur et essayez de le démarrer à nouveau.
Le nettoyeur ne peut pas être chargé	1. Vérifiez si le chargeur est en bon état. Tout d' abord, enfichez le chargeur directement dans une source d' alimentation et observez si le voyant indicateur sur le chargeur est allumé. Si le voyant indicateur sur le chargeur ne s' allume pas, le chargeur est en panne.
	2. Si le voyant indicateur d' alimentation fonctionne bien et le voyant indicateur d' alimentation du nettoyeur devient vert lorsqu' il est connecté à une source d' alimentation, il s' agit d' un problème lié au nettoyeur. Veuillez nous contacter pour une assistance : support@genkinno.com
Le nettoyeur ne se déplace pas au fonctionnement	1. Si le voyant de la batterie du nettoyeur est en rouge, le nettoyeur n' est plus alimenté en électricité. Veuillez charger le nettoyeur.
	2. Si le voyant de la batterie du nettoyeur est en vert, veuillez vérifier la crépine du filtre dans le réservoir d' eau du filtre pour s' assurer qu' elle n' est pas bloquée.
Lorsque le nettoyeur est mis sous tension, le voyant d' état clignote en blanc	1. Lorsque le nettoyeur est mis sous tension et que le voyant blanc clignote, le nettoyeur est en cours de démarrage. Attendez pour environ 1 minute, et une fois que le voyant du nettoyeur devient bleu constant, le nettoyeur est alors prêt à exécuter la tâche de nettoyage.

La télécommande ne peut pas commander le nettoyeur

La télécommande et le nettoyeur ne s'appareillent pas. Veuillez appareiller le nettoyeur et la télécommande en suivant le manuel d'utilisation et réessayez la commande.

8. AVERTISSEMENTS ET PRÉCAUTIONS

CONSIGNES DE SÉCURITÉ IMPORTANTES, VEUILLEZ LES LIRE ET LES RESPECTER.

8.1 Veuillez suivre scrupuleusement les AVERTISSEMENTS suivants :

- Utilisez uniquement les accessoires recommandés ou vendus par le fabricant.
- Ne laissez pas les enfants grimper sur le robot ou jouer avec.
- Utilisez uniquement l'adaptateur secteur officiel d'origine.
- L'adaptateur de recharge doit être branché sur une prise protégée pendant la recharge.
- Ne faites pas fonctionner le robot lorsque des personnes et des animaux sont dans la piscine.
- Pendant la recharge, le robot ne doit pas être recouvert et doit être dans un endroit frais, afin d'éviter la surchauffe de certains composants électriques internes.
- Seuls les professionnels agréés peuvent démonter le kit de traction scellé du robot.
- Ne faites pas fonctionner le robot lorsque le filtre de la piscine est actif.
- Le joint d'étanchéité du servomoteur contient de la graisse qui pourrait contaminer l'eau s'il est exposé.
- Si le robot doit être rangé pendant une période prolongée, la batterie doit être rechargée tous les trois mois entre 40 et 60 % environ, pour préserver sa durée de vie. Veuillez utiliser l'adaptateur secteur officiel d'origine uniquement. Si le robot n'est pas rechargé pendant une longue durée, la tension de la batterie baissera au-delà de la tension de la protection contre la décharge excessive, qui pourrait entraîner des dégâts irréversibles.
- N'utilisez pas ou ne rangez pas le robot près d'une source de chaleur.
- Ne percez pas la coque du robot avec des ongles ou tout autre objet coupant.
- Ne martelez pas, ne heurtez pas et ne jetez pas le robot.
- Vérifiez que la prise de recharge est sèche avant de commencer la recharge.
- Cet appareil peut être utilisé par des enfants âgés de 8 ans et plus et des personnes ayant des capacités physiques, sensorielles ou mentales réduites ou un manque d'expérience et de connaissances s'ils ont reçu une supervision ou des instructions concernant l'utilisation de l'appareil en toute sécurité et comprennent les dangers impliqués.

- Les enfants ne doivent pas jouer avec l'appareil.
- Le nettoyage et l'entretien par l'utilisateur ne doivent pas être effectués par des enfants sans surveillance.

8.2 Veuillez vous assurer que les PRÉCAUTIONS suivantes sont bien mises en place :

- Vérifiez que les roues tournent correctement.
- Lavez et nettoyez toujours le bac du filtre après chaque utilisation.
- Éteignez le robot pendant l'entretien, le nettoyage ou au repos.
- Le robot doit être rangé dans un endroit frais et aéré, à l'abri de la lumière directe du soleil.
- La capacité de la batterie étant limitée, le robot ne convient qu'aux piscines d'une surface maximale de 100 m² (1 076 pieds carrés). Au-delà, l'efficacité du nettoyage sera réduite ou impactée.

9. GARANTIE

Ce produit a passé tous les contrôles de qualité et les tests de sécurité conformément aux lois et réglementations concernées et aux plus hauts standards de sécurité.

Informations de garantie

- La garantie couvre 12 mois (applicable uniquement à la batterie et au moteur) à partir de la date d'achat d'origine.
- Cette garantie est nulle si le produit a été altéré, mal utilisé ou réparé par du personnel non agréé.
- La garantie couvre uniquement les défauts de fabrication et ne couvre pas les dommages dus à une mauvaise utilisation du produit par l'utilisateur.
- Le numéro de commande ou l'archive doit être présenté pour toute plainte ou demande de réparation pendant la période de garantie.

Assistance GenKinno :
<http://www.genkinno.com/support>

Service GenKinno :
Si vous avez des questions à propos de ce document, veuillez contacter GenKinno en envoyant un message à support@genkinno.com

Facebook : [@genkinno](#)

genkinno

Limpiador Robótico de Piscinas **P2**

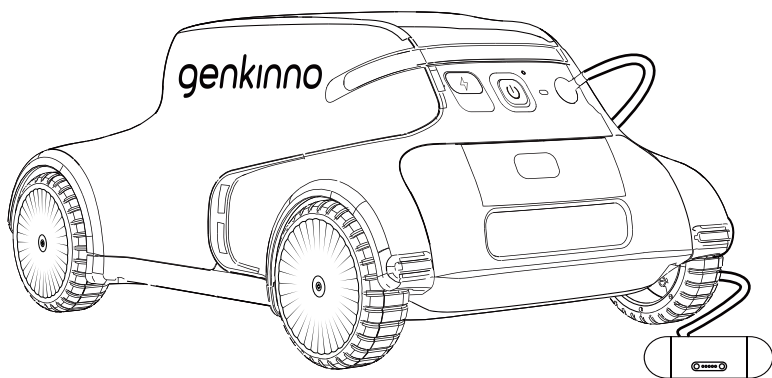

Manual de Usuario

Español

Gracias por elegir el Robot Limpia Piscinas genkinno.

Este manual de usuario te ayuda a mantener tu robot funcionando al máximo. Tómate unos minutos para leerlo.

Si tienes alguna pregunta, comunícate con nuestro servicio de atención al cliente para obtener ayuda o visita www.genkinno.com para obtener más información.

Atención al Cliente Genkinno:

Correo electrónico: support@genkinno.com

Facebook: [@genkinno](https://www.facebook.com/genkinno)



Video de enseñanza



Descarga de la aplicación

TABLA DE CONTENIDO

1. Lista de Comprobación de Desempaqueado	50
1.1 En la Caja	50
1.2 Piezas del Limpiador Robótico de Piscinas	50
1.3 Condiciones de Agua	51
2. Uso por Primera Vez	51
2.1 Carga del Limpiador	51
2.2 Descarga de la APP y Registro	52
2.3 Encendido del Limpiador	52
2.4 Comprobación del Nivel de la Batería	52
2.5 Vinculación del Limpiador	53
2.6 Actualización de Firmware	53
3. Uso del Limpiador Robótico de Piscinas	54
3.1 Indicador del Estado del Limpiador Robótico de Piscinas	54
3.2 Modo Automático	54
3.2.1 Colocación del Limpiador Robótico de Piscinas en la Piscina	54
3.2.2 Interruptor Automático de Alimentación	55
3.2.3 Estacionamiento Automático	55
3.2.4 Sacar el Limpiador Robótico de Piscinas de la Piscina	55
3.3 Modo Manual	55
3.3.1 Piezas del Control Remoto	55
3.3.2 Uso del Control Remoto por Primera Vez	56
3.3.3 Cambio al Modo Manual	56
3.3.4 Control de Arranque/Parada	57
3.3.5 Control del Limpiador	57
3.3.6 LED de Estado de Control Remoto	57
3.4 Limpieza del Filtro Después del Uso	58
3.5 Carga del Limpiador Robótico de Piscinas	58
4. APP Genkinno	59
5. Almacenamiento	59
6. Especificaciones	60
7. Preguntas frecuentes	61
8. Advertencia y Precauciones	62
9. Garantía	63

1. LISTA DE COMPROBACIÓN DE DESEMPAQUETADO

1.1 En la Caja

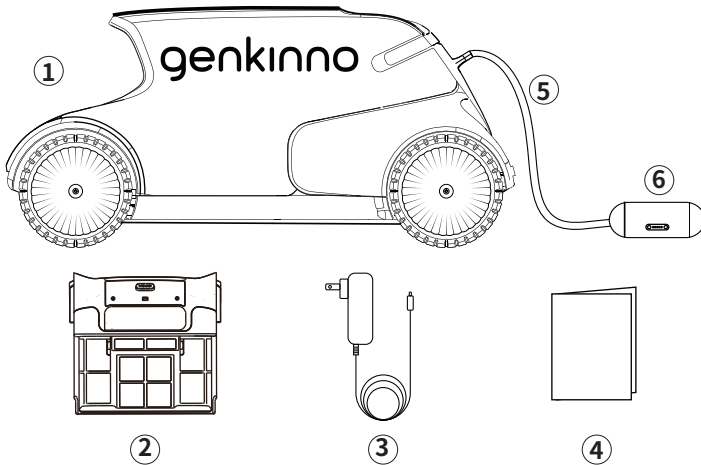

- | | |
|--|-------------------------|
| ① 1 X Genkinno P2 | ④ 1 X Manual de Usuario |
| ② 1 X Tanque de Filtro de Agua (filtro incluido) | ⑤ 1 X Cable Flotante |
| ③ 1 X Cargador | ⑥ 1 X Manillar |

1.2 Piezas del Limpiador Robótico de Piscinas

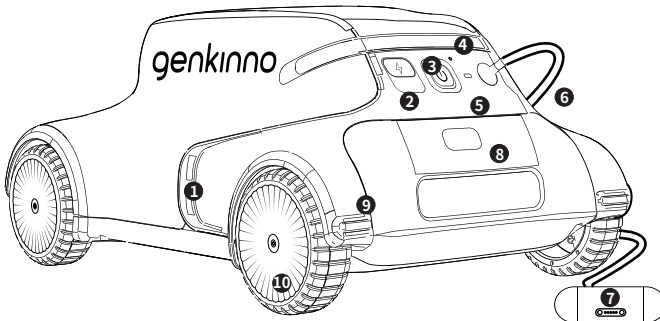

- | | |
|-----------------------|------------------------|
| 1. Drenar | 6. cable flotante |
| 2. Entrada de carga | 7. Manejar |
| 3. Botón de encendido | 8. Botón de liberación |
| 4. Nivel de batería | 9. Caucho anticolidión |
| 5. Función-LED | 10. Rueda |

1.3 Condiciones de Agua

Utilice el Limpiador Robótico de Piscinas en las siguientes condiciones de agua:

pH	7,0-7,8
Temperatura	0 °C-40 °C
NaCl	5000 ppm, Máx

2. USO POR PRIMERA VEZ

2.1 Carga del Limpiador

Antes de usarlo por primera vez, conecte el limpiador y el cargador incluido para cargar la batería.

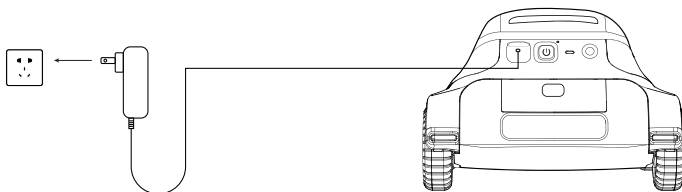

- Antes de cargar, compruebe el puerto de carga y manténgalo seco.
- Cuando la luz indicadora roja del adaptador está encendida, la batería se está cargando actualmente.
- Cuando la luz indicadora verde del adaptador está encendida, la carga se ha completado.

2.2 Descarga de la APP y Registro

Antes de usarlo por primera vez, puede escanear el código o buscar "Genkinno" en App Store o Google Play para descargar la App Genkinno. A continuación, siga las instrucciones para registrarse o iniciar sesión en su cuenta.



Descarga de la aplicación



Página de registro

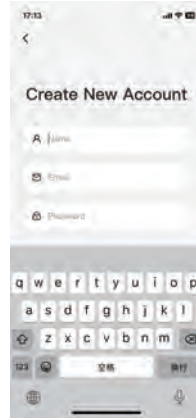

Página de registro

2.3 Encendido del Limpiador

Pulse el botón de inicio una vez para encender el limpiador. Cuando la luz blanca parpadea, el limpiador está en modo precalentamiento. Después de unos 30 segundos, la luz indicadora del limpiador se vuelve azul constante, lo que indica que el limpiador está listo para comenzar a trabajar.

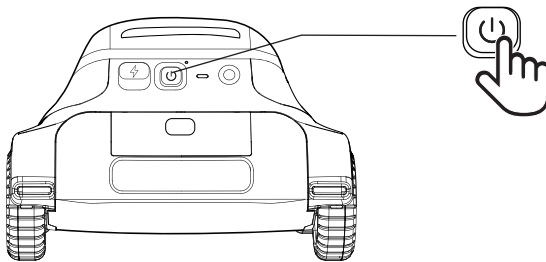

2.4 Comprobación del Nivel de la Batería

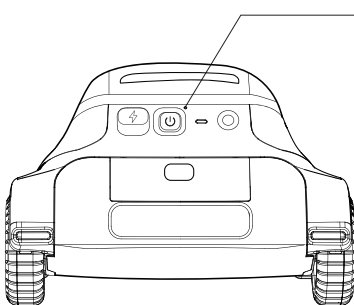

Verde: El limpiador puede funcionar normalmente.

Rojo: El nivel de la batería es bajo y la batería requiere recarga.

2.5 Vinculación del Limpiador

Para encender el limpiador, abra la app y pulse **Añadir Nuevo Dispositivo**. A continuación, seleccione **Genkinno P2** para entrar en la página de búsqueda.

Una vez que la lista muestre el nombre del producto relevante, toque para completar el proceso de vinculación inicial.



Página de búsqueda



Página de conexión

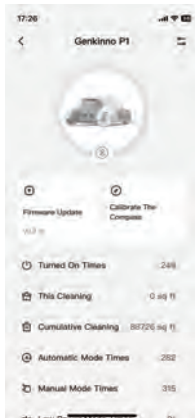

Página de conexión exitosa

2.6 Actualización de Firmware

Toque **Actualización de Firmware** para actualizar el firmware a la última versión. Este proceso dura aproximadamente 3~4 minutos.



Actualización de firmware



Actualización exitosa

3. USO DEL LIMPIADOR ROBÓTICO DE PISCINAS

3.1 Indicadores del Estado del Limpiador Robótico de Piscinas

El limpiador incluye indicadores de estado LED. La siguiente tabla describe el estado de la máquina indicado por diferentes métodos de parpadeo.

Indicador de estado P2	
El azul parpadea lentamente	Modo Automático, Parada
Azul constante	Modo Automático, Arranque
El verde parpadea lentamente	Modo Manual, Parada
Verde Constante	Modo Manual, Arranque
Parpadeo blanco	El limpiador se está precalentando y las operaciones de limpieza comenzarán después de que se complete el proceso de precalentamiento.
Rojo Constante	Batería baja

3.2 Modo Automático

Una vez encendido, el limpiador entra en Modo Automático de forma predeterminada, donde el limpiador comienza a funcionar aproximadamente de 0,5 a 1 minutos después de ser colocado dentro de la piscina.

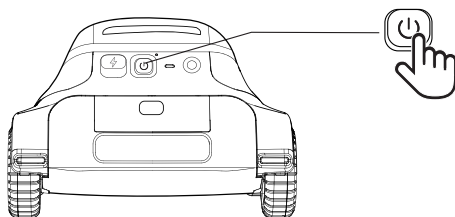

3.2.1 Colocación del Limpiador Robótico de Piscinas en la Piscina

Suelte lentamente y deje que se hunda de manera constante en el suelo de la piscina.

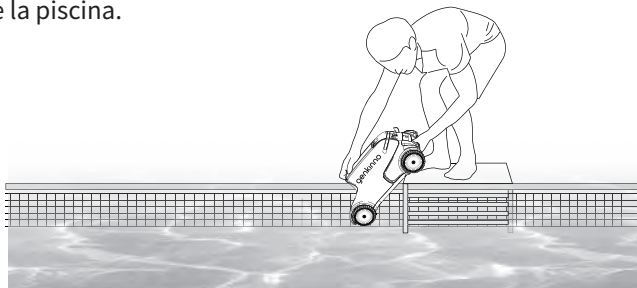

3.2.2 Interruptor de Modo de Alimentación Automática

- La potencia predeterminada del limpiador es de **40 W**;
- La potencia de succión máxima del limpiador de **100 W** se activará automáticamente cuando el limpiador encuentre hojas grandes y otros residuos.

3.2.3 Estacionamiento Automático

Cuando la batería está baja, se estacionará sola para que pueda sacarla fácilmente.

3.2.4 Sacar el Limpiador Robótico de Piscinas de la Piscina

Localice y agarre el cable flotante, luego puede tirar del cable para sacar el limpiador de la piscina.

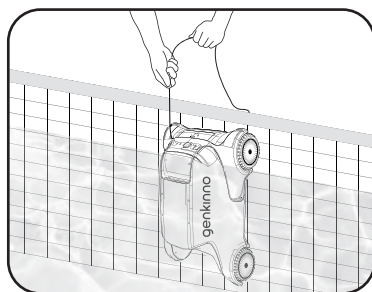

3.3 Modo Manual (Requiriendo el Control Remoto)

The cleaner includes LED status indicators. The table below describes the machine status indicated by different flashing methods.

3.3.1 Piezas del Control Remoto

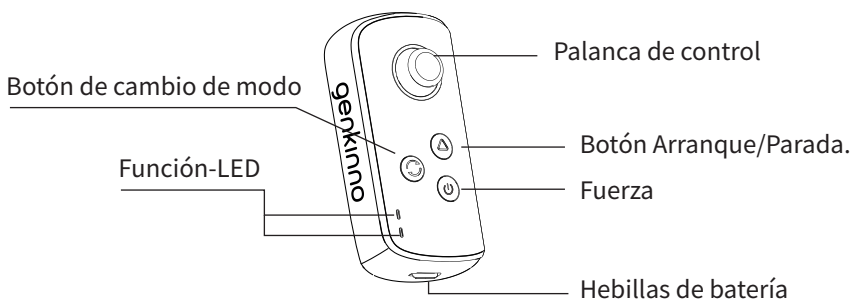

(Die Leistungstaste wird in den Schalter für Start/Stopp umgewandelt.)

3.3.2 Uso del Control Remoto por Primera Vez

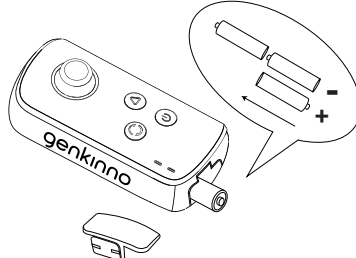

Por favor, inserte tres baterías AA en el control remoto como se muestra en el diagrama, y luego empareje el control remoto con limpiador robótico de piscinas.

- ① Mantenga pulsado simultáneamente el botón de cambio de modo y el botón de encendido hasta que se encienda el control remoto.
- ② A continuación, pulse el botón de cambio de modo dos veces y espere a que las luces verde y azul parpadeen alternativamente.
- ③ Encienda el limpiador, espere a escuchar un "pitido" y vea que la luz LED del control remoto se vuelve azul constante, lo que indica un emparejamiento exitoso.

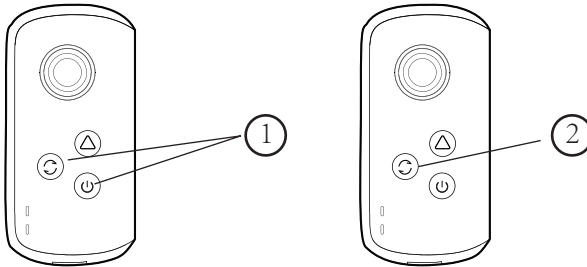

3.3.3 Cambio al Modo Manual

Encienda el control remoto, pulse el botón Modo. El indicador LED se vuelve verde, lo que indica que el limpiador está en modo manual.

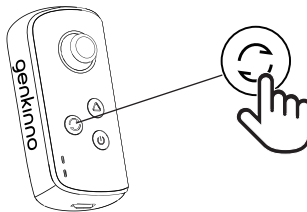

3.3.4 Control de Arranque/Parada

Pulse el botón Arranque/Parada para controlar el arranque y la parada del limpiador. Cuando la luz indicadora es verde/azul constante, el limpiador está encendido. Cuando la luz indicadora parpadea, el limpiador ha dejado de funcionar.

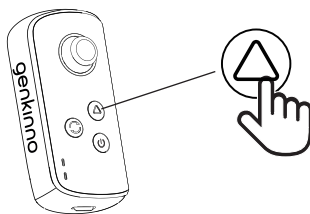

3.3.5 Control del Limpiador

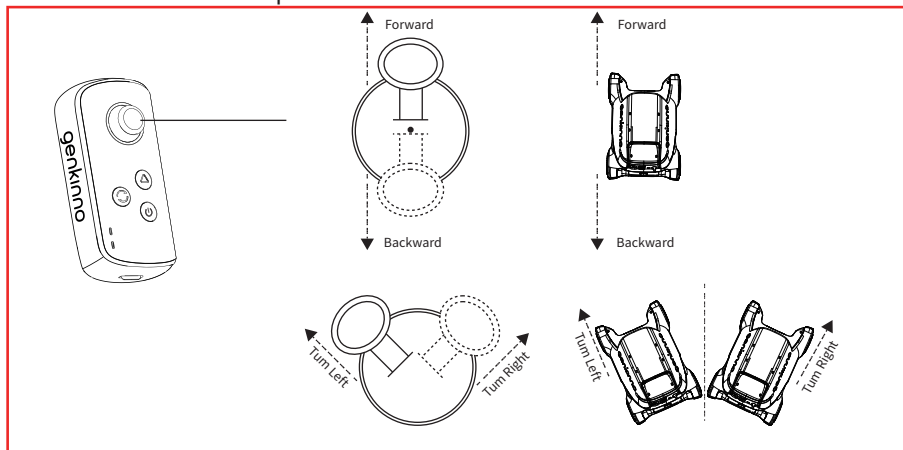



3.3.6 LED de Estado de Control Remoto

Indicador del Estado del RC	
El azul parpadea lentamente	Modo Automático, Parada
Azul constante	Modo Automático, Arranque
El verde parpadea lentamente	Modo Manual, Parada
Verde Constante	Modo Manual, Arranque
Parpadeo rojo	Control remoto y limpiador desconectados
Rojo Constante	Batería baja
Los LED azules y verdes parpadean lentamente alternativamente	Estado de Emparejamiento

3.4 Limpieza del Filtro Después del Uso

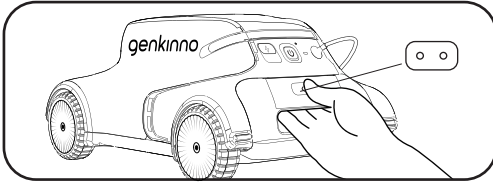
Se recomienda encarecidamente limpiar el filtro después de cada ciclo de limpieza.



1 Presiona el botón

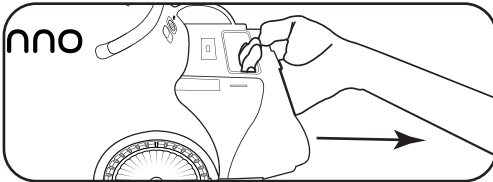

2 Saca el tanque del filtro de agua

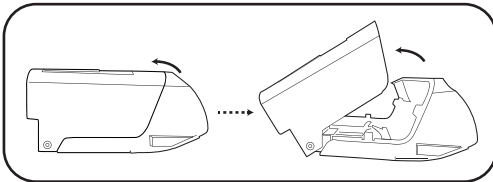

3 Abre el tanque del filtro de agua.

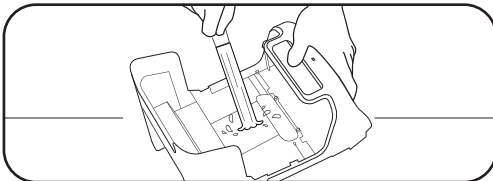

4 Limpia el tanque del filtro de agua.

3.5 Carga del Limpiador Robótico de Piscinas

- Después de cada uso, cargue inmediatamente el limpiador para asegurarse de que esté listo para el próximo uso.
- Una vez que esté completamente cargado, recuerde conectar de inmediato el enchufe de carga.

4. APP GENKINNO

El Genkinno P2 admite la conexión a la app para gestionar el Limpiador. Busque "Genkinno" en Google Play o App Store para descargar e instalar la aplicación en su teléfono.

Puede acceder a los siguientes servicios:

- Gestionar el Limpiador y realice actualizaciones de firmware.
- Obtener conocimientos sobre el mantenimiento de la piscina y el Limpiador para una mejor gestión de la piscina.
- Póngase en contacto con el equipo de soporte oficial para recibir asistencia técnica oportuna.

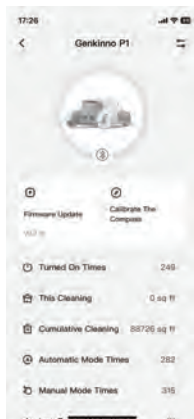

Página del Dispositivo

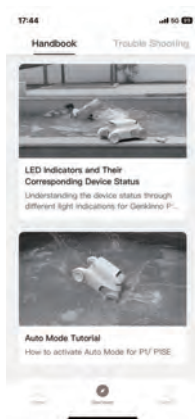

Página de Conocimiento



Página de Contacto

5. ALMACENAMIENTO

- Por favor, asegúrese de que el limpiador esté apagado.
- Asegúrese de que no quede agua dentro del limpiador y manténgalo seco.
- Limpie a fondo la red del filtro y el limpiador.
- Guarde el limpiador en interiores lejos de la luz solar directa o de elementos meteorológicos como la lluvia o las heladas.
- Si el limpiador necesita ser almacenado durante un largo período de tiempo, debe ser cargado cada tres meses para mantener la duración de la batería entre 40%–60%.
- Durante el invierno, guarde el limpiador en el interior para evitar cualquier daño al limpiador.

6. ESPECIFICACIONES

PC102	
Tamaño del Producto	415×276×200 mm
Peso	4,4 kg
Profundidad Máxima de Agua	2,5 m
Tiempo de Funcionamiento	120 min
Dimensiones Máximas de la Piscina	100 m ² / 1076 pies cuadrados
Temperatura del Agua de la Piscina	0 °C-40 °C
pH	7,0-7,8
Pendiente Máxima de la Piscina	15°
Temperatura de Almacenamiento	-20 °C/45 °C, HR ≤ 75%
Módulo de Limpieza	
Potencia de Limpieza	40 W (Por Defecto)
Capacidad del Filtro	2,4 L
Densidad del Filtro	147 μm
Cobertura de Limpieza	Solo Piso
Modo de Limpieza	Modo Automático/Modo Manual
Velocidad	0,15 m/s
Batería	
Capacidad de la Batería	9000 mAh (97,2 Wh)
Tensión	10,8 V
Salida del Adaptador	12,6 V
Tipo de Batería	3S3P
Temperatura Ambiental de Carga	-10 °C a 40 °C
Tiempo de Carga	3-3,5 h
Remoto	
Tiempo de Funcionamiento	30 h
Distancia Máxima de Control	30 m
Temperatura Ambiental	0 °C-40 °C

7. PREGUNTAS FRECUENTES

Síntoma	Acción Correctiva
El limpiador no puede encenderse	<p>1. El limpiador no puede encenderse mientras está conectado al cargador. Desenchufe el cargador e intente encenderlo de nuevo.</p> <p>2. Si el problema persiste, podría deberse a que la batería del limpiador se haya agotado. Conecte el cargador para cargar el limpiador. Una vez que la luz indicadora del cargador cambia de rojo a verde, desenchufe el cargador e intente encenderlo de nuevo.</p>
El limpiador no puede cargar	<p>1. Compruebe si el cargador está en buenas condiciones. Primero, conecte el cargador directamente a una fuente de alimentación y observe si la luz indicadora del cargador está iluminada. Si la luz indicadora del cargador no se enciende, el cargador está defectuoso.</p>
	<p>2. Si la luz indicadora de encendido funciona correctamente y la luz indicadora de encendido del limpiador se vuelve verde cuando se conecta a la fuente de alimentación, puede haber un problema con el limpiador. Por favor, contáctenos para obtener ayuda: support@genkinno.com</p>
El limpiador no se puede mover	<p>1. Si la luz indicadora de la batería del limpiador está en rojo, el limpiador se está quedando sin batería. Cargue el limpiador.</p>
	<p>2. Si la luz indicadora de la batería del limpiador es verde, compruebe la red del filtro en el tanque de agua del filtro para asegurarse de que no esté bloqueada.</p>
Cuando el limpiador está encendido, la luz de estado parpadea en blanco	<p>1. Cuando la energía del limpiador está encendida y la luz blanca parpadea, el limpiador está en el proceso de arranque. Espere durante aproximadamente 1 minuto y, una vez que la luz del limpiador se vuelva azul constante, el limpiador estará listo para realizar las tareas de limpieza.</p>
El control remoto no puede controlar el limpiador	<p>El control remoto y el limpiador pueden no estar emparejados. Siga el manual de usuario para emparejar el limpiador y el control remoto y vuelva a intentarlo.</p>

8. ADVERTENCIA Y PRECAUCIONES

INSTRUCCIONES DE SEGURIDAD IMPORTANTES, ¡LEE Y SIGUE TODAS LAS INSTRUCCIONES!

8.1 Respeta estrictamente las siguientes ADVERTENCIAS:

- Utilice únicamente los accesorios recomendados o vendidos por el fabricante.
- No permita que los niños se suban en el limpiador o jueguen con ella.
- Utilice únicamente el adaptador de corriente original y autorizado.
- El adaptador de carga debe estar conectado a un enchufe protegido contra fugas durante la carga.
- No opere el limpia piscinas cuando haya personas o animales en la piscina.
- Mientras se carga, el limpiador debe estar destapado y guardado en un lugar fresco para evitar daños en los componentes eléctricos internos causados por el sobrecalentamiento.
- Solo los profesionales certificados pueden desmontar el kit sellado de accionamiento del limpia piscinas.
- No operes el limpia piscinas mientras el filtro de la piscina esté funcionando. El sellador de aceite para el servo contiene grasa que puede contaminar el agua si se expone.
- Si el limpia piscinas debe almacenarse durante un largo período de tiempo, debe cargarse cada tres meses para mantener la duración de la batería entre 40% y 60%. Utiliza únicamente el adaptador de corriente original y autorizado. Si el limpia piscinas no se carga durante mucho tiempo, el voltaje de la batería será inferior al voltaje de protección contra descarga excesiva debido a la autodescarga de la batería, lo que puede causar daños fatales.
- No use ni almacene el limpia piscinas cerca de una fuente de calor.
- No perfora la cubierta del limpia piscinas con clavos u otros objetos afilados.
- No martillar, golpear ni arrojar el limpiador.
- Asegúrate de que el enchufe de carga esté seco antes de cargar.

8.2 Asegúrate de que se implementen las siguientes PRECAUCIONES:

- Revisa las ruedas para asegurarse de que giren correctamente.
- Siempre limpia y lava la bandeja del filtro después de usarla.
- Apaga el limpiador cuando realices tareas de mantenimiento, limpieza o cuando no esté en uso.
- El limpiador debe almacenarse en un lugar fresco y ventilado, lejos de la luz solar directa.
- Debido a las limitaciones de la capacidad de la batería, el limpiador solo es adecuado para piscinas con tamaños de hasta 1076 pies cuadrados (100 m²); de lo contrario, el efecto de limpieza se verá afectado o reducido.

9. GARANTÍA

Este producto ha superado todas las pruebas de control de calidad y seguridad de acuerdo con todas las leyes y reglamentos pertinentes y los más altos estándares de seguridad.

Información de garantía

- La garantía cubre 12 meses (solo aplica a batería y motor) a partir de la fecha de compra original.
 - Esta garantía queda anulada si el producto ha sido alterado, usado incorrectamente o ha sido reparado por personal no autorizado.
 - La garantía se extiende únicamente a los defectos de fabricación y no cubre ningún daño resultante del mal manejo del producto por parte del propietario.
- io.
- Se debe presentar el número de pedido o registro para cualquier reclamo o

Soporte técnico de Genkinno:
<http://www.genkinno.com/support>

Servicio Genkinno:
Si tienes alguna pregunta sobre este documento, comunícate con genkinno
enviando un mensaje a support@genkinno.com

Facebook: @genkinno

genkinno

Robot pulitore di piscine **P2**

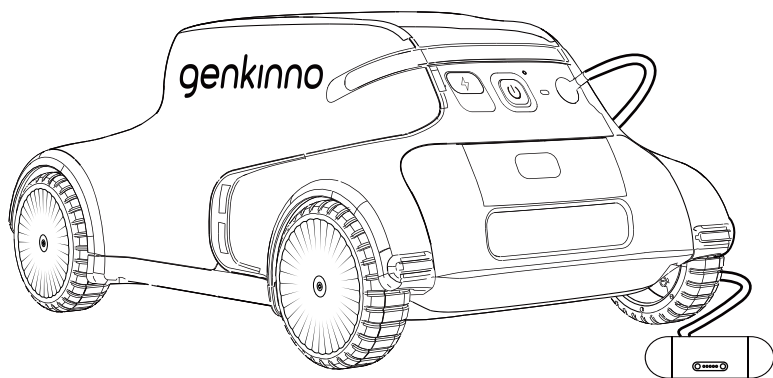

Manuale utente

Italiano

Grazie per aver scelto il Pool Cleaner Robot di genkinno.

Questo manuale di istruzioni ti aiuterà a mantenere il tuo robot il più performante possibile. Ti consigliamo di spendere alcuni minuti per leggerlo.

Se avessi domande, contatta il nostro servizio client per ricevere assistenza o visita il sito

www.genkinno.com per ulteriori informazioni.

Servizio Clienti Genkinno:

Email: support@genkinno.com

Facebook: @genkinno



Video didattico



Download dell'app

INDICE

1. L'elenco di controllo di unboxing	66
1.1 Nella scatola	66
1.2 Parti del robot pulitore di piscine	66
1.3 Condizioni dell'acqua	67
2. Utilizzare per la prima volta -	67
2.1 Ricaricare il robot pulitore di piscine	67
2.2 Scaricare l'App e iscrizione	67
2.3 Accendere il robot pulitore	68
2.4 Controllare il livello della batteria	68
2.5 Associazione del robot pulitore	69
2.6 Aggiornamento del firmware	69
3. Utilizzare il robot pulitore di piscine	70
3.1 Indicatore di stato del robot pulitore di piscine	70
3.2 Modalità automatica	70
3.2.1 Posizionare il robot pulitore nella piscina	70
3.2.2 Interruttore della modalità potenza automatica	71
3.2.3 Parcheggio automatico	71
3.2.4 Prendere il robot pulitore dalla piscina	71
3.3 Modalità manuale	71
3.3.1 Parti del telecomando	71
3.3.2 Prima di utilizzare il telecomando per la prima volta	72
3.3.3 Passare alla modalità manuale	72
3.3.4 Tasto di avvio ed arresto	73
3.3.5 Telecomandare il robot pulitore	73
3.3.6 LED indicatore di stato del telecomando	73
3.4 Pulizia del filtro dopo l'uso	74
3.5 Ricarica del robot pulitore di piscine	74
4. App Genkinno	75
5. Conservazione	75
6. Specifiche tecniche	76
7. Domande frequenti	77
8. Avvertimenti e precauzioni	78
9. Garanzia	79

1. L'ELENCO DI CONTROLLO DI UNBOXING

1.1 Nella scatola

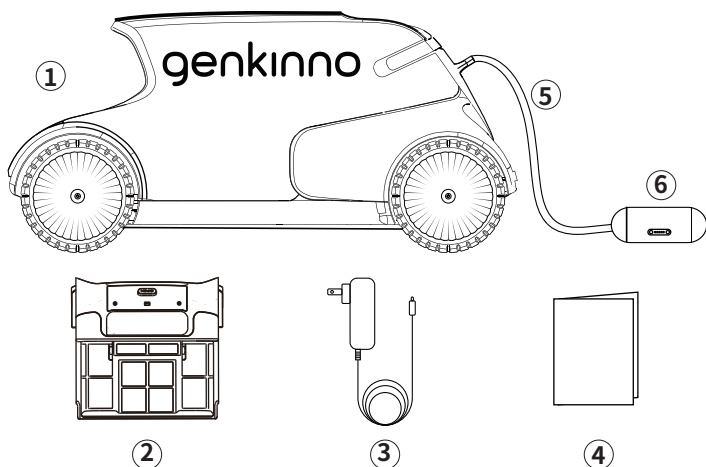

- | | |
|--|-----------------------------|
| ① 1 X Genkinno P2 | ④ 1 X Manuale di Istruzioni |
| ② 1 X Tanica del Filtro dell' Acqua (filtro incluso) | ⑤ 1 X Cavo galleggiante |
| ③ 1 X Caricatore | ⑥ 1 X Maniglia |

1.2 Parti del robot pulitore di piscine

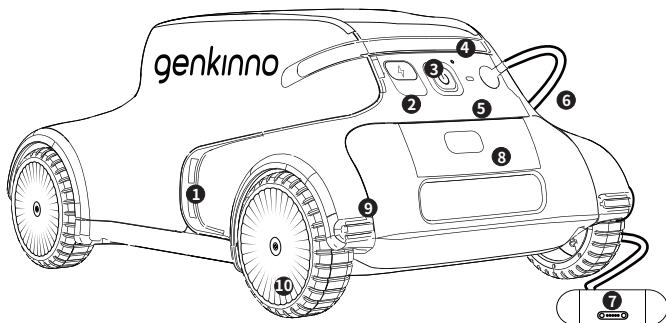

- | | |
|---|--------------------------|
| 1. Scarico | 6. Manico/Antenna |
| 2. Ingresso Caricatore | 7. Pulsante di Rilascio |
| 3. Pulsante di accensione | 8. Gomma anti-collisione |
| 4. LED del Livello della Batteria | 9. LED di Funzionamento |
| 5. Cavo Galleggiante/Cavo di Trasmissione | 10. Ruota |