

中



产品参数
• 蓝牙版本: V5.3
• 传输速率: 128Mbps
• 充电时间: 2.5h

产品操作说明
1. 开机
2. 关机
3. 配对

快速入门
1. 配对
2. 使用
3. 充电

警告
1. 请勿将本产品暴露在火中
2. 请勿将本产品暴露在潮湿环境中

CE 认证
本设备符合 CE 认证要求

Table with 2 columns: 认证, 符合

英

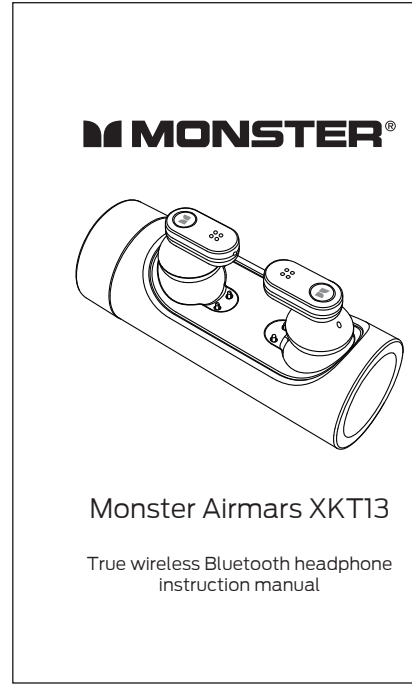

Product parameters
• Bluetooth version: V5.3
• Transmission rate: 128Mbps
• Charging time: 2.5h

Product operating instructions
1. Power on
2. Power off
3. Pairing

Quick play
1. Pairing
2. Usage
3. Charging

Warnings
1. Do not expose the product to fire
2. Do not expose the product to moisture

CE Declaration
This device complies with CE mark

Table with 2 columns: 认证, 符合

法

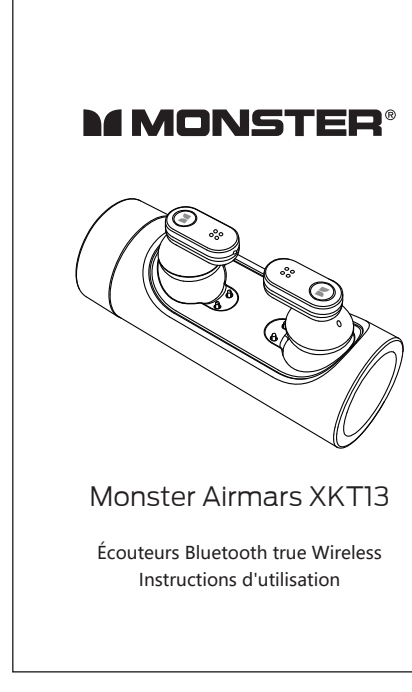

Paramètres du produit
• Version Bluetooth: V5.3
• Vitesse de transmission: 128 Mbps
• Temps de charge: 2,5 heures

Instructions de fonctionnement du produit
1. Mise en marche
2. Arrêt
3. Appairage

Mode de lecture de musique
1. Appairage
2. Utilisation
3. Recharge

Attention
1. Ne pas exposer le produit à la chaleur
2. Ne pas exposer le produit à l'humidité

Déclaration de la FCC
Ce dispositif est conforme aux exigences de la FCC

Table with 2 columns: 认证, 符合

德

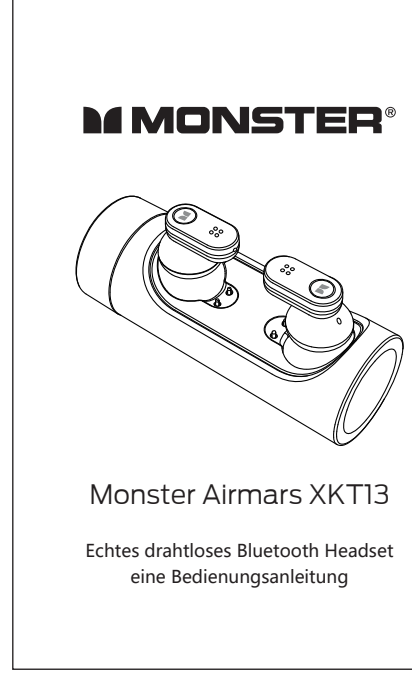

Produktparameter
• Bluetooth-Version: V5.3
• Übertragungsgeschwindigkeit: 128 Mbps
• Ladezeit: 2,5 Stunden

Bedienungsanleitung des Produkts
1. Einschalten
2. Ausschalten
3. Kopplung

Musikwiedergabe
1. Kopplung
2. Nutzung
3. Aufladung

Warnung
1. Das Produkt nicht in der Nähe von Feuer aussetzen
2. Das Produkt nicht in der Nähe von Feuchtigkeit aussetzen

FCC-Erklärung
Dieses Produkt entspricht den FCC-Anforderungen

Table with 2 columns: 认证, 符合

俄



Параметры продукции
• Версия Bluetooth: V5.3
• Скорость передачи: 128 Мбит/с
• Время зарядки: 2,5 часа

Инструкция по эксплуатации
1. Включение
2. Выключение
3. Поиск

Режим воспроизведения музыки
1. Поиск
2. Использование
3. Зарядка

Предупреждение
1. Не подвергать изделие воздействию огня
2. Не подвергать изделие воздействию влаги

Сертификация FCC
Данное изделие соответствует требованиям FCC

Table with 2 columns: 认证, 符合

韩



제품 사양
• 블루투스 버전: V5.3
• 전송 속도: 128Mbps
• 충전 시간: 2.5시간

제품 사용 방법
1. 전원 켜기
2. 전원 끄기
3. 페어링

음악 재생 모드
1. 페어링
2. 사용
3. 충전

경고
1. 이 제품을 화재나 열 근처에 노출시키지 마세요
2. 이 제품을 습기나 수분 근처에 노출시키지 마세요

FCC 규정
이 제품은 FCC 규정을 준수합니다

Table with 2 columns: 认证, 符合

日



製品仕様
• Bluetoothバージョン: V5.3
• 伝送速度: 128Mbps
• 充電時間: 2.5時間

製品操作説明
1. 電源ON
2. 電源OFF
3. ペアリング

音楽再生モード
1. ペアリング
2. 使用
3. 充電

警告
1. この製品を火や熱のそばにさらさないでください
2. この製品を湿気や水分のそばにさらさないでください

FCC 対応
この製品は FCC 規格に準拠しています

Table with 2 columns: 认证, 符合

Table with 12 columns: 文件名称, 魔声XKT13说明书(七国), 材料, 全书60g书纸+单黑印刷+骑马钉, 单位, mm, 厂商物料编号, XXXXXXXXXX, 变更履历, V02:删减一页, V03:修改指示灯, V04:更新注意事项, 修改, 李锡恩, 日期, 2023/07/13, 文件尺寸, 60X90mm(单P尺寸), 公差, ±0.5mm, 比例, 1:1, 设计日期, 2022/12/21, 文件版本, 2023V04, 工艺, 1C印刷 风琴折