

H7129-英法-说明书

版本:1.0

料号:

成型尺寸:145×210 (mm)

材质:80G书页纸

工艺:单色印刷

折叠方式:骑马钉

页数:32页

GoveeLife

Model:H7129

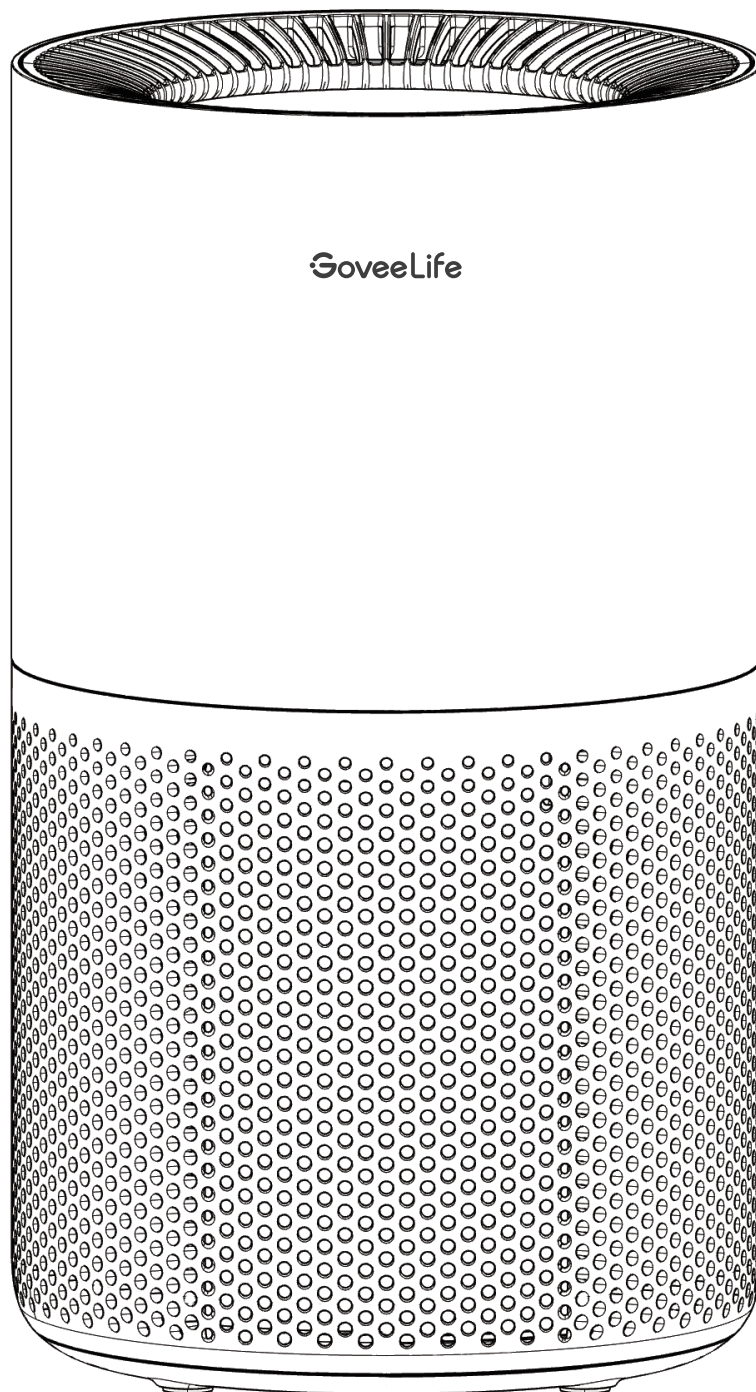

User Manual

Smart Air Purifier 2 Pro (Sensor)

English 01

Français 14

Table of Contents

Safety Instructions	01
Package Includes	02
Specifications	02
Getting to Know Your Smart Air Purifier	02
Getting Started	03
Using Your Smart Air Purifier	04
Pairing Your Device with Govee Home App	07
About the Filters	07
Care & Maintenance	08
Troubleshooting	10

Table des matières

Instructions de sécurité	14
Composition de l'ensemble	15
Caractéristiques	15
Guide de démarrage pour votre purificateur d'air intelligent	15
Guide de démarrage	16
Utilisation de votre purificateur d'air intelligent	17
Association de votre appareil à l'application Govee Home	20
À propos des filtres	20
Entretien et maintenance	21
Dépannage	23

READ AND SAVE THESE INSTRUCTIONS

Safety Instructions

- Only use the Smart Air Purifier as described in this manual.
- Do not use without removing the plastic wrap from the filter. If not removed, the air purifier will not filter air, and may overheat, causing a fire hazard.
- Check if the voltage indicated on the appliance corresponds to the local power voltage before you connect the appliance.
- Do not use the air purifier outdoors.
- Not for commercial use. Household use only.
- Keep the air purifier away from water or wet, damp areas. Never place in water or liquid.
- Do not use in excessively humid areas.
- Keep the air purifier away from heat sources such as stovetops, ovens, or radiators.
- Do not clean the appliance with water, any other liquid, or a (flammable) detergent, nor let them enter the appliance, to avoid electric shock and/or a fire hazard.
- Keep 5 feet / 1.5m away from where oxygen is being administered.
- Supervise children when they are near the air purifier. Do not allow children to play with the air purifier.
- Children should not clean or perform maintenance on the air purifier without supervision.
- Do not place anything into the openings of the air purifier.
- Do not place heavy objects on the air purifier.
- Do not block the air inlet and air outlet.
- Keep the inside of the air purifier dry. To prevent moisture build-up, avoid placing in rooms with major temperature changes or underneath air conditioners.
- Always place and use the appliance on a dry, stable, level, and horizontal surface.
- Always turn off the air purifier first, then unplug the adapter from the wall outlet, when you want to move, clean the appliance, replace the filters or carry out other maintenance.
- Do not touch the power plug or power adapter with wet hands.
- Do not use the air purifier if it is damaged or not working correctly, or if the power adapter cord is damaged. Do not repair yourself. Contact Customer Support.
- Only use the power adapter provided with this air purifier.
- Only use the original filters specially intended for this appliance. Do not use any other filters.
- **WARNING:** To Reduce The Risk Of Fire Or Electric Shock, Do Not Use This Air Purifier With Any Solid-State Speed Control Device.

WARNING: To Reduce The Risk Of Fire, Electric Shock Or Injury To Persons, Do Not Use Replacement Parts That Have Not Been Recommended By The Manufacturer (e.g. Parts Made At Home Using A 3D Printer).

Package Includes

Item	Quantity
Smart Air Purifier 2 Pro (Sensor)	1
3-in-1 True HEPA Filter (Pre-Installed)	1
Quick Start Guide	1
User Manual	1
Power Adapter	1

Specifications

Power Supply	100-240VAC 50/60Hz
Rated Power	32W
Noise Level	24 to 52dB
Dimensions	8.7x8.7x15.3in / 22x22x38.6cm
Net Weight	6.6lb / 3kg
Working Temperature	-10°to40°C/14° to 104°F
Working Humidity	Humidity: <85%RH

Getting to Know Your Smart Air Purifier

- a. Panel
- b. Night Light
- c. Air Outlet &
Build-in Handle
- d. Housing
- e. Air Inlet

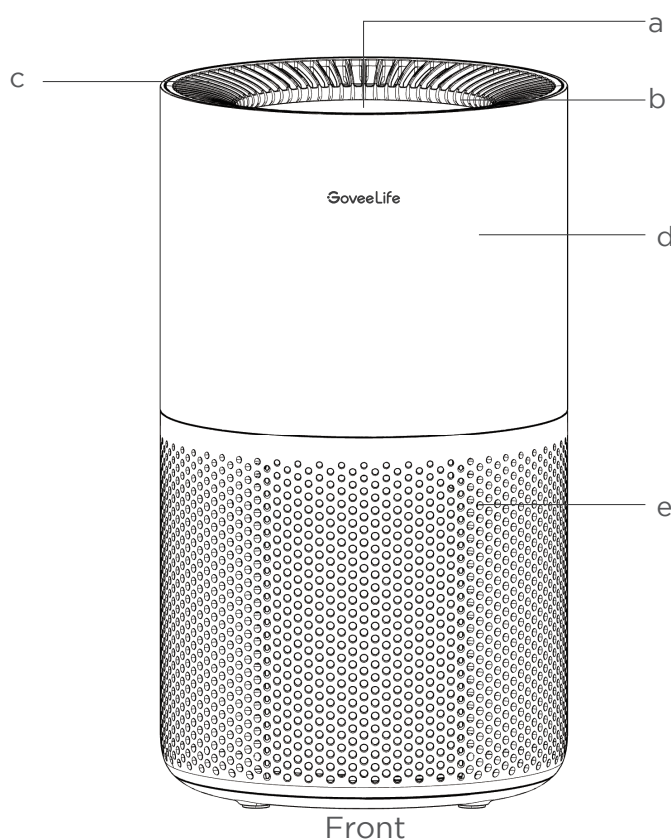

- f. Dust Sensor
- g. Filter Cover
- h. Filter Cover Handle
- i. Non-slip Pads
- j. 3-in-1 True HEPA Filter
- k. DC Input Port
- l. Adapter Output Cable
- m. Power Adapter

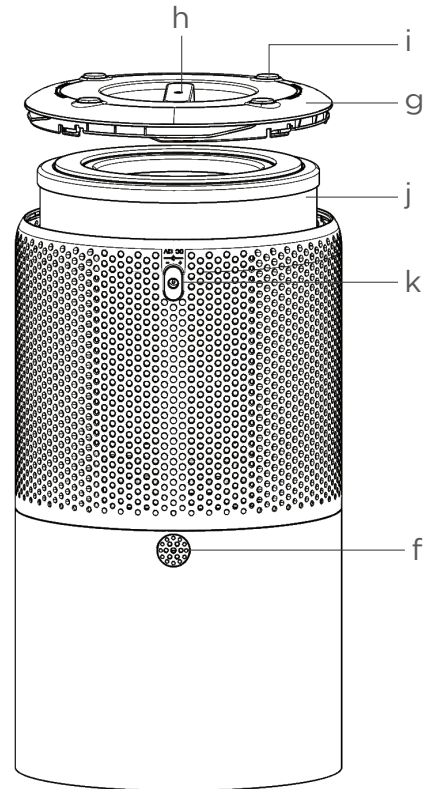

Upside Down

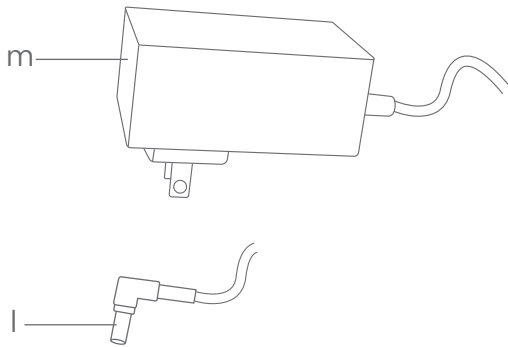

Getting Started

1. Rotate the bottom filter cover counterclockwise and take it out.

2. Remove the plastic packaging from the filter and place it back into the air purifier.

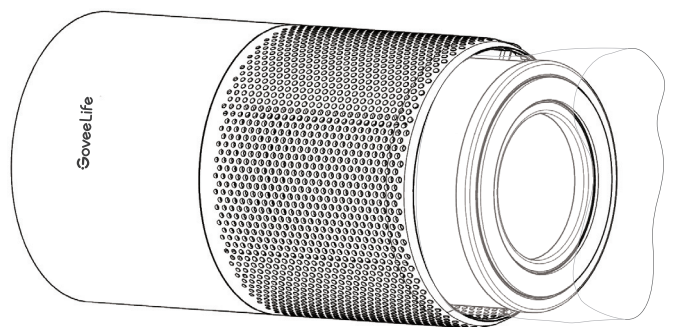
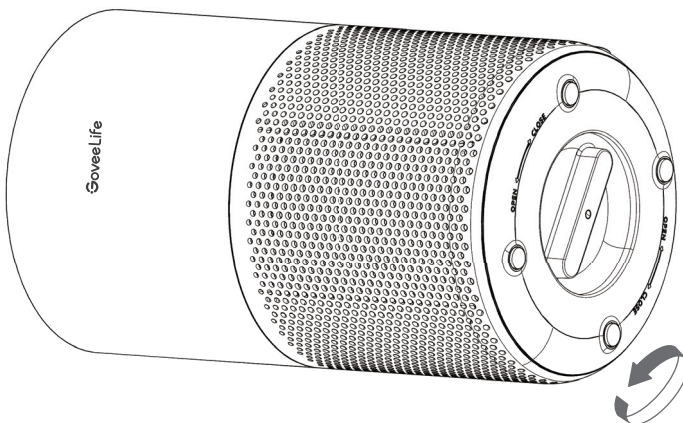

3. Reattach the filter cover and rotate it clockwise to lock. The sound of "dah" indicates the filter cover is tightened up.

4. Place the air purifier on a flat, stable surface with the panel facing up. Allow at least 15 in / 38 cm of clearance on all sides of the air purifier. Keep away from anything that would block airflow, such as curtains and cabinets.

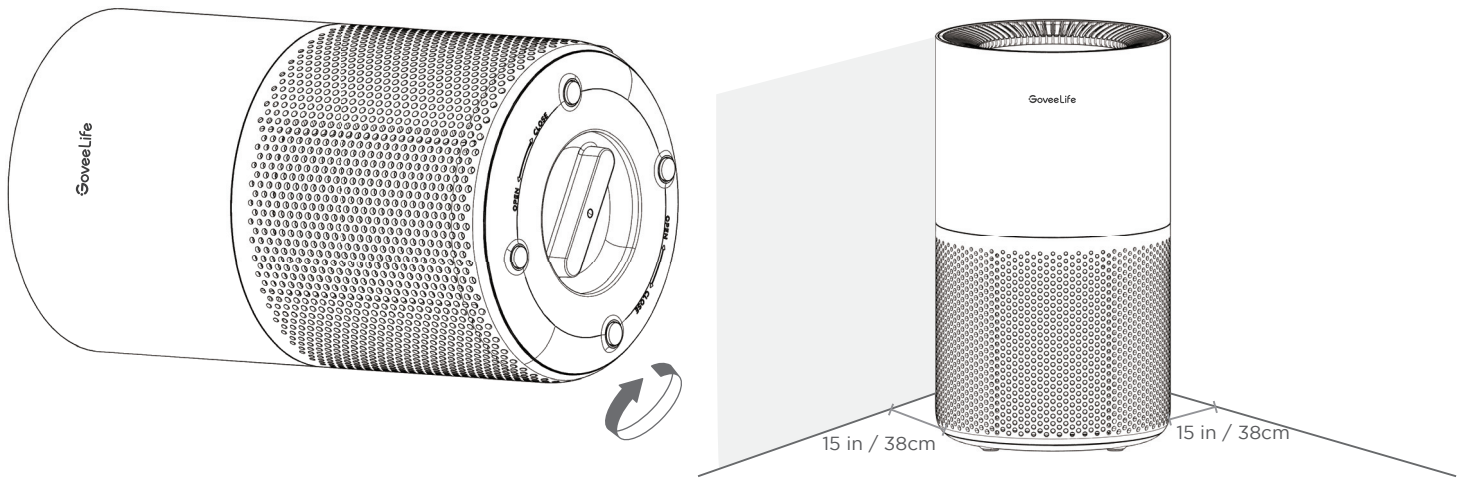

5. The air purifier can not replace a kitchen ventilator in use. It is recommended to place it between the kitchen and the living room.

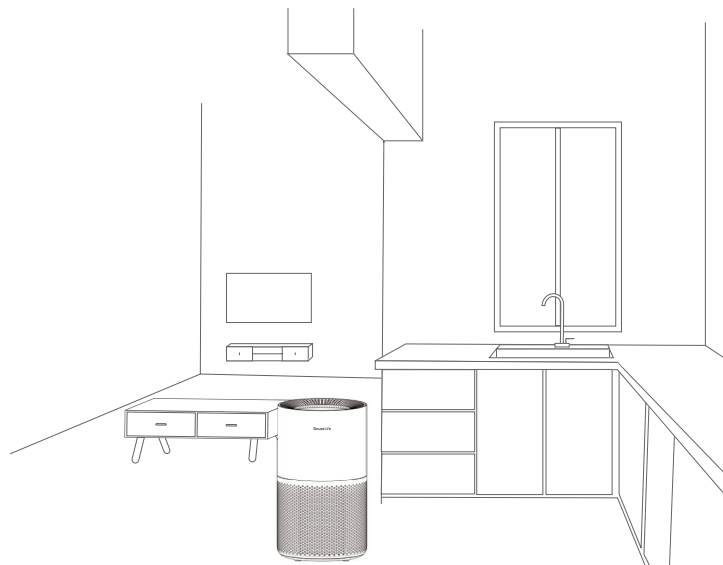

6. Insert the adapter output cable into the DC input port, then plug the power adapter into a 120V socket. Now your purifier is ready to use!

Using Your Smart Air Purifier

You can access additional features using Govee Home App.

Note: You could peel off the protective film on the panel before using.

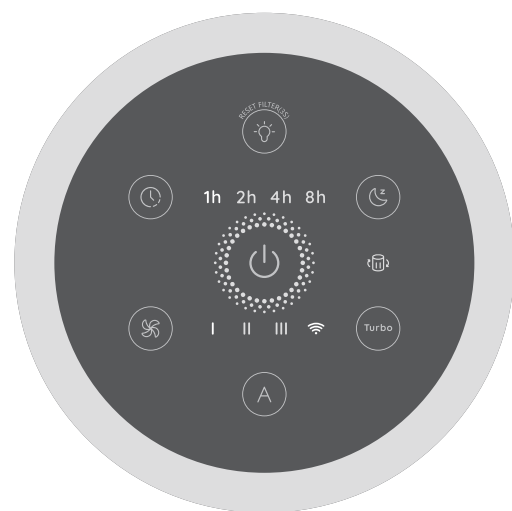

1. Functions & Controls

On/Off Button

Short press to turn Smart Air Purifier on/off. Press and hold for 3 seconds to activate Wi-Fi and other network functions, entering pairing mode.



Fan Speed Button

Press to cycle through fan speeds: I (low), II (medium), and III (high).

Note: Tapping the Fan Speed Button while the air purifier is in Auto Mode, Sleep Mode (if the display is on) will exit that mode.



Timer Button

Press to cycle through timer options: 2H, 4H, 8H, and cancel. The purifier will turn off automatically when the set timer has expired.



Sleep Mode Button

Press to turn Sleep Mode on or off. When Sleep Mode is on, the air purifier will work in its lowest noise setting and the panel's brightness will dim for more comfortable use at night.



Auto Mode Button

Press to turn Auto Mode on or off. The purifier will automatically adjust based on the environmental air quality.



Turbo Mode Button

Press to turn Turbo Mode on or off. The machine will operate at its maximum speed, delivering a powerful purification effect but also with a higher noise level.



Night Light & Filter Change Button

Short press this button to turn the night light on or off. When the filter expires, its exchange indicator will light up in red. After replacing it with the new filter, press and hold the button for 3 seconds. If the indicator flashes 3 times, the reset is completed.

Note:

- After the filter is reset, its usage time will be recalculated.
- The exchange indicator can also be reset by pressing the button for 3 seconds even if it does not light up.
- Only use Govee filters compatible with H7129 Smart Air Purifier.



+ Recovery Button

Long press for 5 seconds until all indicators flash once, then the air purifier will be restored to factory settings, disconnect from Wi-Fi and Bluetooth, and automatically reboot. This button is for restoring all preset functions if the air purifier cannot function properly.

Note: After restoring the air purifier to factory settings, go to "My Devices" page on the app to delete this air purifier first, otherwise it cannot be added to the app again.

Memory Function

This air purifier will save its previous settings when powered off (such as speed, mode, and Wi-Fi connection), and when it is powered back on, the settings will resume.

2. LED Indicators

Indicator	Working Status	Light Status
I	Low Speed	Solid White
II	Medium Speed	Solid White
III	High Speed	Solid White
1H	Auto-off in 1 Hour	Solid White
2H	Auto-off in 2 Hours	Solid White
4H	Auto-off in 4 Hours	Solid White
8H	Auto-off in 8 Hours	Solid White
	Sleep Mode is On	Solid White
	Auto Mode is On	Solid White
	Turbo Mode is On	Solid White
	Night Light Mode is On	Solid White
	Filter is Expired	Solid Red
	Filter Reset Successfully	Triple Flashes
	Ready for Wi-Fi Connection	Slowly Flashes White
	Wi-Fi is Connecting	Quickly Flashes White
	Wi-Fi is Connected	Solid White
	Powering On Air Purifier	Slowly breathes with green, blue, yellow, then red.
	Air Quality is Excellent	Green
	Air Quality is Good	Blue
	Air Quality is Moderate	Yellow
	Air Quality is Poor	Red

Govee Home App

You can access more features using Govee Home App.

Downloading Govee Home App

To download Govee Home App, scan the QR code or search for “Govee” in the Apple App Store® (iOS) or Google Play Store (Android).



Note:

- Choose “Allow” to the permissions requested when opening Govee Home App for the first time. These permissions allow the app’s features to function normally and are not used to record personal, private information.
- Due to ongoing updates, Govee Home App may be slightly different than shown in this manual. In case of any differences, always follow the in-app instructions.

Pairing with Govee Home App

1. Turn on your smartphone’s Bluetooth. Connect to your Wi-Fi router’s 2.4GHz network. 5GHz is not supported.
2. Ensure that the Wi-Fi indicator on your device is flashing. If the Wi-Fi indicator is off, press and hold the On/Off Button for 3 seconds to activate. Complete the pairing within 20 minutes; otherwise, the network functions will be disabled, and the Wi-Fi indicator will go out.
3. Android users turn on Location Services; IOS users choose Location ->Always On in the pop-up window while adding devices.

Note:



● For IOS users, if you chose Location->Never, it might result in notifications/alert exceptions. It is recommended to follow Settings ->Govee Home ->Location ->Always On to obtain the best experience.

● Govee Home WILL NOT collect, use, or share your location in any way.

4. Open Govee Home App, tap the“+” icon in the top right corner and search for “H7129”.

5. Tap the device icon and follow the in-app instructions to complete the Bluetooth and Wi-Fi connection.

Note:

● Method to turn off Bluetooth and Wi-Fi connection: Press and hold + Button for 5s to restore the device to factory settings, then go to “My Devices” page on the app to delete this heater first, otherwise it cannot be added to the app again.

● You can use Govee Home App to connect your heater to Amazon Alexa or Google Assistant. Follow the in-app instructions to connect to each voice assistant.

● Govee Home App is being continually updated and its features do expand.

About the Filters

The air purifier uses a 3-stage filtration system to purify air.

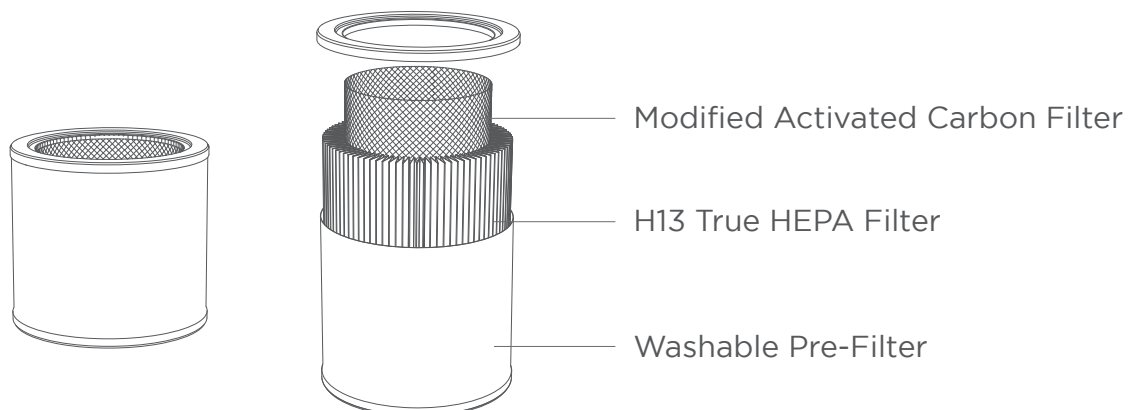

Washable Pre-Filter

- Captures large particles such as dust, lint, fibers, hair, and pet fur.
- Maximizes the filter's life by protecting it from large debris.

H13 True HEPA Filter

- Captures at least 99.97% of airborne particles 0.3 microns (Qm) in size.
- Filters small particles such as fine dust, smoke particles, pollen, and pet dander.

Modified Activated Carbon Filter

- Physically adsorbs smoke, odors, and fumes.
- Decomposes harmful gases produced during cooking, such as sulfur dioxide, nitrogen oxides, and filters other volatile organic compounds such as formaldehyde, butanone, ammonia, and hydrogen sulfide.

Humidity

Moisture may damage the filters. This air purifier should be used in an area with a humidity level below 85% RH. If you use the air purifier in excessively humid areas, the surface of the filter may become moldy.

Essential Oils

- Do not add essential oils to the air purifier or filter. The filter will be damaged by the oil and may eventually release an unpleasant smell.
- Do not use diffusers near the air purifier.

Care & Maintenance

Cleaning the Smart Air Purifier

Do not clean with abrasive chemicals or flammable cleaning agents.

Cleaning Steps

1. Unplug before cleaning.
2. Wipe the outside of the air purifier with a soft, dry cloth. If necessary, wipe the housing with a damp cloth, then immediately dry it up.
3. It is recommended to vacuum the inside of the purifier.

Cleaning the Filter

The outer pre-filter should be cleaned to increase its efficiency and service life.

Note: Do not clean the True HEPA and Modified Activated Carbon Filters.

1. Carefully peel the pre-filter away from the True HEPA and Modified Activated Carbon Filters.

2. Use a soft brush or vacuum to clean the hair, dust and large particles on the outer pre-filter. If necessary, use water and mild detergent to clean the grease on the filter. Use it only after the filter is dried up.

3. Stick the short side of the pre-filter to the longitudinal hook-and-loop fastener. Surround the filter and stick the other side to the fastener.

Note: Please ensure the upper and lower ends of the pre-filter align with the upper and lower edges of the filter.

4. Replace the filter in housing.

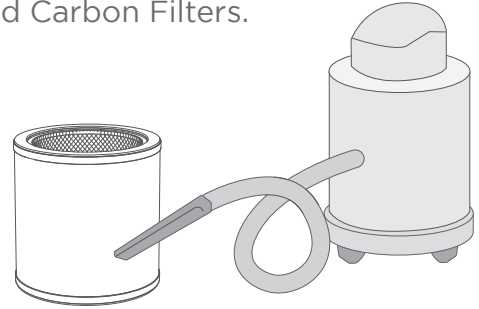

Filter	When to Clean	How to Clean	When to Replace
Washable Pre-Filter	Every 2-4 weeks	Use a soft brush or vacuum hose.	6-8 months
	Every 1-2 months	Use water or mild detergent to clean.	
H13 True HEPA Filter	No cleaning	No cleaning	
Modified Activated Carbon Filter	No cleaning	No cleaning	

Note: A 3-stage filter includes a Fiber Cloth Pre-Filter, True HEPA Filter, and Carbon Filter.

The three parts of the filter should be replaced as a single unit.

Users can choose to clean the pre-filter more frequently depending on the user's condition.

Replacing the Filter

1. Unplug the air purifier and lay it on its side.

2. Remove the old filter.

3. Clean out any remaining dust or hair inside the air purifier using a vacuum hose. Do not use water or liquids to clean the air purifier.

4. Unwrap the new filter and place it into the housing.

5. Reattach the cover. Plug in the air purifier.

6. Reset the Filter Change Indicator.

Note:

- To maintain the performance of your air purifier, only use official Govee filters. To buy replacement filters, visit Govee's online store.

- Remember to reset the Filter Change Indicator after changing the filter.

Filter Change Time Period

The filter should be replaced every 6–8 months. The exact date at which your filter may need to be changed may vary depending on how often you use your air purifier.





Using your air purifier in an environment with relatively high pollution may mean you will need to replace the filter more often, even if the filter change indicator is off.

The filter needs to be replaced in any following case:

- Increased noise
- Decreased airflow
- Unusual odors
- A visibly clogged filter

Resetting Filter Change Indicator

When the Filter Change Indicator  lights red, it prompts to reset the filter service life.

- Press and hold  for 3 seconds.  will flash 3 times and then turn off once successfully reset.
-  will light up as a reminder to replace the filter. The indicator should turn on within 6–8 months, though this time period can be longer or shorter based on the actual usage. You may not need to replace your filter yet, but you should check it when  turns on and plan to replace it soon.
- Reset the Filter Change Indicator when you have replaced the filter.



Storing







If not using the air purifier for an extended period of time, wrap both the air purifier and the filter in plastic packaging and store them in a dry place to avoid moisture damage.

Troubleshooting

The troubleshooting section below is for solving frequently asked questions for the purifier unit. If your problem persists, please contact Customer Support.

For Smart Air Purifier 2 Pro (Sensor)

Problem	Possible Solution
Air purifier will not turn on or respond to touch controls.	Plug in the air purifier.
	Check to see if the power cord is damaged. If so, stop using the air purifier and contact Customer Support.
	Plug the air purifier into a different outlet.
	The air purifier may be malfunctioning. Contact Customer Support.
Filter Change Indicator turned on before 6 months.	 is a reminder for you to check the filter which will light up based on how long the air purifier has been used. If you run your air purifier frequently,  will turn on sooner.

Problem	Possible Solution
Airflow is significantly reduced.	Make sure the filter is removed from its packaging and properly in place.
	Tap  to increase the fan speed.
	Make sure there are at least 15 inches / 38 cm of clearance on all sides of the air purifier.
	The pre-filter may be clogged by large particles, such as hair or lint, blocking airflow. Clean the pre-filter.
	Replace with a new filter.
Air purifier makes an unusual noise while the fan is on.	Make sure the filter is properly in place with plastic packaging removed.
	Make sure the air purifier is operating on a hard, flat, level surface.
	Replace the filter.
	The air purifier may be damaged, or a foreign object may be inside. Stop using the air purifier and contact Customer Support. Do not try to repair the air purifier yourself.
Strange smell is coming from the air purifier or it has poor odor removal ability.	Clean the filter or replace it if necessary.
	The grease on the pre-filter might produce a strange smell. Take the pre-filter down to clean and dry it up before using.
	Make sure not to use your air purifier in an area with high humidity or while diffusing essential oils.
	Remove the filter and expose it to the sun, until the smell can be reduced from the activated carbon filter.
Poor air purification quality.	Tap  to increase the fan speed.
	Make sure no objects are blocking the sides or top of the air purifier (the inlet or outlet).
	Make sure the filter is fully removed from its packaging and is properly secured in place.
	Close doors and windows while using the air purifier.
	If the room is larger than 441ft ² / 41m ² , air purification will take longer. The air purifier may not be as effective in significantly larger rooms.
	Replace the filter.
Filter Change Indicator is still on after replacing the filter.	Press and hold  for 3 seconds.  will flash 3 times and turn off once successfully reset.
Filter Change Indicator has not turned on within 8 months.	 is a reminder for you to check the filter and will light up based on how frequently the air purifier has been used. If you don't use your air purifier often,  will take longer to turn on.

For App & Connectivity

1. Cannot connect to Govee Home App.

- Make sure your smartphone is powered on and is not connected to other Bluetooth devices.
- Ensure that the Wi-Fi indicator on the air purifier is slowly flashing. If the Wi-Fi indicator is off, press and hold  for 3 seconds and complete the pairing within 20 minutes.
- Enable the smartphone's Location Services.
- Try connecting with another smartphone.
- Make sure your app is the latest version.
- Make sure your Wi-Fi router is connected to the 2.4GHz network. Confirm the network is working correctly.
- Make sure the Wi-Fi password you entered is correct.
- Shorten the distance between the air purifier, Wi-Fi router, and the smartphone.
- Make sure your air purifier and the Wi-Fi router are located away from appliances that produce electromagnetic radiation (e.g. microwave ovens, refrigerators, etc.).
- If you are using a VPN, try turning it off and then connecting the purifier.
- Disable portal authentication for your Wi-Fi network. If portal authentication is enabled, this air purifier will not be able to access your Wi-Fi network, and the setup will fail. Portal authentication means that you need to sign in to your Wi-Fi network through a web page before you can use the Internet.

2. Cannot find the air purifier in nearby Bluetooth devices list.

- The air purifier may be connected to another smartphone. Disconnect it from the other smartphone first.
- Ensure that the Wi-Fi indicator on the air purifier is slowly flashing.

3. The air purifier is offline.

- Make sure the air purifier is plugged in and powered on, then refresh "My Devices" in Govee Home App by swiping down on the screen.
- Make sure your router is connected to the internet, and your smartphone's network connection is working.
- If the Wi-Fi password has been changed, the air purifier will automatically go offline. Try connecting it to the network again.
- Delete the offline air purifier from Govee Home App, then add and reconfigure the air purifier again in Govee Home App.

Energy Star

The energy efficiency of this ENERGY STAR certified model is measured based on a ratio between the model's CADR for Smoke and the electrical energy it consumes, or CADR/Watt.

The trademark GoveeLife has been authorised to Shenzhen Qianyan Technology LTD. Copyright ©2021 Shenzhen Qianyan Technology LTD. All Rights Reserved.

The Bluetooth® word mark and logos are registered trademarks owned by Bluetooth SIG, Inc. and any use of such marks by Shenzhen Qianyan Technology LTD is under license.

Customer Service

 Warranty: 24-Month Limited Warranty

 Support: Lifetime Technical Support

 Email: support@govee.com

 Official Website: www.govee.com

 @Govee  @goveeofficial  @govee.official

 @Goveeofficial  @GoveeOfficial

LIRE ET SAUVEGARDER CES INSTRUCTIONS

Instructions de sécurité

- Utilisez uniquement le purificateur d'air intelligent comme décrit dans ce manuel.
- Ne pas utiliser l'appareil sans retirer le film plastique du filtre. S'il n'est pas retiré, le purificateur d'air ne filtrera pas d'air et pourrait se surchauffer, provoquant un risque d'incendie.
- Vérifiez si la tension indiquée sur l'appareil correspond à la tension électrique locale avant de connecter l'appareil.
- Ne pas utiliser le purificateur d'air à l'extérieur.
- Ne pas utiliser à des fins commerciales. Usage domestique uniquement.
- Gardez le purificateur d'air loin de l'eau ou des zones humides ou de stagnation d'eau. Ne jamais placer l'appareil dans l'eau ou dans un liquide.
- Ne pas utiliser dans des zones excessivement humides.
- Gardez le purificateur d'air éloigné des sources de chaleur telles que les cuisinières, les fours ou les radiateurs.
- Ne nettoyez pas l'appareil avec de l'eau, tout autre liquide ou un détergent (inflammable), et ne les laissez pas pénétrer dans l'appareil, pour éviter tout choc électrique et/ou risque d'incendie.
- Gardez-vous à 5 pieds / 1,5 m de l'endroit où l'oxygène est administré.
- Surveillez les enfants lorsqu'ils se trouvent à proximité du purificateur d'air. Ne laissez pas les enfants jouer avec le purificateur d'air.
- Les enfants ne doivent pas nettoyer ou entretenir le purificateur d'air sans surveillance.
- Ne placez rien dans les ouvertures du purificateur d'air.
- Ne placez pas d'objets lourds sur le purificateur d'air.
- Ne bloquez pas l'entrée et la sortie d'air.
- Gardez l'intérieur du purificateur d'air sec. Pour éviter l'accumulation d'humidité, évitez de le placer dans des pièces soumises à des changements de température importants ou sous des climatiseurs.
- Placez et utilisez toujours l'appareil sur une surface sèche, stable, plane et horizontale.
- Éteignez et débranchez le purificateur d'air avant de déplacer, de réparer, de nettoyer, de remplacer les filtres ou d'effectuer toute autre forme d'entretien.
- Ne touchez pas la fiche d'alimentation ou l'adaptateur secteur avec les mains mouillées.
- N'utilisez pas le purificateur d'air s'il est endommagé ou ne fonctionne pas correctement, ou si le cordon de l'adaptateur secteur est endommagé. Contactez l'assistance clientèle et n'essayez pas d'effectuer les réparations vous-même.
- N'utilisez pas l'appareil si l'adaptateur, le cordon d'alimentation ou l'appareil lui-même est endommagé.
- Utilisez uniquement l'adaptateur secteur fourni avec ce purificateur d'air.
- Utilisez uniquement les filtres d'origine spécialement destinés à cet appareil. N'utilisez aucun autre filtre.
- **AVERTISSEMENT** : Pour réduire le risque d'incendie ou de choc électrique, n'utilisez pas ce purificateur d'air avec tout dispositif de contrôle de vitesse à semi-conducteurs.

AVERTISSEMENT: Pour réduire le risque d'incendie, de choc électrique ou de blessure, n'utilisez pas de pièces de rechange qui n'ont pas été recommandées par le fabricant (par exemple, des pièces fabriquées à la maison à l'aide d'une imprimante 3D).

Composition de l'ensemble

Article	Quantity
Purificateur d'air intelligent 2 Pro (Capteur)	1
Filtre HEPA véritable 3 en 1 (préinstallé)	1
Guide de démarrage rapide	1
Manuel d'utilisation	1
Adaptateur secteur	1

Caractéristiques

Alimentation	100-240VAC 50/60Hz
Puissance nominale	32W
Niveau de bruit	24 à 52 dB
Dimensions	8,7 x 8,7 x 15,3 po / 22 x 22 x 38,6 cm
Poids net	6.6lb / 3kg
Température de fonctionnement	-10° à 40 °C / 14° à 104 °F
Humidité de fonctionnement	< 85 % HR

Guide de démarrage pour votre purificateur d'air intelligent

- a. Panneau
- b. Lampe de nuit
- c. Sortie d'air avec poignée intégrée
- d. Boîtier
- e. Entrée d'air

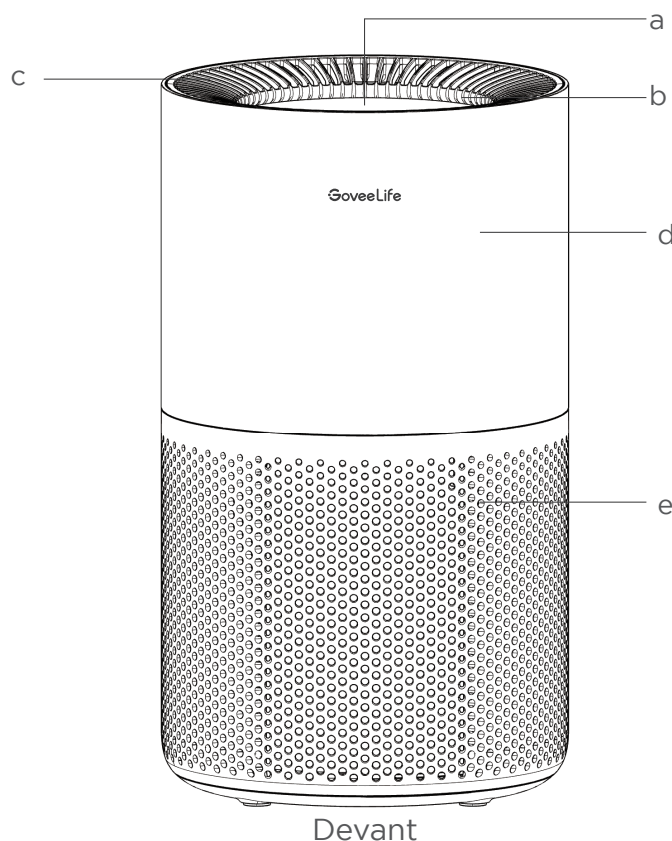

- f. Capteur de poussière
- g. Couvercle du filtre
- h. Poignée du couvercle du filtre
- i. Patins antidérapants
- j. Filtre HEPA véritable 3 en 1
- k. Port d'entrée CC
- l. Câble de sortie adaptateur
- m. Adaptateur secteur

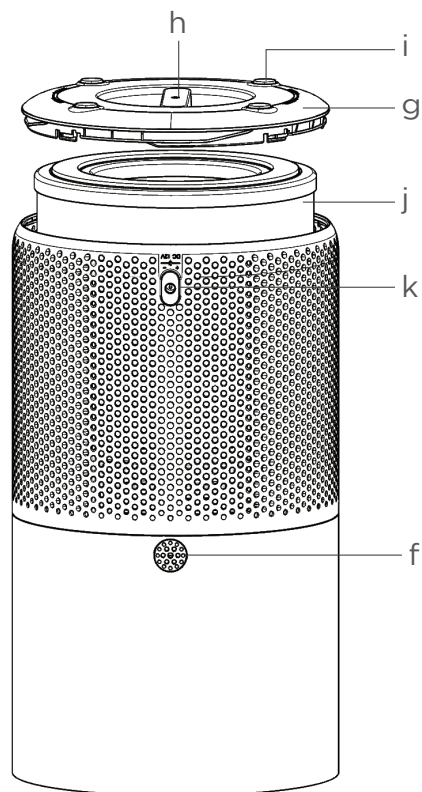

À l'envers

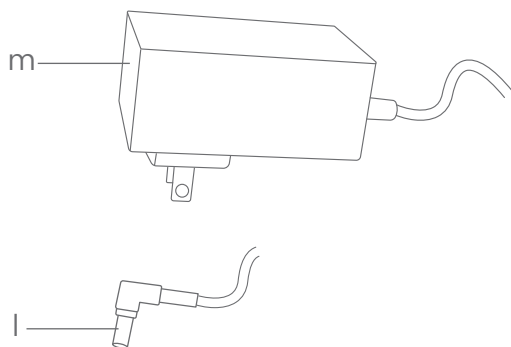

Guide de démarrage

1. Faites pivoter le couvercle du filtre au dessous dans le sens inverse des aiguilles d'une montre et retirez-le.

2. Retirez le filtre de son emballage en plastique et remettez-le dans le purificateur d'air.

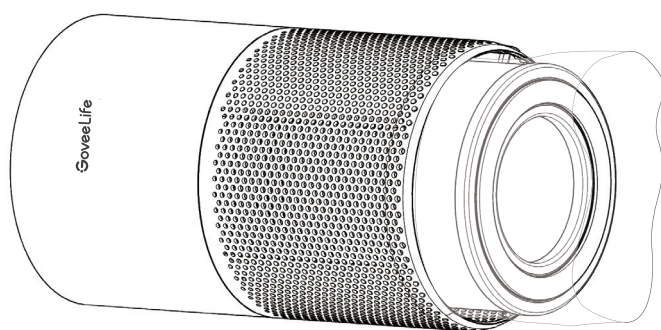
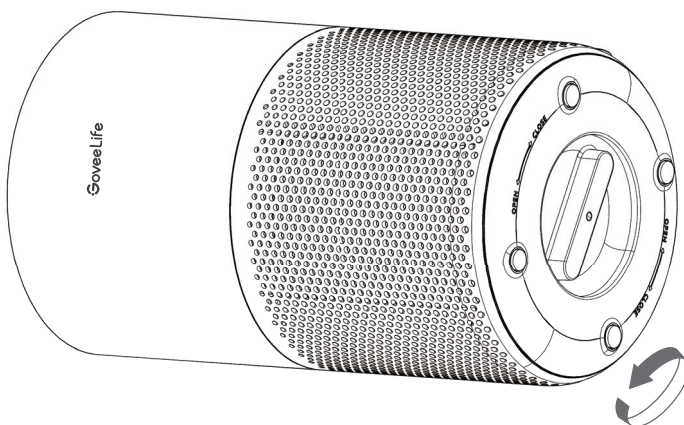

3. Remettez le couvercle du filtre en place et tournez-le dans le sens des aiguilles d'une montre pour le verrouiller. Vous entendrez un son indiquant que le couvercle du filtre est serré.

4. Placez le purificateur d'air sur une surface plane et stable avec le panneau orienté vers le haut. Prévoyez au moins 15 po / 38 cm d'espace libre de tous les objets comme les rideaux et les armoires, pour bloquer le courant de l'air.

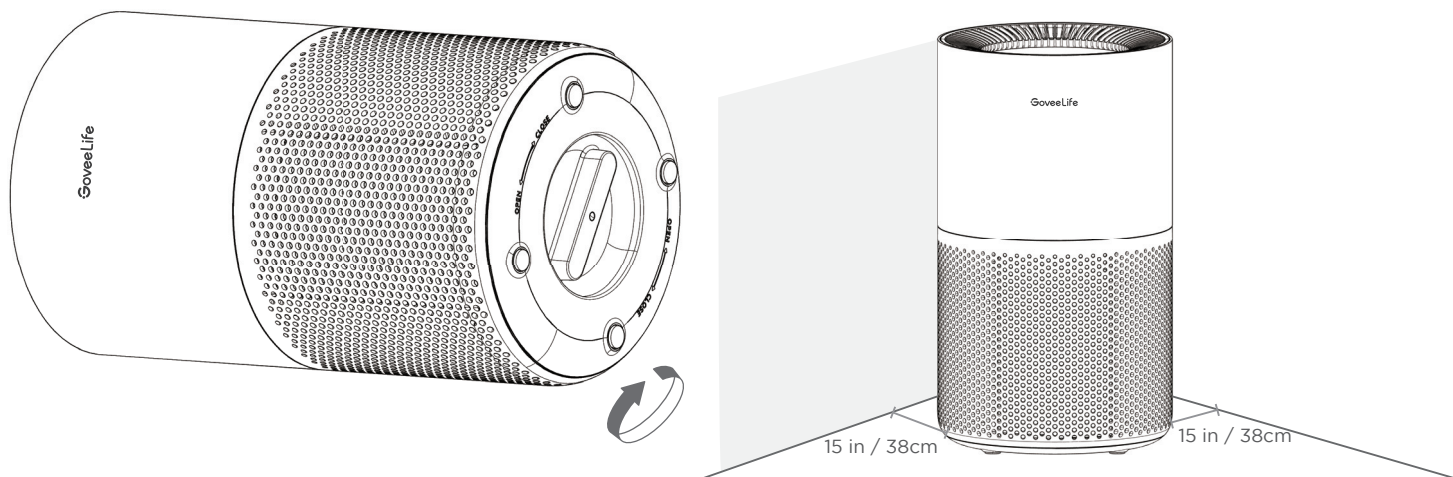

5. Le purificateur d'air ne peut pas remplacer un ventilateur de cuisine en cours d'utilisation. Il est recommandé de le placer entre la cuisine et la salle de séjour.

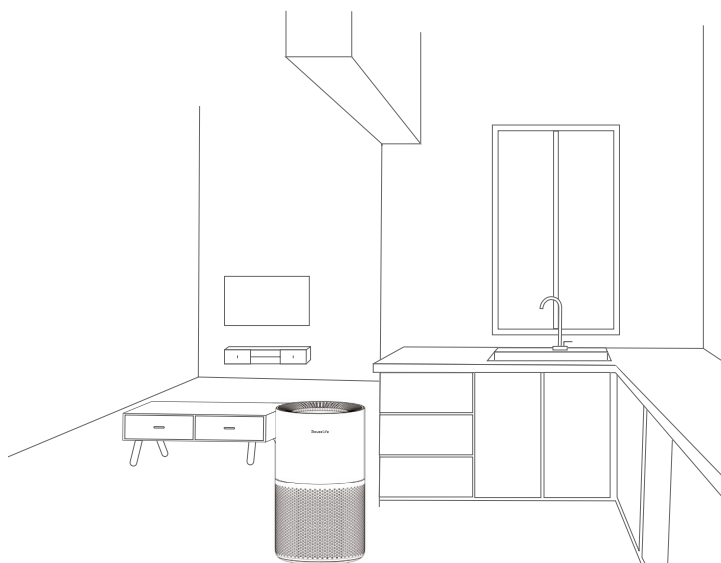

6. Insérez le câble de sortie de l'adaptateur dans le port d'entrée CC, puis branchez l'adaptateur secteur dans une prise de 120 V. Maintenant, votre purificateur est prêt à être utilisé !

Utilisation de votre purificateur d'air intelligent

Vous pouvez accéder à d'autres fonctionnalités sur l'application Govee Home.

Remarque: Décollez le film protecteur du panneau avant utilisation.

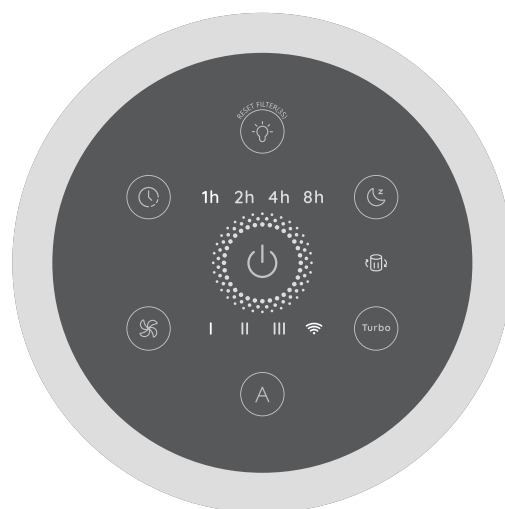

1. Fonctions et commandes

Bouton marche/arrêt

Appuyez pour allumer/éteindre le purificateur d'air intelligent. Appuyez et maintenez enfoncé pendant 3 secondes pour activer le Wi-Fi et d'autres fonctions réseau, en passant en mode d'appairage.



Bouton de vitesse du ventilateur

Appuyez pour faire commuter les vitesses du ventilateur : I (faible), II (moyen) et III (élevé).

Remarque: En appuyant sur le bouton de vitesse du ventilateur pendant que le purificateur d'air est en mode automatique, le mode veille (si l'écran est allumé) quittera ce mode.



Bouton de minuterie

Appuyez pour commuter les options de la minuterie : 2H, 4H, 8H et annuler. Le purificateur s'éteindra automatiquement lorsque la minuterie réglée aura expiré.



Bouton de mode veille

Appuyez pour activer ou désactiver le mode veille. Lorsque le mode veille est activé, le purificateur d'air fonctionnera à son réglage de bruit le plus bas et la luminosité du panneau diminuera pour une utilisation plus confortable dans la nuit.



Bouton de mode automatique

Appuyez pour activer ou désactiver le mode automatique. Le purificateur s'ajustera automatiquement en fonction de la qualité de l'air ambiant.



Turbo Bouton Mode

Appuyez pour activer ou désactiver le mode Turbo. La machine fonctionnera à sa vitesse maximale, délivrant un puissant effet de purification mais à un niveau sonore plus élevé.



Bouton pour le remplacement du filtre et la lampe de nuit

Appuyez brièvement sur ce bouton pour allumer ou éteindre la lampe de nuit. Lorsque le filtre expire, son voyant de remplacement s'allumera en rouge. Après l'avoir remplacé par le nouveau filtre, appuyez et maintenez le bouton enfoncé pendant 3 secondes. Si le voyant clignote 3 fois, la réinitialisation est terminée.

Remarque :

- Une fois le filtre réinitialisé, sa durée d'utilisation sera recalculée.
- Le voyant de remplacement peut également être réinitialisé en appuyant sur le bouton pendant 3 secondes même s'il ne s'allume pas.
- Utilisez uniquement des filtres Govee compatibles avec le H7129 Purificateur d'air intelligent.



Bouton de restauration







Appuyez longuement pendant 5 secondes jusqu'à ce que tous les voyants clignotent une fois, puis le purificateur d'air sera restauré aux paramètres d'usine, se déconnectera du Wi-Fi et du Bluetooth et se redémarrera automatiquement. Ce bouton permet de restaurer toutes les fonctions prédéfinies si le purificateur d'air ne peut pas fonctionner correctement.

Remarque: Après avoir restauré le purificateur d'air aux paramètres d'usine, accédez à la page « Mes appareils » sur l'application pour supprimer d'abord ce purificateur d'air, sinon il ne pourra pas être ajouté à nouveau à l'application.

Mémoire

Ce purificateur d'air sauvegardera ses paramètres précédents lorsqu'il est éteint (tels que la vitesse, le mode et la connexion Wi-Fi). Lorsqu'il est remis sous tension, les paramètres reprennent.

2. Voyants LED

Voyant	État de	Couleur du
I	Faible vitesse	Blanc stable
II	Moyenne vitesse	Blanc stable
III	Haute vitesse	Blanc stable
1H	Arrêt automatique dans 1 heure	Blanc stable
2H	Arrêt automatique dans 2 heure	Blanc stable
4H	Arrêt automatique dans 4 heure	Blanc stable
8H	Arrêt automatique dans 8 heure	Blanc stable
	Le mode veille est activé	Blanc stable
	Le mode Auto est activé	Blanc stable
	Le mode Turbo est activé	Blanc stable
	Le mode est activé	Blanc stable
	Le filtre est expiré	Rouge stable
	Réinitialisation du filtre réussie	Trois clignotements
	Prêt pour la connexion Wi-Fi	Clignotement lent en blanc
	Connexion Wi-Fi en cours	Clignotement rapide en blanc
	Connexion Wi-Fi établie	Blanc stable
	Mise sous tension du purificateur d'air	Affiche lentement le vert, le bleu, le jaune, puis le rouge.
	La qualité de l'air est excellente	Vert
	La qualité de l'air est bonne	Bleu
	La qualité de l'air est modérée	Jaune
	La qualité de l'air est mauvaise	Rouge

Application Govee Home

Vous pouvez accéder à d'autres fonctionnalités sur l'Application Govee Home.

Téléchargement de l'application Govee Home

Pour télécharger l'application Govee Home, scannez le code QR ou recherchez « Govee » sur Apple App Store® (iOS) ou sur Google Play Store (Android).



Remarque:

- Choisissez « Autoriser » pour les autorisations demandées lorsque vous ouvrez l'Application Govee Home pour la première fois. Ces autorisations permettent aux fonctionnalités de l'application de fonctionner normalement et ne sont pas utilisées pour enregistrer des informations à caractère personnel et à caractère privé.
- En raison de mises à jour en cours, l'application Govee Home peut être légèrement différente de celle présentée dans ce manuel. En cas de toute différence, suivez toujours les consignes intégrées dans l'application.

Association à l'Application Govee Home

1. Activez le Bluetooth de votre smartphone. Connectez-vous au réseau 2,4 GHz de votre routeur Wi-Fi. La bande 5 GHz n'est pas prise en charge.
2. Assurez-vous que le voyant Wi-Fi de votre appareil clignote. Si l'indicateur Wi-Fi est éteint, appuyez et maintenez enfoncé le bouton marche/arrêt pendant 3 secondes pour l'activer. Terminez l'appairage dans les 20 minutes ; sinon, les fonctions réseau seront désactivées et le voyant Wi-Fi s'éteindra.
3. Les utilisateurs d'Android activent les services de localisation ; les utilisateurs d'IOS choisissent Localisation ->Toujours activé dans la fenêtre contextuelle lors de l'ajout d'appareils.

Remarque:

- Pour les utilisateurs IOS, si vous choisissez Localisation->Jamais, cela peut entraîner des exceptions de notifications/alertess. Il est recommandé de suivre les instructions suivantes : Paramètres ->Govee Home ->Localisation ->Toujours activé pour obtenir la meilleure expérience.
 - Govee Home NE collectera, n'utilisera ni ne partagera votre position de quelque manière que ce soit.
4. Ouvrez l'application Govee Home, appuyez sur l'icône « + » dans le coin supérieur droit et recherchez « H7129 ».
 5. Appuyez sur l'icône de l'appareil et suivez les instructions de l'application pour établir la connexion Bluetooth et Wi-Fi.

Remarque:

- Méthode pour désactiver la connexion Bluetooth et Wi-Fi : Appuyez et maintenez enfoncés  +  pendant 5 secondes pour restaurer l'appareil aux paramètres d'usine, puis accédez à la page « Mes appareils » de l'application pour supprimer d'abord ce radiateur, sinon il ne pourra pas être ajouté à nouveau à l'application.
- Vous pouvez utiliser l'application Govee Home pour connecter votre radiateur à Amazon Alexa ou à Google Assistant. Suivez les instructions de l'application pour vous connecter à chaque assistant vocal.
- L'application Govee Home est en mise à jour constante et ses fonctionnalités se développent.

À propos des filtres

Le purificateur d'air utilise un système de filtration en 3 étapes pour purifier l'air.

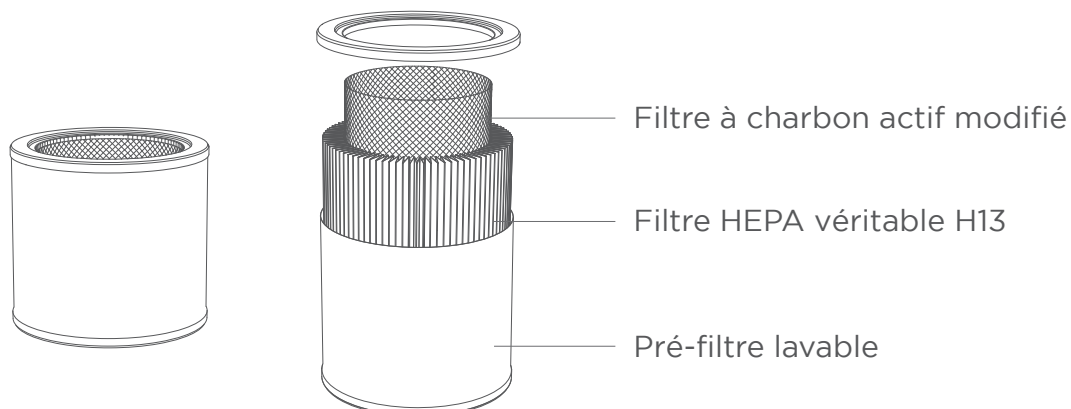

Pré-filtre lavable

- Capte les grosses particules telles que les poussières, les peluches, les fibres, les poils et les poils d'animaux.
- Maximise la durée de vie du filtre en le protégeant des gros débris.

Filtre HEPA véritable H13

- Capte au moins 99,97 % des particules en suspension dans l'air d'une taille de 0,3 microns (Qm).
- Filtre les petites particules telles que les poussières fines, les particules de fumée, le pollen et les squames d'animaux.

Filtre à charbon actif modifié

- Adsorbe physiquement la fumée, les odeurs et les vapeurs.
- Décompose les gaz nocifs produits pendant la cuisson tels que le dioxyde de soufre, et oxydes d'azote. Il filtre également d'autres composants organiques volatils tels que le formaldéhyde, la butanone, l'ammoniac et le sulfure d'hydrogène.

Humidité

L'humidité peut endommager les filtres. Ce purificateur d'air doit être utilisé dans une zone avec un niveau d'humidité inférieur à 85 % HR. Si vous utilisez le purificateur d'air dans des zones excessivement humides, la surface du filtre peut se moisir.

Huiles essentielles

- N'ajoutez pas d'huiles essentielles au purificateur d'air ou au filtre. Le filtre sera endommagé par l'huile et pourra éventuellement dégager une odeur désagréable.
- N'utilisez pas de diffuseurs à proximité du purificateur d'air.

Entretien et maintenance

Nettoyage du purificateur d'air intelligent

Ne nettoyez pas l'appareil avec des produits chimiques abrasifs ou des produits de nettoyage inflammables.

Étapes de nettoyage

1. Débranchez l'appareil avant nettoyage.
2. Essuyez l'extérieur du purificateur d'air avec un chiffon doux et sec. Si nécessaire, essuyez le boîtier avec un chiffon humide, puis séchez-le immédiatement.
3. Il est recommandé d'aspirer l'intérieur du purificateur.

Nettoyage du filtre

Le préfiltre extérieur doit être nettoyé pour augmenter son efficacité et sa durée de vie.

Remarque: Ne nettoyez pas les filtre HEPA véritables et les filtres à charbon actif modifié.

1. Retirez soigneusement le pré-filtre des filtres HEPA véritables et des filtres à charbon actif modifié.

2. Utilisez une brosse douce ou un aspirateur pour nettoyer les cheveux, les poussières et les grosses particules sur le préfiltre extérieur. Si nécessaire, utilisez de l'eau et un détergent doux pour éliminer la graisse du filtre. Utilisez-le uniquement lorsque le filtre est sec.

3. Collez le côté court du préfiltre sur l'attache velcro longitudinale. Entourez le filtre et collez l'autre côté sur l'attache.

Remarque: Veuillez vous assurer que les extrémités supérieure et inférieure du pré-filtre sont alignées avec les bords supérieur et inférieur du filtre.

4. Remplacez le filtre dans le boîtier.

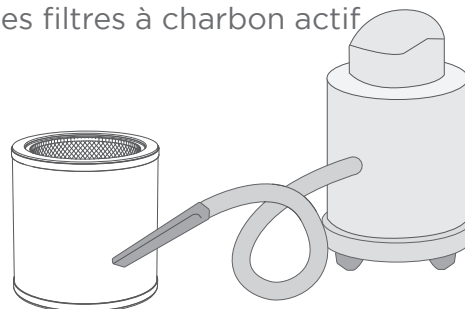

Filtre	Quand nettoyer	Comment	Quand remplacer
Pré-filtre lavable	Toutes les 2 à 4 semaines	Utilisez une brosse douce ou un tuyau d'aspiration	6-8 mois
	Tous les 1-2 mois	Utilisez de l'eau ou un détergent doux pour nettoyer.	
Filtre HEPA véritable H13	Pas de nettoyage	Pas de nettoyage	
Filtre à charbon actif modifié	Pas de nettoyage	Pas de nettoyage	

Remarque: Un filtre à 3 étapes comprend un pré-filtre en tissu de fibre, un filtre HEPA véritable et un filtre à charbon. Les trois parties du filtre doivent être remplacées comme une seule unité.

L'utilisateur peut choisir de nettoyer le pré-filtre plus fréquemment en fonction de son utilisation.

Remplacement du filtre

1. Débranchez le purificateur d'air et posez-le sur le côté.

2. Retirez l'ancien filtre.

3. Nettoyez toute poussière ou cheveux restants à l'intérieur du purificateur d'air à l'aide d'un tuyau d'aspiration. N'utilisez pas d'eau ou de liquide pour nettoyer le purificateur d'air.

4. Déballez le nouveau filtre et placez-le dans le boîtier.

5. Remettez le couvercle. Branchez le purificateur d'air.

6. Réinitialisez le voyant de changement de filtre.

Remarque:

- Pour maintenir les performances de votre purificateur d'air, utilisez uniquement les filtres GoveeLife officiels. Pour acheter des filtres de remplacement, visitez la boutique en ligne de Govee.
- N'oubliez pas de réinitialiser l'indicateur de remplacement de filtre après avoir remplacé le filtre.

Période de remplacement de filtre

Le filtre doit être remplacé tous les 6 à 8 mois. La date exacte à laquelle votre filtre devra être remplacé peut varier en fonction de la fréquence d'utilisation de votre purificateur d'air.





L'utilisation de votre purificateur d'air dans un environnement avec une pollution relativement élevée peut signifier que vous devrez remplacer le filtre plus souvent, même si l'indicateur de remplacement de filtre est éteint.

Le filtre doit être remplacé dans l'une des circonstances suivantes :

- Augmentation du bruit
- Diminution du débit d'air
- Odeurs inhabituelles
- Un filtre visiblement bouché

Réinitialisation de l'indicateur de remplacement de filtre

Lorsque l'indicateur de remplacement de filtre  s'allume en rouge, il vous invite à réinitialiser la durée de vie du filtre.

- Appuyez et maintenez enfoncé  pendant 3 secondes.  clignotera 3 fois puis s'éteindra une fois la réinitialisation réussie.
-  s'allumera pour vous rappeler de remplacer le filtre. L'indicateur devrait s'allumer dans un délai de 6 à 8 mois, bien que cette période puisse être plus ou moins longue en fonction de l'utilisation réelle. Vous n'aurez peut-être pas encore besoin de remplacer votre filtre, mais vous devriez vérifier quand  s'allume et prévoir de le remplacer bientôt.
- Réinitialisez l'indicateur de remplacement de filtre lorsque vous avez remplacé le filtre.



Stockage

Si vous n'utilisez pas le purificateur d'air pendant une période prolongée, enveloppez le purificateur d'air et le filtre dans un emballage en plastique et rangez-les dans un endroit sec pour éviter tout dommage causé par l'humidité.

Dépannage

La section de dépannage ci-dessous sert à résoudre les questions fréquemment posées concernant l'appareil de purification. Si votre problème persiste, veuillez contacter l'assistance clientèle.

Pour purificateur d'air

Problème	Solution probable
Le purificateur d'air ne s'allume pas ou ne répond pas aux commandes tactiles.	Branchez le purificateur d'air.
	Vérifiez si le cordon d'alimentation est endommagé. Si tel est le cas, arrêtez d'utiliser le purificateur d'air et contactez l'assistance clientèle.
	Branchez le purificateur d'air dans une autre prise.
	Le purificateur d'air peut présenter un dysfonctionnement. Contactez l'assistance clientèle.
Indicateur de remplacement de filtre s'est allumé avant 6 mois.	 est un rappel pour vous de vérifier le filtre et s'allumera en fonction de la durée d'utilisation du purificateur d'air. Si vous faites fonctionner votre purificateur d'air fréquemment,  s'allumera plus tôt.

Problem	Possible Solution
Le débit d'air est considérablement réduit.	Assurez-vous que le filtre est retiré de son emballage et correctement mis en place.
	Appuyez sur  pour augmenter la vitesse du ventilateur.
	Assurez-vous qu'il y a au moins 15 pouces / 38 cm d'espace libre de tous les côtés du purificateur d'air.
	Le pré-filtre peut être obstrué par de grosses particules, telles que des cheveux ou des peluches, bloquant la circulation de l'air. Nettoyez le préfiltre.
	Remplacez-le par un nouveau filtre.
Le purificateur d'air produit un bruit inhabituel lorsque le ventilateur est en marche.	Assurez-vous que le filtre est correctement mis en place et que l'emballage en plastique est retiré.
	Assurez-vous que les purificateurs d'air fonctionnent sur une surface dure, plane et horizontale.
	Remplacez le filtre.
	Le purificateur d'air pourrait être endommagé ou un corps étranger pourrait se trouver à l'intérieur. Arrêtez d'utiliser le purificateur d'air et contactez l'assistance clientèle. N'essayez pas de réparer le purificateur d'air vous-même.
Une odeur étrange provient du purificateur d'air ou sa capacité à éliminer les odeurs est médiocre.	Nettoyez le filtre ou remplacez-le si nécessaire.
	La graisse sur le préfiltre peut produire une odeur étrange. Retirez le préfiltre pour le nettoyer et le sécher avant de l'utiliser.
	Assurez-vous de ne pas utiliser votre purificateur d'air dans une zone avec une humidité très élevée ou lors de la diffusion d'huiles essentielles.
	Retirez le filtre et exposez-le au soleil jusqu'à ce que l'odeur du filtre à charbon actif puisse être réduite.
Mauvaise qualité de purification de l'air.	Appuyez sur  pour augmenter la vitesse du ventilateur.
	Assurez-vous qu'aucun objet ne bloque les côtés ou le dessus du purificateur d'air (l'entrée ou la sortie).
	Assurez-vous que le filtre est retiré de son emballage et qu'il est correctement fixé en place.
	Fermez les portes et les fenêtres lorsque vous utilisez le purificateur d'air.
	Si la pièce est plus grande que 441 pi ² / 41 m ² , la purification de l'air prendra plus de temps. Le purificateur d'air peut ne pas être aussi efficace dans des pièces beaucoup plus grandes.
	Remplacez le filtre.
Remplacement de filtre après avoir remplacé le filtre	Appuyez et maintenez enfoncé  pendant 3 secondes.  clignotera 3 fois et s'éteindra une fois la réinitialisation réussie.
L'indicateur de remplacement de filtre ne s'est pas allumé depuis 8 mois.	 est un rappel pour vous de vérifier le filtre et s'allumera en fonction de la fréquence d'utilisation du purificateur d'air. Si vous n'utilisez pas souvent votre purificateur d'air,  prendra plus de temps à s'allumer.

Pour l'application et la connectivité

1. Impossible de se connecter à l'application Govee Home.

- Assurez-vous que votre smartphone est allumé et qu'il n'est pas connecté à d'autres appareils Bluetooth.
- Assurez-vous que l'indicateur Wi-Fi du purificateur d'air clignote lentement. Si l'indicateur Wi-Fi est éteint, appuyez et maintenez enfoncé pendant  3 secondes et terminez l'appairage dans les 20 minutes.
- Activez les services de localisation du smartphone.
- Essayez de vous connecter avec un autre smartphone.
- Assurez-vous que votre application est de la dernière version.
- Assurez-vous que votre routeur Wi-Fi est connecté au réseau 2,4 GHz. Confirmez que le réseau fonctionne correctement.
- Assurez-vous que le mot de passe Wi-Fi que vous avez saisi est correct.
- Raccourcissez la distance entre le purificateur d'air, le routeur Wi-Fi et le smartphone.
- Assurez-vous que votre purificateur d'air et le routeur Wi-Fi sont situés loin des appareils produisant des rayonnements électromagnétiques (par exemple, fours à micro-ondes, réfrigérateurs, etc.)
- Si vous utilisez un VPN, essayez de le désactiver puis connectez le purificateur.
- Désactivez l'authentification du portail pour votre réseau Wi-Fi. Si l'authentification du portail est activée, ce purificateur d'air ne pourra pas accéder à votre réseau Wi-Fi et la configuration échouera. Une authentification du portail signifie que vous devez vous connecter à votre réseau Wi-Fi à travers une page web avant de pouvoir accéder à Internet.

2. Impossible de trouver le purificateur d'air dans la liste des appareils Bluetooth à proximité.

- Le purificateur d'air peut être connecté à un autre smartphone. Déconnectez-le d'abord de l'autre smartphone.
- Assurez-vous que l'indicateur Wi-Fi du purificateur d'air clignote lentement.

3. Le purificateur d'air est hors ligne.

- Assurez-vous que les purificateurs d'air sont branchés et allumés, puis actualisez « Mes appareils » dans l'application Govee Home en faisant glisser l'écran vers le bas.
- Assurez-vous que votre routeur est connecté à Internet et que la connexion réseau de votre smartphone fonctionne.
- Si le mot de passe Wi-Fi a été modifié, le purificateur d'air s'éteindra automatiquement. Essayez de le reconnecter au réseau.
- Supprimez le purificateur d'air hors ligne de l'application Govee Home, puis ajoutez et reconfigurez à nouveau le purificateur d'air dans l'application Govee Home.

Energy Star

L'efficacité énergétique de ce modèle certifié ENERGY STAR est mesurée sur la base d'un rapport entre le modèle CADR pour la Fumée et l'énergie électrique qu'elle consomme, ou CADR/Watt.

La marque GoveeLife a été autorisée à Shenzhen Qianyan Technology LTD.

Copyright © 2021 Shenzhen Qianyan Technology LTD.

Tous droits réservés.

La marque verbale et les logos Bluetooth® sont des marques déposées appartenant à Bluetooth SIG, Inc. et toute utilisation de ces marques par Shenzhen Qianyan Technology LTD est sous licence.

Service clients

-  Garantie : Garantie limitée 12 mois
-  Assistance : Assistance technique à vie
-  E-mail : support@govee.com
-  Site Web officiel : www.govee.com
-  @Govee  @goveeofficial  @govee.official
-  @Goveeofficial  @GoveeOfficial

Compliance Information

FCC and ISED Canada Statement

This device complies with Part 15 of the FCC Rules and Industry Canada licence-exempt RSS standard(s). Operation is subject to the following two conditions: (1) This device may not cause harmful interference, and (2) This device must accept any interference received, including interference that may cause undesired operation.

Warning: Changes or modifications not expressly approved by the party responsible for compliance could void the user's authority to operate the equipment.

Le présent appareil est conforme aux CNR d'Industrie Canada applicables aux appareils radio exempts de licence. L'exploitation est autorisée aux deux conditions suivantes : (1) l'appareil ne doit pas produire de brouillage, et (2) l'utilisateur de l'appareil doit accepter tout brouillage radioélectrique subi, même si le brouillage est susceptible d'en compromettre le fonctionnement.

NOTE: This equipment has been tested and found to comply with the limits for a Class B digital device, pursuant to Part 15 of the FCC Rules. These limits are designed to provide reasonable protection against harmful interference in a residential installation. This equipment generates uses and can radiate radio frequency energy and, if not installed and used in accordance with the instructions, may cause harmful interference to radio communications. However, there is no guarantee that interference will not occur in a particular installation. If this equipment does cause harmful interference to radio or television reception, which can be determined by turning the equipment off and on, the user is encouraged to try to correct the interference by one or more of the following measures:

- Reorient or relocate the receiving antenna.
- Increase the separation between the equipment and receiver.
- Connect the equipment into an outlet on a circuit different from that to which the receiver is connected.
- Consult the dealer or an experienced radio/TV technician for help.

This Class B digital apparatus complies with Canadian ICES-003. Cet appareil numérique de la classe B est conforme à la norme NMB-003 du Canada.

FCC and IC Radiation Exposure Statement

This equipment complies with FCC and IC radiation exposure limits set forth for an uncontrolled environment. This equipment should be installed and operated with minimum distance 20cm between the radiator & your body.

Lors de l'utilisation du produit, maintenez une distance de 20 cm du corps afin de vous conformer aux exigences en matière d'exposition RF.

Responsible party (this contact information is only for FCC matters) :

Name: GOVEE MOMENTS(US) TRADING LIMITED

Address: 2501 Chatham Rd Suite R Springfield IL 62704

Email: certification@govee.com

Contact information: <https://www.govee.com/support>



Govee Home App

For FAQs and more information,
please visit: www.govee.com