

moonki®





SPEAKER MW-PB265BLT
User's Guide - Manual de Usuario

moonki®



DEAR CUSTOMER

In order to achieve the best performance of your product, please read this instruction manual carefully before using, and keep it for future reference.

	CAUTION RISK OF ELECTRIC SHOCK, DO NOT OPEN	
Caution: To reduce the risk of electric shock do not open this device, there are no serviceable parts for customers. Please refer any maintenance or repair to qualified personnel.		
	This sign means the existence of dangerous voltage inside the unit, which states a risk of electric shock.	
	This sign means that there are important instructions of operation and handling in the manual that comes with this device.	

NOTE

This unit may be submitted for changes in specifications, characteristics and/or operation without prior notice to user, in order to continue improving and developing its technology.

Contents

- 1.Important Notice
 - Before Use This Speaker
- 2.Your Party Speaker
 - What's In The Box
 - Top Control Panel
 - Rear Panel
 - Remote Control
- 3. Get Started
 - Connect Power
 - Prepare The Remote Control
 - Turn ON/OFF The Speaker
 - Charging The Internal Battery
 - Built-in Battery Care
- 4.Basic Key Play Operations
- 5. Bluetooth
- 6. TWS
- 7.AUX Line In
- 8. Wired Microphone/Guitar
- 9. Production Information
- 10. Troubleshooting

1. Important Notice

Before Use This Speaker

- (1) Read these instructions.
- (2) Keep these instructions.
- (3) Heed all warnings.
- (4) Follow all warnings.
- (5) Do not use this apparatus near water.
- (6) Clean only with dry cloth.
- (7) Do not block any ventilation openings.
Install in accordance with the manufacturer's instructions.
- (8) Do not install near any heat sources such as radiators, heat registers, stoves, or other apparatus (including amplifiers) that produce heat.
- (9) Only use attachments/accessories specified by the manufacturer.
- (10) Only use attachments/accessories specified by the manufacturer.
- (11) Use only with the cart, stand, tripod, bracket, or table specified by the manufacturer or sold with the apparatus. When a cart is used, use caution when moving the cart/apparatus combination to avoid injury from tip-over.



- (12) Unplug this apparatus during lightning Storms or when unused for long periods of time.
- (13) Refer all servicing to qualified service personnel. Servicing is required when the apparatus has been damaged in any way. Such as power-supply cord or plug is damaged, liquid has been spilled or objects have fallen into the apparatus, the apparatus has been exposed to rain or moisture, does not operate normally, or has been dropped.
- (14) Battery usage CAUTION-TO prevent battery leakage which may result in bodily injury, property damage, or damage to the remote control.
 - Install all batteries correctly, + and - as marked on the remote control.
 - Do not mix batteries(old and new or carbon and alkaline, etc.)
 - Remove batteries when the remote control is not used for a long time.
 - Batteries (battery pack or batteries excessive heat such as sunshine, fire, or the like).
- (15) Apparatus shall not be exposed to dripping or splashing.
- (16) Do not place any sources of danger on the apparatus(e.g. liquid filled objects, lighted candles).
- (17) Where the MAINS plug or an appliance coupler is used as the disconnect device, the disconnect device shall remain readily operable.

Warning

- Never remove the casing of this apparatus.
- Never lubricate any part of this apparatus.
- Never place this apparatus on other electrical equipment.
- Never look into the laser beam inside this apparatus.
- Make sure that you always have easy access to the power cord, or adaptor to disconnect the apparatus from the power.

Caution

- Use of controls or adjustment or performance of procedures other than herein may result in hazardous radiation exposure or other unsafe operation.

2. Your Party Speaker What's In The Box

Check and identify the contents of your package:

- Speaker
- Remote control
- User manual
- Aux In
- AC Power Cable

FCC Compliance Statement

Note: This equipment has been tested and found to comply with the limits for a Class B digital device, pursuant to part 15 of the FCC Rules. These limits are designed to provide reasonable protection against harmful interference in a residential installation. This equipment generates uses and can radiate radio frequency energy and, if not installed and used in accordance with the instructions, may cause harmful interference to radio communications. However, there is no guarantee that interference will not occur in a particular installation. If this equipment does cause harmful interference to radio or television reception, which can be determined by turning the equipment off and on, the user is encouraged to try to correct the interference by one or more of the following measures:

- Reorient or relocate the receiving antenna.
- Increase the separation between the equipment and receiver.
- Connect the equipment into an outlet on a circuit different from that to which there receiver is connected.
- Consult the dealer or an experienced radio/TV technician for help

Changes or modifications not expressly approved by the party responsible for compliance could void the user's authority to operate the equipment. This device complies with Part 15 of the FCC Rules.

Operation is subject to the following two conditions:

- (1) this device may not cause harmful interference, and
- (2) this device must accept any interference received, including interference that may cause undesired operation.

FCC ID: 2A6R4-MWPB265BLT

Radiation Exposure Statement:

This equipment complies with FCC radiation exposure limits set forth for an uncontrolled environment. This equipment should be installed and operated with minimum distance 20cm between the radiator and your body.

Caution:

Any Changes or modifications not expressly approved by the party responsible for compliance could void the user's authority to operate the equipment.

This transmitter must not be co-located or operating to conjunction with any other antenna or transmitter.

Overview of the Top control panel

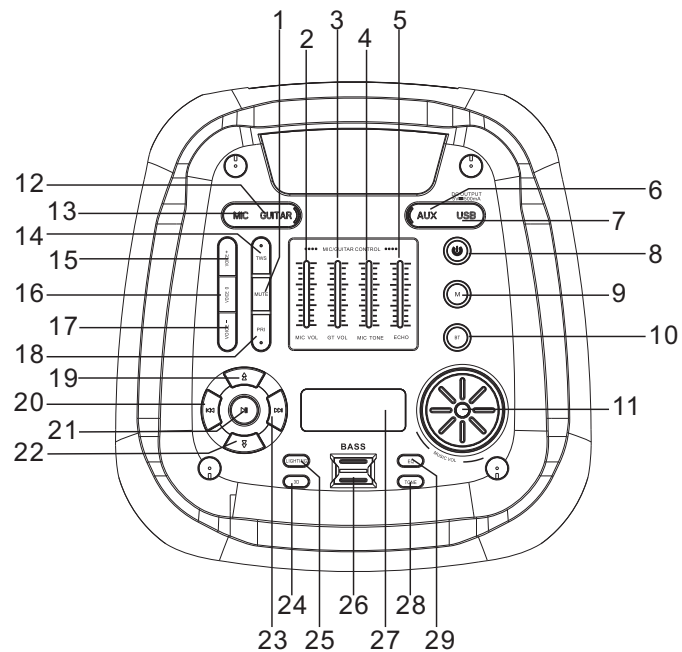

- | | |
|--------------------------|-------------------------|
| 1. Mute Button | 16. Voice 0 Button |
| 2. MIC VOL Control | 17. Voice- Button |
| 3. GUITAR VOL Control | 18. MIC PRIORITY Button |
| 4. MIC TONE Control | 19. BT Con |
| 5. MIC ECHO Control | 20. Previous Button |
| 6. AUX Input jack | 21. Play/Pause Button |
| 7. USB Charge | 22. BT Disc |
| 8. Standby Button | 23. Next Button |
| 9. Mode Button | 24. 3D Button |
| 10. BT Button | 25. Lighting Button |
| 11. Music Volume Control | 26. Bass Button |
| 12. Guitar Input jack | 27. Display window |
| 13. MIC Input jack | 28. TONE Button |
| 14. TWS Button | 29. EQ Button |
| 15. Voice+ Button | |

Overview of the Rear panel

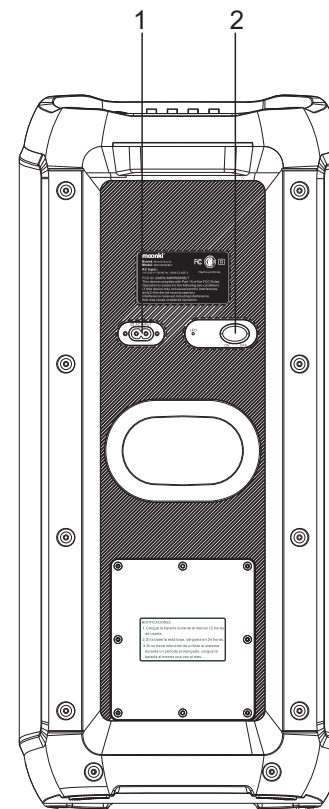

1. AC Power Input jack
2. Power ON/OFF Button

Overview of the remote control

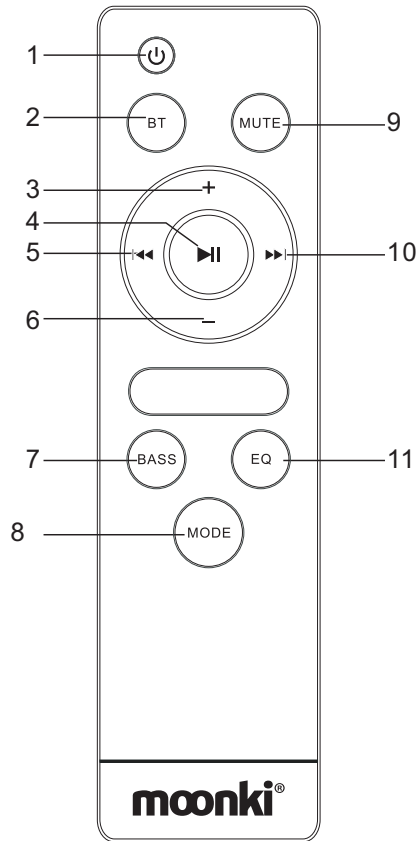

1. Power function key
2. BT function key
3. Volume+ function key
4. Play/Pause function key
5. Previous function key
6. Volume- function key
7. Bass function key
8. Mode function key
9. Mute function key
10. Next function key
11. EQ function key

3. Get started

Caution

- Use of controls or adjustments or performance of procedures other than herein may result in hazardous radiation exposure or other unsafe operation.
- Risk of product damage! Ensure that the power supply voltage corresponds to the voltage printed on back or the underside of the unit.
- Risk of electric shock! When you unplug the AC power cord, always pull the plug from the socket. Never pull the cord.
- Before you connect the AC power cord, make sure that you have completed all other connections

Prepare The Remote Control

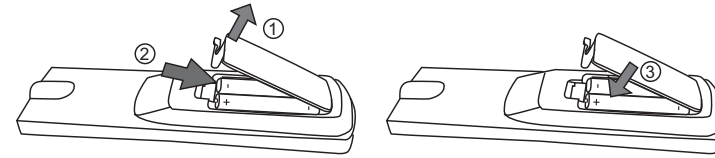

To insert the remote control batteries:

1. Open the battery compartment.
2. Insert 2 x AAA batteries with correct polarity (+/-) as indicated.
3. Close the battery compartment.

Please Note:

- If you are not going to use the remote for a long time, remove the batteries.
 - Do not use old and new or different type of batteries in combination.
- Batteries contain chemical substances, so they should be disposed of properly.

Turn ON/OFF The Speaker

1. The speaker can work with either connected AC power input (AC mode), or by build in battery.
2. AC mode, connect the AC power cable provided to a wall socket.

The speaker will be powered by AC power and set the power switch on rear panel to ON position.

3. Press the POWER button on the top panel or on the remote control to turn it into Standby mode, press it again to power it on.

Caution:

If you do not use this unit for a while, please switch the "POWER" button to "OFF" status, and disconnect the AC power cable of this unit.

Charging The Internal Battery

The speaker comes with a built-in rechargeable battery, follow the below steps to charge it:















1. Connect the power cable and plug to the wall socket on the rear panel.
2. There is a battery indicator light on the rear panel, there will be a red light when it is being charged.
3. When the battery indicator light on the rear pane turn green, indicates the battery is fully charged, then unplug the power cable to stop charging.







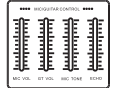



Built-in Battery Care

- Your product is powered by a rechargeable battery.
- The battery can be charged and discharged hundreds of times, but will eventually wear out.
- Unplug the charger from the electrical plug and the product when not in use.
- Do not leave a fully charged battery connected to a charger, since overcharging may shorten its lifetime.
- If left unused, a fully charged battery will lose its charge over time.
- Leaving the product in hot or cold places, such as in a closed car in the summer and winter conditions, will reduce the capacity and lifetime of the battery.
- Always try to keep your device in a cool, moisture-free environment that's less than 32°C.
- A product with a hot or cold battery may not work temporarily, even when the battery is fully charged.
- Battery performance is particularly limited in temperatures well below freezing.
- The unit should be fully recharged after using the device each time. This will keep the health of the battery.
- If you plan to store your device for longer than six months, charge the battery for two hours every six months to keep it fresh.

Note: please fully charge the product when it is not going to be used for a long time and charge once a month to keep longer battery life.

4. Basic key play operations

Key	Function
	Press this previous button for previous track when playing music.
	Press this PLAY/PAUSE button to play or pause the music
	Press this EQ button to switch the different music effect. (ROCK, FLAT, CLASSIC, JAZZ, POP)
	Press this button to standby mode
	Insert the AUX cable to external device
	USB Charge
	Press this next button for next track when playing music.
	Press this button for Bluetooth connect
	Press this button for Bluetooth disconnect
	Press this M button for function mode switching between AUX/Bluetooth
	Press this BASS button for turn on or off the bass strong effect.
	Press this LED button for turn on and off, or switch the light effect.
	When playing with the wired microphone/guitar, please adjust these buttons to adjust the sound volume/Tone/Echo level of microphone/guitar.
	Turn this button for volume increase or decrease when playing music.
	Insert the 6.3 wired microphone to the MIC jack

Key	Function
	Insert the 6.3 Guitar to the GUITAR jack
	MUTE Button 1. When the speaker on voice, press mute button can turn off the voice prompt function 2. Press mute button again can turn on the voice prompt function
	Bluetooth function switching Button
	3D Button Press one time to turn on the 3D surround sound effect when playing music, press again to turn off the effect.
	Press this button for Bass and Treble volume adjustment
	TWS Button
	MIC PRIORITY Button Press this button to open the microphone priority when using the microphone.
	Press this button to switch to the rising human voice when using the microphone.
	Press this button for using original human voice when using the microphone.
	Press this button for the falling of human voice when using the microphone.

5. Bluetooth

1. Press the M/MODE button on the Top Control panel or on the remote control to switch to the BLUETOOTH CONNECT mode, (bLUE) will be displayed on the screen.
2. Open the Bluetooth on the external device (must have Bluetooth function), and the name "MW-PB265BLT" will show on the device, please try to connect it.
3. Once connected, you can hear a small sound from the speaker.
4. You can use the ◀◀ or ▶▶ key on the Top Control panel to control the tracks of the external device.

Note: This speaker do not need the password.

6.TWS - Connecting two speakers for True Wireless Stereo sound - Optional, requires two speakers

If you have two of these speakers (MW-PB265BLT), you can use them together for a more immersive audio experience. To pair the two speakers:

1. Place both speakers within Bluetooth range of each other (in the same room).
2. Press the Power Button to turn on each speaker and the speaker will switch to Bluetooth mode automatically.
3. Now short press the TWS Button on one unit, "PAIR" will shown on the display window, wait for about 3 seconds and you will hear the tone "LEFT CHANNEL,RIGHT CHANNEL" indicating that the pairing was successful.Now the main speaker shown "bLUE",the second speaker shown "bLbL"
4. Search for 'MW-PB265BLT' on your device and connect it.
5. Now you can play Bluetooth audio from both speakers in stereo.

Note:

- 1.To switch back to playing audio on one speaker, press the TWS button on any one device. "PAOF" will shown on the display window.
- 2.You can short press TWS button on the main unit again to reconnect. "PAIR" will shown on the display window, wait for about 3 seconds and you will hear the tone "LEFT CHANNEL,RIGHT CHANNEL" indicating that the pairing was successful.
- 3.If the speaker is on the BLUETOOTH(TWS) mode,when switch to AUX, you can also enjoy TWS function in this mode; But if you disconnect the two speakers in AUX mode, can not reconnect again unless you switch to BLUETOOTH mode to reconnect.

7. AUX Line In

- 1.Press the M/MODE button on the Top Control panel or on the remote control to switch to the AUX(Line) mode, (AUH) will be displayed on the screen.
- 2.Connect this speaker to AUX inserting jack and the external device Earphone jack by provided AUX cable;
- 3.Once connected, turn on your external device music

Caution: Please turn off the unit before connect AUX cable in order to avoiding unexpected noise.

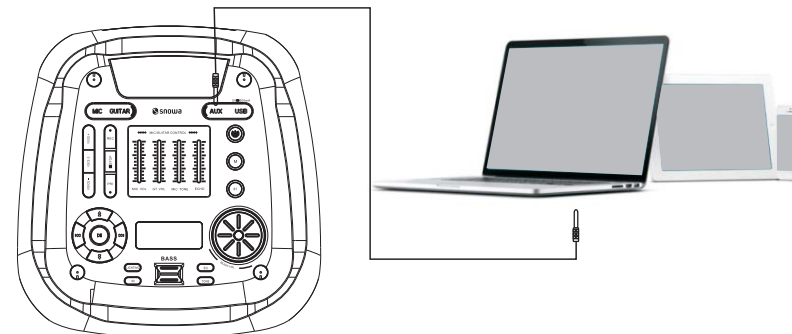

8.Connect with Wired Microphone/Guitar



Insert 6.35mm wired microphone to play with microphone.



Insert 6.35mm wired guitar to play with guitar.

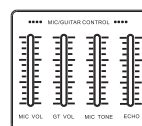

When playing with the wired microphone/guitar, please push these sliders to adjust the sound volume level of microphone/guitar.

Microphone:

- 1.When insert the wired microphone, push these sliders first to open the microphone volume control or echo volume control of microphone,
- 2.You can use the "MIC VOL" slider for volume increase or decrease of microphone.
3. You can use the "MIC TONE" slider for Tone increase or decrease of microphone.
4. You can use the "ECHO" slider for ECHO increase or decrease of microphone.

Guitar:

- 1.When insert the wired guitar, push the "GT VOL" slider first to open the guitar volume control,
2. You can use the "GT VOL" slider for volume increase or decrease of GUITAR.

Important Notes

While using the microphone, avoid being put the microphone opposite the bass of Speaker, as they may have Whistler Noisy.

To get the best singing performance, keep the micro phone within 5-15cm of the mouth and at a 45 degree angle.

When using the microphone, always pay attention to the battery.

If the battery is low, the indicator light will come on and the performance will progressively become poor.

Caution: Please do not put the microphone directly face to the speaker, it may damage the speaker.

9.Product information

Specifications

Amplifier	
Output power	100W
Input Sensitivity	≥500mV
Speaker	
Treble Speaker	2 Inch*2
Bass Speaker	6.5 Inch*2
General information	
Unit Dimensions	283*287*620mm
AC Power	110-240V~ 50/60HZ
Battery	11.1V /7500mAh

10.Troubleshooting



- Never remove the casing of this speaker.

If you encounter problems when using this speaker, check the following points before requesting service.

No power

- Ensure that the AC power plug of the speaker is connected properly.
- Ensure that there is power at the AC outlet.

No sound or poor sound

- Adjust the volume.
- Disconnect the headphones.
- Check that the speakers are connected correctly.
- Check if the stripped speaker wires are clamped.

No response from the speaker



- Disconnect and reconnect the AC power plug, then turn on the speaker again.

Remote control does not work

- Before you press any function button, first select the correct source with the remote control instead of the main unit.
- Reduce the distance between the remote control and the unit.
- Insert the battery with its polarities(+/- signs) aligned as indicated.
- Replace the battery.
- Aim the remote control directly at the sensor on the front of the speaker.

ESTIMADO CLIENTE

Para lograr el mejor rendimiento de su producto, lea este manual de instrucciones detenidamente antes de usarlo y consérvelo para consultarlo en el futuro.

	PRECAUCIÓN	
	RIESGO DE DESCARGA ELÉCTRICA NO ABRIR	
Precaución: Para reducir el riesgo de descarga eléctrica, no abra este dispositivo, no hay piezas reparables para los clientes. Por favor refiera cualquier mantenimiento o reparación a personal calificado.		
	Esta señal significa la existencia de voltaje peligroso dentro de la unidad, lo que indica un riesgo de descarga eléctrica.	
	Esta señal significa que hay instrucciones importantes de operación y manejo en el manual que viene con este dispositivo.	

NOTA

Esta unidad puede ser sometida a cambios en especificaciones, características y / o funcionamiento sin previo aviso al usuario, con el fin de seguir mejorando y desarrollando su tecnología.

Contenido

1. Aviso importante
 - Antes de usar este altavoz
2. El Parlante de tu fiesta
 - Qué hay en la caja
 - Panel de control superior
 - Panel trasero
 - Control remoto
3. Empiece
 - Conecte la electricidad
 - Prepare el control remoto
 - Encienda / apague el altavoz
 - Carga de la batería interna
 - Cuidado de la batería incorporada
4. Operaciones básicas de reproducción de teclas
5. Bluetooth
6. TWS
7. Entrada de línea AUX
8. Micrófono / guitarra con cable
9. Información de producción
10. Solución de problemas

1. Aviso importante

Antes de usar este altavoz

- (1) Lea estas instrucciones.
- (2) Guarde estas instrucciones.
- (3) Preste atención a todas las advertencias.
- (4) Siga todas las advertencias.
- (5) No utilice este aparato cerca del agua.
- (6) Limpiar solo con un paño seco.
- (7) No bloquee las aberturas de ventilación.
Haga la instalación conforme a las instrucciones del fabricante.
- (8) No lo instale cerca de fuentes de calor como radiadores, rejillas de calefacción, estufas u otros aparatos (incluidos amplificadores) que produzcan calor.
- (9) Utilice únicamente los complementos / accesorios especificados por el fabricante.
- (10) Utilice únicamente los complementos / accesorios especificados por el fabricante.
- (11) Úselo únicamente con el carro, soporte, trípode, soporte o mesa especificados por el fabricante o vendidos con el aparato. Cuando se utiliza un carrito, tenga cuidado al mover la combinación de carrito / aparato para evitar lesiones por vuelco.



- (12) Desenchufe este aparato durante tormentas eléctricas o cuando no lo utilice durante largos períodos de tiempo.
- (13) Refiera todo el servicio a personal de servicio calificado. Se requiere servicio cuando el aparato ha sido dañado de alguna manera. Por ejemplo, el cable de alimentación o el enchufe están dañados, se ha derramado líquido o han caído objetos dentro del aparato, el aparato ha estado expuesto a la lluvia o la humedad, no funciona con normalidad o se ha caído.
- (14) Uso de la batería PRECAUCIÓN: PARA evitar fugas de la batería que pueden resultar en lesiones corporales, daños a la propiedad o daños al control remoto.
 - Instale todas las baterías correctamente, + y - como está marcado en el control remoto.
 - No mezcle pilas (viejas y nuevas o de carbón y alcalinas, etc.)
 - Retire las pilas cuando el mando a distancia no se utilice durante mucho tiempo.
 - Baterías (paquete de baterías o baterías con calor excesivo como la luz del sol, fuego o similares).
- (15) El aparato no debe exponerse a goteos o salpicaduras.
- (16) No coloque ninguna fuente de peligro sobre el aparato (por ejemplo, objetos llenos de líquido, velas encendidas).
- (17) Cuando se utilice el enchufe MAINS o un acoplador de aparato como dispositivo de desconexión, el dispositivo de desconexión deberá permanecer fácilmente operativo.



Advertencia

- Nunca retire la carcasa de este aparato.
- Nunca lubrique ninguna parte de este aparato.
- Nunca coloque este aparato sobre otros equipos eléctricos.
- No mire nunca al rayo láser del interior de este aparato.
- Asegúrese de tener siempre fácil acceso al cable de alimentación o al adaptador para desconectar el aparato de la alimentación.



Precaución

- El uso de controles o el ajuste o la realización de procedimientos distintos a los aquí descritos puede provocar una exposición peligrosa a la radiación u otra operación insegura.

2.El Parlante de Fiesta

Qué hay en la caja

Verifique e identifique el contenido de su paquete:

- Altavoz
- Mando a distancia
- Manual de usuario
- Cable de antena Aux In
- Cable de alimentación de CA

Panel de control superior

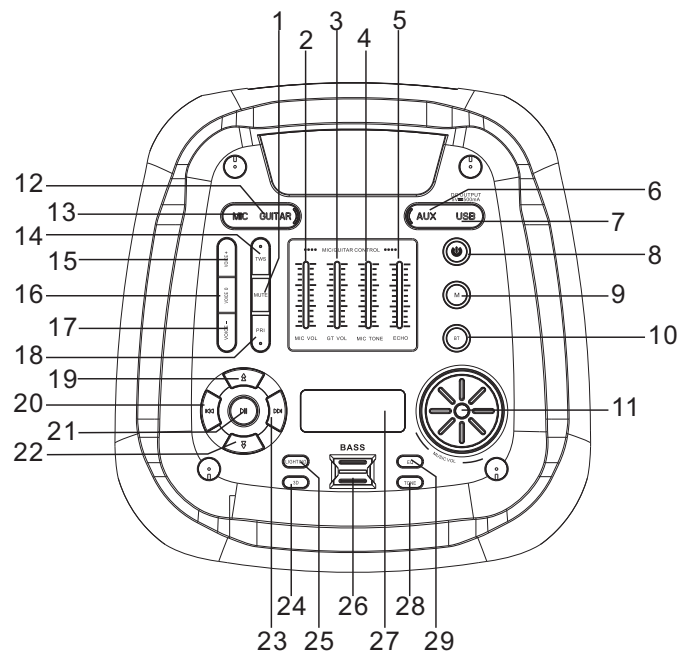

- | | |
|--------------------------------------|-----------------------------------|
| 1. Botón de Stop | 16. Botón de voz 0 |
| 2. Control de volumen del micrófono | 17. Botón de voz |
| 3. Control de volumen de la guitarra | 18. Botón prioridad de micrófono |
| 4. Control MIC TONE | 19. Botón Conectar Bluetooth |
| 5. Control MIC ECHO | 20. Botón Anterior |
| 6. Conector de entrada AUX | 21. Botón de reproducción / pausa |
| 7. Carga USB | 22. Botón Desconectar Bluetooth |
| 8. Botón de espera | 23. Botón Siguiente |
| 9. Botón de modo | 24. Botón 3D |
| 10. Botón BT | 25. Botón de iluminación |
| 11. Control de volumen de música | 26. Botón de graves |
| 12. Conector de entrada de guitarra | 27. Ventana de visualización |
| 13. Conector de entrada MIC | 28. Botón TONE |
| 14. Botón de grabación | 29. Botón EQ |
| 15. Botón Voice + | |

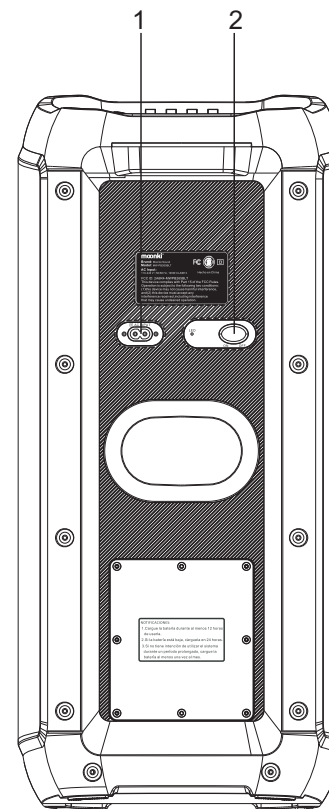

1. Conector de entrada de alimentación de CA
2. Botón de encendido / apagado

Control Remoto

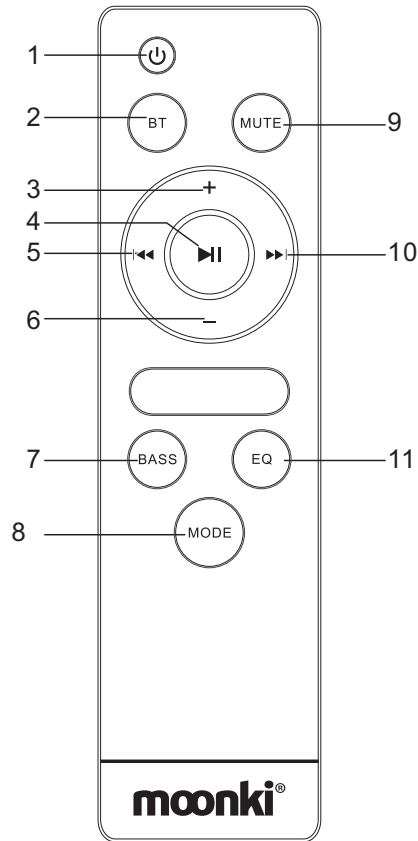

1. Tecla de función de encendido
2. Tecla de función BT
3. Volumen + tecla de función
4. Tecla de función Reproducir / Pausar
5. Tecla de función anterior
6. Tecla de función de volumen
7. Tecla de función de graves
8. Tecla de función de modo
9. Tecla de función de silencio
10. Tecla de función siguiente
11. Tecla de función EQ

3. Empezar

! Precaución

- El uso de controles o ajustes o la realización de procedimientos distintos a los aquí descritos puede provocar una exposición peligrosa a la radiación u otra operación insegura.
- Riesgo de daños en el producto! Asegúrese de que el voltaje de la fuente de alimentación corresponda al voltaje impreso en la parte posterior o inferior de la unidad.
- Riesgo de descarga eléctrica! Cuando desenchufe el cable de alimentación de CA, desenchufe siempre el enchufe de la toma. Nunca tire del cable.
- Antes de conectar el cable de alimentación de CA, asegúrese de haber completado todas las demás conexiones

Prepare el control remoto

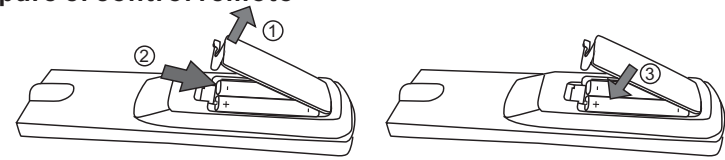

Para insertar las pilas del mando a distancia:

1. Abra el compartimento de la batería.
2. Inserte 2 pilas AAA con la polaridad correcta (+/-) como se indica.
3. Cierre el compartimento de la batería.

Tenga en cuenta:

- Si no va a utilizar el mando a distancia durante mucho tiempo, retire las pilas.
 - No utilice pilas viejas y nuevas o de diferentes tipos en combinación.
- Las baterías contienen sustancias químicas, por lo que deben desecharse correctamente.

Encienda / apague el altavoz

1. El altavoz puede funcionar con una entrada de alimentación de CA conectada (modo de CA) o con alimentación de CC mediante batería incorporada (modo de CC).
2. Modo CA, conecte el cable de alimentación CA provisto a un enchufe de pared. El altavoz se alimentará con corriente alterna y colocará el interruptor de encendido en el panel trasero en la posición de ENCENDIDO.
3. Modo DC, el altavoz será alimentado por la batería recargable incorporada. Utilice el adaptador de corriente (no en los accesorios) para encender el altavoz y coloque el interruptor de encendido en el panel trasero en la posición ON.
4. Presione el botón de ENCENDIDO en el panel superior o en el control remoto para ponerlo en modo de espera, presiónelo nuevamente para encenderlo.

Precaución:

Si no utiliza esta unidad durante un tiempo, cambie el botón "POWER" al estado "OFF" y desconecte el cable de alimentación de CA .

Carga de la batería interna

El altavoz viene con una batería recargable incorporada, siga los pasos a continuación para cargarlo:

1. Conecte el cable de alimentación y el enchufe a la toma de pared del panel trasero.
2. Hay una luz indicadora de batería en el panel trasero, habrá una luz roja cuando se esté cargando.
3. Cuando la luz indicadora de la batería en el panel trasero se vuelva verde, indica que la batería está completamente cargada, luego desconecte el cable de alimentación para detener la carga.











Cuidado de la batería incorporada

- Su producto funciona con una batería recargable.
- La batería se puede cargar y descargar cientos de veces, pero eventualmente se gastará.
- Desenchufe el cargador del enchufe eléctrico y del producto cuando no esté en uso.
- No deje una batería completamente cargada conectada a un cargador, ya que la sobrecarga puede acortar su vida útil.
- Si no se utiliza, una batería completamente cargada perderá su carga con el tiempo.
- Si deja el producto en lugares cálidos o fríos, en un automóvil cerrado en verano o invierno, se reducirá la capacidad y la vida útil de la batería.
- Intente siempre mantener su dispositivo en un ambiente fresco y sin humedad a menos de 32 ° C.
- Es posible que un producto con una batería fría o caliente no funcione temporalmente, incluso cuando la batería esté completamente cargada.
- El rendimiento de la batería está particularmente limitado a temperaturas muy por debajo del punto de congelación.
- La unidad debe recargarse completamente después de usar el dispositivo cada vez. Esto mantendrá la salud de la batería.
- Si planea almacenar su dispositivo por más de seis meses, cargue la batería durante dos horas cada seis meses para mantenerla fresca.

Nota: cargue completamente el producto cuando no se vaya a utilizar durante mucho tiempo y cárguelo una vez al mes para prolongar la vida útil de la batería.

4. Operaciones básicas de reproducción de teclas

Tecla	Función
	Presione este botón para la pista anterior.
	Presione este botón para reproducir o pausar la música
	Presione este botón EQ para cambiar los diferentes efectos musicales (ROCK, FLAT, CLASSIC, JAZZ, POP)
	Presione este botón para pasar al modo de espera
	Inserte un cable USB para conectar con un dispositivo externo.
	Salida de Carga USB
	Presione este botón para la siguiente pista cuando esté reproduciendo.
	Presione este botón para conectarse mediante Bluetooth
	Presione este botón para desconectarse mediante Bluetooth
	Presione este botón M para cambiar el modo de función entre AUX / Bluetooth
	Presione este botón BASS para activar o desactivar el efecto de graves fuertes.
	Presione este botón LED para encender y apagar, o cambiar el efecto de luz.
	Cuando toque con el micrófono / guitarra con cable, ajuste estos botones para ajustar el volumen del sonido / tono / nivel de eco del micrófono / guitarra.
	Gire este botón para subir o bajar el volumen al reproducir música.
	Inserte el micrófono con cable 6.3 en la toma del micrófono

Key	Function
	Inserte la guitarra 6.3 en el jack GUITAR
	Presione para silenciar o desactivar el silencio durante la reproducción.
	Botón de cambio de función Bluetooth
	Presione una vez para activar el efecto de sonido envolvente 3D al reproducir música, presione nuevamente para apagar el efecto.
	Presione este botón para ajustar el volumen de graves y agudos
	Botón para función TWS
	Botón MIC PRIORITY Presione este botón para abrir la prioridad del micrófono al usar el micrófono.
	Presione este botón para cambiar a la voz humana ascendente cuando use el micrófono.
	Presione este botón para usar la voz humana original al usar el micrófono.
	Presione este botón para la caída de la voz humana al usar el micrófono.

5. Bluetooth

1. Presione el botón M / MODE en el panel de control superior o en el control remoto para cambiar al modo BLUETOOTH CONNECT, aparecerá (azul) en la pantalla.
2. Abra el Bluetooth en el dispositivo externo (debe tener la función Bluetooth), y el nombre "MW-PB265BLT" aparecerá en el dispositivo, intente conectarlo.
3. Una vez conectado, puede escuchar un pequeño sonido desde el altavoz.
4. Puede usar la tecla ◀◀ o ▶▶ en el panel de control superior para controlar las pistas del dispositivo externo.

Nota: este altavoz no necesita la contraseña.

6. TWS – Conexión Inalámbrica de dos parlantes (True Wireless Stereo)- Requiere de dos unidades

Si cuenta con 2 unidades de este modelo (MW-PB265BLT), puede usarlas juntas para una experiencia de audio más inmersiva. Para emparejar dos parlantes:

1. Coloque ambas unidades dentro del rango de alcance de señal (dentro de la misma habitación).
2. Presione el botón de encendido en cada unidad para encenderlas. Ambas entrarán en modo BT automáticamente.
3. Ahora presione el botón TWS en una de las unidades. Se mostrará "PAIR" en la pantalla. Espere 3 segundos, y oirá el aviso "LEFT CHANNEL, RIGHT CHANNEL" indicador de que el emparejamiento fue exitoso. Ahora la unidad principal muestra BLUE, mientras que la secundaria muestra "bLbL"
4. Busque el modelo "MW-PB265BLT" en su dispositivo y conéctelo.
5. Ahora puede reproducir audio desde ambos parlantes en modo stereo.

Nota:

1. Para volver a reproducir audio en un solo parlante, presione el botón TWS en cualquiera de los dispositivos, se mostrará "PAOF" en la pantalla de la unidad.
2. Puede volver a presionar TWS para reconectar las unidades nuevamente. "PAIR" se mostrará en la pantalla. Espere 3 segundos, y oirá el aviso "LEFT CHANNEL, RIGHT CHANNEL" indicador de que el emparejamiento fue exitoso.
3. Si el parlante está en modo "BLUETOOTH" (TWS) Cuando cambie el modo a AUXILIAR, también podrá disfrutar de la función TWS en este modo. Pero si desconecta esta función estando en modo Auxiliar, no podrá volver a conectarlo a no ser que vuelva a modo Bluetooth.

7. Entrada de línea AUX

1. Presione el botón M / MODE en el panel de control superior o en el control remoto para cambiar al modo AUX (línea), se mostrará (AUH) en la pantalla.
2. Conecte este altavoz al conector de inserción AUX y al conector para auriculares del dispositivo externo mediante el cable AUX provisto;
3. Una vez conectado, encienda la música de su dispositivo externo

Precaución: apague la unidad antes de conectar el cable AUX para evitar ruidos inesperados.

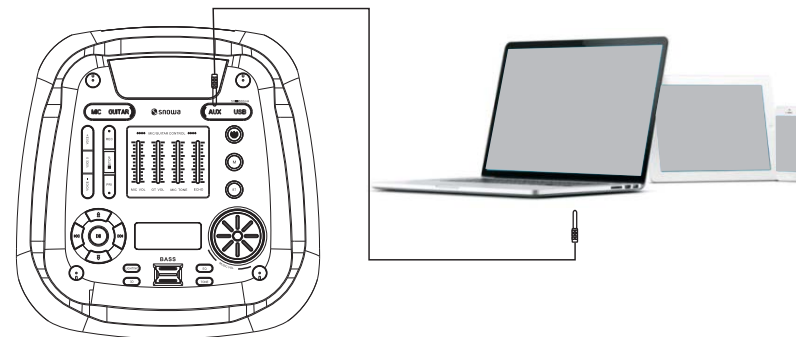

8. Micrófono / Guitarra con Cable



Inserte un micrófono con cable de 6,35 mm para jugar con el micrófono.



Inserte una guitarra con cable de 6,35 mm para tocar con la guitarra.

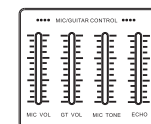

Cuando toque con el micrófono / guitarra con cable, presione estos controles deslizantes para ajustar el nivel de volumen del sonido del micrófono / guitarra.

Micrófono:

1. Cuando inserte el micrófono con cable, presione estos controles deslizantes primero para abrir el control de volumen del micrófono o el control de volumen del eco del micrófono.
2. Puede utilizar el control deslizante "MIC VOL" para aumentar o disminuir el volumen del micrófono.
3. Puede utilizar el control deslizante "MIC TONE" para aumentar o disminuir el tono del micrófono.
4. Puede utilizar el control deslizante "ECHO" para aumentar o disminuir ECHO del micrófono.

Guitarra:

1. Cuando inserte la guitarra con cable, presione el control deslizante "GT VOL" primero para abrir el control de volumen de la guitarra,
2. Puede utilizar el control deslizante "GT VOL" para aumentar o disminuir el volumen de GUITARRA.

Notas importantes

Mientras usa el micrófono, evite colocar el micrófono frente a los graves del altavoz, ya que pueden tener Whistler Noisy.

Para obtener la mejor interpretación de canto, mantenga el micrófono a una distancia de 5 a 15 cm de la boca y en un ángulo de 45 grados.

Cuando use el micrófono, siempre preste atención a la batería.

Si la batería está baja, la luz indicadora se encenderá y el rendimiento disminuirá progresivamente.

Precaución: No coloque el micrófono directamente frente al altavoz, puede dañarlo.

9. Información del Producto

Amplifier	
Potencia de Salida	100W
Sensibilidad de entrada	≥500mV
Altavoz	
Altavoz de Agudos	2 Inch*2
Altavoz de Graves	6.5 Inch*2
Información General	
Dimensiones de la Unidad	283*287*620mm
Energía CA	110-240V~ 50/60HZ
Batería	11.1V /7500mAh

10. Resolución de problemas

Advertencia

- Nunca quite la carcasa de este altavoz.

Si tiene problemas al usar este altavoz, verifique los siguientes puntos antes de solicitar servicio.

Ninguna energía

- Asegúrese de que el enchufe de alimentación de CA del altavoz esté conectado correctamente.
- Asegúrese de que haya energía en la toma de CA.

Sin sonido o con un sonido deficiente

- Ajuste el volumen.
- Desconecte los auriculares.
- Compruebe que los altavoces estén conectados correctamente.
- Compruebe si los cables pelados de los altavoces están sujetos.

Sin respuesta del parlante

- Desconecte y vuelva a conectar el enchufe de alimentación de CA, luego encienda el altavoz nuevamente.

El control remoto no funciona

- Antes de presionar cualquier botón de función, primero seleccione la fuente correcta con el control remoto en lugar de la unidad principal.
- Reduzca la distancia entre el mando a distancia y la unidad.
- Inserte la batería con sus polaridades (signos +/-) alineados como se indica.
- Reemplace la batería.
- Apunte el control remoto directamente al sensor en la parte frontal del altavoz.