

惠州启泰电子科技有限公司

Huizhou Qitai Electronic Technology Co., LTD



SPECIFICATIONS SHEET

规格图面

CUSTOMER :	
客户	中利冠达
DESCRIPTION :	
品名描述	手表线圈
CUSTOMER P/N :	
客户品名	
PART NUMBER :	
制造商料号	96QTS610RB01
DATE OF APPLICATION :	
提出日期	2022-06-06

CLASSIFICATION OF SPEC. PRESENTATION. (Tick the relevant box "√")

规格图面提出区分

- New application 新规格
- New part is added to accepted specification** **新产品规格追加记录**
- Revision of accepted specification 既存规格图面变更

ACCEPTANCE STAMP (客户受领印)

APPROVAL BY 承认	CHECK BY 审查	PREPARE BY 制作
昆奇		冯欣

ADDRESS : 3rd Floor, No. 101, Mingyue 2nd Road, Shiwang Town, Boluo County, Huizhou city

TELEPHONE : 0752-6668681

E-MAIL : 839689578@qq.com

惠州启泰电子科技有限公司

Huizhou Qitai Electronic Technology Co., LTD

Specification
规格内容

CUSTOMER P/N :
客户品名

中利冠达

PART NUMBER :
制造商料号

96QTS610RB01

1. DIMENSIONS (外形尺寸) : (Unit: mm)

单位 (Unit) : 毫米 (mm)

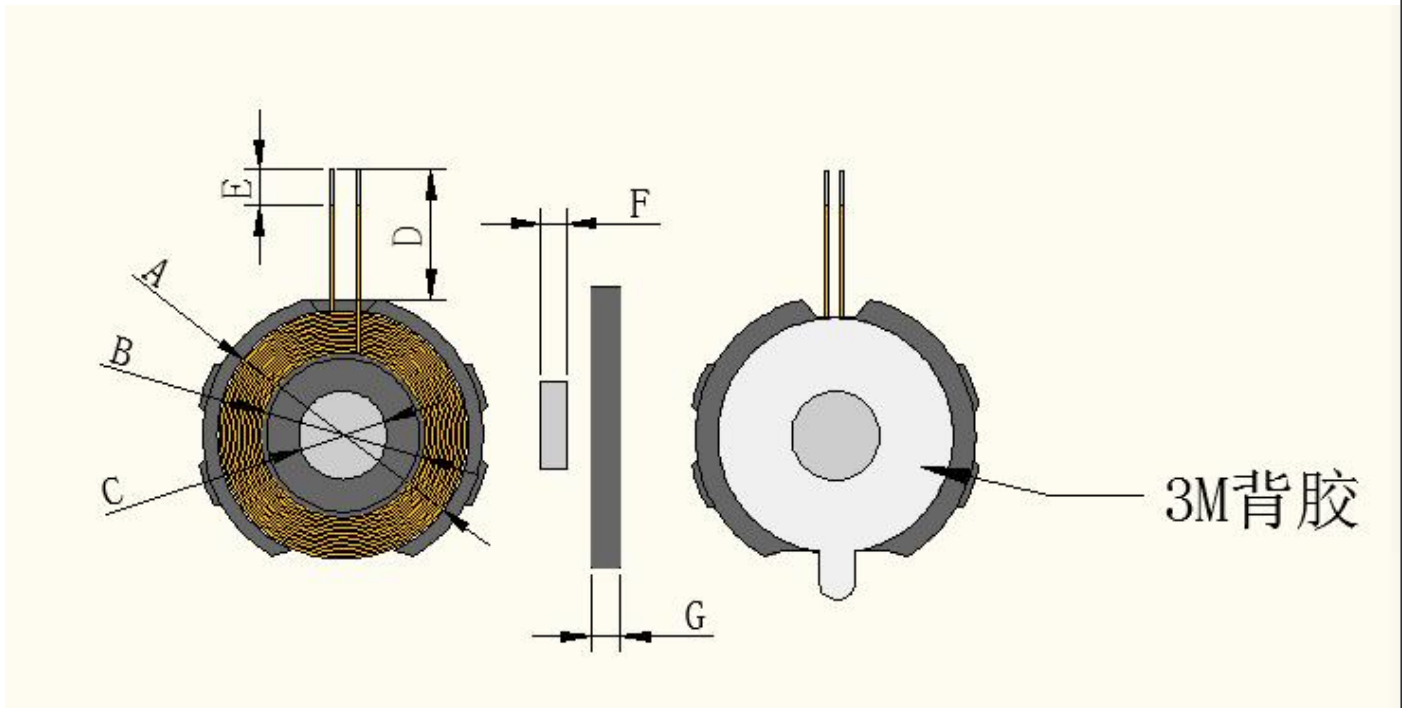

A	B	C	D	E	F	G	
21Max	14±0.5	7.5±0.5	11±1	1.5±0.5	2.2Max	2.8±Max	

1. 背胶为3M背胶。
2. 线圈1.05H。
3. 磁铁尺寸: 2.2*7.5。(磁场 2900-3200GS)
4. 软磁出线处开线槽。

APPROVED BY 承认	CHECKED BY 审查	PREPARED BY 制作	DATE 日期	PAGE 页码
鬼子奇		冯欣	2022-06-06	2 of 3

惠州启泰电子科技有限公司

Huizhou Qitai Electronic Technology Co., LTD

CUSTOMER P/N :
客户品名

中利冠达

PART NUMBER :
制造商料号

96QTS610RB01

2. WINDING DETAILS(绕线详细说明)
Coil1

圈数 Turns	线径 Wire Dia	绕线方式疏/密 Wdg. Type Spred/Close	绕线方向 Wdg.Direction	相交 是/否 Intersect Yes/Not
14TS	0.08*24P热风绞线 (Hot Air stranded Wire)	密绕 (Close)	逆绕	是 (Yes)

3. 电气特性 (ELECTRICAL CHARACTERISTICS) :
温度 TEMPERATURE:25±10℃,湿度 RELATIVE HUMIDITY:65±10%

序号 NO.	项目 ITEM	端子 TERMINAL	标准 SPECIFICATION	测试条件 TEST FREQUENCY	测试仪器 TEST EQUIPMENTS
Coil 1					
1.	IND	S-F	8.1±0.3	100kHz/V	UC2906A
2.	Q	S-F	20Min	100kHz/V	UC2906A
3.	DCR	S-F	135Max	100kHz/V	UC2906A

APPROVED BY
承认

CHECKED BY
审查

PREPARED BY
制作

DATE
日期

PAGE
页码

昆子奇

冯欣

2022-06-06

3 of 3