

承认书

SPECIFICATION FOR APPROVEAL

客户名称(CUSTOMER): ZLGD-A1-0084

客户料号(PART NO.): ZLGD-F19.5×27.5-50-FR

品名(DESCRIPTION): 双线圈+磁片

规格(SPECIFICATION): 19.5x27.5,0.08×105P, 磁边起50MM

日期 DATE: 20230920

本司确认 (TRX APPROVAL)		
制作	审核	承认日期
曾小仙	邱志辉	20230920
客户确认 (CUSTOMER APPROVAL)		
工程	批准	承认日期
确认结果(Result):	<input type="checkbox"/> 合格	<input type="checkbox"/> 不合格 <input type="checkbox"/> 其它

东莞市德弗力五金电子材料有限公司

Dongguan city DFL Electronic Technology Co.,LTD

东莞市石碣镇新风西路107号

电话: 0769-86016320 传真: 0769-86372427

东莞市德弗力五金电子材料有限公司

Dongguan city DFL Electronic Technology Co.,LTD

SPECIFICATION

产品型号: DESC	ZLGD-F19.5×27.5-50-FR	版本 Rev:A	Customer:	ZLGD-A1-0084
			Description:	双线圈+磁片
			Date:	20230920

一、尺寸DIMENSION:(mm)

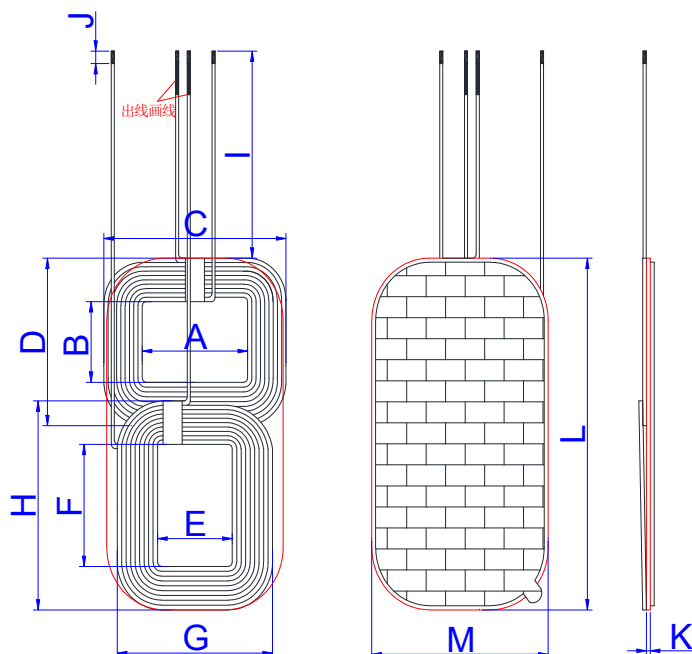

A	27.5±1.0
B	19.5±1.0
C	47.5±1.5
D	40.5±1.5
E	19.5±1.0
F	29.5±1.0
G	40.5±1.5
H	50.5±1.5
I	50.0±3.0
J	3.0±2.0
K	1.0±0.2
L	85.0±1.0
M	46.0±1.0
N	
O	
P	

注:

- 1.线圈贴
85*46*1.0硬磁
- 2.线圈出线位置缠
5MM高温胶带
- 3.磁片贴白色带耳
朵双面胶
- 4.上下线圈与磁片
平齐
- 5.出线画线
- 6.线圈不可松线

二、原理图 (schematic diagram:)

三、绕线参数(Winding Specification:)

序号 NO.	端子 TERMINAL	线径 WIRE	圈数 Turns	绕线方向 Winding Direction
1		0.08×105P丝包线	9TS	逆时针

四、电气特性 ELECTRICAL CHARACTERISTICS:

温度 TEMPERATURE:25±10°C,湿度 RELATIVE HUMIDITY:65±20%

序号 NO.	项目 ITEM	端子 TERMINAL	标准 SPECIFICATION	测试条件 TEST FREQUENCY	测试仪器 TEST EQUIPMENTS
1	IND.		7.0uH±0.3加磁片	100KHz/1.0V	SHDA 1062
2	IND.		7.3uH±0.3加磁片	100KHz/1.0V	SHDA 1062
3	Q值				
4	DCR				

拟制/日期PREPARED BY/DATE 审核/日期CHECKED BY/DATE 客户/日期CUSTOMEU/DATE

--	--	--