



广东金晟智能有限公司
Guangdong Jinsheng intelligent Co., Ltd

承认书

SPECIFICATION FOR APPROVAL

客户名称	深圳市中利冠达科技有限公司
物料描述	
承制方型号	14x0.06x65px15TS-引线12mm
承认书编号	
客户代码	ZLGD-A1-0022
日期	2022.09.01
生产料号	
版本/页码	A0

承制方确认

拟制	审核	批准
何雪松	陈金凤	茹威

使用方确认

开发/工程 审核	审核	批准

客户在收到产品后十天内需验收完毕，并将验收结果书面通知供货方，否则视为已验收合格。

承制方：广东金晟智能有限公司

地址：东莞市东城街道温周路289号B栋2楼

电话：0769-22252827

邮箱：15789306@qq.com

第 1 页	客户代码	版次	编制日期	承制方
		A0	2022.06.10	金晟智能



广东金晟智能有限公司
Guangdong Jinsheng intelligent Co., Ltd

变更记录

序号	版次	日期	更改内容	更改人
1	A0	2022.09.01	新规格承认	何雪松

第 2 页	客户代码	版次	编制日期	承制方
		A0	2022.06.10	金晟智能



结构尺寸

1. 外形尺寸： (单位：mm)

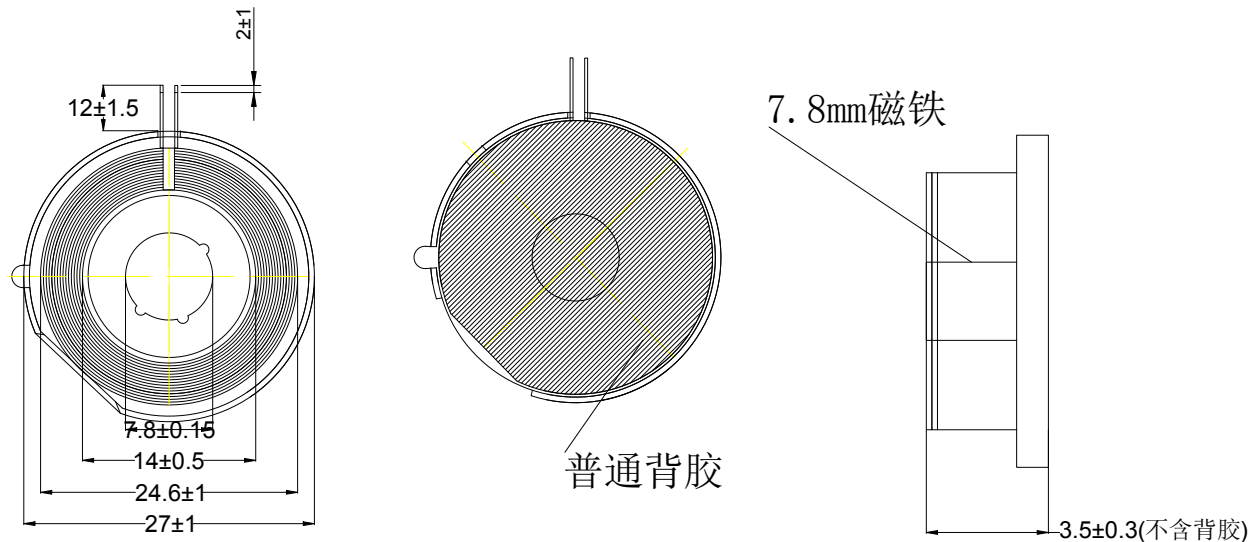

2. 电气性能 (L) :

项目	标准	测式条件	测试仪器	备注
圈数	7+8TS		TH-200	
电感	5.4uH±5%	100KHZ,1V	TH2817B+	空心线圈测式
电感1	10.5uH±0.3	100KHZ,1V	TH2817B+	带磁片测式

3. 外观要求:

- 1) 产品形状尺寸要严格控制。
- 2) 产品表面无油污，杂质，毛刺等。
- 3) 不经客户确认，材料不能随意更改
- 4) 产品必须符合ROSH要求

第 3 页	客户代码	版次	编制日期	承制方
		A0	2022.06.10	金晟智能



广东金晟智能有限公司
Guangdong Jinsheng intelligent Co., Ltd

材料清单

Bill of materials (材料清单表)

序号 number	材料名称 Material name	品名描述 Description	物料代码 Material Code
1	线材	0.06*65P 丝包线	
2	磁罐	P27*26*2.73内孔8.0 (带缺口)	
3	磁铁	7.8*2.2H (3200±100)镀锌	
4	背胶	15*0.15H (无孔带耳朵)	
5	胶纸	3mm茶色	
6	胶垫	8*0.5H	

第 4 页

客户代码	版次	编制日期	承制方
	A0	2022.06.10	金晟智能