



HYTE

eclipse HG10

WIRELESS GAMING HEADSET

Introduction Manual

Contents

English.....	1
繁體中文.....	9
简体中文.....	15
Français.....	21
Español.....	27
日本語.....	33
Deutsch.....	39
русский.....	45
한국인.....	51
عربي.....	57

Scan the QR code or check out HYTE eclipse HG10's page on HYTE.com.

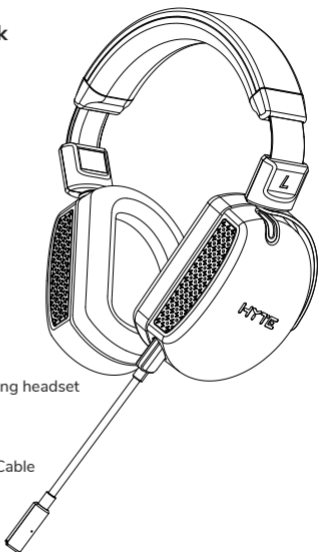

Contents

- HYTE eclipse HG10 wireless gaming headset
- Detachable Microphone
- 2.4 GHz Wireless USB Adapter
- USB Type-A to Type-C Charging Cable
- Product Information Manual

Device Layout

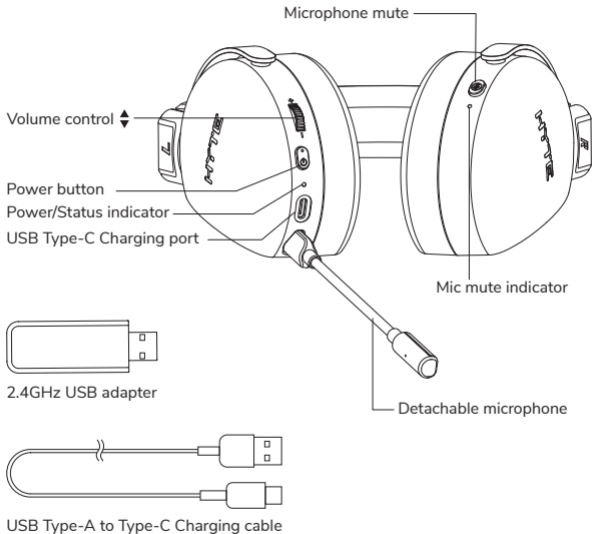

Connecting your computer

1. Plug the 2.4 GHz USB adapter to your computer.
2. Right-click on the sound icon on the system tray, and then select Sounds.
3. On the playback tab, select (HYTE HG10) from the list, and then set it as the Default Device.
4. In the Recording tab, select (HYTE HG10) from the list and click the Set Default button.

Connecting to your headset

- Power on your headset by holding the power button for at least 2 seconds.
- Wait until the power/status indicator is solid yellow.
- To re-pair the eclipse HG10 headset, plug in the USB dongle and power your headset on. Press and hold the mic mute button for 3 seconds until you see the activity light blink and then go solid.

Using the volume control

- Rotate the volume control switch to increase or decrease the volume.

Mute Microphone

- Press the mute microphone button to mute the microphone. The status indicator will be solid yellow when muted. Press the mute button again to unmute.

Safety Guidelines

- If your device is not functioning properly and troubleshooting does not work, unplug the device and contact the HYTE Service Center for assistance. DO NOT attempt to service or fix the device yourself.
- DO NOT disassemble the device as doing so will void its warranty.
- Keep the device away from liquid, humidity or moisture. Operate the device only within the special temperature range of 0° C (32° F) to 40° C (104° F). When the device exceeds the maximum temperature, unplug or switch off the device to let it cool down.

Proper disposal

Batteries, electronic waste, and electrical equipment should not be disposed of with household waste. Whenever possible, they should be separated and brought to an appropriate collection point to enable recycling and avoid potential impacts on the environment and human health. For more information, contact your local authorities on how to properly recycle or dispose of your device. 

Battery care

Improperly replaced batteries may present a risk of leak or explosion and personal injury. Risk of fire or explosion if the battery is replaced by an incorrect type. Mistreated rechargeable batteries may present risk of fire or chemical burn. Do not disassemble or expose to conducting materials, moisture, liquid, or heat above 40°C (104°F). A battery subjected to extremely low air pressure may result in an explosion or the leakage of flammable liquid or gas. Do not use or charge the battery if it appears to be leaking, discolored, deformed, or in any way abnormal. Do not leave your battery discharged or unused for extended periods. Do not short circuit. Your device may contain an internal, rechargeable battery that is not replaceable. Battery life varies with usage. Non-operational batteries should be discarded according to local laws. If no laws or regulations govern, dispose of your device in a waste bin for electronics. Keep batteries away from children.

Thank You!

You are now officially a member of the HYTE community.

Initiation begins here.



掃描 QR 碼或在 HYTE.com 上
查看 HYTE eclipse HG10 的
頁面。



目錄

- HYTE eclipse HG10 無線電競耳機
- 可拆式麥克風
- 2.4GHz 無線 USB 介面卡
- USB Type-A 接 Type-C 充電線
- 產品說明書

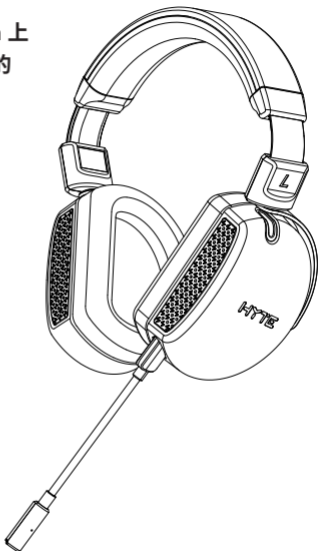

裝置配置

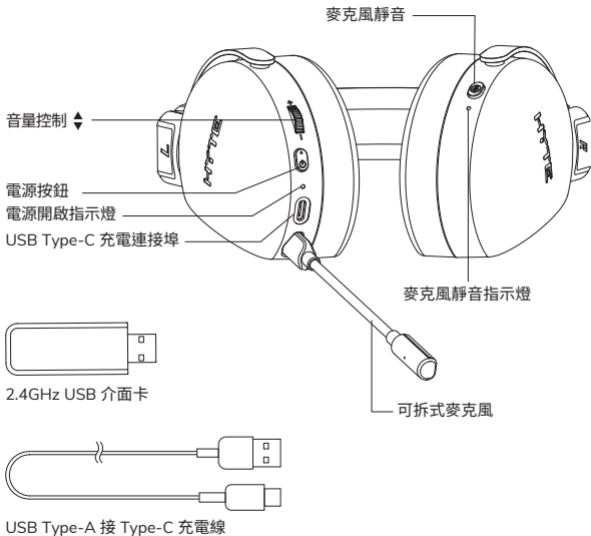

連接電腦

1. 將 2.4 GHz USB 介面卡插入電腦。
2. 在系統匣中的音效圖示上按一下滑鼠右鍵，然後選擇「音效」。
3. 在播放索引標籤上，從清單中選擇 (HYTE HG10)，然後將它設為預設裝置。
4. 在錄製索引標籤上，從清單中選擇 (HYTE HG10)，按一下「設定預設值」按鈕。

連線至耳機

- 按住電源按鈕 2 秒以開啟耳機。
- 等到電源／狀態指示燈恆亮黃燈。
- 若要重新配對 eclipse HG10 耳機，請插入 USB 接收器並開啟耳機電源。
按住麥克風靜音按鈕 3 秒，直到看到活動燈閃爍，然後轉為恆亮。

使用音量控制

- 旋轉音量控制開關以調高或調低音量。

將麥克風靜音

- 按麥克風靜音按鈕以將麥克風靜音，靜音時，狀態指示燈將恆亮黃燈。再按一次靜音按鈕，可解除靜音。

安全準則

- 如果裝置無法正常運作且故障排除無效，請拔除裝置並聯繫 HYTE 服務中心以尋求協助。請勿嘗試自行維修或修理裝置。
- 請勿拆解裝置，否則將使保固失效。
- 讓裝置遠離液體、濕氣或水分。僅在 0° C (32° F) 至 40° C (104° F) 的溫度範圍內操作裝置。裝置超過最高溫度時，請拔除或關閉裝置以讓裝置降溫。

妥善處置

不得將電池、電子廢棄物和電氣設備與家庭廢棄物一併處置。如有可能，應將它們分開並送至適當的收集點，以進行回收並避免對環境和人類健康造成潛在影響。如需更多資訊，請聯絡當地主管機關，以瞭解如何妥善回收或處置裝置。 

電池保養

不當更換電池可能造成洩漏或爆炸，和人身傷害的風險。如果將電池換成錯誤類型，將有火災或爆炸風險。不當處理充電式電池可能造成火災、或化學灼傷風險。請勿拆解或暴露於導電材料、濕氣、液體或高於 40° C (104° F) 的高溫下。承受極低氣壓的電池可能導致爆炸、或易燃液體或氣體洩漏。如果電池看似洩漏、變色、變形或有任何異常，請勿使用或充電。請勿讓電池長時間放電或不使用。請勿造成短路。裝置可能包含不可更換的內建充電式電池。電池續航力因使用情況而異。應根據當地法律丟棄無法使用的電池。如果沒有相關法律或法規，請將裝置丟入電子產品垃圾桶中。請將電池置於兒童無法觸及處。

感謝您！

您現在已正式成為 HYTE 社群的成員。

從此處開始



扫描二维码或查看 HYTE.com
上的 HYTE eclipse HG10
页面。

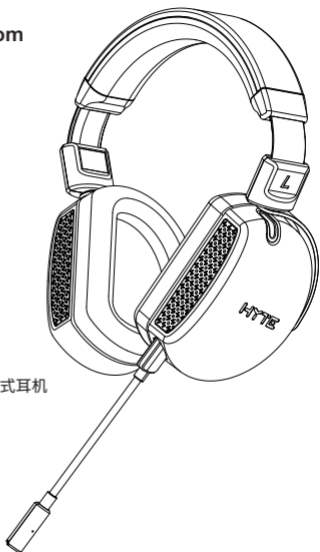

目录

- HYTE eclipse HG10 无线游戏头戴式耳机
- 可拆卸麦克风
- 2.4GHz 无线 USB 适配器
- USB Type-A 连 Type-C 充电线
- 产品信息手册

设备布局

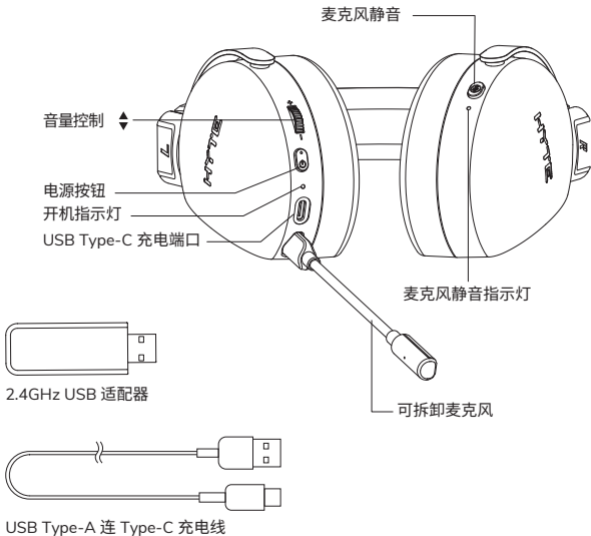

连接计算机

1. 将 2.4 GHz USB 适配器插入电脑中。
2. 右键单击系统托盘中的声音图标，然后选择“声音”。
3. 在播放选项卡上，从列表中选择 (HYTE HG10)，然后将其设为默认设备。
4. 在“录制”选项卡中，从列表中选择 (HYTE HG10)，然后单击“设为默认值”按钮。

连接到头戴式耳机

- 按电源按钮 2 秒或更长时间，打开头戴式耳机电源。
- 等待电源/状态指示灯稳定亮起黄色灯。
- 要重新配对 eclipse HG10 头戴式设备，请插入 USB 加密狗并接通头戴式设备电源。按住麦克风静音按钮 3 秒钟，直至看到活动指示灯闪烁后稳定亮起。

使用音量控制

- 转动音量控制开关可增大或减小音量。

麦克风静音

- 按麦克风静音按钮可使麦克风静音，静音时，状态指示灯将稳定亮起黄色灯。再次按静音键可取消静音。

安全指南

- 如果设备无法正常使用且故障排除未解决问题，请拔下设备插头并联系 HYTE 服务中心获得帮助。请勿自行维修或修理设备。
- 请勿拆卸设备，否则保修将失效。
- 请将设备远离液体、潮气或水分。仅可在 0° C (32° F) 到 40° C (104° F) 的特定温度范围内操作设备。设备超过最高温度时，请拔下设备插头或关闭设备以使其冷却。

正确处理

电池、电子废弃物以及电气设备不得与生活垃圾一起处理。应尽可能单独收集此类垃圾并将其送往相应的收集点进行回收处理，避免对环境 and 人类健康造成潜在影响。如需获取更多信息，请联系您当地的机构，了解如何正确回收或处理设备。 

电池使用须知

电池更换不当可能造成漏液或爆炸危险，并可造成人身伤害。如果更换的电池类型不正确，可能引发火灾或爆炸。充电电池处置不当可能引发火灾或造成化学灼伤。请勿拆卸电池，也不要将电池暴露于导电材料、潮湿环境、液体或加热至 40° C (104° F) 以上。如果电池处于气压极低的环境，可能引发爆炸或导致可燃液体或气体泄漏。如果发现电池存在漏液、褪色、变形或任何异常，请勿使用电池或为电池充电。请勿使电池长时间放电或闲置。请勿将电池短接。设备内部可能包含不可更换的充电电池。电池使用寿命因使用情况而异。应按当地法规处置不可使用的电池。如果没有相应的法律或法规约束，请将设备放入电子产品专用垃圾桶。请勿让儿童接触电池。

谢谢！

您现已正式成为 HYTE 社区的成员。

扫描以下二维码成为会员。



Numérisez le code QR ou
consultez la page du HYTE
Eclipse HG10 sur HYTE.com.



Contenu

- Casque de jeu sans fil HYTE Eclipse HG10
- Microphone amovible
- Adaptateur USB sans fil 2,4 GHz
- Câble de charge USB Type-A vers Type-C
- Manuel d'informations produit

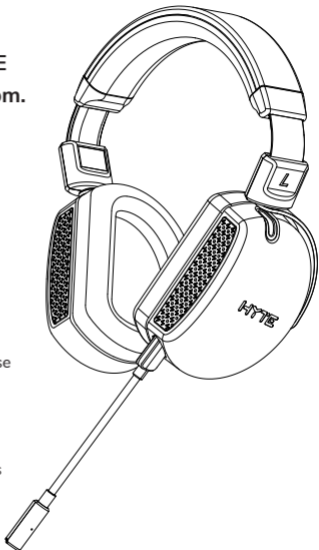

Configuration de l'appareil

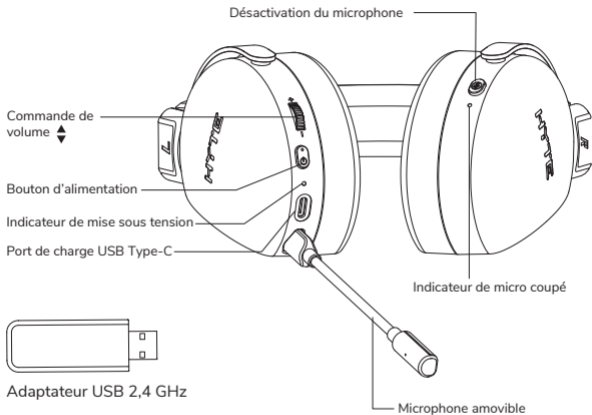

Raccordement de votre ordinateur

1. Branchez l'adaptateur USB 2,4 GHz à votre ordinateur.
2. Faites un clic droit sur l'icône du son dans la barre des tâches, puis sélectionnez Sons.
3. Dans l'onglet Lecture, sélectionnez (HYTE HG10) dans la liste, puis définissez-le comme périphérique par défaut.
4. Dans l'onglet Enregistrement, sélectionnez (HYTE HG10) dans la liste et cliquez sur le bouton Définir par défaut.

Raccordement à votre casque

- Mettez votre casque sous tension en maintenant le bouton d'alimentation enfoncé pendant au moins 2 secondes.
- Attendez que l'indicateur d'alimentation/statut soit jaune fixe.
- Pour réappairer le casque Eclipse HG10, branchez le dongle USB et mettez votre casque sous tension. Appuyez et maintenez le bouton de micro coupé enfoncé pendant 3 secondes jusqu'à ce que vous voyez l'indicateur lumineux d'activité clignoter, puis devenir fixe.

Utilisation de la commande du volume

- Tournez le commutateur de commande du volume pour augmenter ou diminuer le volume.

Désactiver le microphone

- Appuyez sur le bouton Désactiver le microphone pour désactiver le microphone. L'indicateur de statut est jaune fixe lorsqu'il est coupé. Appuyez à nouveau sur le bouton muet pour le réactiver.

Consignes de sécurité

- Si votre appareil ne fonctionne pas correctement et le dépannage ne donne aucun résultat, débranchez l'appareil et contactez le service après-vente HYTE pour obtenir de l'aide. N'essayez PAS d'entretenir ou de réparer l'appareil vous-même.
- Ne démontez PAS l'appareil car cela annulera sa garantie.
- Maintenez l'appareil à l'écart des liquides et de l'humidité. Utilisez l'appareil uniquement dans la plage de température spécifique comprise entre 0 °C (32 °F) et 40 °C (104 °F). Si l'appareil dépasse la température maximale, débranchez-le ou éteignez-le pour le laisser refroidir.

Mise au rebut appropriée

Les piles, les déchets électroniques et les équipements électriques ne doivent pas être jetés avec les déchets ménagers. Si possible, elles doivent être séparées et confiées à un point de collecte approprié pour les recycler et éviter tout impact potentiel sur l'environnement et la santé humaine. Pour plus d'informations, contactez vos autorités locales afin de savoir comment recycler ou mettre au rebut correctement votre appareil. 

Soin de la batterie

Des piles incorrectement remplacées peuvent présenter un risque de fuite ou d'explosion et de blessures physiques. Risque d'incendie ou d'explosion si la pile est remplacée par un type incorrect. Les piles rechargeables subissant une utilisation abusive peuvent présenter un risque d'incendie ou de brûlure chimique. Ne démontez pas et n'exposez pas le produit à des matériaux conducteurs, à l'humidité, à des liquides ou à une température supérieure à 40 °C (104 °F). Une pile soumise à une pression d'air extrêmement basse peut provoquer une explosion ou une fuite de liquide ou de gaz inflammable. N'utilisez pas et ne chargez pas la pile si elle fuit, est décolorée, est déformée ou semble anormale de quelque manière que ce soit. Ne laissez pas votre pile déchargée ou inutilisée pendant de longues périodes. Ne court-circuitez pas. Votre appareil peut contenir une pile rechargeable interne qui ne peut pas être remplacée. L'autonomie des piles varie en fonction de l'utilisation. Les piles non opérationnelles doivent être mises au rebut conformément aux lois locales. Si aucune loi ou réglementation n'est applicable, mettez au rebut votre appareil dans un conteneur pour déchets électroniques. Maintenez les piles à l'écart des enfants.

Merci !

Vous êtes désormais officiellement un membre de la communauté HYTE.

L'initiation commence ici.



Escanee el código QR o consulte la página de HYTE eclipse HG10 en HYTE.com.



Contenido

- Auriculares inalámbricos para juegos HYTE eclipse HG10
- Micrófono desmontable
- Adaptador USB inalámbrico de 2,4 GHz
- Cable de carga USB Tipo-A a Tipo-C
- Manual de información del producto

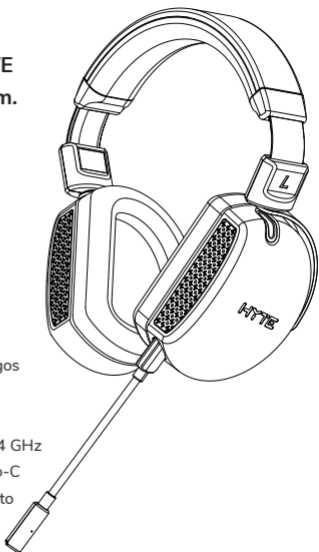

Diseño del dispositivo

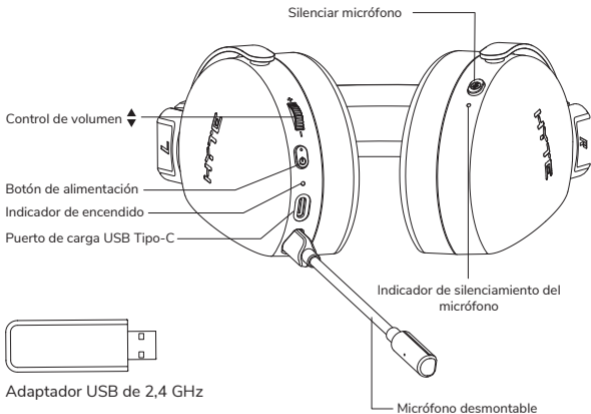

Conectar el equipo

1. Conecte el adaptador USB de 2,4 GHz al equipo.
2. Haga clic con el botón derecho en el icono de sonido de la bandeja del sistema y, a continuación, seleccione Sonidos.
3. En la pestaña de reproducción, seleccione (HYTE HG10) en la lista y, a continuación, establézcalo como el dispositivo predeterminado.
4. En la pestaña de grabación, seleccione (HYTE HG10) en la lista y, a continuación, haga clic en el botón Establecer como predeterminado.

Conectar a los auriculares

- Encienda los auriculares presionando el botón de alimentación durante al menos 2 segundos.
- Espere a que el indicador de alimentación y estado se ilumine en color amarillo permanente.
- Para volver a emparejar los auriculares eclipse HG10, conecte la llave USB y enciéndalos. Mantenga presionado el botón de silencio del micrófono durante 3 segundos hasta que la luz de actividad parpadee y después se quede fija.

Usar el control de volumen

- Gire el interruptor de control de volumen para aumentar o disminuir el volumen.

Silenciar micrófono

- Presione el botón de silencio del micrófono para silenciar el micrófono y el indicador de estado se iluminará en amarillo permanente cuando esté silenciado. Presione de nuevo el botón de silencio para anular el silenciamiento.

Instrucciones de seguridad

- Si el dispositivo no funciona correctamente y las pautas para solucionar problemas no consiguen resolver dichos problemas, desenchufe el dispositivo y póngase en contacto con el centro de servicio de HYTE para obtener ayuda. NO realice tareas de mantenimiento en el dispositivo ni intente arreglarlo por sí mismo.
- NO desmonte el dispositivo, ya que la garantía quedaría anulada.
- Mantenga el dispositivo alejado de líquidos o la humedad. Utilice el dispositivo solamente dentro del intervalo de temperatura especificado de 0 °C (32 °F) a 40 °C (104 °F). Cuando el dispositivo supere la temperatura máxima, desenchúfelo o apáguelo para dejar que se enfríe.

Deshacerse del producto de forma adecuada

Las pilas, los desechos electrónicos y los equipos eléctricos no deben desecharse con la basura doméstica. Siempre que sea posible, deben separarse y llevarse a un punto de recogida adecuado para permitir el reciclaje y evitar posibles impactos en el medioambiente y la salud humana. Para obtener más información, póngase en contacto con las autoridades locales sobre cómo reciclar o desechar correctamente el dispositivo. 

Mantenimiento de la batería

Las pilas reemplazadas incorrectamente pueden presentar un riesgo de fuga o explosión y producir lesiones personales. Hay riesgo de incendio o explosión si la pila se reemplaza por otra de tipo incorrecto. Las pilas recargables tratadas de manera incorrecta pueden suponer riesgo de incendio o quemaduras químicas. No las desmonte ni exponga a materiales conductores, humedad, líquidos o calor por encima de los 40 °C (104 °F). Una pila sometida a una presión de aire extremadamente baja puede provocar una explosión o la fuga de líquido o gas inflamable. No utilice ni cargue la pila si parece tener una fugas, estar descolorida, deformada o presentar alguna otra anomalía. No deje la pila descargada o sin usar durante períodos prolongados. No cortocircuite el dispositivo. Su dispositivo puede contener una pila interna recargable que no se puede reemplazar. La autonomía de la pila varía con el uso. Las pilas que no funcionan deben desecharse de acuerdo con las leyes locales. Si no hay leyes o regulaciones al respecto, deseche el dispositivo en un contenedor de basura para dispositivos electrónicos. Mantenga las pilas alejadas del alcance de los niños.

¡Muchas gracias!

Ahora es oficialmente miembro de la comunidad de HYTE.

La iniciación comienza aquí.



QRコードをスキャンするか、
HYTE.comでHYTE Eclipse
HG10のページを確認してく
ださい。



目次

- HYTE Eclipse HG10ワイヤレスゲーミング
ヘッドセット
- 着脱式マイク
- 2.4GHzワイヤレスUSBアダプター
- USBタイプA～タイプC充電ケーブル
- 製品情報マニュアル

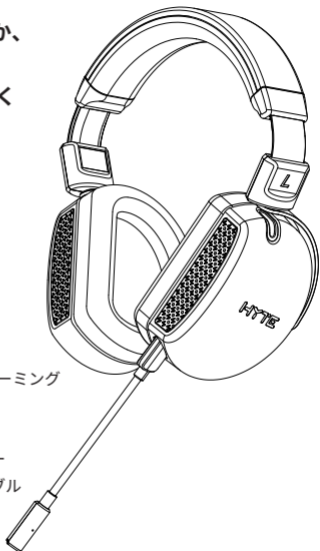

装置のレイアウト

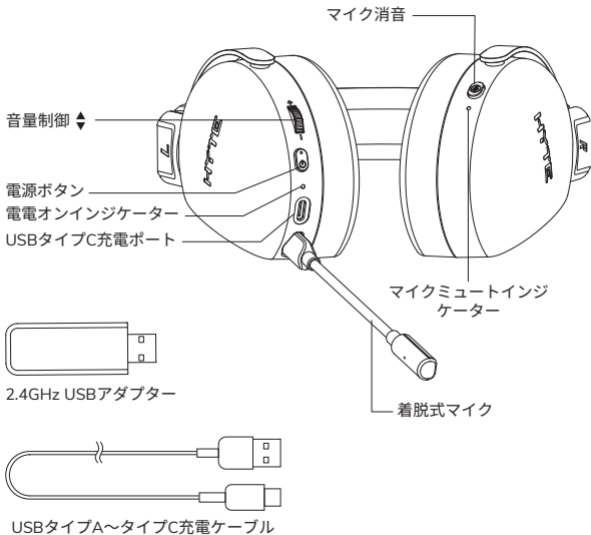

コンピューターへの接続

1. 2.4 GHz USBアダプターをコンピューターに接続します。
2. システムトレイのサウンドアイコンを右クリックして、[サウンド]を選択します。
3. 「再生」タブで、リストから「HYTE HG10」を選択して、「既定のデバイス」に設定します。
4. 「録音」タブで、リストから「HYTE HG10」を選択して、「既定値に設定」をクリックします。

ヘッドセットへの接続

- 電源ボタンを2秒以上押し続けて、ヘッドセットの電源を入れます。
- 電源/ステータスインジケーターが黄色に点灯するまで待機します。
- eclipse HG10ヘッドセットを再ペアリングするには、USB dongleを接続し、ヘッドセットの電源を入れてください。アクティビティライトが点滅してから点灯するまで、マイクミュートボタンを3秒間押し続けてください。

音量制御の使用

- 音量制御スイッチを回して、音量を増減します。

マイクの消音

- 「マイクの消音」ボタンを押して、マイクを消音します。ミュート時は、ステータスインジケーターは黄色に点灯します。ミュートを解除するには、もう一度ミュートボタンを押します。

安全ガイドライン

- お使いの装置が適切に動作せず、トラブルシューティングを行っても改善されない場合は、装置を取り外し、HYTEサービスセンターに連絡して、サポートを受けてください。装置をご自分で点検または修理しようとししないでください。
- 保証が無効になりますので、装置を分解しないでください。
- 装置に液体をかけたり、湿度の高い場所に置いたり、湿気にさらしたりしないでください。装置は0°C (32°F) から40°C (104°F) の指定された温度範囲内でのみ動作させてください。装置が最大温度を超えた場合は、装置を切断するか、電源を切って、冷却させてください。

適切な廃棄

バッテリー、電子廃棄物、電気機器を家庭ゴミと一緒に廃棄しないでください。可能であれば、これらを分別して、適切な収集ポイントに運び、リサイクルを行い、環境や人間の健康に影響を及ぼさないようにしてください。装置の適切なリサイクルまたは廃棄方法に関する詳細については、お近くの公共事業機関にお問い合わせください。 

電池の取り扱い

バッテリーの不適切な交換を行うと、液漏れ、爆発、怪我のリスクにつながります。間違った種類のバッテリーに交換すると、火災または爆発の危険があります。充電式バッテリーの取り扱いを誤ると、火災または化学的火傷のリスクにつながります。バッテリーを分解したり、伝導体材料や液体を接触させたり、湿気の高い環境や40°C（104°F）以上の温度下に置いたりしないでください。バッテリーを超低大気圧下に置くと、爆発したり、可燃性の液体または気体が漏出したりする可能性があります。漏出している、変色している、変形している、何らかの異常のあるバッテリーを使用または充電しないでください。バッテリーを長期間放電した状態または未使用の状態に放置しないでください。短絡させないようにしてください。装置の内部には、交換できない充電式バッテリーが含まれています。バッテリーの寿命は使用状況により異なります。使用しないバッテリーは、現地の法律に従い廃棄してください。法律または規制がない場合、お使いの装置を廃棄する場合は、電子機器用のゴミ箱に廃棄してください。バッテリーをお子様の手の届かない場所に保管してください。

ありがとうございます。

お客様は正式にHYTEコミュニティのメンバーになりました。

ここから開始します。



Scannen Sie den QR-Code
oder prüfen sie die Seite des
HYTE eclipse HG10 unter
HYTE.com.



Inhalt

- Kabelloses gaming-headset
HYTE eclipse HG10
- Abnehmbares Mikrofon
- 2,4-GHz-WLAN-USB-Adapter
- USB-Type-A-zu-Type-C-Ladekabel
- Produktinformationen

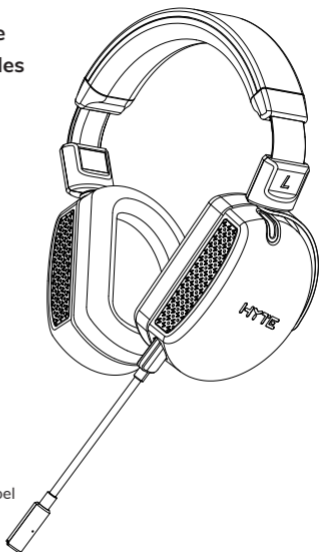

Gerätelayout

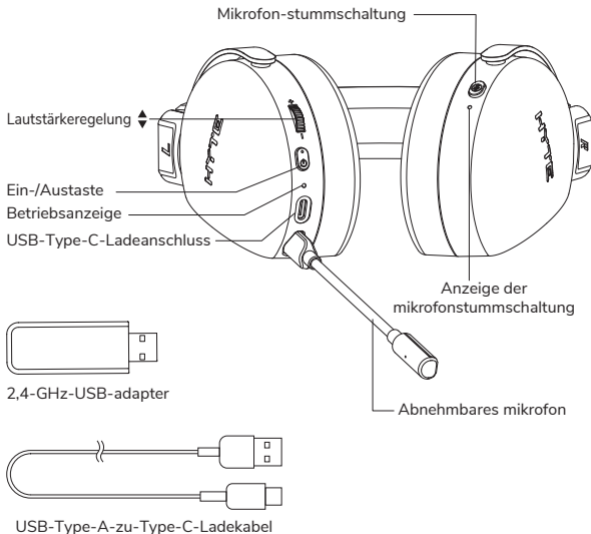

Ihren computer verbinden

1. Schließen Sie den 2,4-GHz-USB-adapter an Ihren Computer an.
2. Klicken Sie mit der rechten Maustaste auf das Sound-Symbol in der Systemleiste, wählen Sie dann Sounds.
3. Wählen Sie im Wiedergabe-Register (HYTE HG10) aus der Liste, stellen Sie es dann als Standardgerät ein.
4. Wählen Sie im Aufnahme-Register (HYTE HG10) aus der Liste und klicken Sie auf die Schaltfläche Als Standard.

Mit ihrem headset verbinden

- Schalten Sie Ihren Headset ein, indem Sie die Ein-/Austaste mindestens 2 Sekunden gedrückt halten.
- Warten Sie, bis die Betriebs-/Statusanzeige dauerhaft Gelb leuchtet.
- Zur Reparatur des Headsets Eclipse HG10 schließen Sie den USB-Dongle an und schalten Ihr Headset ein. Halten Sie die Mikrofonstumm-schaltung-Taste 3 Sekunden gedrückt, bis das Aktivitätslicht blinkt und dann leuchtet.

Lautstärkeregelung verwenden

- Drehen Sie den Lautstärkeregler zum Erhöhen oder Verringern der Lautstärke.

Mikrofon stumm schalten

- Drücken Sie die Mikrofon-stumm-Taste zum Stummschalten des Mikrofons und die Statusanzeige leuchtet bei Stummschaltung dauerhaft Gelb. Drücken Sie zum Deaktivieren der Stummschaltung erneut die Stummtaste.

Sicherheitshinweise

- Falls Ihr Gerät nicht richtig funktioniert und die Fehlerbehebung keine Abhilfe schafft, trennen Sie das Gerät und wenden Sie sich an den HYTE-Kundendienst. Versuchen Sie NICHT, das Gerät eigenhändig zu warten oder zu reparieren.
- Demontieren Sie das Gerät NICHT, andernfalls erlischt die Garantie.
- Halten Sie das Gerät von Flüssigkeiten, Feuchtigkeit und Nässe fern. Betreiben Sie das Gerät nur innerhalb des spezifischen Temperaturbereichs von 0 bis 40 °C. Wenn das Gerät die maximale Temperatur übersteigt, trennen Sie es und schalten Sie es ab, damit es abkühlen kann.

Ordnungsgemäß entsorgen

Batterien, elektronische Abfälle und elektrische Geräte dürfen nicht mit dem Hausmüll entsorgt werden. Nach Möglichkeit sollten sie zum Recycling und zur Vermeidung möglicher Auswirkungen auf die Umwelt und die menschliche Gesundheit getrennt und zu einer geeigneten Sammelstelle gebracht werden. Weitere Informationen zum sachgemäßen Recycling und zur Entsorgung Ihres Produktes erhalten Sie von Ihren örtlichen Behörden. 

Akkupflege

Bei unsachgemäß gewechselten Batterien könnten Elektrolyt auslaufen und Explosions- und Verletzungsgefahr bestehen. Falls die Batterie durch einen falschen Typ ersetzt wird, bestehen Brand- und Explosionsgefahr. Falsch gehandhabte Batterien bergen das Risiko eines Brandes oder einer chemischen Verbrennung. Nicht demontieren oder leitfähigen Materialien, Feuchtigkeit, Flüssigkeit oder Hitze über 40 °C aussetzen. Eine einem sehr niedrigen Luftdruck ausgesetzte Batterie kann explodieren oder es kann aus einer einem sehr niedrigen Luftdruck ausgesetzten Batterie entflammbares Gas entweichen oder entflammbare Flüssigkeit auslaufen. Verwenden oder laden Sie den Akku/die Batterie nicht, wenn sie undicht, verformt oder anderweitig ungewöhnlich erscheint. Lassen Sie Ihre Batterie Akku nicht längere Zeit entladen oder unbenutzt. Nicht kurzschließen. Ihr Gerät könnte einen internen Akku enthalten, der nicht austauschbar ist. Die Akkulaufzeit variiert je nach Nutzung. Altbatterien/-akkus müssen entsprechend den örtlichen Gesetzen entsorgt werden. Falls keine Richtlinien oder Gesetze hierzu gelten, entsorgen Sie Ihr Gerät in einem Abfallbehälter für Elektronik. Batterien/Akkus von Kindern fernhalten.

Vielen Dank!

Sie sind nun offiziell Mitglied der HYTE-Community.

Die Einleitung beginnt hier.



**Сосканируйте QR-код или
зайдите на страницу HYTE
eclipse HG10 на веб-сайте
HYTE.com.**



Содержание

- Беспроводная игровая гарнитура HYTE eclipse HG10
- Съёмный микрофон
- Беспроводной USB-адаптер 2,4 ГГц
- Зарядный кабель USB Type-A - Type-C
- Информационное руководство по продукту

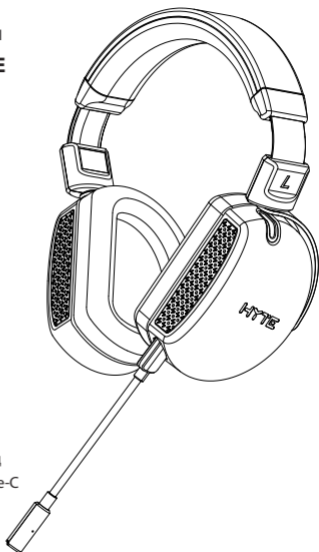

Макет устройства

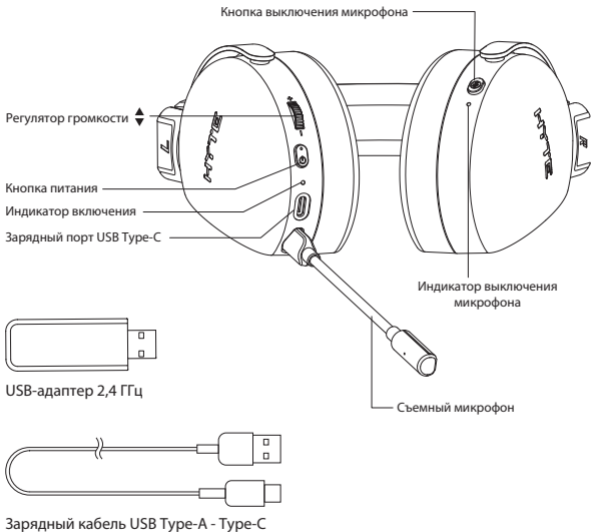

Подключение к компьютеру

1. Подключите к компьютеру USB-адаптер 2,4 ГГц.
2. Щелкните правой кнопкой значок звука в панели задач и выберите Sounds (Звуки).
3. Откройте вкладку воспроизведения, выберите из списка (HYTE HG10) и установите его устройством по умолчанию.
4. Откройте вкладку записи, выберите из списка (HYTE HG10) и нажмите кнопку Set Default (Установить по умолчанию).

Подключение гарнитуры

- Включите гарнитуру. Для этого нажмите и удерживайте кнопку питания не менее 2 секунд.
- Дождитесь, пока индикатор питания/состояния станет светиться желтый цветом.
- Чтобы заново подключить гарнитуру eclipse HG10, подключите USB адаптер и включите питание гарнитуры. Нажмите и удерживайте кнопку выключения микрофона в течение 3 секунд. Индикатор активности начнет мигать, а затем станет светиться.

Использование регулятора громкости

- Вращая регулятор громкости, можно увеличивать и уменьшать громкость звука.

Выключение микрофона

- Нажмите на кнопку выключения микрофона, чтобы выключить звук. При выключении звука индикатор состояния светится желтый цветом. Чтобы выключить режим "Без звука", нажмите на кнопку "Mute" еще раз.

Правила техники безопасности

- Если в работе вашего устройства возникли нарушения, и рекомендации по устранению неполадок не помогают, отключите устройство от сети и обратитесь за помощью в сервисный центр HYTE. НЕ пытайтесь самостоятельно выполнять обслуживание или ремонт устройства.
- НЕ разбирайте устройство, в противном случае гарантия будет аннулирована.
- Защищайте устройство от попадания жидкости и влаги. Пользуйтесь устройством только в условиях установленного температурного диапазона: от 0 до 40°C. Если устройство превышает максимальную температуру, отключите его от сети или выключите переключателем, чтобы устройство остыло.

Правильная утилизация

Утилизация батареек, отходов электронного и электрического оборудования вместе с бытовыми отходами запрещена. По возможности их следует разделить и отнести в соответствующий пункт приема для вторичной переработки и защиты окружающей среды и здоровья людей от вредного воздействия. За дополнительной информацией о порядке утилизации и вторичной переработки устройства обращайтесь в местные органы власти. 

Обращение с батареей

Неправильная замена батареек представляет опасность утечки или взрыва и причинения травм пользователю. Опасность возгорания или взрыва при установке неподходящего типа батареек. Неправильное обращение с аккумуляторными батарейками представляет опасность возгорания и химических ожогов. Не разбирать и не подвергать воздействию проводящих материалов, влаги, жидкости, температуры свыше 40°C. Эксплуатация батарейки в условиях чрезмерно низкого атмосферного давления может стать причиной взрыва или утечки горючей жидкости или газа. Не используйте и не заряжайте батарейку, если имеются следы утечки электролита, изменения цвета, деформации и иных нарушений. Батарейка не должна оставаться незаряженной или не использоваться в течение долгого времени. Не замыкайте накоротко. Ваше устройство может содержать встроенную аккумуляторную батарейку, не подлежащую замене. Срок службы батарейки зависит от параметров использования. Нерабочие батарейки подлежат утилизации в соответствии с нормами местного законодательства. При отсутствии соответствующих законов или норм утилизируйте устройство в специальном контейнере для электронных устройств. Храните батарейки в местах, недоступных для детей.

Спасибо!

Вы официально стали участником сообщества НУТЕ.

Нажмите, чтобы войти.



QR 코드를 스캔하거나
HYTE.com의 HYTE eclipse
HG10을 확인하십시오.



목차

- HYTE eclipse HG10 무선 게이밍 헤드셋
- 탈착식 마이크
- 2.4GHz 무선 USB 어댑터
- USB Type-A와 Type-C 연결 충전 케이블
- 제품 정보 설명서

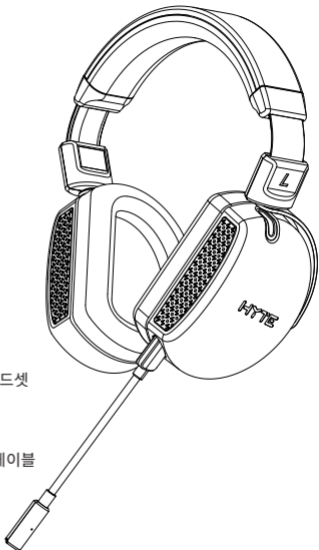

장치 레이아웃

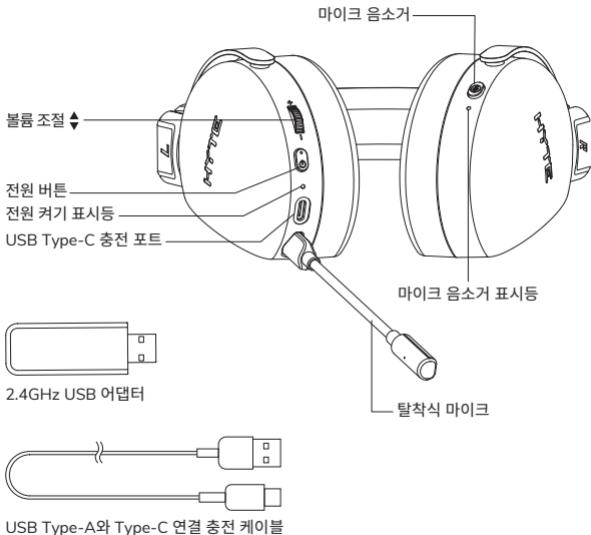

컴퓨터에 연결

1. 2.4GHz USB 어댑터를 컴퓨터에 꽂습니다.
2. 시스템 트레이의 사운드 아이콘을 오른쪽 클릭한 후 사운드를 선택합니다.
3. 재생 탭에서 목록의 (HYTE HG10)을 선택한 후 기본 장치로 설정합니다.
4. 녹화 탭에서 목록의 (HYTE HG10)을 선택하고 기본 설정 버튼을 클릭합니다.

헤드셋에 연결

- 2초 이상 전원 버튼을 길게 눌러 헤드셋의 전원을 켭니다.
- 전원/상태 표시등이 노랑으로 켜질 때까지 기다립니다.
- 이클립스 HG10 헤드셋을 복원하려면 USB 동글을 꽂고 헤드셋에 전원을 공급하십시오. 마이크 음소거 단추를 활성 조명이 깜박거리다가 켜질 때까지 3초간 길게 누르십시오.

볼륨 제어 사용

- 볼륨 제어 스위치를 회전하여 볼륨을 높이거나 낮춥니다.

마이크 음소거

- 마이크 음소거 버튼을 눌러 마이크를 음소거합니다. 음소거된 경우 상태 표시등이 노랑으로 켜집니다. 음소거 해제하려면 음소거 버튼을 한 번 더 누릅니다.

안전 가이드라인

- 장치가 제대로 기능하지 않고 문제 해결이 효과가 없으면 장치 플러그를 뽑고 HYTE 서비스 센터에 문의하여 도움을 받으십시오. 직접 장치를 정비하거나 수리하려고 하지 마십시오.
- 장치를 분해하려고 하지 마십시오. 그럴 경우 보증이 무효가 됩니다.
- 장치를 물기, 습기 또는 액체와 가까운 곳에 두지 마십시오. 장치를 특정 온도 범위 내, 0°C(32°F)~40°C(104°F)에서만 작동하십시오. 장치가 최대 온도를 초과할 경우 장치의 플러그를 뽑거나 스위치를 꺼 식히십시오.

적절한 폐기

배터리, 전자 폐기물 및 전기 장비는 가정용 폐기물과 함께 폐기하면 안 됩니다. 가능할 경우 재활용이 되고 환경이나 인체 건강에 잠재적인 영향을 주지 않도록 적절한 수거 지점에 따로 분리하여 가져가야 합니다. 지역 관할 기관에 장치를 적절하게 재활용하거나 폐기하는 방법에 대해 자세히 문의하십시오. 

배터리 관리

배터리가 적절하지 않게 끼워질 경우 누수나 폭발 위험이 있을 수 있으며 이로 인해 부상을 입을 수 있습니다. 배터리를 잘못된 유형으로 교체할 경우 화재 또는 폭발 위험이 있습니다. 재충전 가능한 배터리를 잘못 취급할 경우 화재 또는 화학 물질로 인한 화상의 위험이 있을 수 있습니다. 분해하거나 전도성 물질, 습기, 액체 또는 40°C(104°F)가 넘는 열에 노출하지 마십시오. 기압이 극도로 낮은 환경에서 배터리를 사용할 경우 인화성 액체 또는 가스 누출 또는 폭발로 이어질 수 있습니다. 누출, 변색, 변형 또는 다른 이상 징후가 나타날 경우 배터리를 사용하거나 충전하지 마십시오. 배터리를 장시간 방전된 상태로 또는 사용하지 않은 상태로 두지 마십시오. 단락을 일으키지 마십시오. 장치에는 내부에 교체할 수 없는 재충전 배터리가 포함되어 있을 수 있습니다. 배터리 수명은 사용 방식에 따라 달라집니다. 작동하지 않는 배터리는 현지 법규에 따라 폐기되어야 합니다. 법규나 규정이 지정되지 않은 경우 전자 장치 전용 폐기 장소에 장치를 폐기하십시오. 아이가 배터리를 만지지 않도록 하십시오.

감사합니다!

이제 공식적으로 HYTE 커뮤니티의 회원이 되었습니다.

시작은 여기서 하면 됩니다.



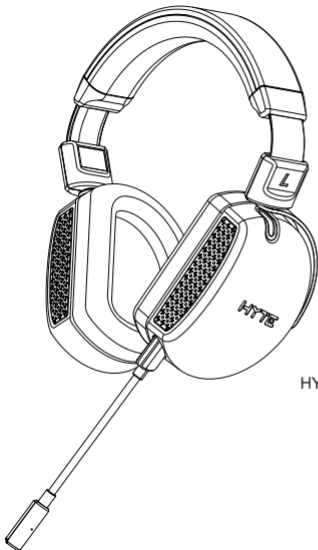

امسح ضوئياً رمز الاستجابة
السريعة QR أو راجع صفحة
HYTE eclipse HG10 في
الموقع .HYTE.com



المحتويات

- سماعة الرأس اللاسلكية HYTE eclipse HG10 للألعاب
- الميكروفون القابل للفك والتركيب
- مهباي USB اللاسلكي ٢,٤ جيجاهرتز
- كبل الشحن USB من النوع A إلى النوع C
- دليل معلومات المنتج

الرسم التخطيطي للجهاز

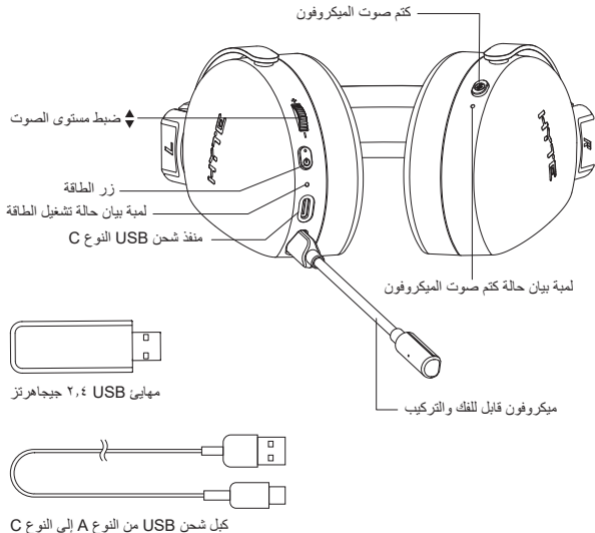

التوصيل بالكمبيوتر

- ١- وصِّل مهايئ USB ٢,٤ جيجاهرتز بالكمبيوتر التابع لك.
- ٢- انقر بزر الماوس الأيمن على رمز الصوت في علبة النظام، ثم حدد Sounds (الأصوات).
- ٣- في علامة التبويب Playback (التشغيل)، حدد HYTE HG10 من القائمة، ثم عيِّنه ليصبح الجهاز الافتراضي.
- ٤- في علامة التبويب Recording (التسجيل)، حدد HYTE HG10 من القائمة وانقر على الزر Set Default (تعيين كافتراضي).

التوصيل بسماعة الرأس

- شغِّل سماعة الرأس من خلال الضغط مع الاستمرار على زر الطاقة لمدة ثانيتين على الأقل.
- انتظر حتى تصبح لمبة بيان حالة الطاقة/لمبة بيان الحالة باللون أصفر الثابت.
- لإعادة إقران سماعة الرأس eclipse HG10، وصِّل دونجـل USB وشغِّل السماعة. اضغط مع الاستمرار ٣ ثوانٍ على زر كتم صوت الميكروفون إلى أن ترى لمبة بيان حالة النشاط تومض ثم تتحول إلى الإضاءة الثابتة.

استخدام مفتاح ضبط مستوى الصوت

- لف مفتاح ضبط مستوى الصوت لرفع مستوى الصوت أو خفضه.

كتم صوت الميكروفون

- اضغط على زر كتم صوت الميكروفون لكتم صوت الميكروفون، ستضيء لمبة بيان الحالة باللون أصفر الثابت عند كتم الصوت. اضغط على زر كتم الصوت مرة أخرى لإلغاء كتم الصوت.

إرشادات السلامة

- إذا لم يعمل جهازك بشكل سليم ولم تفلح إجراءات استكشاف الأخطاء وإصلاحها، فافصل الجهاز وتواصل مع مركز خدمة HYTE للحصول على المساعدة. لا تحاول خدمة الجهاز أو إصلاحه بنفسك.
- لا تفكك الجهاز؛ وإلا، فسيبطل الضمان.
- أبقِ الجهاز بعيدًا عن أي سوائل أو رطوبة أو بلل. لا تشغل الجهاز إلا في نطاق درجة الحرارة المحدد من ٠ إلى ٤٠ درجة مئوية (من ٣٢ إلى ١٠٤ درجة فهرنهايت). عندما يتجاوز الجهاز درجة الحرارة القصوى، افصله أو أوقف تشغيله لتركه يبرد.

التصرف السليم في المنتج

ينبغي عدم التصرف في البطاريات والنفايات الإلكترونية والأجهزة الكهربائية ضمن النفايات المنزلية. وحيثما أمكن، ينبغي فصلها وإحضارها إلى نقطة تجميع مناسبة لإعادة تدويرها وتجنب الآثار المحتملة على البيئة وصحة الإنسان. لمزيد من المعلومات، تواصل مع السلطات المحلية لمعرفة كيفية إعادة تدوير جهازك أو التصرف فيه بشكل سليم. 

العناية بالبطارية

قد ينطوي استخدام بطاريات بديلة غير مناسبة على خطر حدوث تسريب أو انفجار وإصابة شخصية. خطر حريق أو انفجار في حالة استخدام بطارية من نوع غير صحيح بدلاً من البطارية القديمة. قد تنطوي إساءة التعامل مع بطاريات قابلة لإعادة الشحن إلى خطر حريق أو حرق كيميائي. لا تفكك البطارية ولا تعرضها لمواد موصلة أو رطوبة أو سائل أو سخونة أعلى من ٤٠ درجة مئوية (١٠٤ درجة فهرنهايت). قد يؤدي تعرض بطارية لضغط هواء بالغ الانخفاض إلى انفجار أو تسرب سائل أو غاز قابل للاشتعال. لا تستخدم البطارية ولا تشحنها إذا بدا عليها تسريب أو تغير في اللون أو تشوه أو أي حالة غير طبيعية. لا تترك البطارية فارغة الشحن أو غير مستخدمة فترات زمنية ممتدة. لا تصنع دائرة قصر. قد يحتوي جهازك على بطارية داخلية قابلة لإعادة الشحن وغير قابلة للاستبدال. يتباين عمر البطارية حسب الاستخدام. ينبغي التخلص من البطاريات غير المستخدمة وفقاً للقوانين المحلية. في حالة غياب أي قوانين أو لوائح حاكمة، فتصرف في جهازك في سلة نفايات مخصصة للإلكترونيات. احتفظ بالبطاريات بعيداً عن متناول الأطفال.

شكرًا لك!

أنت الآن عضو رسمي في منتدى HYTE.

الانطلاق يبدأ من هنا.



FCC notice

This equipment has been tested and found to comply with the limits for a Class B digital device, pursuant to Part 15 of the FCC Rules. These limits are designed to provide reasonable protection against harmful interference in a residential installation. This equipment generates, uses and can radiate radio frequency energy and, if not installed and used in accordance with the instructions, may cause harmful interference to radio communications. However, there is no guarantee that interference will not occur in a particular installation. If this equipment does cause harmful interference to radio or television reception, which can be determined by turning the equipment off and on, the user is encouraged to try to correct the interference by one or more of the following measures:

- Reorient or relocate the receiving antenna.
- Increase the separation between the equipment and receiver.
- Connect the equipment into an outlet on a circuit different from that to which the receiver is connected.
- Consult the dealer or an experienced radio/TV technician for help.

Changes or modifications not expressly approved by the party responsible for compliance could void the user's authority to operate the equipment.

This device complies with Part 15 of the FCC rules. Operation is subjected to the following two conditions: (1) this device may not cause harmful interference, and (2) this device must accept any interference received, including interference that may cause undesired operation.

CE notice

transmitter modulation: FSK

transmitter frequency range: 2.403 GHz - 2.477 GHz

transmitter power: ≤ 0 dBm (EIRP)(Headset)

transmitter power: ≤ 4 dBm (EIRP)(Dongle)

American Future Technology Corporation hereby declares that this equipment is in compliance with the essential requirements and other relevant provisions of Directive 2014/53/EU.

The declaration of conformity may be consulted in the support section of our Web site, accessible from www.HYTE.com.



www.HYTE.com