

SPECIFICATION APPROVAL

产品型号: D E S T:	Ø13.8*0.07*100P*12TS- 6.4UH-12MM	版 本: VERSION:	V0	客 户:	
				客 户 料 号:	
					Y-5441

一、尺寸 DIMENSION: (mm)

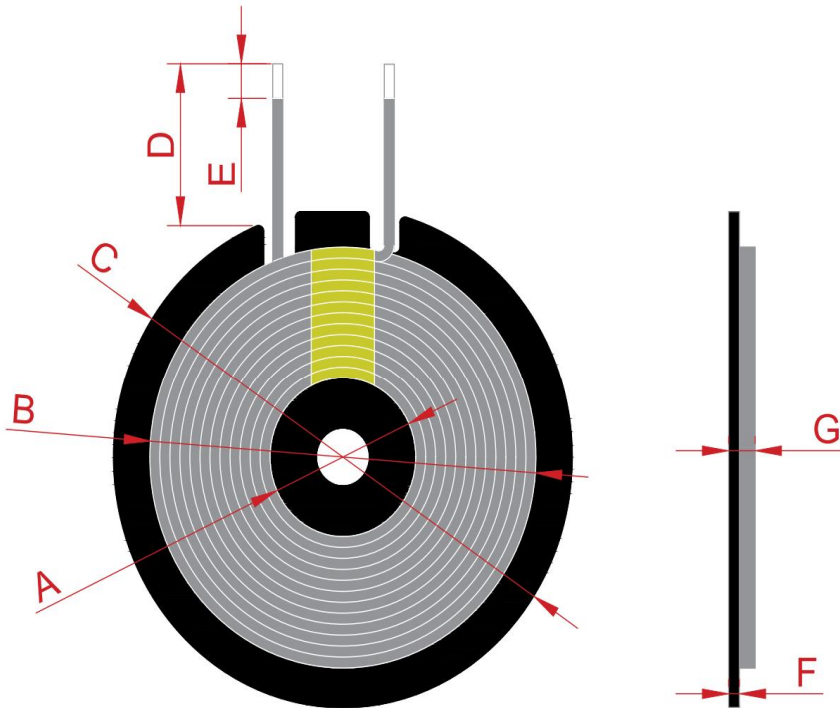

A	13.8±0.5
B	35.5±0.5
C	43.5±0.5
D	12±1
E	3±1
F	1±0.05
G	2.5 MAX
H	
I	
J	
K	
L	

备注： 线圈终止线处缠6MM高温胶带，磁片背面贴双面胶

制定/日期 PREPARED BY/DATE	审核/日期 CHECKED BY/DATE
郑少东/2022.07.15	姚振东/2022.07.15

SPECIFICATION APPROVAL

产品型号: D E S T:	Ø13.8*0.07*100P*12TS- 6.4UH-12MM	版 本: VERSION:	V0	客 户:	
				客 户 料 号:	

五、产品实物图 PRODUCT PICTURE

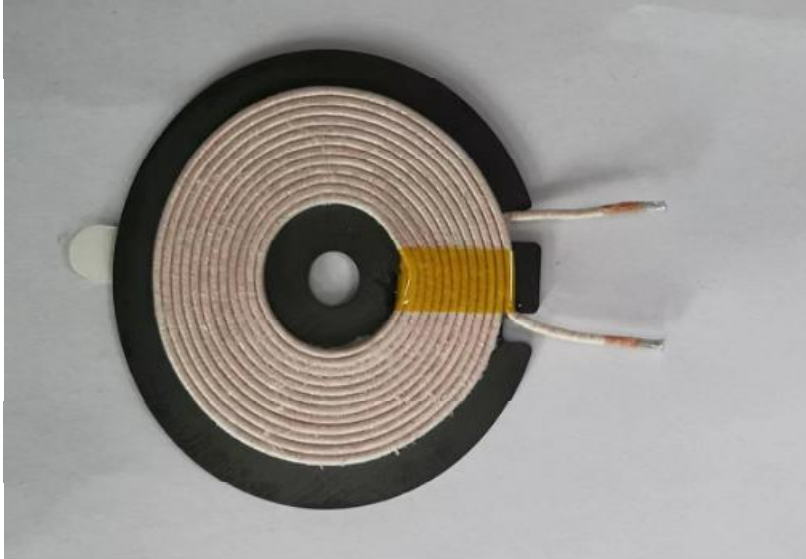

六、材料清单 MATERIAL LIST

序号 NO	材料名称 MATERIAL NAME	品名描述 DESCRIPTION	制造商 MANUFACTURER
1	线 材	0.07*100P	RH
2	磁 片	Ø43.8*5.3*1.0mm铁氧体磁片	KHF
3	锡 条	高温环保锡	DB
4	胶 水	BE885-9007	BR
5	胶 带	6mm高温胶带	
6	背 胶	双面胶	
7	包 装	夹链袋	

备注: REMARK: 以上物料符合ROHS 2.0+REACH环保要求

制定/日期 PREPARED BY/DATE	审核/日期 CHECKED BY/DATE
郑少东/2022.07.15	姚振东/2022.07.15