



# 样品承认书

## (APPROVAL SHEET)

客户(Customer):

客户料号(Customer P/N):

产品型号(ZGE MODEL):

发行日期(Issue Date): 2017-04-02

文件版本(Document Rev.): A

### 内部签署 (Inner signatures)

拟 订 (Prepared By):
审 核 (Checked By):
核 准 (Approved By):

### 客户签署 (Customer Signatures)

初 核 (Precheck By):
审 核 (Checked By):
核 准 (Approved By):

深圳市利豪嘉科技有限公司  
 深圳市宝安区西乡西成工业区40栋4楼  
 Shenzhen Lihaojia Technology Co., LTD  
 4 / F, Building 40, Xicheng Industrial Zone,  
 Xixiang, Bao 'an District, Shenzhen City  
 电话/Tel:0755-23024302  
 传真/Fax:0755-23072303  
 E-mail: 877647664@qq.com QQ: 877647664  
 HTTP:www.lihaojiakeji.com



修订历史记录 (Revision History)		客户料号(Cust. No.)	版本(REV): A
		产品型号(Prod. No.)	ZG-WT5005-6.3U1-A11 页码(Page): 2/3
参考资料 (Reference data)		修订原因或初始发行 (Reason or issue)	修订内容描述 (Revision description)
版本(Rev.)	A	初始发行	无
日期(Date)	2016-03-24		
工程变更通知 (ECN)			
核准(App.)			
版本(Rev.)			
日期(Date)			
工程变更通知 (ECN)			
核准(App.)			
版本(Rev.)			
日期(Date)			
工程变更通知 (ECN)			
核准(App.)			
版本(Rev.)			
日期(Date)			
工程变更通知 (ECN)			
核准(App.)			
版本(Rev.)			
日期(Date)			
工程变更通知 (ECN)			
核准(App.)			
版本(Rev.)			
日期(Date)			
工程变更通知 (ECN)			
核准(App.)			
版本(Rev.)			
日期(Date)			
工程变更通知 (ECN)			
核准(App.)			



<b>机构规格</b> <b>Mechanical Specification</b>	客户料号(Cust.No)		版本(REV):A
	产品型号(Prod.No.)	ZG-WT5005-6.3U1-A11	页码(Page): 3/3

**尺寸规格(Outline Dimension)**

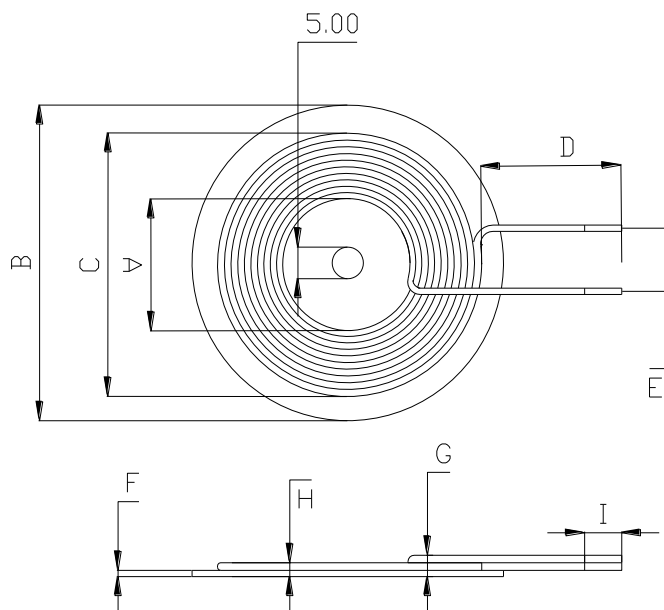

Dimensions in mm

	A	B	C	D	E	F	G	H	I			圈数
尺寸(Dim.)	20.5	50	41	30	8	0.5	1.3	1.2	3			10TS
公差(Tol.)	±0.5	±0.5	±1	±1.5	±2	±0.08	±0.2	TYP	±2			

**电性规格**  
**Electrical Specification**

Properties 性能	Test conditions 测试条件	Value 数值	unit 单位	TOL 公差	测试仪器 Test Equipment
inductance 电感	100KHZ 1V	6.3	UH	±10%	JK2517B; 27±2°C;60±10% RH
Q-value Q值	100KHZ 1V			typ	
DCR 电阻		36	mΩ	MAX	JK2511; 27±2°C;60±10% RH

**材料清单**  
**Material list**

NO.	材料	规格			备注
1	热熔多股线	0.08*24			
2	磁片	50*0.5			
3					