

深圳市三盛创电子科技有限公司
Shenzhen Sansheng Chuang Electronic
Technology Co., Ltd
Acknowledgement Letter

客 戶：
CUSTOMER: **Shenzhenshi Weiduli Technology Co.,Ltd.**

客 戶 料 號：
CUST P/N:

三 盛 創 料 號：
FINE P/N: **G4511-6.5UH 单线圈 0.08*48P*10TS**

產 品 型 號：
DESC: **Φ43.5MMX5.3MMX0.8MM 双槽开孔**

日 期：
DATE: **2023.04.25**

版 本：
Version: **A.0**

擬 制 PREPARED BY	審 核 CHECKED BY	批 准 APPROVED BY	客 戶 承 認 CUSTOMER APPROVE
郭柳	安帅印	安帅印	

深圳市三盛创电子科技有限公司
Shenzhen Sansheng Chuang Electronic Technology Co., Ltd

工廠地址：深圳市光明区玉塘街道玉律社区大洋一路 19 号 B 栋 201

Building B, No. 19, Dayang 1st Road, Yulu Community, Yutang Street, Guangming District, Shenzhen

SPECIFICATION

產品型號: DESC	Φ20.5x41-6.5uH-0.8x24P*2P-18mm	版本 Rev: A.0	客戶 CUST: 客戶料号 CUST P/N:	XXX
---------------	--------------------------------	----------------	----------------------------	------------

一、尺寸 DIMENSION:(mm)

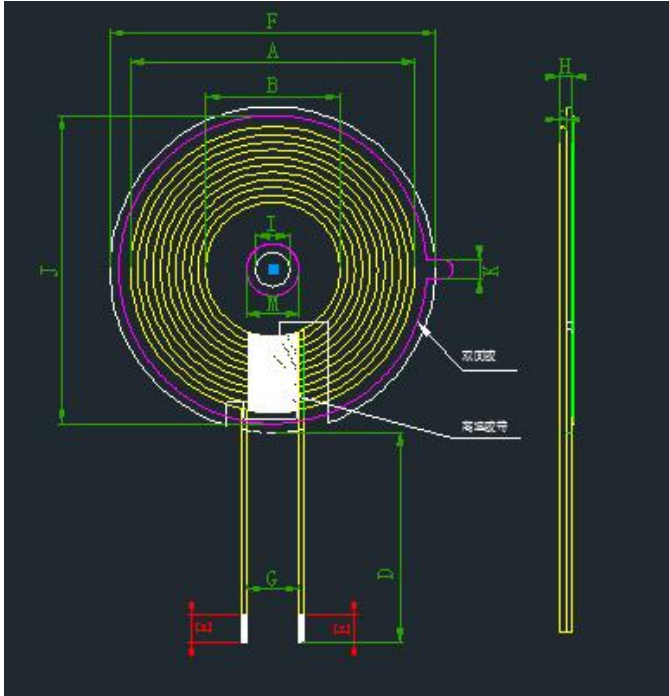

A	41 ± 1
B	20.5 ± 0.5
D	18 ± 2
E	3 ± 1
F	43.5 ± 0.5
G	8
H	1.4 ± 0.1
I	5.3 ± 0.5
J	42.5 ± 1
K	3.0 ± 1

注:

- 1.交叉出线;
- 2.出线位置缠 8mm(ref)宽度高温胶纸 1-2Ts;
- 3.线圈贴圆形硬磁片带槽,磁片尺寸 43.5±0.5mm,内孔 5.3mm,厚度为 0.8±0.1
- 4.引线包胶
- 5.COIL Gain: 0dbi

二、原理图 SCHEMATIC DIAGRAM:

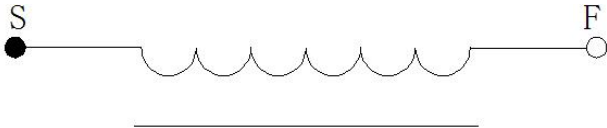

三、绕线参数 Winding Specification:

序号 NO.	端子 TERMINAL		线径 WIRE	圈数 Turns	绕线方向 Winding Direction
1	S	F	热风线 0.08*48P	10Ts	CCW

四、电气特性 ELECTRICAL CHARACTERISTICS:

温度 TEMPERATURE:25±10°C, 湿度 RELATIVE HUMIDITY:65±20%

序号 NO.	项目 ITEM	端子 TERMINAL	标准 SPECIFICATION	测试条件 TEST FREQUENCY	测试仪器 TEST EQUIPMENTS
1	IND.	S-F	4.2uH ±3uH 单独线圈	100KHz/1.0V	LCZ METER 1062B
2	IND.	S-F	6.5uH ±3uH 加磁片	100KHz/1.0V	LCZ METER 1062B
3	DCR	S-F	≤43m Ω	100KHz/1.0V	LCZ METER 502B
4	Q	S-F	≤78	100KHz/1.0V	LCZ METER 502B

擬制/日期 PREPARED BY/DATE

審核/日期 CHECKED BY/DATE

郭柳 2023.04.25

安帅印 2023.04.25