

# 承 認 書

## SPECIFICATION FOR APPROVAL

客 戶: CUSTOMER:	
客 戶 料 號: CUST P/N:	
松 島 料 號: FINE P/N:	<b>G511-6.3UH 单线圈 0.08*105P*10TS</b> <b>G511-6.3UH single coil 0.08*105P*10TS</b>
產 品 型 號: DESC:	<b>Φ 50MMX5.0MMX1.0MM</b>
日 期: DATE:	<b>2018/04/24</b>
版 本: Version:	<b>A.0</b>

擬制 PREPARED BY	審核 CHECKED BY	批准 APPROVED BY	客戶承認 CUSTOMER APPROVE
黃燕銘	寧元安	黃錦華	

深圳市松島科技有限公司

**Shenzhen Songdao Technology Co., LTD**

工廠地址：深圳市光明新区红星村第四工业区 9 栋 7 楼

Factory address: 7 / F, Building 9, Fourth Industrial Zone, Hongxing Village, Guangming New District, Shenzhen

TEL: 0755-36820766



## SPECIFICATION

產品型號: DESC	$\Phi 20.5 \times 43-6.3 \mu H-0.08 \times 105-6 \text{mm}-50 \text{C}$	版本 Rev: A.0	客戶 CUST: 客戶料号 CUST P/N:	<b>XXX</b>
---------------	---	----------------	----------------------------	------------

一、尺寸 DIMENSION:(mm)

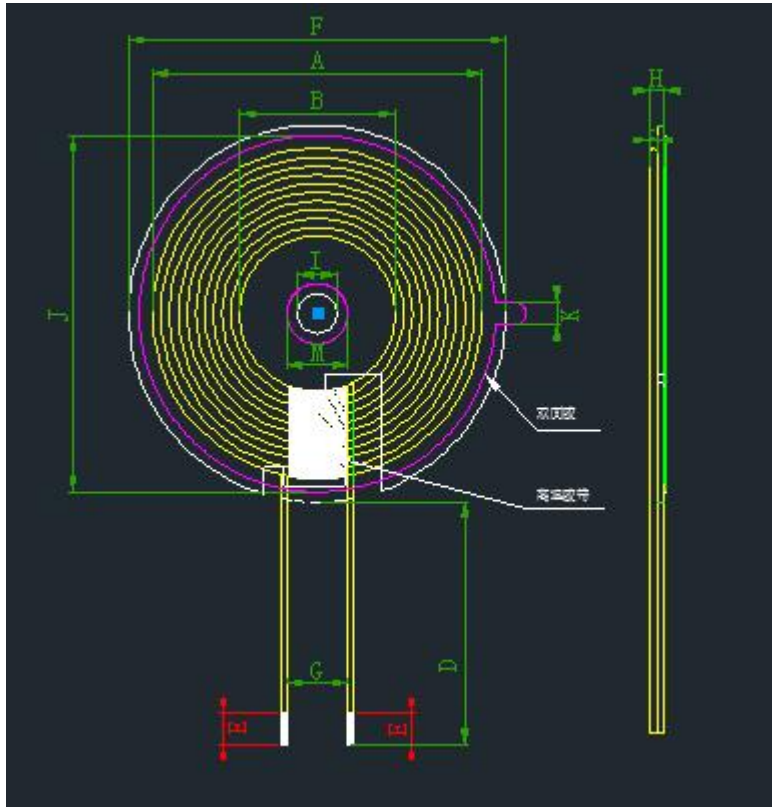

A	43.0 ± 1.5
B	20.5 ± 0.5
C	1.25 Max
D	25 ± 2
E	4 ± 2
F	50 ± 1
G	10.0 ref
H	2.2 Max
I	5.3 ref
M	8.0 ref
J	47 ± 1
K	3.0 ± 1

注:

1. 交叉出线;
2. 出线位置缠 8mm(ref) 宽度高温胶纸 1-2Ts;
3. 线圈贴圆形硬磁片带槽, 磁片尺寸 50 ± 1mm, 内孔 5.3mm, 厚度为 1.0 ± 0.2mm。

二、原理图 SCHEMATIC DIAGRAM:

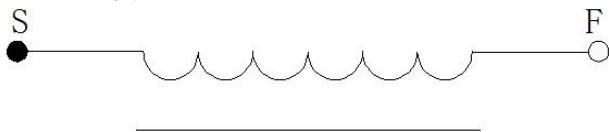

## 三、绕线参数 Winding Specification:

序号 NO.	端子 TERMINAL		线径 WIRE	圈数 Turns	绕线方向 Winding Direction
1	S	F	丝包线 0.08*105P	10Ts	CCW

## 四、电气特性 ELECTRICAL CHARACTERISTICS:

温度 TEMPERATURE:25±10°C, 湿度 RELATIVE HUMIDITY:65±20%

序号 NO.	项目 ITEM	端子 TERMINAL	标准 SPECIFICATION	测试条件 TEST FREQUENCY	测试仪器 TEST EQUIPMENTS
1	IND.	S-F	3.8uH ±20%单独线圈	100KHz/1.0V	LCZ METER 1062B
2	IND.	S-F	6.3uH ±10%加磁片	100KHz/1.0V	LCZ METER 1062B
3	DCR	S-F	≤50mΩ		LCZ METER 502B

拟制/日期 PREPARED BY/DATE

审核/日期 CHECKED BY/DATE

黄燕铭 2018/03/09

黄锦华 2018/03/09