

承 認 書

SPECIFICATION FOR APPROVAL

客 戶:
CUSTOMER: Shenzhen Chuang Wei Da Technology Co., LTD

客 戶 料 號:
CUST P/N: Coil Antenna

淘 软 料 號:
BESOFTP/N:

產 品 型 號:
DESC: **Φ 20.5x42-10Ts-0.08x72-15mm-CLB**

日 期:
DATE: 2023/12/20

版 本:
Version: **A.0**

| 擬 制 PREPARED BY | 審 核 CHECKED BY | 批 准 APPROVED BY | 客 戶 承 認 CUSTOMER APPROVE |
|--------------------|-------------------|--------------------|-----------------------------|
| 冯伯群 | 苏燕平 | 钱立谋 | |

Antenna Manufacturer

Name:Guanyu (Dongguan) Intelligent Technology Co., LTD

Address:

10 / F, Building b, Building 3, Boteng Industrial Park, No.36
Fuxing Road, Chang 'an Town, Dongguan City.

SPECIFICATION

| | | | | |
|---------------|-----------------------------------------------------|----------------|----------------------------------------------|--|
| 產品型號: DESC | $\Phi 20.5 \times 42-10Ts-0.08 \times 72P-15mm-CLB$ | 版本 Rev: A.0 | 客戶 CUST: 淘软料号 Fine P/N: 客户料号 CUST P/N: | |
|---------------|-----------------------------------------------------|----------------|----------------------------------------------|--|

一、尺寸 DIMENSION:(mm)

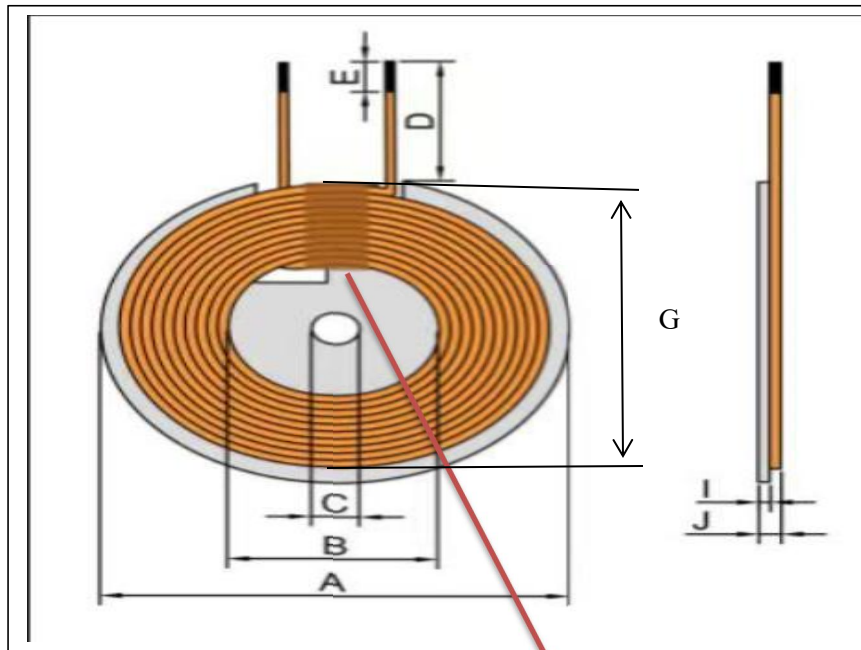

此处没有高温胶

| | |
|---|------------|
| A | 43.5.0±1.5 |
| B | 20.5±0.5 |
| C | 5.0±0.3 |
| D | 15±2 |
| E | 3.5±1.5 |
| J | 1.6±0.2 |
| G | 42 |
| H | |
| I | 0.5 ref |
| | |
| | |

注:

- 1.线圈贴磁片, 磁片尺寸 43.5±0.5mm,内孔 5.0mm,厚度为0.5±0.05mm,开 L 槽。
- 2.线圈出线位置没有高温胶纸。
- 3.磁片背面贴带手撕位圆形直径41mm(ref), 内孔 6.0mm (ref) 普通双面胶。

二、原理图 SCHEMATIC DIAGRAM:



三、绕线参数 Winding Specification:

| 序号 NO. | 端子 TERMINAL | 线径 WIRE | 圈数 Turns | 绕线方向 Winding Direction |
|--------|-------------|--------------|----------|------------------------|
| 1 | S F | 热风线 0.08*72P | 10Ts | CCW |

四、电气特性 ELECTRICAL CHARACTERISTICS:

温度 TEMPERATURE:25 ±10°C, 湿度 RELATIVE HUMIDITY:65 ±20%

| 序号 NO. | 项目 ITEM | 端子 TERMINAL | 标准 SPECIFICATION | 测试条件 TEST FREQUENCY | 测试仪器 TEST EQUIPMENTS |
|--------|---------|-------------|------------------|---------------------|----------------------|
| 1 | IND. | S-F | 3.8uH ±20%单独线圈 | 100KHz/1.0V | LCZ METER 1062B |
| 2 | IND. | S-F | 6.5uH ±10%加磁片 | 100KHz/1.0V | LCZ METER 1062B |
| 3 | Q 值 | S-F | 80.0(ref) 加磁片 | 100KHz/1.0V | LCZ METER 1062B |
| 4 | DCR | S-F | ≤50mΩ | | LCZ METER 502B |

| | |
|------------------------------------------|-----------------------------------------|
| 拟制/日期 PREPARED BY/DATE 冯伯群 2023/12/20 | 审核/日期 CHECKED BY/DATE 苏燕平 2023/12/20 |
|------------------------------------------|-----------------------------------------|

SPECIFICATION

| | | | |
|---------------|-----------------------------------------------------|----------------|----------------------------------------------|
| 產品型號: DESC | $\Phi 20.5 \times 42-10Ts-0.08 \times 72P-15mm-CLB$ | 版本 Rev: A.0 | 客戶 CUST: 淘软料号 Fine P/N: 客户料号 CUST P/N: |
|---------------|-----------------------------------------------------|----------------|----------------------------------------------|

五、包装 PACKONG:

5.1 包装图片 Packing pictures:

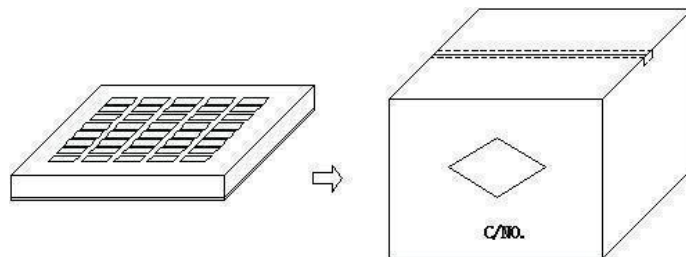

5.2 包装数量及规格 Packing Quantity:

| 项目 Item | 数量 Quantity | 材料规格 Material |
|--------------|-------------|---------------|
| 盒 Box | 350Pcs | 370*265*55mm |
| 箱 Big Carton | 1400 Pcs | 420*270*310mm |

5.3 包装以现有包装盘为参照标准，以实际出货包装为准,如有特需要求可以定制。

The packaging shall be based on the existing packing plate and the actual delivery package shall prevail. If there is any requirement, we can customize it.

六、材料清单 Material list:

| 序号 number | 材料名称 Material name | 品名描述 Description | 制造商 Manufacturer |
|--------------|-----------------------|-------------------------------------------|---------------------|
| 1 | 铜线 | 热风线 0.08*72P | |
| 2 | 无铅锡条 | 无铅锡条 | |
| 3 | 磁片 | $\Phi 43.5 \times 5.0 \times 0.8mm$ 锰锌硬磁片 | |
| 4 | 胶水 | 201 胶水 | |
| 5 | 高温胶纸 | 没有高温胶纸 | |
| 6 | 带孔双面胶 | 带手撕位圆形直径 41mm(ref)背胶 | |
| | | | |

| | |
|------------------------------------------|-----------------------------------------|
| 拟制/日期 PREPARED BY/DATE 冯伯群 2023/12/20 | 审核/日期 CHECKED BY/DATE 苏燕平 2023/12/20 |
|------------------------------------------|-----------------------------------------|