

vida™ by **PADERNO**

14050 LAURELWOOD PL.
CHINO, CA 91710 USA

Made in China /
Fabriqué en Chine

SA®
C US

MODEL NO.: **910-05005**
NUMÉRO DE MODÈLE :

CT SKU NO.: **085-0219-0**
N° DE SKU :

INPUT RATING: **3.42 lb/h / 3,42 lb/h**
CÔTE DE CARBURANT : **1.55 kg/h / 1,55 kg/h**

ELECTRICAL RATING: **60 Hz; 230W;**
TARIF ELECTRIQUE : **110V-120 V AC / 110V-120 V CA**

SERIAL NO.: **CTC910CWHG05005-000001A**
N° DE SÉRIE :

Grill Probe (RTD)/
Capteur de température du grill

Igniter/Allumeur

Auger motor
Le MOTEUR de tarière

Fan/Ventilateur

Power Cord/
Cordon d'alimentation

AVERTISSEMENT

Pour une utilisation extérieure uniquement.
N'utilisez pas utiliser le barbecue dans un endroit clos ou un espace habitable : maisons, tentes, caravanes, autocaravanes, bateaux, etc. Risque mortel d'empoisonnement au monoxyde de carbone.
Cet appareil n'a pas été testé pour une utilisation avec des portes. Pour réduire le risque d'incendie ou de blessure, n'installez pas de portes.
Le barbecue à granulés de bois doit être installé à un endroit où les gaz de combustion, y compris la fumée, ne risquent pas d'entrer en contact avec un bâtiment ni d'y pénétrer. Consultez les codes de prévention des incendies et du bâtiment en vigueur afin de connaître les exigences supplémentaires.

Assurez un dégagement d'au moins 60,96 cm (24 po) entre le barbecue (arrière et côtés) et tout matériau combustible. Ne placez pas le barbecue sous une surface (abris d'auto, garage, porche ou patio fermés) qui pourrait s'enflammer.

ATTENTION

La cuisson sans surveillance entraîne des incendies de cuisine..
Utilisez uniquement une rallonge approuvée pour une utilisation en extérieur et conçue pour la puissance de cet appareil, la surface portant la lettre « W » et une étiquette indiquant « Convient pour une utilisation avec des appareils d'extérieur ».
Pour réduire le risque de choc électrique, gardez la connexion de la rallonge au sec et hors du sol.
Ne nettoyez pas ce produit avec un jet d'eau ou autre.
Le non-respect de ces instructions peut provoquer un choc électrique, ce qui peut entraîner des blessures corporelles graves ou des dommages matériels.

Une mauvaise utilisation peut provoquer des incendies difficiles à maîtriser. Réduisez le risque d'incendie :
Utilisez uniquement des granulés de bois naturel.
Cet appareil a été conçu pour brûler uniquement des granulés de bois 100 % naturel destiné à être utilisé dans les grils à granulés comme combustible.
Ne l'utilisez que conformément aux instructions du fabricant.
N'utilisez jamais d'essence ou d'essence à briquet.
Conservez toujours les granulés de bois à bone distance des appareils dégagant de la chaleur et autres conteneurs de combustible.

En cas d'incendie :
Appelez les pompiers.
NE PAS : Essayer de déplacer l'appareil, éteindre le feu ou verser d'eau sur le feu.
Nettoyez votre appareil - consultez le mode d'emploi et nettoyez-le correctement pour assurer son bon fonctionnement.



NOTES:

1. MATERIAL: **PET**
2. PRINTING: SOLID BLACK ON WHITE BACKGROUND. ALL TEXT TO BE ARIAL BOLD OR HELVETICA BOLD. WARNING BACKGROUND TO BE SAFETY ORANGE PER ANSI 2535-1. WARNING AND TRIANGLE TO BE BLACK. CAUTION BACKGROUND TO BE SAFETY YELLOW PER ANSI 2535-1. CAUTION AND TRIANGLE TO BE BLACK.

- FONT SIZE: ANSI SIGNAL TEXT, 16 POINT
MESSAGE TEXT, 8 POINT
PART NUMBER AND REV TEXT. MAXIMUM 10 POINT.
3. THIS DRAWING IS FOR REFERENCE ONLY. THE PICTORIAL REPRESENTATION MAY NOT BE IDENTICAL TO ACTUAL LABEL.

Label size: 7.9 inch width x 7.5 inch height

Must be printed in color, per standards.

| | |
|---|--|
|  CAUTION <ul style="list-style-type: none"> • Use only extension cord approved for outdoor use and rated for the power of this device, surface marked with letter “W” and with a tag stating, “Suitable for Use with Outdoor Appliances.” • To reduce the risk of electric shock, keep extension cord connection dry and off the ground. • Do not clean this product with a water spray or the like. • Failure to follow these instructions can cause electrical shock, which may result in serious bodily injury or property damage. |  ATTENTION <ul style="list-style-type: none"> • Utilisez uniquement une rallonge approuvée pour une utilisation en extérieur et conçue pour la puissance de cet appareil, la surface portant la lettre “W” et une étiquette indiquant “Convient pour une utilisation avec des appareils d'extérieur”. • Pour réduire le risque de choc électrique, gardez la connexion de la rallonge au sec et hors du sol. • Ne nettoyez pas ce produit avec un jet d'eau ou autre. • Le non-respect de ces instructions peut provoquer un choc électrique, ce qui peut entraîner des blessures corporelles graves ou des dommages matériels |
|---|--|

Label size: 9 inch width x 2.5 inch height

NOTES:

- The above marking must be provided on a tag that is permanently attached to the power-supply cord with the following characteristics:

1. MATERIAL: **PET** OR OTHER WATER-RESISTANT MATERIAL.
2. PRINTING: SOLID BLACK ON WHITE BACKGROUND. ALL TEXT TO BE ARIAL BOLD OR HELVETICA BOLD.
CAUTION BACKGROUND TO BE SAFETY YELLOW PER ANSI 2535-1.
CAUTION AND TRIANGLE TO BE BLACK.

FONT SIZE: ANSI SIGNAL TEXT, 14 POINT
MESSAGE TEXT, 7 POINT
PART NUMBER AND REV TEXT. MAXIMUM 10 POINT.

3. THIS DRAWING IS FOR REFERENCE ONLY. THE PICTORIAL REPRESENTATION MAY NOT BE IDENTICAL TO ACTUAL LABEL.

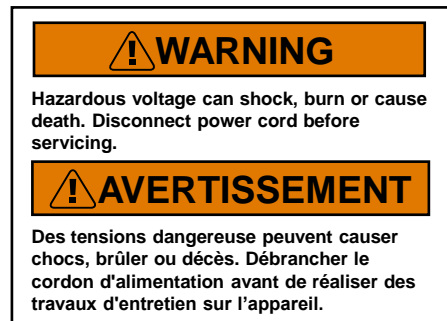

Label size: 2.3 inch width x 1.65 inch height

NOTES:

1. MATERIAL: **PET**
2. PRINTING: SOLID BLACK ON WHITE BACKGROUND. ALL TEXT TO BE ARIAL BOLD OR HELVETICA BOLD.
WARNING BACKGROUND TO BE SAFETY ORANGE PER ANSI 2535-1.
WARNING AND TRIANGLE TO BE BLACK.

FONT SIZE: ANSI SIGNAL TEXT, 14 POINT
MESSAGE TEXT, 7 POINT
PART NUMBER AND REV TEXT. MAXIMUM 10 POINT.

3. THIS DRAWING IS FOR REFERENCE ONLY. THE PICTORIAL REPRESENTATION MAY NOT BE IDENTICAL TO ACTUAL LABEL.

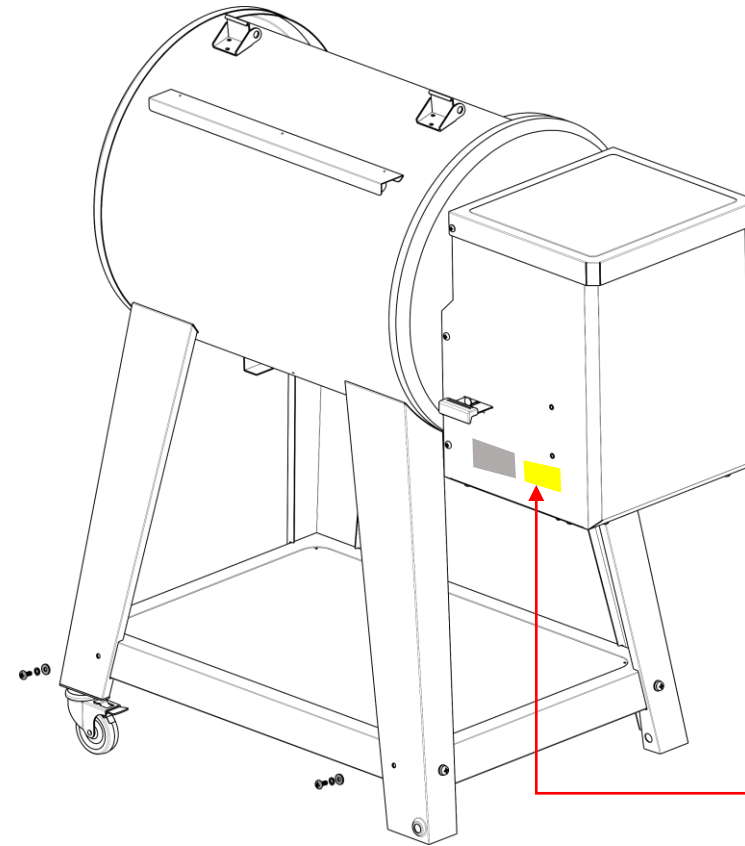

Warning label to be placed on back of the hopper, near the bottom on the right side.

FCC ID: 2A3GE910-05005
IC: 27877-91005005 CAN ICES-3 (B)/NMB-3 (B)
This device complies with part 15 of the FCC Rules.
Operation is subject to the following two conditions:
(1) this device may not cause harmful interference,
and (2) this device must accept any interference
received, including interference that may cause
undesired operation.

Cet appareil est conforme à la partie 15 des règles
de la FCC. Son fonctionnement est soumis aux deux
conditions suivantes : (1) Cet appareil ne doit pas
provoquer d'interférences préjudiciables, et (2) il
doit accepter toute interférence reçue, y compris les
interférences pouvant entraîner un mauvais
fonctionnement.

Label size: 2.7 inch width x 1.9 inch height

NOTES:

1. MATERIAL: **PET**
2. PRINTING: SOLID BLACK ON WHITE BACKGROUND. ALL TEXT TO BE ARIAL BOLD OR HELVETICA BOLD.
FONT SIZE:, 7 POINT
3. THIS DRAWING IS FOR REFERENCE ONLY. THE PICTORIAL REPRESENTATION MAY NOT BE IDENTICAL TO ACTUAL LABEL.

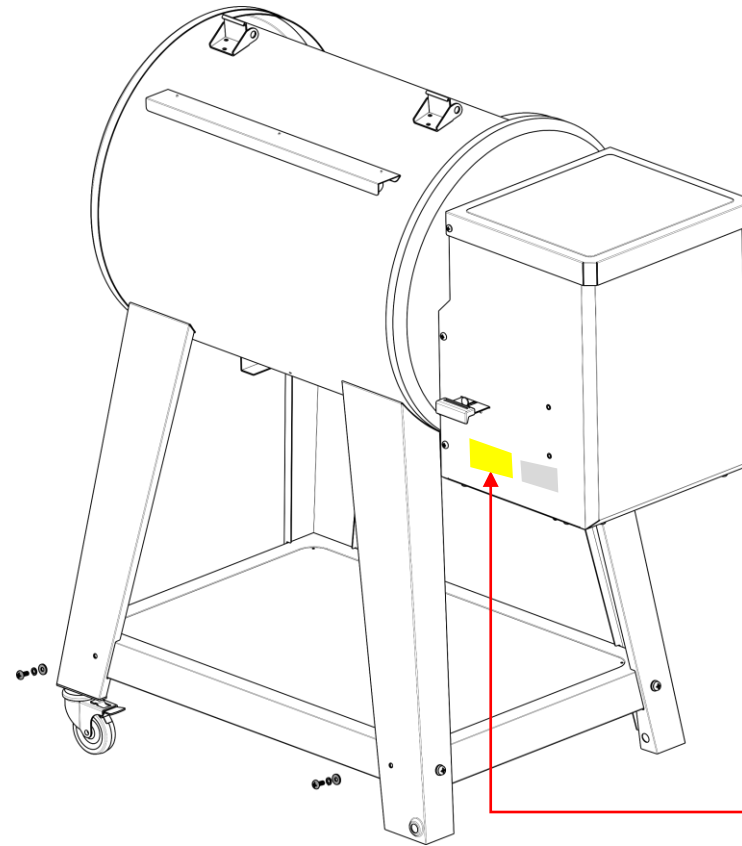

FCC label to be placed on
back of the hopper, near
the bottom on the left side.