

承认书

SPECIFICATION FOR APPROVEAL

客户名称 (CUSTOMER): ZLGD

客户料号 (PART NO.): ZLGD A1-0059

品名 (DESCRIPTION): 线圈+磁片

规格 (SPECIFICATION): 0.08*105P丝包线, \varnothing 38.5 x15, 电感量6.7uH, 隔磁片
 \varnothing 44X0.8(开线槽)磁边起180 MM

日期 (DATE): 20230331

Operation frequency: 113kHz-205kHz

Antenna gain: 0dBi

本司确认 (TRX APPROVAL)		
制作 make	审核 check	承认日期
潘锡明	邱志辉	20230331
客户确认 (CUSTOMER APPROVAL)		
工程 Engineer	批准 Approver	承认日期
确认结果 (Result):	<input type="checkbox"/> 合格	<input type="checkbox"/> 不合格 <input type="checkbox"/> 其它

东莞市德弗力五金电子材料有限公司

Dongguan city DFL Electronic Technology Co., LTD

东莞市石碣镇新风西路107号

电话: 0769-86016320

传真: 0769-86372427

东莞市德弗力五金电子材料有限公司

Dongguan city DFL Electronic Technology Co.,LTD

SPECIFICATION

产品型号: DESC	ZLGDO-15*38.5-180-FR	版本 Rev:A	Customer:	ZLGD
			Description:	Coil + diskette
			Date:	20230331

一、尺寸DIMENSION: (mm)

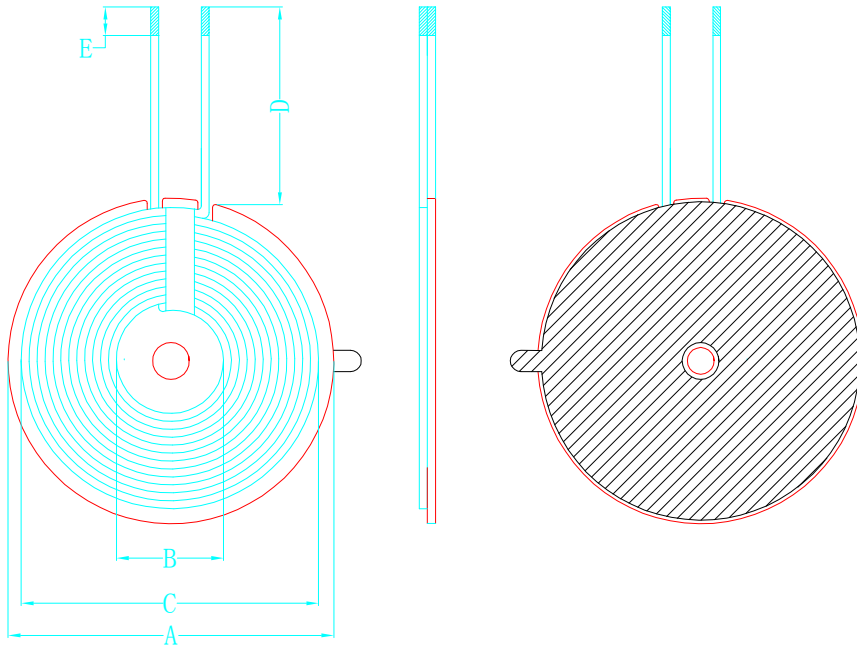

A	44.0±1.0
B	15.0±1.0
C	38.5+2.0
D	180.0+5.0
E	3.5±1.5
F	
G	
H	
I	
J	
K	
L	

注:

1. 线圈反贴硬磁，磁片有孔带双槽且磁片厚度在0.7-0.90之间，线圈位置居中
2. 磁片背面贴带耳朵白色双面背胶
3. 线圈出线位置缠8mm高温胶带
4. 线圈不可松线

二、原理图 (schematic diagram:)

三、绕线参数(Winding Specification:)

序号 NO.	端子 TERMINAL	线径 WIRE	圈数 Turns	绕线方向 Winding Direction
1		0.08X105P丝包线	12TS	逆时针

四、电气特性 ELECTRICAL CHARACTERISTICS:

温度 TEMPERATURE: 25±10° C, 湿度 RELATIVE HUMIDITY: 65±20%

序号 NO.	项目 ITEM	端子 TERMINAL	标准 SPECIFICATION	测试条件 TEST FREQUENCY	测试仪器 TEST EQUIPMENTS
1	IND.		6.8UH (必须在6.5-7.1内)	100KHZ/1.0V	SHDA 1062
2	IND.				
3	Q值				
4	DCR				

拟制/日期PREPARED BY/DATE	审核/日期CHECKED BY/DATE	客户/日期CUSTOMEU/DATE