

Security Camera

Link: <https://www.cooau.com/pages/user-manual>



UK: Scan the QR code to get the detailed user manual.

DE: Scannen Sie den QR-Code, um das ausführliche Benutzerhandbuch zu erhalten.

FR: Scannez le QR Code afin d'obtenir notre manuel d'utilisation détaillé.

IT: Scansiona il codice QR per ottenere il manuale utente dettagliato.

ES: Escanee el código QR para obtener el manual de usuario detallado.

- For troubleshooting, ask Help for COOAU service team:
support-eu@cooau.com
support-us@cooau.com
- Bei Problemen wenden Sie sich bitte an das Serviceteam von COOAU:
support-eu@cooau.com
support-us@cooau.com
- Afin d'être dépanné, vous pouvez demander de l'aide à l'équipe du service COOAU:
support-eu@cooau.com
support-us@cooau.com
- Per la risoluzione dei problemi, chiedere aiuto al team di assistenza COOAU:
support-eu@cooau.com
support-us@cooau.com
- Para solucionar problemas, solicite ayuda al equipo de servicio de COOAU:
support-eu@cooau.com
support-us@cooau.com

TWO-YEAR WARRANTY



UK: Scan the QR code to activate the warranty.

DE: Zur Aktivierung der Garantie scannen Sie den QR-Code.

FR: Scanner le QR Code afin d'activer la garantie.

IT : Scansiona il codice QR per attivare la garanzia.

ES: Escanea el código QR para activar la garantía.

CONTENT

English	1
Deutsch	10
Français.....	19
Italiano	28
Español	37

English

1. Product Introduction	2
1.1 Charging Light	3
1.2 Working Indicator Light.....	3
2. Download the APP	4
3. Setting Up Your COOAU Camera	5
3.1 Installation Video	5
3.2 Connection Steps and Precautions.....	5
3.3 Charge the Camera.....	6
3.4 Installation Precautions	8

1. PRODUCT INTRODUCTION

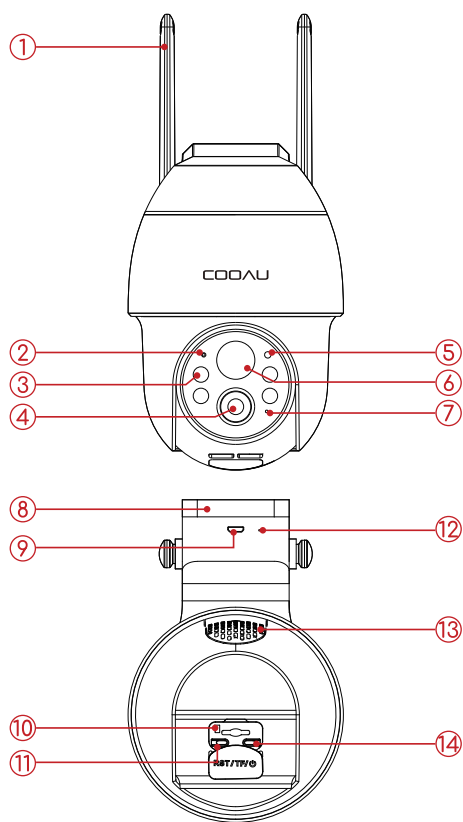

1	Wifi Antenna	2	Working Status Light
3	Spotlights and IR Lights	4	Lens
5	IR-CUT	6	PIR Sensor
7	Microphone	8	Mounting Bracket
9	Charging Port	10	SD Card Slot
11	Power Key	12	Charging Indicator Light
13	Speaker	14	Reset Key

1.1 Charging Light

- Red Light: Battery is Charging
- Blue Light: Fully Charged

1.2 Working Indicator Light

- Solid on Red: Network error
- ⚡ Slowly Blinking Red: Waiting for Wi-Fi connection
- ⚡ Quickly Blinking Red: Wi-Fi is connecting
- Solid on Blue: Wi-fi connected
- ⚡ Slowly Blinking Blue: Remote viewing
- Lights up in Blue: Detecting/Recording
- ⚡ Quickly Blinking Blue: During the camera firmware upgrade

2. Download the APP

Download the "COOAU Cam" APP (Or Compatible APP : "CloudEdge" APP) from the APP store or Google play.



Scan to download
the APP



COOAU Cam



CloudEdge

Tips:

- When registering a new account, please select the country in which you are located. (Accounts registered in different countries cannot share cameras.)

3. Setting Up Your COOAU Camera

3.1 Installation Video

Link: <https://www.youtube.com/@cooau181>



Scan the QR code to watch the video of installation and usage

3.2 Connection Steps and Precautions

1. Optional: If using SD card to storage, please Insert the SD card (Not Included) correctly first.
2. Press and hold the "Power" button for 5s until the working status light turns red.
3. Open the APP and follow the steps to complete the connection.

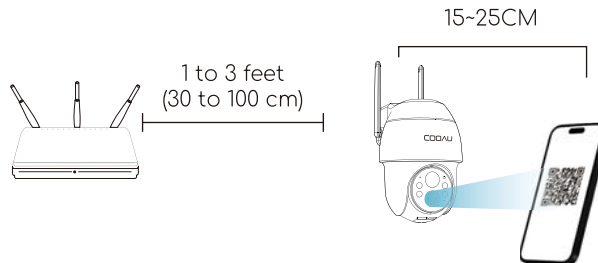

Wifi Connection Tips:

- Make sure the Wi-Fi the camera connected is 2.4GHz channel. The camera cannot connect successfully if on a 5G network.

- Make sure the password correction of the Wi-Fi. (Note: the password of the WiFi cannot include single quotes, underlines, spaces, and slashes (/).
- Check the number of devices your router has connected. In general, the router has connection limits. Once the devices that your router is connected to exceed the maximum limit, other devices cannot connect to the router.
- Make sure the QR code on the phone screen is normal and the distance between the phone and the camera lens is 10-15cm during the scanning process until you hear the camera beep.

* For troubleshooting, ask Help for COOAU service team:

support-eu@cooau.com
support-us@cooau.com

3.3 Charge the Camera

It's recommended to fully charge the battery before mounting the camera outdoors.

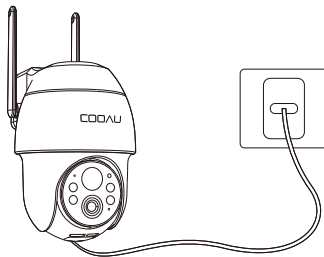

1. Charge the battery with a power adapter (Not included).

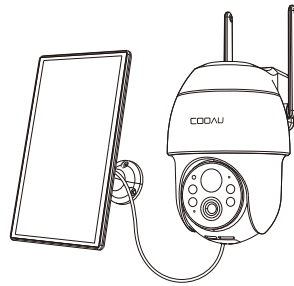

2. Charge the battery with the COOAU Solar Panel (Not included if you only purchase the camera).



For better weatherproof performance, please always cover the Type-C charging port with the rubber plug after charging the battery.

3.4 Installation Precautions

* Find a Good Mounting Spot

To find a spot to mount your camera, you need to test wireless signal strength.

1. Using the COOAU Cam app, go to Camera Settings > Guide.
2. To test the wireless signal strength, take your camera and phone to the location where you want to mount the camera.
3. Move the camera as close to the Router (WiFi Extender Booster) as possible if the signal is poor.

* Select Height and Location

To maximize the detection range of the motion sensor of the camera, you need to install it at the right height and adjust it at the right angle.

1. Hang the camera 7-10 ft (2-3 m) above the ground.
2. Adjust the camera viewing angle to about 30° from the vertical direction (30° - 45°).

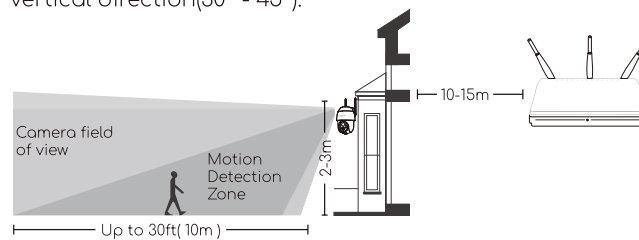

Installation Tips:

- Please do not install it in places that can easily interfere with Wifi signal reception, such as places next to electrical appliances, glass products, metal products, etc.
- Please do not install the camera in a position that nears a heat source, such as an air conditioner outdoor unit and Kitchen smoke outlet.
- Try to avoid installing the product on the side of a lively road. Frequent pedestrians and vehicles will keep waking up the camera, resulting in frequent alarm messages and extremely fast power consumption.
- When installing the camera, it's not suggested to make the PIR sensor vertically facing the moving object otherwise, it may not detect the motion events. It is suggested to make the angle between PIR sensor and detected object larger than 15°.
- For better night vision, please avoid installing it near a light source (road/infrared light) and maintain a certain height difference from the light source; the lens direction should not be facing a reflective source (such as a mirror/window), nor should it be facing a wall at a close distance or other blocking objects, affecting the night vision imaging effect.

Deutsch

1. Produkt-Einführung	11
1.1 Ladeanzeige	12
1.2 Status LED.....	12
2. Die APP Herunterladen	13
3. Einrichten Ihrer COOAU-Kamera	14
3.1 Video zur Installation	14
3.2 Anschluss Schritte und Vorsichtsmaßnahmen.....	14
3.3 Aufladen der Kamera.....	15
3.4 Vorsichtsmaßnahmen bei der Installation	17

1. Produkt-Einführung

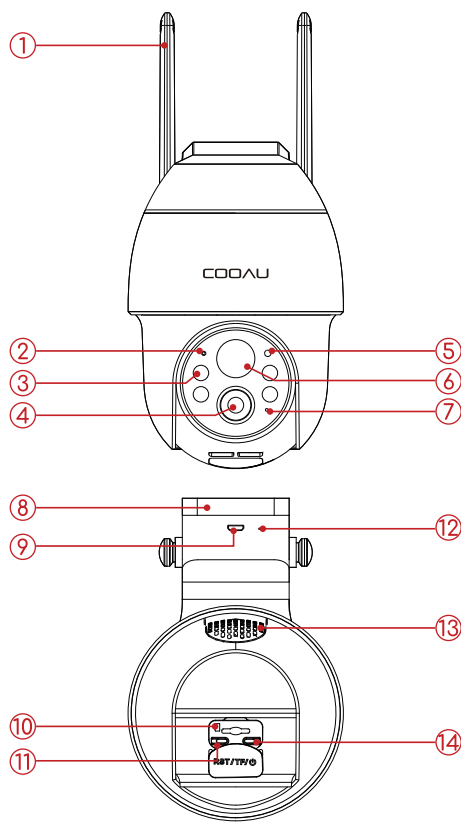

1	WiFi-Antenne	2	Status LED
3	LED-Licht und Infrarot-LED	4	Linse
5	IR-CUT	6	PIR-Sensor
7	Mikrofon	8	Montagehalterung
9	Ladeanschluss	10	SD-Kartensteckplatz
11	Power-Taste	12	Ladeanzeige
13	Lautsprecher	14	Reset-Taste

1.1 Ladeanzeige

- Rotes Licht: Akku wird Geladen
- Blaues Licht: Vollständig Aufgeladen

1.2 Status LED

- Dauerhaft Rot: Netzwerkfehler
- ⚡ Langsam Rot blinkend: Wartet auf Wi-Fi-Verbindung
- ⚡ Schnell Rot blinkend: Wi-Fi wird verbunden
- Dauerhaft Blau: Wifi verbunden
- ⚡ Langsam Blau blinkend: Fernzugriff
- Blau aufleuchten: Erkennung/Aufnahme
- ⚡ Schnell Blau blinkend: Firmware aktualisierung

2. Die APP Herunterladen

Laden Sie die "COOAU Cam" APP (oder kompatible APP : "CloudEdge" APP) aus dem APP Store oder von Google Play herunter.



Scannen, um die APP herunterzuladen



COOAU Cam



CloudEdge

Hinweise:

- Wenn Sie ein neues Konto registrieren, wählen Sie bitte das Land aus, in dem Sie sich tatsächlich befinden. (Konten, die in verschiedenen Ländern registriert sind, können keine Kameras gemeinsam nutzen).

3. Einrichten Ihrer COOAU-Kamera

3.1 Video zur Installation

Link: <https://www.youtube.com/@cooau181>



Scannen Sie den QR-Code, um das Video zur Installation und Verwendung anzusehen

3.2 Anschluss Schritte und Vorsichtsmaßnahmen

1. Optional: Wenn Sie eine SD-Karte zur Speicherung verwenden, legen Sie die SD-Karte (nicht im Lieferumfang enthalten) bitte zuerst richtig ein.
2. Drücken Sie die "Power"-Taste und halten Sie die Taste 5 Sekunden lang gedrückt, bis die Status LED rot leuchtet.
3. Öffnen Sie die APP und folgen Sie den Schritten, um die Verbindung abzuschließen.

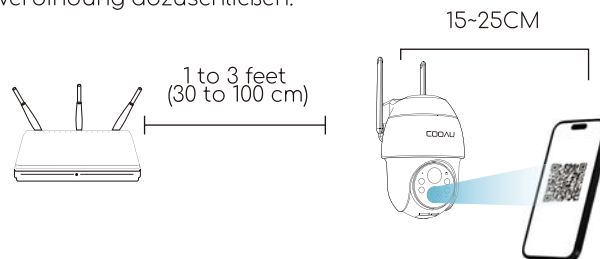

Tipps zur Wifi-Verbindung:

- Vergewissern Sie sich, dass die Kamera mit einem 2,4-GHz-WLAN-Kanal verbunden ist. Die Kamera kann sich nicht erfolgreich verbinden, wenn sie sich im 5G-Netzwerk befindet.

- Vergewissern Sie sich, dass das Passwort des WLANs korrekt ist.
(Hinweis: Das Passwort des Wi-Fi darf keine einfachen Anführungszeichen, Unterstriche, Leerzeichen und Schrägstriche (/) enthalten.
- Überprüfen Sie die Anzahl der Geräte, die an Ihren Router angeschlossen sind. Sollte die maximale Anzahl an unterstützten Geräten bereits erreicht sein, kann keine Verbindung aufgebaut werden.
- Vergewissern Sie sich, dass der QR-Code auf dem Telefondisplay richtig dargestellt wird. Der Abstand zwischen Telefon und Kamera sollte während des Scanvorgangs zwischen 10 cm und 15 cm betragen. Bei erfolgreichem Scan ist ein Piepton der Kamera zu hören.

* Für die Fehlerbehebung, fragen Sie das COOAU Service Team:

support-eu@cooau.com

support-us@cooau.com

3.3 Aufladen der Kamera

Es wird empfohlen, den Akku vor der Montage vollständig aufzuladen.

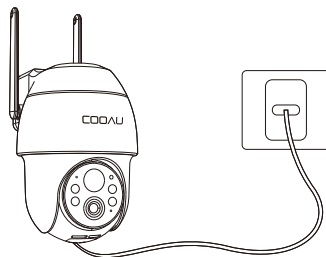

DE | 15

1. Laden Sie den Akku mit einem Netzadapter (nicht im Lieferumfang enthalten).

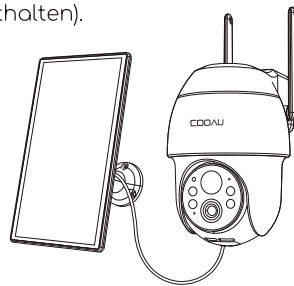

2. Laden Sie den Akku mit dem COOAU Solarpanel auf.
(Nicht enthalten, wenn Sie nur die Kamera kaufen.)



Für einen wetterfesten Betrieb verschließen Sie bitte den Ladeanschluss nach dem Laden des Akkus immer mit dem Gummistopfen.

3.4 Vorsichtsmaßnahmen bei der Installation

* Finden Sie einen guten Montageort

Am Montageort muss ein ausreichend starkes WLAN-Signal vorhanden sein.

1. Gehen Sie in der COOAU Cam App zu Kameraeinstellungen
-> Guide.
2. Um die Stärke des Funksignals zu testen, bringen Sie Ihre Kamera und Ihr Telefon zu dem Ort, an dem Sie die Kamera montieren möchten.
3. Montieren Sie die Kamera möglichst in der Nähe des Router, bei schlechtem Signal erweitern Sie ihr WLAN mit Hilfe eines WiFi Extender.

* Wählen Sie Höhe und Standort

Um den Erfassungsbereich des Bewegungssensors der Kamera zu maximieren, muss die Kamera in der richtigen Höhe und im richtigen Winkel angebracht werden.

1. Hängen Sie die Kamera 2-3 m über dem Boden auf.
2. Stellen Sie den Blickwinkel der Kamera auf etwa 30° zur vertikalen Richtung ein (30°-45°).

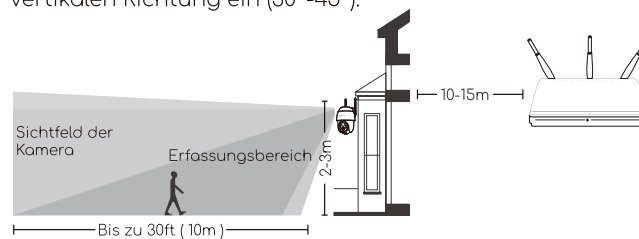

Installationshinweise:

- Bitte installieren Sie die Kamera nicht an Orten, an denen der Wifi-Signalempfang leicht gestört werden kann, wie z. B. in der Nähe von Elektrogeräten, Glasprodukten, Metallprodukten usw.
- Bitte installieren Sie die Kamera nicht in der Nähe von Wärmequellen, wie z.B. Außeneinheiten von Klimaanlage und Rauchabzügen.
- Vermeiden Sie es, das Produkt am Rande einer belebten Straße zu installieren. Häufige Fußgänger und Fahrzeuge werden die Kamera immer wieder aufwecken, was zu häufigen Alarmmeldungen und einem extrem hohen Stromverbrauch führt.
- Bei der Installation der Kamera sollte der PIR-Sensor nicht senkrecht auf das sich bewegende Objekt ausgerichtet werden, da sonst möglicherweise die Bewegungsereignisse nicht erkannt werden. Es wird empfohlen, den Winkel zwischen dem PIR-Sensor und dem erkannten Objekt größer als 15° zu wählen.
- Für eine bessere Nachtsicht vermeiden Sie bitte die Installation in der Nähe einer Lichtquelle (Straße/Infrarotlicht) und halten Sie einen gewissen Höhenunterschied zur Lichtquelle ein; die Objektiv Richtung sollte nicht auf eine reflektierende Quelle (z. B. Spiegel/ Fenster) gerichtet sein, noch sollte sie auf eine Wand in geringer Entfernung oder andere blockierende Objekte gerichtet sein, die den Nachtsicht Effekt beeinträchtigen.

Français

1. Présentation du produit.....	20
1.1 Indicateur de charge.....	21
1.2 Status LED.....	21
2. Téléchargez l'application.....	22
3. Configuration de la caméra cooau.....	23
3.1 Vidéo d'installation.....	23
3.2 Étapes de connexion et précautions.....	23
3.3 Chargement de la caméra.....	24
3.4 Précautions d'installation.....	26

1. Présentation du produit

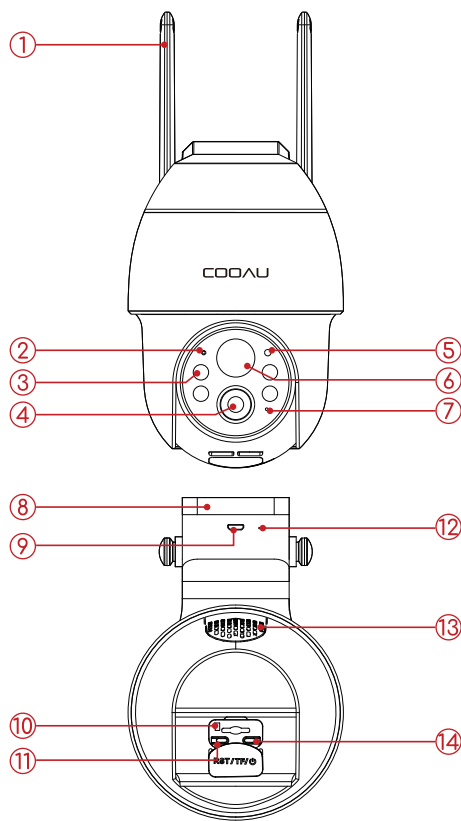

1	Antenne Wi-Fi	2	Voyant d'état de fonctionnement
3	Projecteurs et lumières IR	4	Lentille
5	IR-CUT	6	Capteur PIR
7	Microphone	8	Support de montage
9	Port de chargement	10	Emplacement pour carte SD
11	Clé d'alimentation	12	Voyant de charge
13	Haut-parleur	14	Touche de réinitialisation

1.1 Indicateur de charge

- Lumière Rouge : La Batterie est en Charge
- Lumière Bleue : Entièrement Chargée

1.2 Status LED

- Rouge fixe : Erreur réseau
- ⚡ Rouge clignotant lentement : En attente d'une connexion WiFi
- ⚡ Rouge clignotant rapidement : Le WiFi se connecte
- Bleu fixe : Le WiFi est connecté
- ⚡ Bleu clignotant lentement : Visualisation à distance
- Bleu s'allume ponctuellement : détection / enregistrement
- ⚡ Flash rapide bleu : Le micrologiciel de la camera se met à jour